



ՀՆԱԳՈՒՅՆ ՀԵԹԱՆՈՍԱԿԱՆ  
ԱՍՏՎԱԾԱՇՈՒՆՉ՝  
ՍԱՄՆԱ ԾՌԵՐ ԷՊՈՍԸ



ԲՆՈՒԹՅԱՆ ԵՎ ՀԱՍԱՐԱԿՈՒԹՅԱՆ ՄԱՍԻՆ  
ԳԻՏՈՒԹՅՈՒՆՆԵՐԻ ՄԻՋԱԶԳԱՅԻՆ ԱԿԱԴԵՄԻԱ

ԱՐԹՈՒՐ ԱՐՄԻՆ  
/ Արթուր Լեւոնի Բաբայան /

ՀՆԱԳՈՒՅՆ ՀԵԹԱՆՈՍԱԿԱՆ  
ԱՍՏՎԱԾԱՇՈՒՆՉ՝  
«ՍԱՍՆԱ ԾՌԵՐ» ԷՊՈՍԸ



ՀԱՏՈՐ ԱՌԱՋԻՆ

«ՍՓՅՈՒՌ»  
Հասարակական-մշակութային կազմակերպություն

ՀՆԱԳՈՒՅՆ ՀԵԹԱՆՈՍԱԿԱՆ

ԱՍՏՎԱԾԱՇՈՒՆՉ՝

«ՄԱՍՆԱ ԾՌԵՐ» ԷՊՈՍԸ, – հատոր I

Լոս-Անջելես 2007թ., Արթուր Արմին /Արթուր Բաբայան/  
Arthur Armin (Arthur Babayan), Los Angeles, 2007

THE ANCIENT PAGAN BIBLE : ARMENIAN EPIC SASNA TSRER, Vol. I, p. 494,  
Copyright © Arthur Babayan, 2007

Published in USA 2007. All rights reserved. No part of this publication may be reproduced or transmitted in any form or by any means, electronic or mechanical, including photocopy, recording or any other information storage and retrieval system, without prior permission in writing from the publisher.

For information address:

SPURK–Diaspora Org., 1325 Valley View Rd., # 204, GLENDALE, CA 91202.

Այս աշխատությունը բաղկացած է երկու մասից:

Առաջին մասում՝ **«Հնագույն հավատամքի թաքնագիտական իմաստները»**, ներկայացված են հնագույն հավատամքային պատումների ընդհանրությունները, թվաբանական, երկրաչափական, աստղագիտական համակարգերը եւ հին ժամանակների աշխարհաանաչողությունը:

Երկրորդ՝ **«Մասնա Տուն հավատամք-էպոսը»** մասում, ներկայացված է հայկական էպոսի քողարկված, թաքնագիտական իմաստների վերծանություններն ու վերլուծությունները, որ փաստում են «Մասնա Ծռեր» էպոսի հնագույն հնթանսական հավատամք լինելը:

Շապիկի նկարները. ուրարտական քուրմը երկու մուրճերով, մ.թ.ա. I հազարամյակ, Հայկական լեռնաշխարհի ժայռապատկերներ, մ.թ.ա. VI-III հազարամյակներ, Արարատ լեռը:

Published by the SPURK–DIASPORA Charitable Organization &  
INTERNATIONAL ACADEMY OF SCIENCES OF NATURE AND SOCIETY

Դարերով փնտրում ենք այն, ինչը մեր մեջ է.  
եւ կորցրածը կվերագտնենք միայն այն ժամանակ,  
երբ գիտակցենք կորստի արժեքը:

Արթուր Արմին

## ԲՈՎԱՆԴԱԿՈՒԹՅՈՒՆ

### ՄԱՍ - I, ՆԱԽԱԳԻՏԵԼԻՔ

#### ՀՆԱԳՈՒՅՆ ՀԱՎԱՏԱՄՔԻ ԹԱՔՆԱԳԻՏԱԿԱՆ ԻՄԱՍՏՆԵՐԸ

##### **Գլուխ I,**

Հնագույն պատումներում «արարչության սկզբի» մասին իմֆորմացիայի եւ  
լտրիդրաբանական սիմվոլների նմանությունները ..... 14

##### **Գլուխ II,**

Հնագույն հավատամքներում աստվածների հիերարխիաների կառուցվածքային  
նմանությունները եւ թվային համակարգերը ..... 52

Աստվածների անունները որպես թվային արժեքներ ..... 61

##### **Գլուխ III,**

Աստղագիտություն ..... 76

##### **Գլուխ IV,**

Մայր պատում (Basic Myth), 1 > 8 համակարգ.  
ճերքին բնագանգական եւ աստղագիտական իմաստները ..... 122

##### **Գլուխ V,**

Հնագույն բնագանգական իմաստության գիտականությունը ..... 140

Լտրիդրապաշտություն՝ հնագույն սիմվոլների իմաստներն ու  
ընդհանուր նշանակությունները ..... 149

Աստվածների անունների ստուգաբանության հետ առնչվող մոտեցումներ ..... 160



**ՄԱՍ - I I,  
ՄԱՆԱ ՏՈՒՆ ՀՆԱԳՈՒՅՆ ՀԱՎԱՏԱՄՔ ԷՊՈՍԸ**

<b>Գլուխ I,</b>	
Ովքե՞ր են հայոց «թշնամիները»՝ հայկական հնագույն «առասպելներում» .....	177
<b>Գլուխ II,</b>	
Գուալիստական սկզբունքը հնագույն հնդեւրոպացիների հավատամքում եւ դրա անդրադարձը նրանց հասարակական կառուցվածքում .....	194
<b>Գլուխ III,</b>	
Գագիկ թագավորը որպէս հիերարխիայի «սկիզբ», հայր եւ պապ .....	218
<b>Գլուխ IV,</b>	
Ծովինար՝ նախամայր .....	251
<b>Գլուխ V,</b>	
Քնի թորոս > Թորգոմի Տուն .....	278
<b>Գլուխ VI,</b>	
Ովքե՞ր են, ի վերջո, գաղտնատես հոր երկվորյակ որդիները՝ Սանասարն ու Բաղդասարը .....	287
<b>Գլուխ VII,</b>	
Մեծ Մհեր, Աշյուծաձեւ Մհեր .....	345
<b>Գլուխ VIII,</b>	
Սասնա Տավիթ .....	364
<b>Գլուխ IX,</b>	
Փոքր Մհեր .....	388
<b>Գլուխ X,</b>	
Պատմահայր Մովսէս Խորենացին եւ «Սասնա Տուն» հնագույն հավատամք-էպոսը .....	439
 <b>ՀԱՎԵԼՈՒՄՆԵՐ</b>	
HALDI դիցանուն եւ «Մհերի դուռ» .....	466
<b>Նշումներ՝</b>	
*Մաշտոցյան այբուբեն .....	487
*Շարականներ .....	489

I

Խոսելի «Սասնա Տուն» (կամ «Սասնա Ծռեր» անունով) էպոսի մասին, որպես հազարամյա էպոս՝ անհերթություն է (1939 թվականին նշվել է էպոսի 1000-ամյակը): Կամ ընդունել, որ հայկական հնագույն էպոսն իբրև-թե ավարտվել է մ. թ. 10-րդ դարում եւ համանման տրամաբանությունից ելնելով, նշել հազարամյան (ինչպես մահվան տարեկից), անհերթություն է նրամանապես:

Հայկական էպոսի խորհրդապաշտական հենքը հնագույն է, այն բազում հազարամյակներ առաջ, հայ արիներ կոչվող ցեղամիավորումներին կամ նախահնդեւրոպական մայր լեզվով խոսող ժողովրդին պատկանող, քրմական գլխավոր տաճարի կրոնամիստիկ ավետարանն է, որը արարչության, ըստ համաստեղությունների երկնակամարի ձեւավորման եւ մարդկության հոգևոր ընթացքի մասին կարգակառույց է: Հնագույն ժողովուրդների էպոսներն իրենց հիմքում հոգևոր, ներհայացական են: Դրանք առ Աստված աղթական խոսումների, ներհուն փնտրումների, տիեզերաճանաչողության եւ մարդու աստվածային կոչման մասին մեկնություններ են: Ընդհանրապես, հնագույն հավատամքների հետ կապված էպոս-պատումները, մեկ հավատքի՝ մեկ աշխարհճանաչողության ներքո կենտրոնացած մարդկային տեսակի՝ ցեղի, աշխարհընկալումն է՝ արարչության, տիեզերքի, բնության եւ գոյության իմաստների մասին: Հնագույն էպոս-հավատամքներն իրենց արտաքին պատումի ներքո ունեն ներքին ասելիքը՝ խորհրդաբանական թաքնագիտությունը: Հնագույն հավատամք-էպոսները դուրս են եկել վաղընջական հավատքների տաճարներից (անշուշտ, դրանց բարբարոսաբար կործանումից հետո) եւ, տարածվելով ժողովրդի մեջ, պատմվել ու երգվել են ժողովրդական գուսանների կողմից, որոնք, հավատամքային կառույցն ընկալելով որպես սյուժետային պատում, հարմարեցրել են այն նոր հավատամքին ու իրենցից ոչ հեռու ընկած պատմական անցքերին, իհարկե, հին պատումին հաղորդելով ժողովրդական բանահյուսությանը հատուկ գծեր՝ կենցաղային դրվագներ, հումոր, կենարար շունչ, թրթռ, մշտապես կենդանի պահելով այն, եւ, որ ամենակարևորն է՝ փրկել են մոռացումից ու ռչնչացումից:

Այսօրվա դյուցազներգությունները հնագույն քրմական տաճարների հավատամքային ավետարան-կոթողներ են, որ հին ժամանակներում ձեւավորել են մարդկանց հոգևոր եւ բարոյական նկարագիրը: Հնագույն հավատամքային պատումներում փորձել են բացատրել գոյության գաղտնիքը եւ մեկնաբանել բնությունը՝ որպես հոգևոր-աներևույթ սֆերայի տրանսֆորմացիա՝ նյութականացված պրոնեկցիա, որը երեք չափումնանի նյութա-

կան-գոյաբանական մեր իրականությունն է: «Սասնա Տուն»(Սասնա Մոտր) էպոսը նույնպես պատկանում է այդ էպոսների ընտանիքին և հնագույն ժամանակների աշխարհաճանաչողության ու արարչության մասին վիպականացված պատում-կառույց է: Սակայն, ժամանակին, մի շարք հեղինակներ՝ Մ. Աբեղյան, Վ. Ժիրմանսկի, Կ. Մելիք Օհանջանյան և այլոք, ընդունելով հանդերձ, որ հայկական էպոսի միջուկը՝ «ատաղձը», ժամանակագրությամբ միջին դարերից շատ ավելի խորն է գնում, այնուամենայնիվ, «Սասնա» էպոսը ներկայացնելով որպես 7-10-րդ դարերի պատմական դեպքերի մասին ժողովրդական արձագանք-պատումներ, այն «մի կերպ տեղավորեցին» միջին դարերում:

20-րդ հարյուրամյակում տիրապետող մատերիալիստական մոտեցման համաձայն, հատկապես խորհրդային տարիներին, հնագույն հավատամքային կառույցները համարվում էին ժողովրդական հեքիաթներ՝ ժողովրդական բանահյուսություն, որոնց հիմքն իբր մի կողմից՝ բնության երևույթները հեքիաթային բացատրություններով ներկայացնելն է եղել, մյուս կողմից՝ «ժողովուրդը բիլինաների մեջ ցանկացել է պատկերել ընթացիկ քաղաքական կյանքը»<sup>\*1</sup>: Հետևանքի ու պատճառի տեղերը փոխելով, արհամարելով ու չհասկանալով՝ ժամանակագրություն, ճարտարպետություն, մաթեմատիկա՝, աստղագիտություն և այլն, ժամանակի բանասերներն ու պատմաբաններն ընդունում էին, որ ժողովրդական պայքարի հետ կապված դեպքերը և պատմական իրական դեմքերը, որոնք գլխավորել են այդ շարժումները, հետագայում «ուռչելով» ու դառնալով աստվածներ՝ հանդիսացել են արարչության մասին կոսմիկական հավատամքային պատումների ատաղձը: Այսօր, արդեն, գիտնականների մեծամասնության համար պարզ է, որ հնագույն քրմական տաճարների կոսմիկական հավատամք-կարգականոնն է, որ կործանվելուց հետո, ժամանակի ընթացքում ժողովրդի մեջ սփռվելով և վերապատմվելով, հարմարեցվել է պատմական դեպքերին ու դեմքերին: Օրինակ, «Սասնա» էպոսի քեռի Թորոսը, որ մեր բանասերների կողմից նույնացվել է Թեոդորոս Ռշտունու (7-րդ դար) հետ, իրականում հնագույն, համընդհանուր հնդեւրոպական՝ Թոր-Թոր-Թեշուբ աստվածությունն է: Սակայն, Մ. Աբեղյանը գտնում էր, որ Սասունցի Դավթին, Ջենով Օհանին, Քեռի Թորոսին օրինաչափ է նույնացնել 8-10 դարերի սասունցիների պատմական որոշակի դեմքերի հետ<sup>\*2</sup>: Այս մոտեցումը՝ էպոսի հերոսներին կամ պատումային անցքերը նույնացնել պատմական դեմքերի ու դեպքերի հետ, ոչ թե լուրջ գիտնականի, այլ ժողովրդական ասացողի, երգիչ-գուսան-

\*1 - Վ. Յ. Պրոպպ, «Փոլկորը և իրականությունը», Մոսկվա, 1976, էջ 125:

\*2 - Մ. Աբեղյան, «Երկեր», Երևան, հ. I, էջ 354-371, 571-554:

ների «արտաքին» տրամաբանությամբ՝ ուղիղ եւ պարզունակ մեկնաբանության ձեւ է: Բնական է, որ ժողովրդական ասացողը՝ գուսանը, իրեն ժառանգություն հասած հնագույն, պատրաստի կառույցը՝ հեթանոս էպոսը, ընկալի որպէս սյուժետային պատում եւ այն հարմարեցնի իր նոր հավատամքին (*այս դեպքում՝ քրիստոնեությունը*), եւ իրենից ոչ հեռու ընկած ժամանակների պատմական անցքերին, քանի որ ժողովրդական ասացողը, միջնադարում՝ VIII-X դդ., առավել եւս XIX-XX դարերում, անձանոթ լինելով իր նախնիների հնագույն հավատամքին ու աշխարհճանաչողությանը, հանդես է գալիս որպէս ինպրովիզատոր-փոխանցող: Սակայն, երբ գիտնականն է իր «տեսությունը» կառուցում գեղջուկի տրամաբանությանը համանման պարզունակ սխեմայով, աղավաղելով հնագույն հավատամք-էպոսի թե՛ ժամանակագրությունը, թե՛ ներքին խորհրդաբանական իմաստները, առնվազն... անթույլատրելի է: Մեծ գիտնական Հ. Օրբելին սովետահայ էպոսագետներին զգուշացնում էր, որ՝ «*առասպելական հերոսների սխրագործությունները հարմարեցվել են արաբ նվաճողների դեմ հայ ժողովրդի մղած համառ պայքարի իրադրությանը*»<sup>\*1</sup>: Ուրեմն, հնագույն «միթոսական» հավատամքը հետագա ժամանակների պատմական դեպքերի ու դեմքերի հետ հարմարեցնելը՝ *հետեւանք* է: Սակայն, ընդունել թե՛ իբր դրանց հղացման հիմնանյութը եւ կառույցը՝ այս կամ այն պատմական իրադարձությունն է եղել, եւ գիտական աշխատությունը կառուցել իր նախնիների հնագույն հավատամքին անձանոթ գեղջուկի պարզ, «արտաքին» տրամաբանության հիմքով, առնվազն... անլուրջ է: Ու թե՛նի հայկական էպոսն ուսումնասիրողները՝ բոլորը, անվերապահորեն ընդունում են, որ հայկական էպոսի հիմքում առկա է վաղնջական հավատամքային (*ըստ նմանց՝ հեթիաթային*) աշխարհճանաչողությունը՝ հեթանոս էպոսը, սակայն, «Սասնա» էպոսի՝ մեր հնագույն հավատամք-կառույցի էության մեջ խորանալու որեւէ լուրջ փորձ դեռեւս չի արվել<sup>\*2</sup>:

Թե՛ ինչո՞ւ են ժամանակին «Սասնա Ծռերի» միստիցիզմը՝ «հեթիաթային» մասերը, թերագնահատել ու արհամարհել, կարծում են այնքան էլ դժվար չէ հասկանալ: XIX-XX դարերի մատերիալիստական աշխարհճանաչողության անկյունաքարն այն էր, որ իբր հին մարդն ավելի հիմար էր, քան թե՛ ինքը՝ ժամանակակիցը, գտնելով, որ հնագույն քրմապետը՝

\*1- Հ. Օրբելի, «Հայկական հերոսական էպոս», Երեւան, 1956թ., էջ 64:

\*2- Վերապահում թերեւս կարելի է անել Արմեն Պետրոսյանի «The Indo-European and Ancient Near Eastern Sources of the Armenian Epic» աշխատությանը («Journal of Indo-European Studies», M 42, Washington D.C., 2002, որտեղ ներկայացված են «Սասնա Ծռերի» եւ հնդեւրոպական ծագում ունեցող հնագույն միջնադարյան պատումների արտաքին բացահայտ նմանությունները:

մտածող մարդը, ամպը ձիուն նմանեցնելով է իր հավատամքի «հեքիաթը» հյուսել: Այսօրվա «քաղաքակիրթ» աշխարհը մոռանում է, որ տիեզերքի, անսահմանության ու գոյության գաղտնիքների մասին ամեն տասնամյակ գիտական մի հեքիաթ է հյուսվում, որ հետո՝ մերժվում է: Որ այսօր, քվանտային եւ մոդեռն ֆիզիկան հնագույն խորհրդապաշտական թաքնագիտությունից է գաղափարներ ու մոտեցումներ ներմուծում՝ փաստ է: Բայց միեւնույն ժամանակ, մատերիալիստական պատմագիտությունը՝ քրմապետի հնագույն հավատամքը չհասկանալով, էպոսը պարզամիտ պատում-հեքիաթ է համարում: Սա նորօրյա կրոնի՝ մատերիալիզմի դոգմատիկ մերժողականության մոտեցումն է: Ի միջիայլոց, միջնադարում «քրիստոնեա բոլշևիկները»՝ եկեղեցու դոգմատիկ հայրերը, նույն մոտեցումն ունեին: Նրանք կարողացան ոչ միայն ոչնչացնել իրենցից առաջ գոյություն ունեցող հավատամքն ու հազարամյակներով կուտակված գիտական միտքը՝ մարդկությանը թաղելով 1000-ամյա խավարի մեջ, այլ նաև հաջողեցին անդամահատել բուն քրիստոնեական էության հոգևորն ու գիտականությունը՝ խորհրդաբանական թաքնագիտությունը ու թողնել միայն նրա կաղապարային պատում-հեքիաթը՝ Աստծո գաղափարը օգտագործելով որպես սարսափի ու հնազանդության միջոց:

Մարդկության զարգացման ընթացքը՝ պարզագույն ուղղագծի բանաձևով պրոգրեսիվ ընթացք չէ, այլ նման է սինուսիդի վեր ու վար անող զալարին, որ ներկայացնում է՝ մարդկության գիտական մտքի անկումը եւ ապա... նոր վերագարթոնքը: Երկրագնդի գնդաձևության, պտույտի ու նրա ճշգրիտ ժամային բաժանումների մասին գիտելին Գալիլեից ու Կոպեռնիկոսից դարեր առաջ, սակայն մարդկությունը մոռանալով ու անկում ապրելով, իր իսկ իմացածը նորից հայտնագործեց 16-20-րդ դարերում:

Հնագույն էպոսներն ու այսպես կոչված՝ «հավատամքային առասպելները», ժողովրդական բանահյուսության արդյունք չեն: Եւ որևէ հնագույն էպոսի հիմքում, «հեքիաթի տակ», պետք է տեսնել նրա խորհրդաբանական իմաստները եւ հասկանալ այդ հոգևոր ուղերձների նպատակն ու այդ ժամանակի «գիտականությունը»:

Որևէ լավ գրող կամ լավ դասախոս գիտն, որ տեսության վրա «սարքված» վիպականացված պատմությունն ավելի լավ է ընկալվում ուսանողի կողմից, քան ուղղակի տրվող տեսական ինֆորմացիան (*ասենք՝ էներգիայի  $E=mc^2$  կամ բենզինի  $C_6H_6$  «ֆորմուլաների էությունը»*): Որովհետև, մասնիկների փոխհարաբերությունների, ամբողջի հետ կապի ու միասնության եզրերի մասին տեսության բազմակողմանի ներկայացումը լավագույնս հնարավոր է՝ գեղարվեստական պատում-օրինակի տարբերակով:

Եգիպտական Օգիբիս-Իգիս «հեքիաթային պատումի» հավատամքի հիմքում, քրմերը «նանու տեսնում» էին աստղերի տեղադրություն, երկնականարի ժամային բաժանումներ ու աստղերի տեղաշարժեր: Հասարակ ժողովրդի, կամ աշակերտի հասկացողության համար, կամ հետագա սերունդներին փոխանցելու համար կար «Ֆոլկլորային» պատումի լեզուն, որն ավելի խոսուն է, գունեղ, ընկալելի, քան որևէ մաթեմատիկական բանաձև:

Հնագույն հավատամքի «հեքիաթային սյուժետներն ու կերպարանվորումները» քրմերի կողմից կոդավորված գիտական լեզուն էր:

**«Մեր միտքը կորցրել է իր սրությունը, մենք դժվար ենք հասկանում հենքին»,**- ասում էր Գրեգորի դե Թուրսը դեռևս մ.թ. 6-րդ դարում:

«Սասնա Շոճեր» էպոսի մասին Հովհ.Թումանյանը զգուշացնում էր. **«...այդ առասպելական (դիցաբանական, միթոսական) պատմությունն է, որ կազմում է ամեն ազգի գրական պատմության նախադուռը: Նրա ստեղծագործության մեջ գործ չունեն քմահաճույքն ու ֆանտազիան: Առասպելը անխուսափելի, տեսողական նրբույթ է, բացատրելի պնդակտիվայի օրենքներով, որին ենթարկվում է տարածության նման եւ ժամանակը»<sup>\*1</sup>:**

Յավոք, «Սասնա էպոսի» եւ հայկական առասպելների հետ կապված մեր երկու մեծերի՝ **Հ. Թումանյանի եւ Հ. Օրբելու** մոտեցումներն ու զգուշացումները մնացին՝ ձայն բարբարո հանապատի: Եւ ժամանակին, հայկական հնագույն էպոսի հավաքագրված 69 պատումներից «սարքվեց» բոլորիս հայտնի «հողեղեն» մեկ տարբերակ, լուսանցքից դուրս դնելով հնագույն հավատամքին հատուկ տիեզերական, խորհրդաբանական՝ «հեքիաթային» մոտիվները, եւ հայկական հնագույն հավատամքային կարգակառույցը՝ «Սասնա Տուն» էպոսը, ներկայացվեց հասարակությանը՝ ուսումնական ծրագրերում, դպրոցներում, որպես... միջնադարյան ժողովրդական բանահյուսություն՝ «Սասունցի Դավիթ» վերնագրով:

## II

Ակնհայտ է, որ «Սասնա Շոճեր» էպոսի հերոսները վաղնջական ժամանակներում «հանդես են եկել» որպես աստվածներ: Ծովինարը՝ տիեզերական նախաջրերի աստվածություն, երկվորյակներ Սանասար եւ Բաղասարը՝ ջրածին-հրածին էակներ, որ պայքարում են երկնային ու անդրաշխարհի վիշապների հետ: Քեռի Թորոսը նույնանում է հողմավոթորկի աստվածությանը, որն իր վեցոտանի նժույգով, մեկ օրվա մեջ հարյուրավոր կիլո-

\*1,- Հ. Թումանյան, «Ուսումնասիրություններ եւ հրապարակումներ», հ. III, 1983թ., Երեւան, էջ 301:

մետրեր անցնելով հայտնվում է Վան, Արզրում, Կարս քաղաքներում: Իսկ Ձենով Օհանը, Յռան Վերզոն, ըստ ակադեմիկոս Ն. Օրբելու, ամպրոպի եւ անձրեւի աստվածություններ են\*1: Նույնիսկ «թշնամին»՝ Մսրա Մելիքը, նույնպէս հանդես է գալիս որպէս աստվածություն: Այս աստվածությունն աղերսվում է լուսնային տարվա՝ 360 օրվա հետ. Մելիքի գուրգը երեք հարյուր վաթսուն լիտր է կշռում\*2: Դավթի (*հնագույն անունը քրիստոնեացված՝ փոխված է*) հետ նրանք եղբայրներ են՝ հոր կողմից: Քառսուն Ճյուղ Դեղձուն Ծամը, Մեծ Մհերը աղերսվում են արեւի աստվածության հետ: Հրեղեն ձին՝ Քուռկիկ Չալալին (*անունն աղավաղված է*), որ ծառայում է սասնա չորս սերնդի հերոսներին, ժամանակ եւ տարածություն չի ճանաչում: Հերոսների աներևույթ հայրը՝ գերագույն աստվածությունը (*էպոսում անանուն*), իր նրկնային «Լսաչ-Պատրագի» նշանով կնքում է Սանասարի ու նրա սերունդների աջ բազուկը, եւ մշտապէս հետեւում, պահպանում է նրանց վտանգներից: Հետաքրքրական է, որ Ծովինարը, Ձենով Օհանը, Քեռի Թորոսը, Դեղձուն Ծամը, ինչպէս նաեւ Քուռկիկ Չալալին կենտրոնական չորս սերնդի հերոսների հերթափոխության ընթացքում մշտապէս առկա են որպէս օգնական կամ խորհրդատու: Փաստորեն նրանք անմահ են՝ ինչպէս Փոքր Մհերը:

Հայկական էպոսում, նոր ծնված երեխային թոնրի վրա կնքելը, հոգին տվող, մեռնող ազգականի գլուխը ծնկան վրա պահելը, վիրու ոչլսարը «զենելն» ու արյունը սալաքարին փորված քառասուն ճյուղերով հոսեցնելը եւ այլն, հնագույն հեթանոսական հավատամքին հատուկ ծիսակատարություններ են:

Ուրեմն, **«ներք խոսվում է ժողովրդական էպոսի մասին, բանականորեն պնտք է որոնել այն միջուկը, որի շուրջ հյուսված է տվյալ էպոսը, եւ այն ձեւն ու նշանակությունը, որ նա ստացել է իր զարգացման ընթացքում»**\*3:

**«Սասունցի Դավիթ» էպոսում առկա է հին հայերի կոսմիկական հնադարյան առասպելները, որոնք ստեղծվել են Հայաստանի նախապատմական կյանքի հազարամյակների ընթացքում, եւ ականատեսների ու նրանց հետնորդների հիշողության մեջ դրոշմված պատմական իրադարձությունները միաձուլվել, մի միասնական ամբողջություն են կազմել, նրանգավորված պատմականության արտաքին նրկնույթով»**\*4:

«Սասնա Տուն» հայկական հնագույն էպոսի մասին միջնադարյան հայ պատմիչներն ակնարկներ արել են, խուսանավելով ժամանակի քրիստոնեական եկեղեցու դոգմատիկ հայրերի հետապնդումները: Բացահայտ

\*1, \*2 - Հովսեփ Օրբելի, «Հայկական հերոսական էպոսը», Երեւան, 1956թ., էջ 79-96:

\* 3, \*4, - Նույն աղբյուր, էջ 71-79:

երևում է պատմահայր Մովսես Խորենացու վախճանում զգուշավորությունն իր ժամանակի «քրիստոնեա յահվեականներից», երբ հնագույն «առասպելը» պատմելուց առաջ օգտագործում է՝ «անհեթեթ», «անճոռնի» անվանումները, եւ այնուամենայնիվ, սիրով պատմում է: Կամ Վահագնի մասին, որ նա Աստված է եղել եւ պաշտվել է իր իսկ սեփական, հայկական մեհյանում, Խորենացուն լավ հայտնի պիտի լինէր, թեկուզ Ազաթանգեղոսի մատյանից, սակայն Վահագնին մարդացնելով, Հայաստանում նրա պաշտամունքի մասին ոչինչ չի հայտնում, փոխարենը ասում է, որ Վահագնին աստվածացրել են Վրաց աշխարհում եւ արձան են կանգնեցրել ու գոհերով պատվել\*<sup>1</sup>: Խորենացու վախճանում զգուշավորության հանգամանքը, ինչպես նաեւ ներքին ցավով ընդվզումը բացահայտ է՝ **«...Մանավանդ, որ սուրբ գիրքը յուրայիններին զատելով իբրև իր սեփական ազգ՝ մյուսներին լքեց, իբրև արհամարհելի եւ իր կողմից նշանակվելու անարժան»**\*<sup>2</sup>:

Ըստ իս, պատմահայր Խորենացին հայկական «Մասնա» էպոսի մասին ուղղակի ասել չէր կարող, որովհետեւ այն հնագույն հեթանոսական կրոնի սուրբ գիրքն էր՝ ավետարանը, կանոնավորված հավատամքային կառույցը: Բայց մեծն պատմահայրը, կարծում եմ, հիշատակելով եւ մասամբ պատմելով հայկական բազմաթիվ առասպելներ, փաստորեն միևնույն **կառույց-հավատամքի** տարբեր դրվագներն է ներկայացրել (*եւ միշտ երրորդ դեմքով պատմում են, ասում են եւ այլն, զգուշավորություն բանեցնելով է խոսում*):

Հայկական էպոսի **«...այն մասերի վերաբերյալ,-** գրում է ակադեմիկոս Ն. Օրբելին դեռեւս 1956 թվականին, **- որոնք զուտ առասպելական բնույթ են կրում, հին հեղինակների մոտ կան որոշ ակնարկներ: Դրանց թվում պետք է հիշատակել Մովսես Խորենացու անունը, որը խնամքով պահպանել է Հայաստանի հնագույն կոսմիկական էպոսի բազմաթիվ հատվածներ եւ սիրով հաղորդում է...»**\*<sup>3</sup>:

Պետք է արժանին մատուցել Ն. Օրբելուն, որ 1-ին՝ «Մասնա Ծոները» ներկայացնում է որպես կոսմիկական էպոս, եւ 2-րդ՝ որ հայկական հնագույն առասպելները համարում է **էպոսի** հատվածներ:

Փաստորեն, մի շարք հեղինակների համակարծիքությունը, որ հայկական շատ ու շատ ավանդապատումներ, առասպելներ, ինչպես նաեւ տեղանունների հետ կապված գրույցներ, հայկական էպոսի հետ մաս են կազմում կամ ուղղակի աղերսվում են էպոսի հետ, նորություն չէ, սակայն, հայկական էպոսը՝ որպես հին հայերի հեթանոս հավատամք, որպես կոսմիկական, կրոնամիս-

\*1,- Մ. Խորենացի, «Պատմություն», Երևան, 1981թ., էջ 103, նաեւ տես՝ էջ 475, ծանոթ. # 93:

\*2,- Մովսես Խորենացի, «Պատմություն», էջ 21:

\*3,- Հովսեփ Օրբելի, «Հայկական հեթանոսական էպոսը», Երևան, 1956թ., էջ 69:



տիկ ամբողջական կարգակառույց, երբեք չի դիտարկվել, եւ այն վերականգնելու լուրջ փորձ դեռիս չի արվել:

«Մասնա Տուն» էպոսը եզակի է: Այն ազգային եզակի ներաշխարհ է ու եզակի պատուհան-հայացք է դեպի տիեզերք:

Այս հնագույն էպոսն իր իսկ ժողովրդի «Գիրք Ծննդոցն» է ու գեներտիկ հավատամքն է: Եվ նրա տարիքը պայմանավորված է այդ էպոսը ծնող ժողովրդի տարիքով:

Հայկական էպոսն ուսումնասիրել, կնշանակել նրա հիմքում ընկած հնագույն հավատամքի աշխարհաճանաչողության ներքին էության մեջ խորանալ եւ փորձել վերականգնել այդ հնագույն հավատամք-կառույցի ընդհանրական պատկերը ու փորձել իմանալ նրա ներքին նպատակայնությունը՝ ուղերձը:

Ինչպես հայերեն լեզուն է պատկանում հնդեւրոպական մայր լեզվընտանիքին եւ, այն ուսումնասիրելիս անհրաժեշտ է ցնդակից այլ լեզուների հետ զուգահեռ նմանությունների եւ փոխկապվածությունների վերլուծությունը, այնպես էլ հայկական «Մասնա Տուն» էպոսը պետք է ուսումնասիրել ընդհանուր հնդեւրոպական եւ հնագույն հավատամքային կարգակառույցներին ու պատումներին զուգահեռ:

Ինչպես նախահնդեւրոպական մայր լեզուն է ունեցել իր ծննդոցը, այնպես էլ հնդեւրոպացի մայր ժողովրդի հնագույն կրոնը՝ «հավատամքային մայր պատում-կարգակառույցն» է ունեցել իր նախահայրենիքը եւ, անշուշտ, այս երկուսը «կանխագծում» են նույն տեղանքը:

Ի հակադրություն այն հին ու թյուր տեսակետի, թե մայր լեզվետանիքի նախահայրենիքը Սեւ ծովի ափերին կամ ուկրաինական կուրգաններում է եղել, Վ. Իվանովը, Թ. Գմկրելիձեն, Մ. Ռուսլենը, Լեհման Հաուպտը եւ այլոք, լեզվաբանական վերլուծությունների հիմքով փաստում են, որ **«հնդեւրոպական մայր լեզվընտանիքի»** նախահայրենիքը Հայկական լեռնաշխարհն է (*իսկ այսօր, արդեն, գենի՝ DNT-ի անալիզներն են ցուցում սույն փաստը*)<sup>\*1</sup>:

Այս աշխատությունը բաղկացած է երկու բաժնից: Առաջին՝ **«Հնագույն Հավատամքի Թաքնագիտական իմաստները»** մասում ներկայացված է հավատամքային պատումների ընդհանրությունները, թվաբանական, երկրաչափական, աստղագիտական համակարգերը եւ հին ժամանակների հավատամքային աշխարհաճանաչողությունը: Երկրորդ՝ **«Մասնա Տուն հավատամք էպոսը»** մասում, ներկայացված է հայկական էպոսի քողարկված, թաքնագիտական իմաստների վերլուծությունը:

---

\*1, - Merritt Ruhlen, "The Origin Of Languages", Canada, 1994.

ՀՆԱԳՈՒՅՆ  
ՀԱՎԱՏԱՄՔԻ  
ԹԱՔՆԱԳԻՏԱԿԱՆ  
ԻՄԱՍՏՆԵՐԸ

ՄԱՍ - I  
ՆԱԽԱԳԻՏԵԼԻՔ

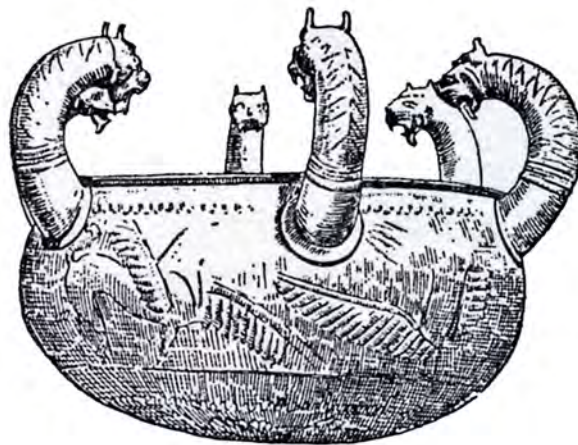

Դիցաբանական երկվորյակների հետ կապված վաղնջական կոսմիկական առասպելները, հնագույն ժողովուրդների աշխարհճանաչողական հավատամք-կառույցներում, ժամանակագրական առումով նախնական են:

**«Աստվածային երկվորյակների մասին միֆական պատումը, որտեղ երկվորյակները գերագույն աստծո կամ արևի աստծո որդիներն են, խորանում է մինչև նախահնդեւրոպական հնագույն ժամանակներ: Այս միֆական պատումը հայտնաբերվել է համարյա բոլոր հնդեւրոպական հնագույն հիմնական տրադիցիաներում, որտեղ ոչ միայն կրկնվում են միևնույն մոտիվները, այլ նաև առկա է հերոսների անունների համատեղությունը, որը եւ հաստատում է այդ մոտիվների եւ պերսոնաժների բնույթը որպես՝ նախահնդեւրոպական»<sup>\* 1</sup>:**

Երկվորյակների մասին միֆական պատումների նախահնդեւրոպական ժամանակներին պատկանելի, ոչ միայն վերոհիշյալ հեղինակների մոտեցումն է, այլ, այսօր, փաստված եւ համընդհանուր ընդունված է գիտական աշխարհում: «Սասնա Շոեր» էպոսն իր կառուցվածքով, հերոս-աստվածների կատարած ֆունկցիաներով եւ պատումային պերսոնաժներով ու մոտիվներով, պատկանում է համընդհանուր հնդեւրոպական հավատամքապատումային ընտանիքին, եւ նրա «ծննդյան տարիքը» խորանում է մինչև նախահնդեւրոպական ժամանակներ:

Թ. Գամկրելիձեի եւ Վ. Իվանովի վերոհիշյալ եզրակացությանն ավելացնենք նաև, որ շումերական, հիթթիթական եւ հուրրիական, ինչպես նաև եգիպտական միֆական պատումները (*հավատամքային կառույցները*) սյուժետային մտածողությամբ ու բացառիկ նմանությամբ, անունների կրկնությամբ եւ աստվածներին «դերաբաժանված» կարգավիճակով (*առաջնայինից դեպի երկրորդային՝ ըստ նրանց ֆունկցիաների կարեւորության*), նույնանում են հնդեւրոպական միֆական պատումների հետ, որը եւ խոսում է դրանց՝ **հնդեւրոպական ընտանիքի պատկանելիության**<sup>\* 2</sup> եւ բնույթի մասին:

Այսուամենայն, հնդեւրոպական միթնոսական պատումներն ունեցել են մեկ մայր՝ մեկ նախահիմք-պատում, որը **նախահնդեւրոպական** է, այսինքն՝ ձեւավորվել եւ պատրաստի հավատամքային կառույց է եղել մինչև հնդեւրոպական նախալեզվի տրոհումը՝ մինչև հնդեւրոպական (*արիական*) ցեղերի մեծ միգրա-

\*1,- T. Gamkrelidze, V. Ivanov, “The Indo-European And The Indo-Europeans”, Berlin, New York, 1995, p. 680:

\*2,- L.A. Waddell, «The Makers Of Civilization In Race & History», 1929, London:

\*2, - L.A.Waddell, “Sumer-Ayran Dictionary”, 1927, London; “Indo-Sumerian Seals Desipherd”, London, 1925. Տես՝ *եգիպտական, շումերական, հիթթիթական, հուրրիական աստվածների հնդեւրոպական անունները* բաժինը:

ցիաների ժամանակները: Անշուշտ, այդ **նախահիմք-միֆը՝ «վիպական կրթոնը»**, չէր կարող ձեռավորվել Երոզայից մինչև Հնդկաստան ահռելի տարածքներում. այն պետք է ունենար իր հայրենիքը՝ ծննդավայրը: Տրամաբանությունը նաև ասում է, որ վերականգնել «մայր պատումը»՝ կնշանակել որոշել նրա ծննդավայրի սահմանները:

Որպես հնդեւրոպական «նախահիմք-միֆ» (*“Оснoвнoй миф”*)\*<sup>1</sup> սրանից հետո կօգտագործենք «մայր պատում» ձեռակերպումը՝ վ. Իվանովը և վ. Տոպորովը վերականգնել են մի կառույց, ըստ որի, Ամպրոպի աստվածը՝ [\*per (K<sup>w</sup>)uno-] ոչնչացնում է իր թշնամուն՝ վիշապին [\*wel-]: Վիշապին նախապատվելով, ամպրոպի աստծո կիներ դավաճանում է ամուսնուն, իսկ նրա որդին պատժվում-մեռնում է իր սխալի համար, բայց հետո, նորից հառնելով, իր հետ բերում է նոր կյանք, նոր համակարգ և այլն\*<sup>2</sup>: Մ. Խորենացու «Հայոց Պատմության» մեջ էլ կա նույն պատումի մի այլ տարբերակը. **«...սա մեկ և միակն է հայկազունիներից, որ Աժդահակին սպանեց և գնրի տարավ նրա տունը և Անուշին, վիշապների մորը...»**\*<sup>3</sup>:

Հնդեւրոպական հնագույն հավատամքային միֆական պատումները՝ վիշապների ու ամպրոպի աստծո հետ կապված «միֆը», որի շարունակությունը՝ մեռնող ու հառնող աստվածության մասին է, իրենց հիմքում միեւնույն կոնցեպտն ունեն և ներկայացնում են միեւնույն հավատամքային աշխարհաճանաչողությունը: Դրանք բոլորը ունեն էզոտերիկ, մետաֆիզիկական իմաստներ ու նպատակայնություն՝ ասելիք, այնպես ինչպես՝ եգիպտական՝ Օզիրիս-Իզիս, շումերաբաբելական՝ Ինանա-Դումուզի տարբերակները, համանման՝ հունական, կելտա-գերմանական, հնդիրանական, հայկական Արա Գեղեցիկ և Շամիրամ (*հարալեզները, լիզելով Արայի վերքերը, պիտի հարություն տային հերոսաստծուն*)\*<sup>4</sup>, և այլն, տարբերակներին: Հավատամքի հետ աղերսվող հնագույն բոլոր պատումները՝ ներառյալ հին եգիպտականն ու շումերաբաբելականը, նախահնդեւրոպական «մայր պատումից էմիգրացված տարբերակներ» են, քանզի հավատամքային այդ կարգակառույց-պատումների սրբազան անունները հնդեւրոպական ծագում ունեն և ներկայացնում են աշխարհաճանաչողական միեւնույն սլետմատիկ մատրիցան և միեւնույն մատեմատիկական, աստղագիտական համակարգն ու սիմվոլները:

Նախև առաջ, պետք է ընդունել, որ հնդեւրոպական ցեղամիավորումները մեծ միգրացիաների ժամանակ, նոր տերիտորիաներ յուրացնելու և տեղաբնիկ ժողովուրդներին ենթարկելու, իրենց լեզվի բառամթերքը, ինչպես նաև գոյատև-

\*1, \*2, - В. Иваов, В. Топоров, “Основной миф”, Москва, 1974.

\*3, \*4, - «Մովսես Խորենացի, «Պատմություն Հայոց», Երևան, 1981թ., էջ 103, էջ 63:

ման կենսափորձը (*ներկրագործություն, ձիաբուծություն, մետաղագործություն եւ այլն*) փոխանցելու համար, ոչ միայն զենքով ու զարգացածության, կուլտուրայի աստիճանով պետք է անհամեմատ ավելի բարձր լինեին նոր տերիտորիաների տեղաբնիկներից, այլ նաև անհրաժեշտ էր, որ նրանց հավատամքային կառույցը՝ «մայր պատումը», լիներ այնքան կուռ, մշակված ու «տնտողական պերսպեկտիվայով հիմանվորված» (*երկնակամար, աստղաբաշխություն*), որ ազդեցության ուժ ունենալով, օգներ ենթարկել տեղաբնիկներին: Կամ, այդ հավատամքը (*«մայր պատումը»*) այնքան «զորություն» պիտի ունենար, այսինքն, այն պետք է լիներ նաև կենսածնի, որ **նախահնդերոպացու** հայրենիքից հեռանալուց եւ հազարամյակներ անցնելուց հետո էլ մնար նրա հիշողության մեջ: Վ. Տոպորնի եւ Վ. Իվանովի նախահնդերոպական հավատամքային կառույցին՝ **«մայր միֆ»՝ առասպել**՝ անվանելը, ըստ իս, անհարիր է: «Ներխաթը»՝ որպես այդպիսին, չէր կարող գոյատևել հազարամյակներ: Միմիայն **հավատամքային կառույցն** է, որ իրենում առկա «հոգևոր ասպեկտի» շնորհիվ կարող է տարածվել եւ հազարամյակներ գոյատևել: Ուրեմն, փորձել հասկանալ կամ վերականգնել «մայր պատումը», նշանակում է, որ խնդրո առարկան՝ հնագույն, **նախահնդեպանական** ժամանակների հավատամքն է:

Նախահնդերոպական ժամանակների հավատամքային «մայր պատումը» վերականգնելու համար անհրաժեշտ է հասկանալ պատումների խորհրդապատկան իմաստները, արտաքին վիպական կեղեցիկներտերից խորանալ դեպի ներքին իմաստների ոլորտները: Հնում, *հավատամք-կառույցներն* ունեցել են **«ներքին»** խորհրդաբանական-փիլիսոփայական, եւ **«արտաքին»**՝ վիպական ներկայացումներ<sup>\*1</sup>: Առաջինը՝ քրմական գլխավոր տաճարների, բարձրաստիճան քրմական կաստայի սեփականությունն էր՝ բացառիկ գաղտնիության սկզբունքով: Երկրորդը՝ այդ նույն խորհրդաբանական կառույցի վիպական ներկայացումն էր՝ ժողովրդի համար, մասսաներին սաստելու, կառավարելու, էլեմենտար բարոյականություն սերմանելու, հավատքի հիմքով՝ օրենք ու կարգուկանոն հաստատելու համար: Նաև, հնում, հոգևոր այրերի **գիտական լեզուն**՝ վիպական սյուժեով արտահայտված լեզու է, որը լավագույնս է բացատրում որևէ կարգակառույց կամ տնտություն: Վիշապի, առյուծի, ձիու, շան, ամպրոպի, թռչունի եւ այլ սիմվոլները՝ թե՛ եգիպտական, թե՛ բաբելական, թե՛ հնդիրանական տաճարներում «գործածվում» էին որպես արտահայտման ձեռն<sup>\*2</sup>, եւ ոչ թե՛ ընկալվում էին ուղղակի: Այսօր, բազմաթիվ գիտնականներ, ուսումնա-

\*1- G.W.F. Hegel “Lectures On The History Of Philosophy”, London, 1995, v. I, Introduction, p.83.  
 \*2- Timothy Freke & Piter Gandy “Jesus And The Lost Goddess”, N.Y., 2001.

սիրողներ կարծում են, թե հին ժամանակների մտածող մարդը եղել է պրիմիտիվ. հեքիաթներ է հյուսել ու հավատացել է իր իսկ հյուսած հեքիաթներին: Պետք չէ հիմարության աստիճան միամիտ լինել ու կարծել, թե 5-7 հազար տարի առաջ Քեոփսի բուրգը նախագծողը՝ հնագույն ժամանակների\*1 այդ անօրինակ հանճարը՝ քրմապետը, այնքան հիմար է եղել, որ նրա պատկերացրած տիեզերաբանության մեջ, վիշապն ու ամպրոպի աստվածն իրար հետ «կռիվ-կռիվ» են խաղացել, որից տիեզերք ու մարդկություն է առաջացել\*2:

Ուրեմն, «մայր պատումը» վերականգնելու, հասկանալու եւ նրա «ծնընդավայրի» սահմանները որոշել-գտնելու համար, անհրաժեշտ է՝ հնագույն հավատամքային կառույցների արտաքին վիպական կեղեւն ընդունել որպես սիմվոլիկ պատումային արտահայտչամիջոց եւ խորանալ դրանց ներքին խորհրդապաշտական իմաստների մեկնությունների մեջ: Առաջ անցնելով ասեմբլ, որ նման փորձեր արդեն արվել են՝ Ջ. Բոհեմ, Յ. Յակոբսոն, Մ. Մյուլեր, Հ. Բլավատսկի եւ այլն, սակայն միայն՝ հնագույն էգոտերիկան որոշակիորեն ներկայացնելու նպատակայնությամբ:

«Սասնա Ծռեր» հայկական էպոսն իր կառույցով, հերոսների ֆունկցիոնալ դերակատարությամբ, կոսմիկական բնությամբ եւ այլն, պատկանում է հնագույն հնդեւրոպական հոգեւոր պատումների շարքին եւ, ուրեմն, այն պետք է դիտարկել այդ պատումների հետ զուգահեռ վերլուծումներով, եւ ամենակարեւորը՝ այդ հնագույն հավատամքի **«թաքնագիտական-խորհրդապաշտության լույսի ներքո»:**

\*1,- Ըստ նորագույն հետազոտությունների (ակադեմիական եգիպտոլոգների) մեծ բուրգը 7500 տարեկան է, ըստ Անտոնի Վեստի, Ռ. Բովալի եւ այլոց՝ 12,500 տարեկան: Hancock & Bauval, “The Message of the Sphinx”, USA, 1996:

\*2, - Բերենք միայն մեկ օրինակ. ժամանակակից աստղագիտությունը Հ. Կեպլերին /մ.թ. 1571-1630թթ./ համարում է մոլորակների ուղեծրի, արեւի նկատմամբ էլիպսաձեւ շարժման, տարածության ու ժամանակային բաժանումների երեք հիմնական օրենքների հայտնագործողը: Սակայն Կեպլերն իր “Harmony of the World”, գիրք V-ում գրում է, որ ինքը ոչ թե հայտնագործել է այդ օրենքները, այլ, հասկանալով վերականգնել է եգիպտական միֆոլոգիայի մեկ հատվածը, որտեղ վիպական պատումի միջոցով պարզ ներկայացվում է մոլորակային երեք հիմնական օրենքները: Կեպլերը միայն վերահառնել է հնագույն գիտական հայտնությունները:

“Now eighteen months after the first light, three months after the true day, but a very few days after the pure Sun of that most wonderful study began to shine, nothing restrains me; it is my pleasure to yield to the inspired frenzy, it is my pleasure to taunt mortal men with the candid acknowledgment that I am stealing the golden vessels of the Egyptians to build a tabernacle to my God from them, far, far away from the boundaries of Egypt”.

(“Egyptian Cosmology”, second edition, Moustafa Gadalla, USA, 2001, p. 135):

ԳԼՈՒԽ  
ԱՌ-ԱԶԻՆ

ՀՆԱԳՈՒՅՆ ՊԱՏՈՒՄՆԵՐՈՒՄ «ԱՐԱՐՉՈՒԹՅԱՆ ՍԿԶԲԻ» ՄԱՍԻՆ  
ԻՄՖՈՐՄԱՅԻԱՅԻ ԵՎ ԽՈՐՀՐԴԱԲԱՆԱԿԱՆ ՍԻՄՎՈԼՆԵՐԻ  
ԷԱԿԱՆ ՆՄԱՆՈՒԹՅՈՒՆՆԵՐԸ

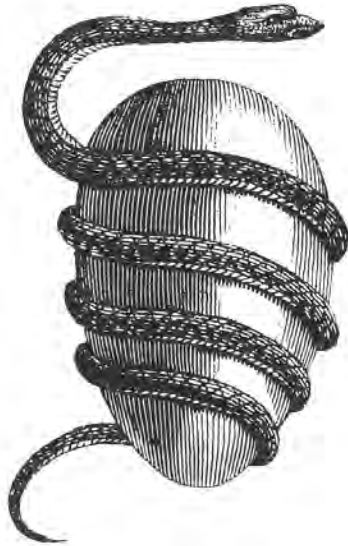

Տիեզերական նախաձուռն՝  
որպես հնագույն սիմվոլ:  
The Orphic Egg

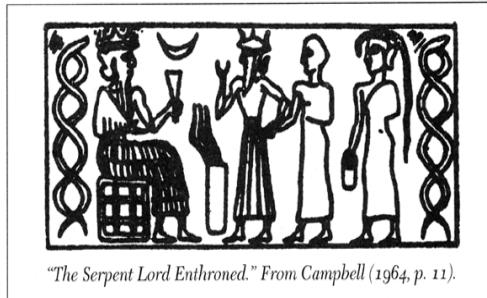

"The Serpent Lord Enthroned." From Campbell (1964, p. 11).

Միջազնտրյան ԷԱ-ն, ետևում նրա սիմվոլը՝  
երկու պարուրած լուսնիկ:

**Վիշապ-օձի խորհրդապաշտությունը:**

Համարյա բոլոր հնդեւրոպական հավատամքային հնագույն պատումները սկսվում են հերոս-աստծո (*հիմնականում՝ փոթորիկ-ամպրոպ աստծո*) կողմից վիշապի կամ վիշապների «սպանության» մոտիվներով: Վիշապ-օձը, փաստորեն, էական կարեւորություն ունի բոլոր պատումներում, եւ նրա «սպանվելուց» հետո, «տիեզերքը» լցվում է քաղցրահամ ջրերով ու սկսվում է կյանքը: Պատումներում կամ ավանդագրույց-առասպելներում վիշապը կամ ջրերի հիմքն է փակել կամ հենց ինքն է ջրերի հարուցիչը:

«Վիշապ զինք թափ էտու,  
Ակ բերնեն թռավ, գնաց մեջ դաշտին:  
Վիշապ զինք թափ էտու, ջուր էլից քաղաք.  
Ինչպես անձրեւ գա, էնպես զքաղաք է թաց.-  
Ծով կատղավ, վիշապ քամի քաղաք եղավ»<sup>\*1</sup>:

Հայկական «Սասնա» էպոսում երկվորյակ եղբայրները երեք տարբեր վիշապների են հաղթում կամ սպանում, որի հետեւանքը՝ ջրերի հորդումն ու կյանքի վերագարթոնքն է: Հայկական ավանդապատումներից մեկում, Տավրոսը վիշապ Չագրոշին պոզահարելով սպանում է, եւ եղջրավոր վիշապի որովայնից քաղցրահամ ջուր է բխում, որ Չաք գետն է՝ անուշ, անմահական ջուր է (*Տավրոսը եւ Չագրոշը լեռներ են: Չագրոշը գտնվում է Վանա լճից հարավ արեւելք*)<sup>\*2</sup>:

Շումերաբաբելյական «Երբ վերնում» արարչության մասին պատումում Աբգուի սպանությունը տեղի է ունենում Տիգրիս եւ Եփրատ գետերի ակունքներում եւ այս կենսատու գետերը նրա աչքերից են սկիզբ առնում<sup>\*3</sup>:

Ըստ հնագույն միջին պատումների, վիշապը որպես սիմվոլ՝ գոյություն է նախագոյությունը, որից առաջանում է «կյանքի Ծառը»: Վիշապը, որպես տիեզերական նախահիմք, հավատամքային հնագույն պատումներում իր նկատմամբ ունի նաեւ «դրական վերաբերմունք»: Օրինակ Ռ-իգ-Վեդայում.

abjām uktháir áhiṃ grṇīše  
budhné nadínāṃ rájassu šīdan  
mā no áhir budhnyò rišé dhān  
mā yajñó asya sridhad ṛtāyóh

(Ռ. Վ. 7. 34, 16-17)<sup>\*4</sup>:

«Ես երգերով եմ գովերգում ջրածին այն վիշապին (*օձի*),  
Որ մատած է խավարում, խորքերում մութ գետերի:  
Գուցե վիշապն ընդերքի մեզ վնասներ չբերի,

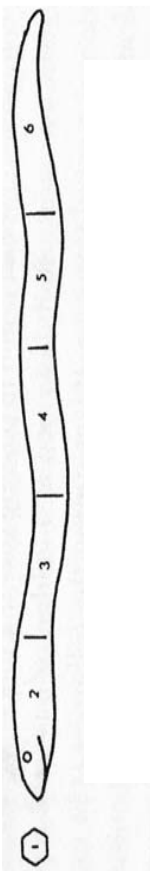

\*1,- «Սասունցի Դավիթ», Երեւան, 1989թ., էջ 140:  
\*2,- Ա.Ղանալանյան, «Ավանդապատում», Երեւան, 1969թ., էջ 23:  
\*3,- Stepanie Dalley, “Mythts From Mesopotamia”, Oxford, 2000, p. 233-274.  
\*4,- C. Watkins, “How To Kill A Dragon”, Oxford University Press, 1995, p. 460.





Վեդայական Վիշնու աստվածությունը հազարագլուխ վիշապի վրա

Թե երկրպագումը երգչի, որ ճշմարտությունն է փնտրում, (Իր երգերի գովերգում, մեծ) սխալներ թույլ չտա:

[Շեղագրով ավելացումները՝ թարգմանության մեջ իմաստների պահպանման հետ է կապված]:

Վիշապը հնագույն պատումներում, որպես տիեզերքի պրոտոտիպ (Áhi Budhnyá-)<sup>\*1</sup>, տարբեր լեզուներում հանդես է գալիս տարբեր անուններով:

Սանսկրիտ.՝ Áhi-Budhnyá- «ընդերքի վիշապ»-ի անվան առաջին Áhi բառը՝ Ավեստա՝ aZi- «վիշապ», հունարեն՝ óphis «օձ», «վիշապ», լիտվ.՝ anguis, հին պրուս.՝ angis, հին ռուսերեն՝ uz «օձ», լատիներեն՝ anguis «օձ, վիշապ» եւ հայերեն՝ iZ «իժ, օձ, վիշապ» իմաստով, բխում է նախահնդեւրոպ. \*oǵʰhis ձեւից <sup>\*2</sup>: Վեդայական Budhnyá «հիմք» բառի իմաստը՝ լատիներեն՝ «funds», գերմաներեն՝ «boden», հին անգլերեն՝ «botm» ձեւերն են, բոլորն էլ ի վերջո աղերսվում են «հիմք, խորք, անդունդ» իմաստներին <sup>\*3</sup>:

Իրանական AZi Dahāka-ն, որ հայկական առասպելում՝ Աժ-դահակն է,- (Խորենացի, «Հայոց պատմություն»), նույնպես ընդերքի օձ իմաստն ունի: Հինդ-իրանական տարբերակում, ընդգծվում է վիշապ AZi Dahāka-ի սպանվելը հերոս Thraētaona-ի կողմից (իրանական, Ավեստա) եւ հրեշ Vis’ivarūpa-ի սպանվելը Trita Āptya-ի կողմից (հնդկական, վեդայական): Սա նույն պատմության երկու տարբեր պատումներն են. երկու պատումներում էլ վիշապ-հրեշն ունի երեք գլուխ եւ վեց աչք: Սակայն, (aZ-)ը որպես բայ՝ նաեւ նշանակում է «քշել, օր.՝ վարել մեքենա», իսկ vis’ivarūpa-բառացի իմաստն է՝ «բազում ֆորմաներ ունենալ» <sup>\*4</sup>: Ուրեմն, բառի տարբեր կողմերից ստուգաբանությունն ընդգծում է, որ այս «վիշապը» շարժման մեջ ստեղծում է ֆորմաներ:

Դեռեւս 1974 թվականին, Վ. Իվանովը եւ Վ. Տոպորովը ցույց են տվել, որ \*bhudh-n- եւ \*dhubh-n- վեդայական երկու բառերն էլ իրենց հիմքում սեմանտիկ նույնություն կամ նմանություն ունեն <sup>\*5</sup>: Միֆական «վիշապ» անվան երկու բառերն էլ՝



Սարգուրի II-ի գուտը: Հայկական ութ վիշապներիի պատկերումը, 1 > 4 + 4 = 8 համակարգ: Ուրարտական շրջան:

\*1- H. Oldenberg, Die Religion des Veda, Stuttgart, Magnus, 1917:70. C. F. Oldenberg 1917:70, Hillebrandt 1929:2. 308-6. A. Hillebrandt, Vedische Mythologie, 2<sup>nd</sup> edition, v 2. Breslau, 1929:2.305-6.  
 \*2 - T. Gamkrelidze & V. Ivanov, “The Indo-European And The Indo-Europeans”, New York, 1995, p. 444.  
 \*3, \*4 - C. Watkins, “How to Kill a Dragon”, Oxford, 2001, p. 461, 462, 465, 468.  
 \*5 - B. Иваов, В. Топоров, “Основной миф”, Москва, 1974:37-8.

«ընդերք, հիմք» իմաստների հետ են առնչվում: Վերետում բերված բոլոր տարբերակները ենթադրում եւ բացատրում են **«ընդերք»** իմաստը՝ օժանդակ, կողմնակի ձեւերով: Հայերեն **«վիշապ»** (višap) բառը, որը **առասպելական օձի** իմաստ ունի եւ ներկա է հայկական հնագույն բազմաթիվ առասպելներում ու հեքիաթներում, իրականում, ներկայացնում է՝ հնդեւրոպական հավատամքային պատումներում առկա վիշապի **«ընդերք»** բացատրության ուղիղ իմաստը: ՎԻՇԱՊ բառը բնիկ հայ բառ է, որ նաեւ ըստ Հր. Աճառյանի աղերսվում է հայերեն **«վեց՝ 6»** թվանունի հետ (*իրանական եւ վեդայական վիշապն ունի 6 գլուխ եւ 6 աչք*): Սակայն, Հ. Աճառյանի մոտեցումը՝ այս բառի իմաստը կապել զենդ-իրանական թույն՝ viša-<sup>\*1</sup> բառի եւ «սողուն-օձ» իմաստների հետ, սխալ է: ՎԻՇԱՊ-ը առասպելական բնույթ ունի, եւ հնագույն հավատամքային պատումներում (*«Ռիգ-Վեդա», «ժայկական առասպելներ», «Մասնա Ծներ», «Ալեխտա», «հունական առասպելներ» եւ այլն*), ըստ էության, նախատիեզերական քառսի՝ պրոտոտիպ տիեզերքի խորհրդապաշտական սիմվոլի անվանումն է <sup>\*2</sup>, որ աղերսվում է երկնային անդնդից ձեւավորվող տիեզերքի եւ երկնային աստվածությունների հետ:

ՎԻՇԱՊ բառի ստուգաբանությունը պետք է բխի նրա սիմվոլի՝ **«անդունդ»** բացատրության իմաստից: ՎԻՇԱՊ < ՎԻՀ + ՇԱՊ > ՎԻՀ-ԱՓ, ինչպես օրինակ, խորվիրապ > խոր+ՎԻՀ(ը)+ապ <sup>\*3</sup>, - նշանակում է վիհ՝ «անդունդ» եւ շապ+իկ՝ **ափ > շապ > շապիկ > «պլլազմա»**, որ նաեւ արտահայտում է՝ վիհ՝ «անդունդ» եւ **շապ՝ «եզերք, սահման»** իմաստները: Սա ուղղակի աղերսվում է **տի+եզերք >** դի (ք)+եզերք բառի (*հայերեն՝ տի > տիվ > դի(ք), սանսկրիտ.՝ divā, հունարեն՝ dios «երկինք, աստված» միեւնույն իմաստն է*) հետ, որտեղ հայերեն **տի(տի)** նախահնդ.՝ «diw»-ն է <sup>\*4</sup>: Սանսկրիտում՝ Div'as «դրախտ», dyāus «երկինք», հունարեն՝ Zeus, Diwós «աստված», «երկինք», նույն իմաստներն են ներկայացնում <sup>\*5</sup>: Տիեզերք = Աստծո եզերք: Վիշապ = վիհ- ափ:

\*1, - Հր. Աճառյան, ՀԱԲ, հ. IV, էջ 341:  
 \*2, - C.Watkins, "How to Kill a Dragon", Oxford, 2001, էջ 460-471:  
 \*3, - Գրիգոր Լուսավորչի Խոր Վիրապում 13 տարի տառապելու պատմությունը՝ արարչության հետ կապված հնագույն թաքնագիտական սիմվոլիզմ է՝ հարմարեցված Հայաստանում քրիստոնեություն տարածող անձի՝ «Լուսավորչի» հետ, եւ որնեւ աղերս չունի պատմական եղելության հետ: **Անդունդ**-ը եւ **վիշապը** համարժեքներ են թաքնագիտության մեջ, եւ թիվ 13-ը՝ «վիշապի» թիվն է: Համանման պատումներ՝ անդունդի, անգոյության մեջ 13 տարի Գրիգորի հայտնվելը, որից հետո **Օտտա** անունով իշխանի դուրս ելնելու հրահանգը (Օտտա՝ հունարեն նշ. է՝ **«ժամանակ»**), հայտնի են դեռ հին ժամանակներից, օր.՝ եգիպտական համակարգում: Վիշապի ընդերքում Այթումը 13, կամ 13000 տարի է գտնվում, իսկ 14-ում դուրս է ելնում: Օգիբիսի մարմինը Սեթը կտրատում է 14 մասերի, նրա կինը՝ Իզիսը գտնելով 13 մասերը փորձում է նրան հարություն տալ, նման Արա Գեղեցիկի հարությանը: Ի տարբերություն 1, 3 կամ 13 թվի՝ **խավար, անդունդ** թաքնագիտական իմաստով գործացությանը, հաջորդը՝ թիվ 14-ը կամ 1-ը եւ 4-ը, խորհրդանշում են Լույսի խորհուրդը: Քրիստոնեական բոլո՞ մատի են մատնեմատի միացումով հայրապետական օրհնանքը, մ.թ.ա. առկա էր հնդ-արիական կամ բրահմայական հավատամքային կարգավառույցում եւ խորհրդանշում է՝ (14 = 1 > 4 ) ԼՈՒՅՍԻ խորհուրդը:  
 \*4, - Հր. Աճառյան, «Հայոց լեզվի պատմություն», 1936թ., Երեւան, հ. I, էջ 74:  
 \*5, - T. Gamkrelidze & V. Ivanov, նույն աշխատութ., էջ 192: Մեր կարծիքով շումերաբաբելական *Ալիում* եւ *Թիամատը*՝ պրոտոտիպ, նախատիեզերք,- հայերենի «տի+եզերք» բառիմաստի հետ է նույնանում:

Եգիպտական ֆորմաներ  
ստեղծող նրկվախանի  
վիշապը, դիմացը խաչ՝  
կյանքի նշանը:

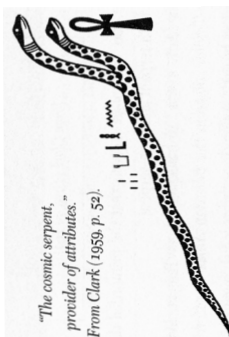

"The cosmic serpent,  
protector of attributes."  
From Clark (1958, p. 52).

Աթուր վիշապի  
ընդերքում:  
18-րդ դինաստիա



Փաստորեն, «Վիշապ» բառը անուն է եւ հնդեւրոպական լեզուներում աղերսվում է՝ «ընդերք», «նախահիմք», «երկնքի ընդերք», «դրախտ», «աստված» իմաստների հետ, եւ այս վիշապը ջրային՝ (**ap-**) հիմք ունի՝ ըստ հայկական, շումերաբաբելական, հնդ-իրանական պատումների: Հայերեն [ՎԻՇԱՊ > ՏԻԵՁԵՐԸ = վիհ, որն աստված է՝ ԴԻ(g) է եւ ունի եզերք՝ ապ = ափ ] բառը բացահայտ ցուցում է, որ Մեծ ՈՉԻՆՉ-ից «առաջացած» այս ՎԻՇԱՊ-ը՝ հիմք է (տիեզերք), որ սահման, շապիկ, եզր ունի, անսահման չէ\*1: Հնագույն թաքնագիտական երկրաչափության մեջ վիշապը առաջին ֆորմայի սիմվոլն է՝ շրջանագիծ, գունդ՝ սֆերա, որից ձեւավորվում են մնացյալ հինգ՝ icosahedron, dodecahedron, tetrahedron, cub, octahedron ֆորմաները (այս մասին՝ առջեւում):

Հնագույն հավատամքային պատումներում, առաջին աստվածները՝ բոլորը, վիշապագույններ են (կես մարդ, կես վիշապ պատկերային սիմվոլներով), «վիշապից» ծնված, հոգեւոր էություններ են: Հետագա ժամանակների վերախմբագրմամբ, նրանք դառնում են վիշապասպան աստվածություններ: Ինչպես եգիպտական Ամոն-Աթումն է ինքն իրեն ծնում երկինք-նախագոյություն՝ ՆՈՒՆ-ից,- արտահայտվելով որպես ԿԱՏՈՒ կամ Բզեզ, կտրատում է վիշապի օղակները, «համանման մոտեցմամբ», հնդեւրոպական ամպրոպ-որոտի աստվածությունն է «սպանում» տիեզերական վիշապին ու հաստատում իր իսկ «արտահայտված գոյությունը» եւ «իշխանությունը»:

Հնդեւրոպական հնագույն բոլոր պատումներում ՎԻՇԱՊԻՆ «սպանող» աստծո զենքը՝ լուսաբեր ԿԱՅԾԱԿ-ն է, ինչպես ամպրոպային Ջեւսի ձեռքի ահարկու կայծակ-զենքը: Այս «զենքը»՝ հուրբիական, ուրարտական Թեշուր-Թեշերայի լուսաբեր ՄՈՒՐՃ-ն է, ինչպես նաեւ հնդկական Բրահմի մուրճածե զենքն է, եգիպտական Աթումի գավազանն է, «Սասնա Ծռեր» հայկական էպոսի Սանասարից սկսած միջեւ Փոքր Սիեթ հերոսների Թուր-Կեծակի > թուր-կայծակին է, որն ի վերջո, վիշապ-խավարը սպանելով, լուսաբեր, կյանք արարող զենք է : ՈՒՐԵՄՆ, ըստ հնագույն հավատամքային պատումների ՎԻՇԱՊԸ՝ նախագոյ անդունդի սիմվոլն է, իսկ ՎԻՇԱՊ սպանող հերոս աստվածությունն իր շանթարկող զենքով՝ խավարը լուծարող եւ կյանք արարող ԼՈՒՅՄՆ է:

\*1,- 2003 թվականի հոկտեմբերին, NACA (Wilkinson Microwave Anisotropy) տվյալներով, գիտնականները եկել են այն եզրակացության, որ տիեզերքը բավական փոքր (R-ը՝ շառավիղը, մոտավորապես 11 մլրդ. լուսատարի), սնամեջ, դատարկ, մակերեսությամբ պլավմատիկ պղպջակ է, մման հայելապատ կլոր սենյակի, որի հայելային անդրադարձումները անսահմանության զգացողություն են ստեղծում (Հոկտեմբեր 16, 2003թ., «www. Pravda. Ru»):

**«Մեծ ոչինչը», «անդունդ-նախաքառը» եւ «քառը»  
հնագույն հավատամքային պատումներում:**

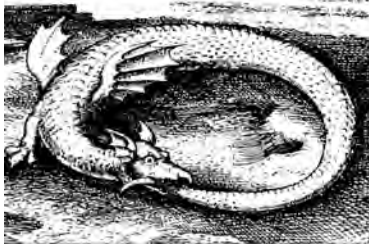

"Here is the dragon that devours its tail."  
From Maier (1965, p. 139)



"Qiyao bronze disk, Benin art." From Chevalier and  
Gheerbrant (1982, p. 716)

Հնագույն աֆրիկյան օրացույց  
վիշապի սիմվոլով (ներքին  
երկրորդ օղակ), 1+8 համակարգ՝  
Կենտրոն եւ 8 բաժանում:

Արարման մասին բոլոր պատումները սկսվում են ՄԵԾ ՈՉԻՆՉ-ից դեպի ջրային խավար՝ ՆԱԽԱՔԱՈՍ(արգանդ), ապա դեպի առաջին ՇՈՒՆՉ = ԼՈՒՅՍ:

**Բաբելական (կամ Խալդեան) տաբերակ\*1:**

Երբ վերնում երկինքը դեռ չուներ անուն,  
Ոչ էլ ներքնում երկրի անունն էր արտաբերված,  
ԱՓՍՈՒՆ ամենաստեղծը նախածին  
Եւ Թիամատը՝ մայրն ամենածին  
Միասին իրենց ջրերն իրար խառնեցին,  
Երբ դեռ չէր ձևավորված նախահողը սնուցող,  
Ոչ էլ նախահիմքերը **նղնզնիկ**\*2,  
Երբ ոչ աստվածներ կային արտահայտված,  
Ոչ արտաբերված անուններ ու ճակատագրեր...  
Որից հետո միայն աստվածները ծնվեցին նրանցից՝  
Լահմուն (եւ) Լահամուն անսպասելի հայտնվեցին,  
Նրանց անունները արտահայտվեցին:

**Հայկական տաբերակ  
(հուր աստծո՝ Վահագնի ծնունդը)\*3:**

Երկնէր երկին, երկնէր երկիր,  
Երկնէր եւ ծովն ծիրանի.  
Երկն ի ծովուն ունէր եւ զկարմրիկն **նղնզնիկ**...

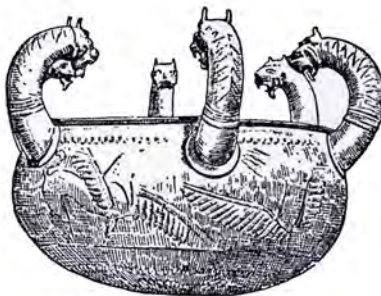

Հայկական վիշապ: Հավատամ-  
քային, ծիսական թաս, 1+6 համա-  
կարգ: Ուրարտական շրջան:

**Հին Կտակարան\*4:**

Սկզբումն Աստված ստեղծեց երկինքը եւ  
երկիրը: Եւ երկիրն անձեւ ու դատարկ էր.  
Եւ խավար կար անդունդի վրա. եւ Աստծո  
հոգին շրջում էր ջրերի վրա: Եւ Աստված  
ասեց լույս լինի. եւ եղավ:

\*1.- Stepanie Dalley, "Myths From Mesopotamia", Oxford, 2000, p. 233.  
\*2.- Մ. Դալեյի նոր, ճշտված թարգմանության մեջ՝ «նղնզնիկ»:  
\*3 - Մ. Խորենացի, «Հայոց պատմություն», էջ 102:  
\*4 - «Աստվածաշունչ», Գիրք Ծննդոց, գլ. Ա, 1-3:



Արարչության թաքնագիտական սինոլը:

**Հունական\*1:**

«Ամենից առաջ գոյություն է ունեցել միայն հավիտենական Քաոսը»: «Քաոսից առաջացել է նաև երկրի աստվածուհին՝ Գեան»: «Երկրի ընդերքում... ծնվեց Տարտարոսը՝ ահավոր անդունդը, լեցուն հավիտենական խավարով: Քաոսից՝ **կենսատու աղբյուրից**, ծնվեց նաև հզոր ուժը՝ ամեն ինչին կենդանություն տվող ՍԵՐԸ՝ ԷՐՈՍԸ»:

**Եգիպտական տարբերակ\*2:**

Սկզբում Տինգերական անհունն էր՝ ՆՈՒՆ-ը: ԱԹՈՒՄ-ը անձեռն ներունակ նախագոյից՝ ՆՈՒՆ-ից արտահայտվեց, ինքն իրեն ստեղծեց:

**Վնդայական (հնդկական) տարբերակ\*3:**

Սկզբում ՈՉԻՆՉ-ն էր: Չկար ոչ ժամանակը, ոչ նախանյութը: Մեծ ՈՉԻՆՉ-ից հայտնվեց արական եւ իգական ոսկյա սաղմը, որոնցից արտահայտվում են ամենայնը:

**Իրանական տարբերակ (Ավեստա)\*4:**

Անսահմանության ընդերքում արտահայտվում են երկուսը՝ Ահուրա-Մազդան (Օրիմագդ) եւ Արիմանը (բարու եւ չարի երկվության խորհուրդ):

Բոլոր հնագույն պատումներում, «սկզբնական» **նախաերկինք** կամ **քաոս** առաջին գոյությունը, խորհրդապաշտական պատկերներում ներկայանում է որպես ՎԻՇՄՊ, որն աղերսվում է Քաոս՝ նախաերկինքի եւ հաջորդ փուլում՝ Ծիր Կաթնի հետ:

Հարվարդի համալսարանի պրոֆեսոր Կ. Վաթկինսի «How To Kill a Dragon»\*5 մեծարժեք աշխատությունը, արարչության մասին հնդեւրոպական պատումներում **վիշապ-քաոսի** եւ **երկնքի** կայծակ-ամպրոպ աստվածության «պայքարի» մասին քննությունն է: Հնդեւրոպական հավատամքային բոլոր պատում-

\*1, - Ն.Կուն, «Հին Հունաստանի լեգենդներն ու առասպելները», Երևան, 1979թ., էջ 3:  
 \*2- Moustafa Gadalla, "Egyptian Cosmology", 2001, USA, p. 35.  
 \*3, \*4, - Rachel Storm, "Indian Mythology", 2000, USA, p. 12, 57, 88-89.  
 \*5,- Calvert Watkins, «How To Kill a Dragon», Oxford, 1995.

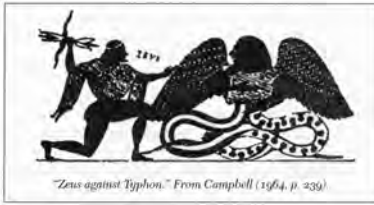

Հունական Չնուսը  
Տիփոնի դեմ

ներում առկա այս դուալիստական սյուժեն, փաստորեն, «հավաքվում» են մեկ ֆորմուլայի ներքո,- եզրակացնում է հեղինակը.

**\*gʰen- ՎԻՇԱՊ + անասնի ՁԵՆԸ :**

Եվ, «**Վիշապ-հակառակորդ** միֆական պատումը կարող է հեշտորեն դառնալ որպես **մարդ-հերոս եւ հակահերոս** էպիկական «իրականություն»<sup>\*1</sup>, որն իր հիմքում արարչության մասին նույն մոտիվն է, նույն ֆորմուլայով:

**ԱՍՏՎԱԾ + ՁԵՆՔՈՎ --- ՍՊԱՆՈՒՄ Է --- ՎԻՇԱՊԻՆ,**

որ հետագայում դառնում է էպիկական «իրականություն»՝

**ՀԵՐՈՍԸ + ՁԵՆՔՈՎ --- ՍՊԱՆՈՒՄ Է --- ՀԱԿԱՀԵՐՈՍԻՆ<sup>\*2</sup>:**

Փաստորեն, ըստ իս,

**ԱՍՏՎԱԾ + լուսաբեր ՁԵՆՔՈՎ ՍՊԱՆՈՒՄ Է ՎԻՇԱՊԻՆ,**

ներկայացումը՝ արարչության մասին կոսմիկական, խորհրդավաշտական գիտելիք է, որ քրմերի կողավորված գիտական լեզվից «թարգմանվում» է՝

**արարիչը + լույսով --- լուծարում է --- տիեզերական խավար-անդունդը  
ԱՍՏՎԱԾ + ՁԵՆՔՈՎ --- ՍՊԱՆՈՒՄ Է --- ՎԻՇԱՊԻՆ:**

Տիեզերական անհունից (*ներունակություն, potential*) առաջացած առաջին ֆորման՝ սֆերան, տիեզերական խավար անդունդն է՝ վիշապի սիմվոլով, որ սպանվում է Աստծո կողմից, շանթարձակ լույսով, որի արդյունքում «գոյանում» են տիեզերական առաջին ֆորմաները:

## Եզրակացություն

**Վիշապի** ու կայածակ **զննքով** հերոս-*աստծո* հակամարտության մասին հնդեւրոպական համընդհանուր այս միֆապատումը՝

1) **արարչության մասին է,**

2) **կոսմիկական բնույթ ունի,**

3) **«միֆապատումը» չի ընկալվել բառացի, գոնե՛ քրմական «բարձրագույն դարոցներում»** (հին եգիպտական դպրոց, Միջագետքյան՝ խալդեական դպրոց, Պյութագորյան՝ մ.թ.ա.VI դ., եւ այլն),

\*1, \*2, - C. Watkins, "How to Kill a Dragon", Oxford, 2001, p. 471, 460-463:



Հնդկական Ինդրա  
աստվածությունը  
Կայծակ-զենքը ձեռքին:

**այլ՝ այս սիմվոլիկ պատմության հիմքում առակա է կոսմիկական արարչության մասին հավատամքային կարգակառույց՝ կյանքի և գոյության մասին մշակված աշխարհայացք:**

Հավատամքային պատումների **ՎԻՇՆԱԳՐ** որպես սիմվոլ՝ տիեզերական անդունդի, հիմքի, նախանյութ-քառսի կերպարանավորումն է, և, որևէ կապ չունի սողուն-օձի հետ: Վիշնայի և լուսաբեր մուրճը կամ կայծակ-զենքը ձեռքին վիշնայասպան երկրնքի աստվածության՝ *թռչուն, արծիվ, կատու* և այլն կերպարանավորումները՝ սիմվոլներ են. սրանց հիմքում կան ենթատեքստային իմաստներ, որ աղերսվում են հենրի աստղագիտական, մատեմատիկական, երկրաչափական գիտելիքների հետ:

Հնագույն հավատամքային պատումների վիշնայագուն կամ վիշնայասպան աստվածները, ժամանակի ընթացքում, ունեցել են իմպրովիզացիոն փոփոխություններ՝ կոսմիկական արարչությունն իրականացնող գլխավոր աստվածություններից դառնալով միջական հերոսներ, հետագայում՝ հարմարեցվել են պատմական անձերին ու անցքերին: Միեւնույն պատումային հերոսների այս փուլային երեք վերափոխումների ժամանակագրությունը մեկը մյուսից հետո են հազարամյակներով և, ամենակարևորը՝ ոչ թե պատմական **հերոս-անձն** է պատումներում «ուռչում»՝ դառնում կոսմիկական աստվածություն, այլ հակառակը՝ կոսմիկական հին աստվածներն են, որ նոր կրոնի տիրապետության ժամանակ, «մարդանում» են՝ դառնալով էպիկական «իրականություն», հագնելով այս կամ այն պատմական **հերոս-առաջնորդի** քիչ թե շատ հարմարեցված «շապիկը»<sup>\*1</sup>:

\*1- Արևմուտքում, հեթանոսական ժամանակների հոգևոր դպրոցների ոչնչացումից հետո, նրանց թաքնագիտական՝ «վիպական լեզուն», որի ոճն է՝ նաև՝ պատմականության երևույթ հաղորդել գրված տեքստին, հաջորդ սերունդների համար ընկալվել է բառացի: Օրինակ. առաջին քրիստոնեա համայնքների, որոնց թվում նաև քրիստոնեա գնոստիկների աշխարհայացքի կոնցեպտներում (*Կրուրանի, Նագ-Համադիի ձեռագիր տեքստեր*) **Քրիստոսը** տիեզերական ԲԱՆ-ն է, և ոչ թե պատմական անձ: Որևէ ամենաբարձր՝ նշաստիճան հոգևոր անձ, կատարյալ հասյալ, կարող էր նաև կոչվել **Քրիստոս**, որովհետև համարվում էր տիեզերական ԲԱՆ-ի ուղղակի կապն ապահովող ներկայություն-խոսնակը: Սա էր առաջին քրիստոնեաների մոտ ԲՐԻՍՏՈՍ-ի նախնական ընկալումը, որն ամբողջովին հնագույն հավատամքի փիլիսոփայական մոտեցումն է՝ վերածեալվորված նեոպլատոնյան

Աշխարհաճանաչողական հավատամք-տեսությունից՝ կրոն, կրոնից՝ էպոս-առասպել, ապա՝ հերոսապատում, անցումային փոփոխությունը մոտավորապես ունենում է հետևյալ հաջորդականությունը.

**1. Հավատամք > Աշխարհաճանաչողական տեսություն**

**/թաքնագիտություն/:**

**2. Կրոն > հավատալիք /դոգմա/:**

**3. Առասպել > մոռացված հավատամք-տեսության**

**արտաքին սյուժետային պատումը:**

**4. Հերոսապատում > /Մոռացված հավատամքի սյուժեն, հարմարեցվում է պատմական դեպքերի եւ հերոսական դեմքերի հետ/:**

Փաստորեն, հայկական հնագույն առասպելների հերոսները՝ Հայկ եւ Բել, Վահագն, Տիգրան եւ Աժդահակ, Արտավազդ, Արա Գեղեցիկ եւ Շամիրամ եւ այլն, ինչպես նաեւ «Մասնա Տուն» էպոսի հերոսները՝ Գագիկ, Թեւաթորոս, Ծովինար, Սանասար-Բաղդասար, Մեծ Մհեր, Ձենով Օհան, Դավիթ, Փոքր Մհեր եւ այլն, որնեւ իրական պատմական հերոսի նախատիպ չունեն, հակառակը՝ լինելով նախահնդեւրոպական ժամանակների կոսմիկական արարչության հավատամքային համակարգի աստվածություններ, հետագայում, իմպրովիզացիայի ենթարկվելով, պատմական իրադարձությունների հետ հարմարեցումով «դարձել» են էպիկական «ռեալություն»՝ հերոսներ:

Գիտական քիչ-թեւ շատ հիմնավորում ունեցող «տեսական աշխարհայացք-հավատամքը», դեգրադացիայի ենթարկվելով, դառնում է դոգմատիկ «հավատալիք-կրոն», իսկ վերջինս «նոր կրոն»-ից «պարտվելով» եւ մոռացության մատնվելով, դառնում է սյուժետային կաղապար-պատում՝ «առասպել»:

«Մասնա Տուն» վաղնջական ժամանակների հավատամքային կառույցի դեգրադացիան՝ մինչեւ «հողեղեն» պատմական դեպքերի ու դեմքերի հետ աղերսումը, դասական օրինակ է (եւ ոչ միայն «Մասնա Տունը»): Օրինակ, էպոսի հերոսներից Քեռի Թեւաթորոսը, որ օժտված է երկնային դիցին բնորոշ հատկու-

---

դպրոցի բարոյական ստանդարտների ազդեցությամբ: Սակայն, ժամանակի ընթացքում, քրիստոնեական հավատամքը կայսերական կրոն դառնալուց հետո, գնոստիկների դաժան ոչնչացումից հետո, «նոր» հավատամքի բոլոր թաքնագիտական իմաստները մոռացության տրվեց, եւ շրջանառության մեջ սկսեց մտնել բառացի ընկալումն ու պատմական անձի արքայուտ աստվածացումը: Իրականում, Աստված ոչ թե դարձավ պատմական անձ՝ «մարդացավ», այլ... կայսրական իշխանությունն ապահովող եկեղեցու աստիճանավորները, հոգևոր իմաստներին անտեղյակ՝ մարդացրին Աստծուն, հրեական նոր շապիկ հագցնելով նրան:

Օր. առաջին քրիստոնյաների աշխարհայացքում ՅԱՀՎԵ-ն դեմիրուզն էր՝ նյութական տիեզերքի իշխանը՝ «քրիստոնեական սատանան»:

Տես՝ The Dead Sea Scrolls Uncovered, USA, 1994.

The Nag Hammadi Libraray, J. M. Robinson, USA, 1988.



թյուններով, իրականում, հնագույն աստվածություն էր, որ վաղնջական հավատամքային կարգակառույցում խորհրդաբանորեն ներկայացրել է նախաբնության քառափմբ ատրիբուտները (*հուր, օղ, ջուր, օղ*): Հնտագայում, հեթանոսական շրջան, դառնում է փոթորիկ-ամպրոպի աստված (*ինչպես Ջնուր, Պերկունոն, Թորհ-Թեյշեբան, Ինդրան եւ այլն*): Հագարամյակներ հետո, - միջնադարյան հայ ազատագրական շարժման շրջանում, ըստ գեղջուկի կամ միֆական պատումը փոխանցող-պատմող իմպրովիզատոր գուսանի, նա մարդանում է, եւ հետո, 20-րդ հարյուրամյակի կեսերին, ըստ որոշ մոդեռն «գիտնականների» դառնում է պատմական անձ, շարժումը գլխավորող հերոս՝ իշխան Թորոս Ռշտունի:

Սովետական շրջանի հայ «գիտնական էպոսագետները» «ՄասնաՏուն» էպոսը ներկայացրել են որպես ժողովրդական բանահյուսության արտադրանք: Հավատամքային կարգակառույցը նրբեր չի կարող լինել ժողովրդական ստեղծագործություն: Հավատամք-կարգակառույցները դուրս են եկել հնագույն քրմական **հոգևոր** տաճարներից: Եվ փաստ է, որ այդ բարձրագույն քրմական դասը, երկրի գնդաձևության, երկնակամարի ժամանակային փուլապտույտի, արեգակնային համակարգության եւ մեծ տարվա(25920տարի), տիեզերական առաջընթացության մասին ամբողջական գիտելիքներ է ունեցել:

Ըստ էության, հնագույն հավատամքային պատումները՝ ոչ մատերիալիստական, այլ՝ աստվածակենտրոն աշխարհաճանաչողություն է, որի հիմքում կա գիտություն: Հնդեւրոպական հավատամքային **մայր պատումը** կամ մայր պատումից «առաջացած» տարբերակները՝ տիեզերքի եւ արարչության մասին ներկայացնում են պարզ եւ հանճարեղ մատրիցա, ըստ որի՝ **Արարիչն անհունն է, անսահման է եւ միակն է: Ստեղծելով նյութական տիեզերքը, նա ինքն իրեն արտահայտում է դուալիզմի սկզբունքով՝ 1-1, եւ 1> 4+4=8 փուլերով, որոնք աստվածություններ կամ ավելի ճիշտ՝ միակ Աստծո արտահայտություններն են** (*համակարգի մանրամասն ներկայացումը՝ առջևում*):

Այսօր, ժամանակակից ֆիզիկայում (*քվանտային*) գոյության իննը վիբրացիոն ռեալությունների տեսությունը (Brane new M-theory) կարծես կրկնում է հենրի «աշխարհաճանաչողության մոտեցումները»:

19-20-րդ դարերի եւ այսօրվա մատերիալիստական աշխարհաճանաչողությունը թեւ կոչվում է «գիտական», բայց ըստ էության, գոյության եւ բնության մասին անկատար, երբեմն իրարամերժ տեսությունների եւ ենթադրությունների հավաքականություն է՝ նորօրյա դոգմատիկ կրոն:

Մոդեռն ֆիզիկան ներկայացնող մի շարք գիտական այրեր, այսօր, փորձում են «ստեղծել-գտնել» այն **հավաքական մատրիցա թեորիան (Unified Theory)**, որն իր մեջ կկարողանա ներառել եղած գիտական ձեռքբերումները: Բայց, փաստորեն, հնագույն ժամանակների գիտունները ունեին տիեզերքի եւ գոյության գաղտնիքի մասին իրենց հավաքական կարգակառույցը՝ գիտական աշխարհայացքը:

Երոպայից մինչև Հնդկաստան, Եգիպտոսից մինչև Միջագետք հավատամքային հնագույն պատումն իր բոլոր իմպրովիզացիոն տարբերակներով հանդերձ, հանդես է գալիս համանման սյուժեով եւ միեւնոյն բանի մասին է: Հարց է առաջանում, արդյո՞ք հնագույն հոգևոր ինտելեկտուալներն այնքան «բույթ» էին, որ չէին կարող միեւնոյն պատումառանցքի շուրջ «պտտվելու»՝ բանահյուսելու փոխարեն, ստեղծել-հնարել տարբեր կառույցներով տարբեր «հեքիաթներ»: Չէ՞ որ նույնիսկ քրիստոնեությունը, բուդդիզմը եւ իսլամը այդ նույն՝ միեւնոյն հնագույն «միֆալկան պատումի» աղճատված «արձագանքներն» են: Փաստորեն, հնագույն իմաստունները (*քրմապետները*) հասկացել էին, որ տիեզերքի եւ կյանքի արարման սկզբունքները՝ ամենափոքր մասնիկից մինչև «անհուն» կամ տիեզերք ու տիեզերական լուսատուներ, իրենց ձեւավորման-արտահայտման ընթացքում «գործում» են համանման սկզբունքներով, ահա թե ինչու՝ արարչության մասին հավատամքային պատումների ասելիքը, սիմվոլները եւ սյուժետների հիմնական, ֆունկցիոնալ գծերը չեն փոփոխվում հազարամյակների ընթացքում:

Հայաստանում, Մեծամոր հնավայրի (*թվագրվում է՝ 2800-2600 տարի մ.թ.ա.*), հավատամքային կոթողներից է արական առնանդամը՝ գագաթին քառած եւ սվաստիկայի նշանը, որ **անհունի** «իզական» շրջանաօղակի ուղղահայաց եւ «արական»՝ շրջանաօղակի հորիզոնական «լսաչաձեւման» արտահայտությունն է, եւ ըստ հների, բնորոշում է տիեզերական դուալիզմն ու տիեզերական ամբողջի՝  $4+4=8$  փուլային մանիֆեստացիան: Կամ՝ Վիշապ > Վի(h)+շապ անունը, բառի իմաստաբանությամբ ոչ թե օձ-սողուն է նկատի առնում, այլ՝ «տիեզերական անդունդ-սփերան», - պրոտոտիպ տիեզերքի՝ **ներունակության** նրկորդ արտահայտությունը: Այսինքն, Անհունից հետո՝ Վիշ-ապ =  $O_2$ -ափ\*<sup>1</sup>, - **ափ, սահման** ունեցող տիեզերք, որ նաեւ կոչվել է **սփերա**: Ըստ հնագույն հավատք-պատումի հնդ-իրանական տարբերակների, տիեզերքի արար-

\*1 - Վիշ-ապ > աղերսվում է սասկրիտ տեքստերում վեդայական՝ áhi- «օձ, վիշապ» եւ Budhnyá «հիմք» իմաստների հետ:

ման պրոցեսում **ընդերքի վիշապը**՝ Áhi- Budhnyá, Áhi - «օձ» եւ Budhnyá- «հիմք», ունի **երեք** գլուխ եւ **վեց** աչք եւ աղերսվում է **ջրերի** հետ: Հայկական էպոսում եւ առասպելներում հանդիպող **վիշապ** բառը թե՛ աղերսվում է «վեց» թվի հետ, եւ թե՛ հնդեւրոպական *āp* «ջուր, գետ» իմաստն ունի իրենում (*տես ուրարտական վեց վիշապագլխերով ծխական ջրաթասը*):

Աշխարհաճանաչողության հնագույն մոտեցումները, այսօրվա գիտության ձեռքբերումներով, «հաստատվում» են մոդեռն ֆիզիկայի տեսական ենթադրություններով: Հավատամքային պատումներում պատահական չեն խորհրդապաշտական իմաստներով սիմվոլների, բառերի ներկայացում-արտահայտությունները, քանի-որ դրանք բնորոշում են պատումի բուն «էությունը» եւ ասելիքը: Հնագույն հավատամքային պատումներում **վիշապը**, տիեզերական անսահմանության ներդրող փուլի՝ սահմանային լինելու մասին է, եւ «ինչ-որ մեկը» հնում, որը հնարել, ստեղծել է այդ բառը եւ օգտագործել է «ըստ էության», եղել է հանճարեղ եւ բացառիկ գիտակ: Ինչպես հայտնի գիտնական Ֆրիտյոֆ Բապրան է ներկայացնում իր «*Ժամանակակից ֆիզիկայի եւ արեւելյան հնագույն միստիցիզմի զուգահեռները*»<sup>\*1</sup> գրքում, հնագույն մտածողների մշակած գիտական՝ «վիպական լեզուն» (*կամ խորհրդապաշտական սիմվոլիկան*), իրերի էությունը առավել ճկուն, համապարփակ է բնորոշում, քան այսօրվա՝ 21-րդ դարի գիտության «բանաձեւային» լեզուն:

Անշուշտ, մենք դեռ լիարժեք չենք հասկանում «հներին» եւ նրանց թողած «միֆական պատումների» ամբողջական գիտականությունը, որը կոչվել է թաքնագիտություն, եւ հավանաբար, մեզ «հասածը» արդեն որոշ դեգրեներացիայի ենթարկված, առավել ուշ շրջանի «վիպական իմֆորմացիան» է:

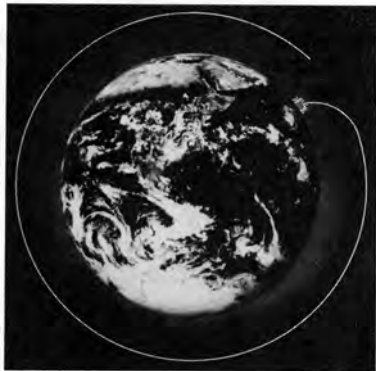
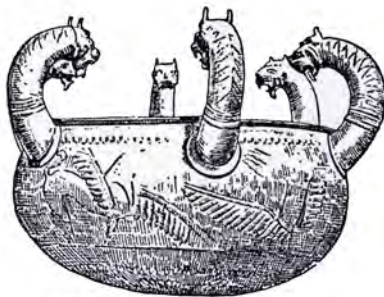

\*1 - Fritjof Capra, “An Exploration of the Parallels Between Modern Physics and Eastern Mysticism”, Boston, 2000.





### ՎԻՇԱՊԸ ՈՐՊԵՍ ԵՐԿՐԱՉԱՓԱԿԱՆ ԵՎ ՏԻԵԶԵՐԱԿԱՆ ԾԱՎԱԼՆԵՐԻ ԾՆՆԴՈՑ

/Հնագույն հավատամքային կարգակառույցը նրկրաչափական ծավալներով (The Sacred Geometry)/

Ըստ հնագույն հավատամքային աշխարհի ճանաչողության, տիեզերական ՈԳԻ-ն արարելով նյութականանում է՝ ստեղծելով ֆորմաներ: Եվ տարածական ծավալները օգտագործվել է որպես արարչության փուլային ներկայացման մետաֆոր: Ներքևի շնորհալի տնքստը ներկայացնում ենք՝ ըստ Ռոբերտ Լոուրի գրքի\*1 :

«Եզրիպտական Հելիոպոլիսի արարչության մասին հնագույն հավատամքային կարգակառույցը՝ տարածական ծավալները ներկայացնելով որպես պատումային մետաֆոր, լավագույն օրինակներից է: Եզրիպտական ՆՈՒՆ-ը՝ տիեզերական օվկիանոս, ներկայանում է որպես մաքուր, չդիֆերենցված ԱՆՍԱՀՄԱՆ ՈԳԻ, առանց սահմանի եւ ֆորմաների: Նա ԱՆՀՈՒՆ-ն է, որ համարժեք չէ որևէ որակական, քանակական բնորոշիչ կոնկրետության, որևէ աստժո հետ, այլ մաքուր նախնական **ներունակություն** է (պոտենցիալն է): Արարչի ԿԱՄԲ-ը կամ սերմը, որ թաքնված է ՆՈՒՆ-ի՝ անդիֆերենցիալ անսահմանության մեջ, ստեղծում է ինքն իրեն, «ձեռավորելով» առաջին ծավալը՝ սֆերան, գունդը, որպես արարչության սկիզբ, որն իր մեջ ներառում է մնացյալ բոլոր էլեմենտների նախնական վիճակները:

Բնության մեջ, գոյություն ունեն չկրկնվող հինգ հիմնական ծավալածներ, որոնց եզրերը եւ դրանց ներքին անկյունները հավասար են: Դրանք են՝

- 1.- Տետրահեդրոն՝ քառանիստ բուրգ --- 
- 2.- խորանարդ, վեցանիստ --- 
- 3.- Օկտահեդրոն՝ ութանիստ ----- 
- 4.- Իկոսահեդրոն՝ 20 նիստ --- 
- 5.- Դոդեկահեդրոն՝ 12 նիստ ----- 





Մնացած բոլոր ռեզուլյար ծավալներն այս հինգի կրկնումներն են: Այս հինգ երկրաչափական մարմինները կոչվում են՝ «Պլատոնյան», որովհետև ընդունված է, որ Պլատոնի տիեզերքի մասին փիլիսոփայությունը այս հինգ երկրաչափական ծավալների հետ զուգահեռ փոխաբերական համեմատություն ունի: Այս աշխատության մեջ\*2 նա սահմանում է, որ աշխարհի հիմքը չորս հիմնական էլեմենտներն են՝ **ջուր, օդ, հող, հուր**: Պյութագորյան ժամա-

\*1,-Robert Lawlor, «Sacred Geometry», N.Y. 1989, chap. X.  
\*2,- Plato, «Timaeus», trs. Thomas Taylor, Minneapolis, 1975.



Առաջին ծավալը՝  
սֆերան, որն իր մեջ  
ներառում է մնացյալ  
բոլոր էլեմենտների  
նախնական  
վիճակները:

նակներից այս աշխարհճանաչողությունը փոխհարաբերական իմաստներով  
արտահայտում էին երկրաչափական ծավալները՝

- ՋՈՒՐ = բազմանիստ ( 20 նիստ ), icosahedron --- 
- ՕՐ = ութանիստ, octahedron ----- 
- ՀՈՂ = խորանարդ, cube ----- 
- ՀՈՒՐ = քառանիստ, tetrahedron ----- 
- ԵԹԵՐ = բազմանիստ, 12 նիստ, dodecahedron ----- 

Պլատոնը հիշատակում է, որ հինգերորդ էլեմենտը՝ եթերը (prana), կամ  
«կոնսպոզիցիան», արարիչն օգտագործել է տիեզերքը ստեղծելու համար եւ  
dodecahedron-ը աղերսվեց հինգերորդ էլեմենտի՝ **Եթերի** հետ:

Ըստ Պլատոնյան աշխարհճանաչողության, աստվածային էությունը  
բարձրագույն ռեալությունում ստեղծում է թվերի եւ ֆորմաների էությունը,  
որ հետո, ըստ կարգի, նախատիեզերական Բառսից ստեղծվում են դրանց  
համապատասխան նմանատիպերը, որ չորս ատրիբուտների՝ հուր, ջուր, օդ,  
հող, միջոցով ձևավորում են նյութական, ֆիզիկական տիեզերք\*1»:









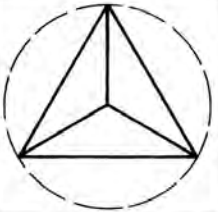

Պյութագորյան եւ Պլատոնյան հոգևոր դպրոցներում, այս երկրաչափա-  
կան ծավալների զուգահեռ փոխաբերություն-համեմատությունը՝ որպես  
տիեզերքի փուլային ձևավորման համակարգ, փաստորեն ավելի հին ժա-  
մանակներից եկող, մոռացված գիտելիքների կիսատ տարբերակն է:

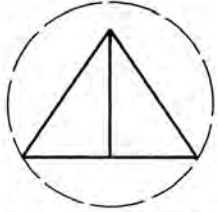
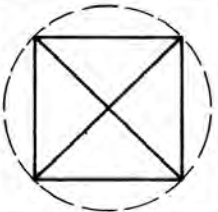
«Գ. Պլամերն իր աշխատության մեջ (Gordon Plummer, «The Mathemat-  
ics Of The Cosmic Mind») ցուցում է, որ հնդկական հավատամքային տրադի-  
ցիայում բազմանիստ **icosahedron-ը (20 նիստ)**, զուգորդվում է «միֆական»  
Պուրուշայի հետ, որը Բրահմայի սերմն է՝ անդրադարձում-պատկերն է, որը  
հենց ինքը՝ արտահայտված գերագույն արարիչ Բրահման է՝ նյութական  
տիեզերքում: Արեւմտյան էզոտերիկ ուսմունքում, Պուրուշան՝ Բրահմայի  
արտացոլանքային պատկերը՝ տիեզերական մարդն է՝ մարդակերպ տիե-  
զերքն է (anthropocosm):»

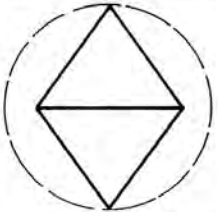
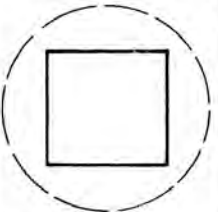
Անտրոպոկոսմոսը քրիստոնեության մեջ ԲԱՆ-ն է՝ գերագույն արարչի  
«հայլային պատկերն» է, որ նաև ներկայանում է որպես՝ Աստծո միակ որդի՝  
տիեզերական մարդ՝ Քրիստոս\* 2:

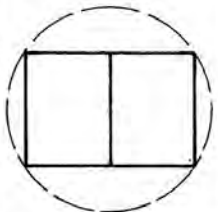
«Պլատոնյան կոչվող երկրաչափական ծավալները մարդկությանը հայտ-  
նի էր շատ ավելի վաղ ժամանակներում: Քնիթ Կրիչլոուն իր «Time Stands

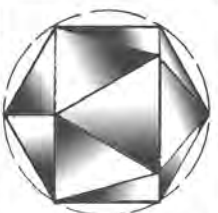
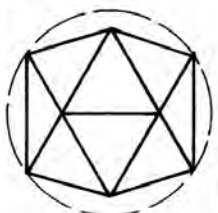
\*1, - Նաև բնորոշում է, որ նյութն ունի չորս վիճակ՝ կարծր, հեղուկ, գազային եւ հրային:  
\*2, - «Սկզբից էր Բանը, եւ Բանը Աստուծոյ մոտ էր, եւ Բանը Աստուած էր: Նա սկզբից  
Աստուծոյ մոտ էր...»: Նոր Կտակարան, Ավետարան ըստ Յովհաննեսի, գլ. Ա, 1-5:

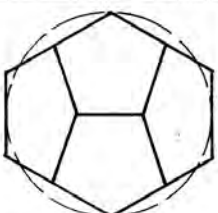
			Եզր	Նիստ	Ուղղանիվ	Երկարութ.
<b>Tetrahedron</b>						
			6	4	4	$\sqrt{2}$
<b>Octahedron</b>						
			12	8	6	$\frac{1}{\sqrt{2}}$
<b>Cube</b>						
			12	6	8	1
<b>Icosahedron</b>						
			30	20	12	$\phi$
<b>Dodecahedron</b>						
			30	12	20	$\frac{1}{\phi}$

*Still» գրքում ներկայացնում է փաստացի ապացույցներ, որ այսօրվա Բրիտանիայի տարածքում, Նեոլիթյան ժամանակների մարդիկ այս հինգ երկրաչափական ծավալների մասին գիտեին Պլատոնից առնվազն 1000 տարի ավելի վաղ: Հնագիտական պեղումների ժամանակ գտնված քարերը այսօր պահվում են Օքսֆորդի Աշմոլիների թանգարանում:*

*Ձեռքի ափում բռնելու չափսի այս հինգ երկրաչափական ծավալները վերոհիշյալ պլատոնյան հինգ ծավալների տարբերակներ են՝ խորանարդի, բուրգի, ութանիստի, 12 եւ 20 նիստերով բազմանիստերից «բլտոդ» կիսառեգուլյար ծավալների յուրահատուկ կոմպոզիցիաներ են:*

*Քնիթ Կրիչլոուն ասում է. «Հայտնաբերվածը փաստում է նեոլիտյան ժամանակների մարդու մատենատիկայի բարձր իմացությունը, որ պատմագիտության կամ հնագիտության կողմից «անհնար» էր համարվել»: Հեղինակը կապ է տեսնում երկրաչափական այս ծավալների եւ Սքոթլանդիայի*



Օքսֆորդի  
Աշմոլիների  
թանգարանում  
պահվող  
հնագույն  
երկրաչափական  
ծավալները:

*կիկլոպյան աստղադիտարանների միջեւ: Երկինք-դրախտի ուսումնասիրությունը հենրի համար, անշուշտ, աֆներանների կորդինացիանների ուսումնասիրությունների հետ պետք է աղերսվեին: Պատահական չէ, որ Պլատոնը, Կենյոները եւ Ալ-Կինդին տիեզերքը բնորոշում են երկրաչափական այս ծավալներով:*

*Լուսի Լամին, Եգիպտական չափման համակարգի մասին իր չորրորդ գրքում, փաստում է, որ հնագույն եգիպտացիք գիտեին վերոհիշյալ հինգ երկրաչափական ծավալների մասին դեռնուս Հին թագավորության ժամանակներում»:*

*Ռոբերթ Լոուլորն, իհարկե, համեմատական գուգահեռներ չի անցկացրել հնում հայտնի երկրաչափական կանոնավոր հինգ ծավալների եւ հնագույն տեքստերում (եգիպտական, շումերական) մատենատիկական չափումների եւ աստվածների անունների ու նրանց ֆունկցիաների միջեւ, եւ որքան մեզ*

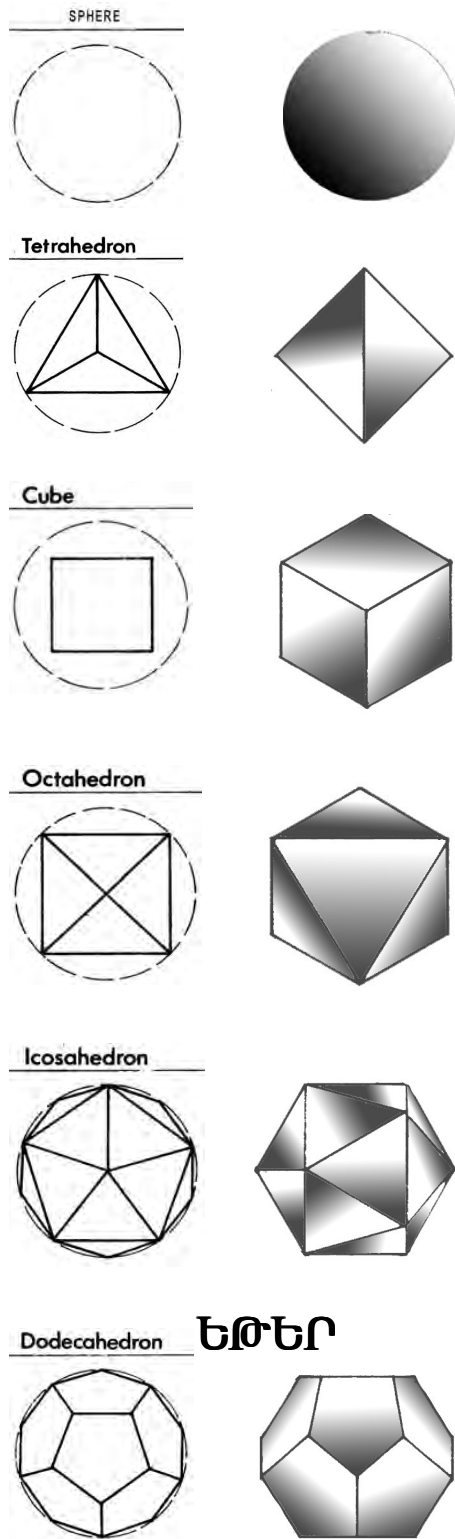

հայտնի է, դեռևս թվային համակարգերով հնագույն պանթոնոնների համեմատական քննություն չի արվել<sup>\*1</sup>: Եվ, ըստ իս, զավեշտալի է հինգ երկրաչափական ծավալների օրինակները քարերի տեսքով գտնել, շոշափել ու միայն նոր համոզվել, որ հին ժամանակների մարդու մատնատիկական իմացությունը շատ ավելին է եղել, քան մենք կարծել ենք: Այդ ճշգրիտ իմացությունները բացահայտորեն առկա են հնագույն հավատամքային տեքստերում եւ կիկլոպյան բացառիկ ճարտարապետական կառույցներում՝ որպես հաշվարկային մեթոդներ (*եգիպտական բուրգ, գիկուրատ, մեհյան, հունական ոճի տաճար եւ այլն*): Դրանք միայն տեսնելու կարողություն է պետք, որ մատերիալիզմով նախապաշարված պատմագիտության մեջ առկա դոգմատիզմի շնորհիվ դառնում է անհնարին:

Պյութագորասը եւ նրա դպրոցի հետետորդները շրջանագիծը կամ ծավալային մոտեցմամբ՝ գունդը, համարում էին կատարյալ ֆորմա, հավաքական, աստվածային **ամբողջ**, եւ դնում էին երկրաչափական հինգ մարմիններից առաջ, որպես «սկիզբ»:

Շումերները գիտեին վեց երկրաչափական ծավալները: Շումերները 10 ական եւ 60 ական հաշվարկային համակարգերն օգտագործելով, գունդը կամ հարթության մեջ շրջանօղակը, ընդունում էին որպես արաջին ֆորմա՝ ամբողջ (unity), որը ժամային ամբողջի՝ մեկ լրիվ շրջապտույտի հետ կապված, ուներ հատուկ անուն՝ ՇԱՐ, հայերեն՝ ՇԱՐ եւ ՄԱՐ<sup>\*2</sup> = 3600 տարի, դարաշրջան, հունարեն՝ Սարոս: Վեցական համակարգը խորհրդապաշտական պատկերներում ներկայացվում է որպես՝

\*1,- Սույն աշխատության մեջ համեմատական քննությունները տես հաջորդ գլուխներում:

\*2,- \*ՄԱՐ՝ «գլուխ, ծայր, դար», ՄԱՐԻԲ՝ «շղթա, կապ, հյուսվածք»,

\*ՄԱՐ՝ «ապիկի, ջնարակ, ջնարված աման» եւ այլն: ՄԱՐ՝ բնիկ հայ բառ է՝ «կապանք, շղթա» նշանակությամբ, ՀՆԽ՝ k'r-, k'er- արմատից: Հր.Աճառյան, ՀԱԲ, հ. IV, էջ 183-184, 187-188:

Մ. Խորենացին իր «Հայոց Պատմության» մեջ (*Երևան, 1981, էջ՝ 14*) ժամանակի հաշվարկները ներկայացնում է շար -ներով ՇԱՐ = 3600 տարեշրջան: «Թագաորենաց Աղովրոս շարս տասն, որ լինին ամբ երեսուն եւ վեց հազար»:



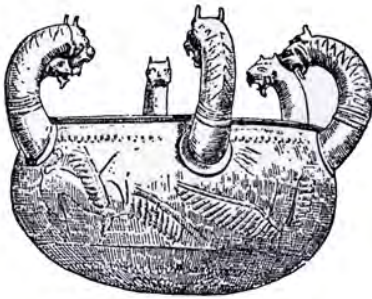

Տիեզերք-վիշապի կերպարային ներկայացումը՝ 6 - ական համակարգ: Հայական Ծիսական բրոնզյա աման: Ուրարտական շրջան, մ.թ.ա. I հազ.:



Ուրարտական շրջան, մ.թ.ա. I հազ.:

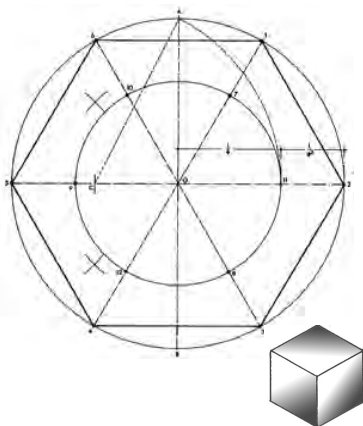

Շրջանագծի մեջ 6 կողմերը հնրսագոնն է:

ՎԻՇԱՊ = ՕՁ: Հայական առասպելաբանության մեջ, աստվածները վիշապազուններ (օր. Վահագնը), այսինքն՝ վիշապի զարմից էին: Հոմերոսը Ջնիսին երկրպագելիս իբրևի օձ է բնութագրում: Մայաների հավատամքում օձն ունի վեց թվի համեմատական «կարգավիճակը»: Հայերենում «վեց» թվի անունը բխում է ՎԻՇԱՊ բառից\*, որն ինքնին տիեզերական ԱՆՀՈՒՆԻ առաջին ֆորման է, եւ բնորոշում է հավաքական ամբողջը, որն իր պոտենցիալում ունի մնացած բոլոր հինգ ֆորմաները կամ երկրաչափական ծավալները՝ մարմինները:

Փաստորեն, հնագույն հավատամքային կառույցը վեցական համակարգ է՝ ամբողջը = ՎԻՇԱՊԻ սիմվոլով, կամ ԱՆՀՈՒՆՆ

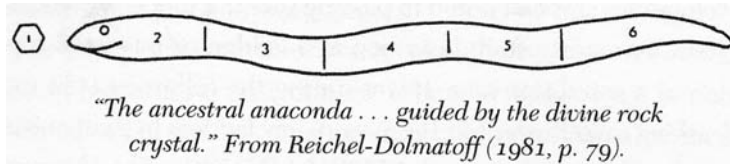

է, որ վեց արտահայտություններ ունի: Ուրարտական շրջանի (մ.թ.ա. 9-7դ.դ.) վեց վիշապներով հայկական ջնարակը՝ թասը, հնագույն հավատամքային կարգակառույցի օրինակ է (տես նկարը ձախում): Պոտենցիալ ունեցող այս ամբողջը (unity), որ հենքի մոտ **վիհ+շապ** սիմվոլով շրջանաօղակն է, աղերսվում է երկրաչափական հնրսագոնի հետ, որ ունի վեց անկյուն եւ վեց կողմեր: Հնրսահոնը որպես մեկ՝ որպես ամբողջ, ունի պոտենցիալ վեց միավոր-աստվածություններ, որ «արտահայտվելով», ի վերջո, ստեղծում են 12-ի միությունը՝ ծավալային խորանարդը: Վեց աստվածությունները անդրոգեն են՝ այսինքն, յուրաքանչյուրը երկակի՝ **արականից** եւ **իգականից** կազմված մեկ զույգ է, վեց զույգը՝ ընդհանուր 12 միավոր կամ աստվածներ: Օրինակները՝ 12 կենդանակերպ, հունական 6 աստվածներն իրենց վեց կողակից աստվածուհիներով, Շումերական Անուից մինչեւ Իշկուր, իրենց իգական կողմերով կամ աստվածուհիներով եւ համապատասխան թվային հաջորդականությամբ:

Օրինակ. Շումեր-բաբելյական պանթեոն (թվային համարժեքներով)՝

<u>Արական աստվածներ</u>	<u>իգական կողակիցները</u>
60 - ԱՆՈՒ	55 - ԱՆՏՈՒ
50 - ԷՆԼԻ	45 - ՆԻՆԼԻ

\*1, - Հր. Աճառյան, Հայոց լեզվի պատմություն, Երև., 1940թ., հ. I, էջ 74:

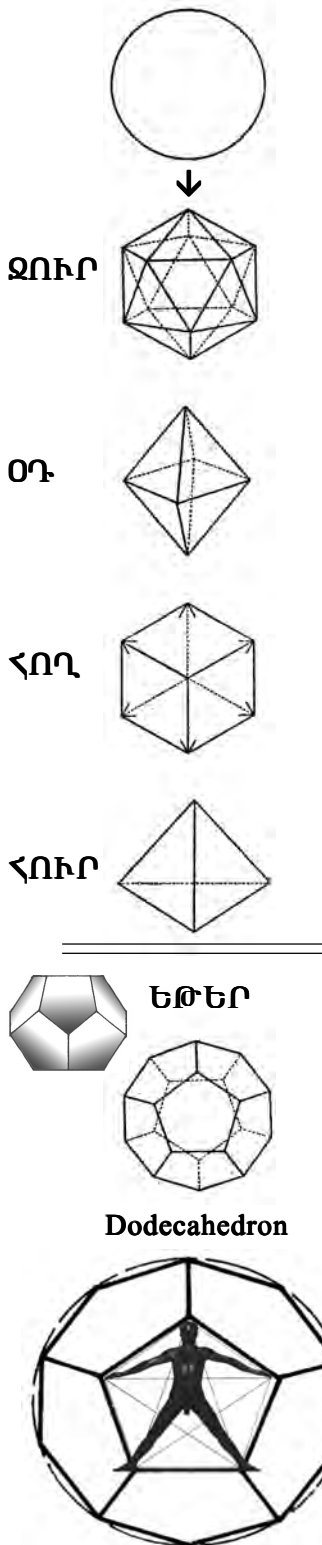

40 - ԷԱ/ԷՆԿԻ	35 - ՆԻՆԿԻ
30 - ՆԱՆԱ/ՄԻՆ	25 - ՆԻՆԳԱԼ
20 - ՈՒԹՈՒ/ՇԱՄԱՇ	15 - ԻՆԱՆԱ/ԻՇՏԱՐ
10 - ԻՇԿՈՒՐ/ԱԴԱԴ	5 - ՆԻՆՀՈՒԵՍԱԳ
6 արական, աստվածներ	6 իգական, աստվածուհիներ*1

Վեցական համակարգը, սիմվոլը՝ շրջանագիծ-վիշապ, ավելի ուշ՝ Պյութագորյան ժամանակներում, ներկայացվում էր նաև կենտրոնով, որ բնորոշում էր աստվածային **ԿԱՄՔ** -ը, որն արտահայտվում էր 8 սֆերաներով [1 + 6 = 7 + «ներկիր»]: Ութաներևույթ սֆերաների գաղտնագրությունը ներկայացվում էր հետևյալ մոլորակային նշանների գործածությամբ՝

♂	☾	☉	♀	♀	♂	♃	♄
երկիր	Լուսին	Արև	Մերկուրի	Վեներա	Մարս	Յուպիտեր	Սատուրն

Հնագույն հավատամքային կարգակառույցներում գործարկվում էր նաև **իներական համակարգը**: Արդյո՞ք դրանք՝ 6-ական եւ 1+8= 9-ական համակարգերը, տարբեր բնույթի աստվածություններ կամ տարբեր համակարգեր էին: Ո՛չ: Չորս հիմնական ծավալածեւերը (որ *աղերսվում են՝ ՀՈՒՐ, ՀՈՂ, ՕՐ, ԶՈՒՐ ատրիբուտների հետ*) «ծագելով» երկրաչափական ամբողջից՝ գունդ, արտահայտվում են երկրաչափական՝ **նռանկյուն-հուր, խորանարդ-հող, ութանիստ-օդ**, եւ **բազմանիստ (20 նիստ)-ջուր** ծավալներով: Յուրաքանչյուրը «լինելով» երկակի, անդրոգեն (*երկսեռ*), ստեղծում են 2x4=8-ը, որ 1>8 համակարգն է: Ուրեմն,

	+						
1		1	2	3	4		
1		2	4	6	8	=	1+8=9

իներական համակարգը՝ 1+8=9, իրականում՝ գնդի եւ չորս տարրերի, որ երկակի բնույթ ունեն (2 x 4), համակառույցն է:

Դոդեկահեդրոնը (12 նիստ, ըստ Պլատոնի՝ Աստծո «կոմպոզիցիան»), փաստորեն, համարվել է «վերադարձի օղակ» (**վերադարձ դեպի նախնական ամբողջականություն՝ գունդ**) եւ, առաջին

\*1,- «Կրեմպտոգրաֆիկ թվային համակարգի թվերը, երբեմն, տեքստերում փոխարինում են աստվածներիին(անուններին)՝ Անու 60, Էնլիլ 50...» եւ այլն, Z. Sitchhin, «The 12th Planet», USA, 1978, p. 124.

**ԵԳԻՊՏԱԿԱՆ**

ԱԹՈՒՄ

ԹԵՆՆԱԹ      ՇՈՒ

ՆԱԹ      ԳԵՐ

ՆԵՆԹԻՍ      ՍԵԹ

ԻԶԻՍ      ՕՋԻՐԻՍ

---

**ԵԹԵՐ-Dodecahedron**

ՀՈՐՈՍ

**ՀԱՅԿԱԿԱՆ «ՄԱՍՆԱ ՏՈՒՆ**

ԳԱԳԻԿ <  
ԿԱԿԻ

ԾՈՎԻՆԱՐ      ԹՈՐՈՍ

ԴԵՂՁՈՒՆ      ՍԱՆԱՍԱՐ  
*Բառսուն  
ճյուղ ծամ*

ԱՐՄԱՂԱՆ      ՄԵԾ ՄՀԵՐ

ԽԱՆԴՈՒԴ      ԴԱՎԻԹ=ՏԱՎԻԹ

---

**ՓՈՔՐ ՄՀԵՐ**

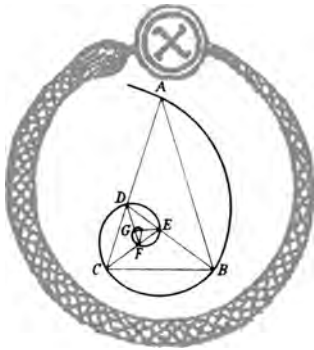

Վիշապի պտույտը ձևավորում է տիեզերքը՝ ըստ նրկրաչափական ծավալների:

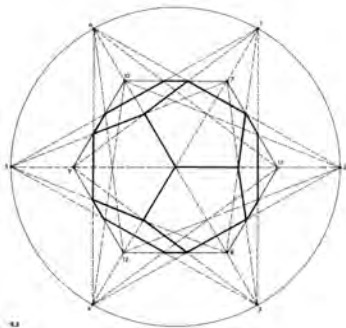
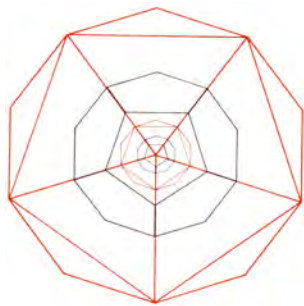

Նրկրաչափական ծավալի՝ գնդի նմանություն-արտացոլանքն է, որ համապատասխանության մեջ է հնագույն հավատամքային պատումներում (տարբեր ժամանակներում եւ տարբեր պայմաններում տարբեր անուններով) վերջին, 8-րդ աստվածության՝ ՀՈՐՈՍԻ (հորոսկոպ = 12 կենդանակերպ), ԱՐԱՅԱՆ ԱՐԱ-ի\*1, ՓՈՔՐ ՄՀԵՐԻ, ԱԴԱՄ ԿԱԴՄՈՆԻ, ՔՐԻՍՏՈՍԻ հետ: Ըստ հնագույն աշխարհի ճանաչողության, **Նա**՝ գերագույն արարչի արտացոլանք-պատկերն է, տիեզերական մարդն է, 12 նիստանի դոդեքահեդրոն-ԵԹԵՐ-ն է, որից տրանսֆորմացվում է կյանքը, տիեզերքը: Հորոսը «միացրեց վերին եւ ներքին Եգիպտոսը» խոսքի իմաստը՝ «երկինք» եւ «երկիր», հոգին նյութի մեջ, **հոգևոր եւ նյութական սփերաների միացման մասին է**, որ գոյաբանական աշխարհն է: Խաչված Քրիստոս թաքնագիտական սիմվոլը՝ խաչված մարդը խաչի վրա նույն իմաստն ունի եւ,  $4+4=8$  համակարգն է ներկայացնում, որտեղ քառակողմ մարդը՝ տիեզերական ոգու սիմվոլն է, իսկ փայտյա խաչը՝ նյութական աշխարհն է:

**Տիեզերքի ձևավորումը՝ վիշապի պտույտ-կերպարանավորումներն ըստ նրկրաչափական ֆորմաների:**

Գեոմետրիայի լեզվով ցուցել արարչությունը որպես արտյուտ ամբողջի պոտենցիալ բազմազանության տարամիտում՝ ըստ նրկրաչափական ֆորմաների, հնարավոր է, երբ «ամբողջը» ընդունվում է որպես շրջան = վիշապ կամ քառակողմ-քառանկյուն (քառադեմք Բրահմ եւ այլն): Երկու հատ «ամբողջ» կամ երկու անսահմանություն՝ թե՛ մետաֆիզիկական, եւ թե՛ գիտական տեսանկյունից չի լինում ( $1 \times 1 = 1$ ): Թիվ երկուսը՝ ամբողջի տարամիտում-բեւեռացումն է: Մեկը՝ Աստծո կատարյալ ամբողջությունն է\*2: Փուլ առ փուլ գերագույն միակը ինքնասերում է, տարամիտում է՝

«իր անձը» - (1)      եւ      «իր ենթադրյալ ես-ը» - (1):

Այսինքն, ՎԻՇԱՊԻ սիմվոլը՝ անհուն ամբողջը,- գունդը, շրջանագիծը, սկսում է տարամիտվել փուլերով:

\*1. - Արայան Արան 12 տարեկան էր, երբ նրա հայրը՝ Արա Գեղեցիկը գոհվեց: Արա+մանյակը, ինչպես Արայան Արան, նաև Փոքր Մհերը, Հորոսը, տիեզերական Քրիստոսը եւ այլն, աղերսվում է 12 կենդանակերպերը ներկայացնող, «ապրող» ԼՈԳՈՍԻ հետ:  
 \*2. -«Անհուն» կամ «բովանդակ» գաղափարը շումերական տեքստերում արտահայտվում էր՝ օղակաձև փչակի ներկայացմամբ:

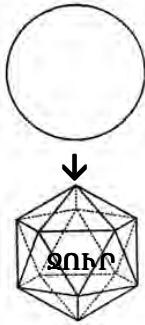

(Համապատասխան նկարները՝ ձախում)

Շրջանագիծը կամ սֆերա-գունդը՝ «վիշապը», որն իր մեջ ներառում է բոլոր էլեմենտները, սկզբում դառնում է **իկոսահեղրոն**: Որպես հարթապատկեր, Իկոսահեղրոնը **հեքսագոն** է եւ ունի 6 եզրագիծ: Որպես ծավալածն ունի 20 նիստ եւ 30 եզր: Տարևրքը՝ ջուր, որ իրենում որպես «սերմ» ունի Տետրահեղրոնը՝ հուրը:

Իկոսահեղրոնը, որ ներկայացնում է ջուր էլեմենտը եւ իրենում ունի տետրահեղրոն-հուրը, որպես սերմ:



ջուր



հուր

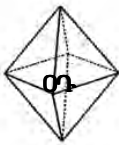

Երկրորդ փուլ՝ «վիշապը» դառնում է **Օկտահեղրոն**, որ երկու բուրգերի միացություն է՝ «երկվորյակներ»: Որպես հարթապատկեր **Օկտահեղրոնն** ունի 8 եզր, որպես ծավալածն՝ 12 եզր: Տարևրքը՝ օդ:

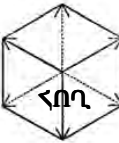
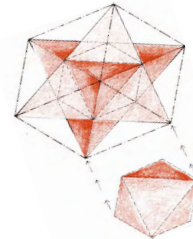

Երրորդ փուլում՝ «Օկտահեղրոն վիշապը» դառնում է **Խորանարդ**: Որպես ծավալածն ունի 12 եզր, 6 նիստ:

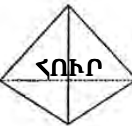
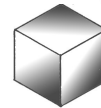

Չորրորդ փուլ՝ **Տետրահեղրոն**: Որպես ծավալածն ունի 6 եզր, 4 նիստ:

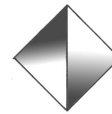

**Dodecahedron**

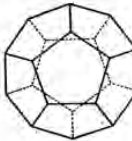

Վերնի չորս փուլերի վերջին արդյունքը Դոդեկահեղրոնն է՝ եթերը, որն ըստ Պլատոնականների (մ.թ.ա. V-IV դդ.) կոչվում է՝ Աստծո կոմպոզիցիա: Սա լիարժեք արտահայտված տիեզերքն է կամ տիեզերական մարդը (**Anthropocosm**):

Դոդեկահեղրոնը, որպես ծավալածն ունի 12 նիստ եւ 30 եզր: Եզրատական հավատամքային համակարգում այս տիեզերական մարդու՝ **Anthropocosm**-ի անունը Հորոս է, որից «հորոսկոպ»՝ 12 համաստեղությունների հավաքականություն: Արեւմտյան էգոտերիկ ուսմունքներում նա կոչվում է Ադամ Կադմոն: Ըստ հայկական «Սասնա Տուն» էպոսի՝ Փոքր Մհեր, ըստ Մ. Խորենացու բերած հին գրույցների՝ Արայան Արա: Ըստ վնդայական համակարգի՝ Քրիշնա: Ըստ առաջին քրիստոնեազնոստիկների՝ Քրիստոս եւ այլն:



Չորրորդ փուլ՝ վիշապը դառնում է դոդեկահեղրոն՝ եթեր, վերջին փուլ, որ համարվում էր Աստծո կոմպոզիցիան՝ ըստ Պլատոնականների, մ.թ.ա. 5-4դդ.:

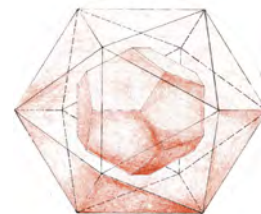

**ՏԻԵԶԵՐԱԿԱՆ ՀԱՅՐ - ՄԱՅՐ - ՈՐՐԻ**



Մեծամորի հնավայրի (մ.թ.ա. III հազ.) խորհրդապաշտական առնանդամ-արձանա-այունը:

Տիեզերքի «կառուցման» գաղափարը որպես՝ **ՀԱՅՐ-ՄԱՅՐ-ՈՐՐԻ**, մեծնք տեսնում ենք հնդ-արիական **«Ռիզ Վեդա»** սրբազան տեքստերում՝ ծավալների ներկայացմամբ (*Բնության մեջ գոյություն ունեցող գունդը եւ հինգ ծավալները, որպես՝ հուր, ջուր, օդ, հող տես՝ «Վիշապը որպես տիեզերական ծավալների ծննդոց» բաժնում*): Երկրաչափական ծավալներ՝ Իկոսահեդրոնը (**icosahedron**) եւ Դոդեկահեդրոնը (**dodecahedron**) կերպարային ներկայացմամբ՝ **Պուրուշան** եւ **Պրակրիտին**, հանդես են գալիս որպես նախնական «արական» եւ «իգական» երկվություն-աստվածություններ, որոնց «միակցումից» առաջանում է ութանիստ օկտահեդրոնը (**octahedron**)<sup>\*1</sup>: Պուրուշան «արական» նախագոյությունն է, որ ստեղծելով իր հայելային հակադարձ արտացոլանքը՝ «իգական» Պրակրիտին, նորից «ծնվում» է նրանից՝ որպես **Օկտահեդրոն**: Այս երկու աստվածությունները երկրաչափորեն ներկայանում են որպես՝ մեծ շրջանաօղակ, որն ամբողջն է, եւ նրա հայելային արտացոլանքը՝ փոքր շրջանաօղակ: Այս երկուսի «միակցումից», շրջանաօղակների R-ը՝ շառավիղը նույն է, եւ երկու օղակները միասին, հատման հատվածում, «ստեղծում են» որդուն՝ Օկտահեդրոնին: Հնագույն հնդեւրոպացիների մոտ արարչական դուալիզմը նաեւ արտահայտվում էր որպես արական «արեւային աղբյուր» եւ իգական «լուսնային աղբյուր» ներկայացմամբ (*տես նկ.*):

Նույն դուալիզմի սկզբունքով է թե՛ հին եգիպտական արարչության հավատամքը, թե՛ Միջագետքյան, եւ թե՛ հայկական տարբերակները: Հին Բաբելական տարբերակում՝ ԱՓՍՈՒ-ն եւ ՏԻԱՄԱՏԸ խառնում են իրենց ջրերը, որի արդյունքում արարվում են առաջին աստվածությունները: Եգիպտական տարբերակում Աթումն ասում է՝ «Ես մեկն եմ, որ դառնում է երկու...», - ձեւավորելով ՇՈՒ եւ ԹԵՓՆԱԹ՝ գույզին: Հայկական տարբերակներում՝

ա) «Վահագնի Ծննունդ». երկնում է **երկինքը**, երկնում է **երկիրը**, երկնում է նաեւ **Միրանի Մովր**, որտեղ գտնվող եղեգնյա փողից ծնվում է Վահագն աստվածությունը:

բ) «Սասնա Տուն» էպոս. երկնքի կամոք (**արական հիմք**), Ծովի-Նարը (**իգական հիմք**), խմելով ծովի միջից բխած գերբնական աղբյուրից (**արական հիմք**) հղիանում է երկվորյակներով:

Ծավալային առումով այս **երկվորյակ աստվածությունը**՝ ութանիստ օկտահեդրոնն է, որ կազմված է երկու բուրգերից: «Հայր աստվածությունն» ինքը,

\*1,- Robert Lawlor, «Secred Geometry», USA, 1989, p. 103.



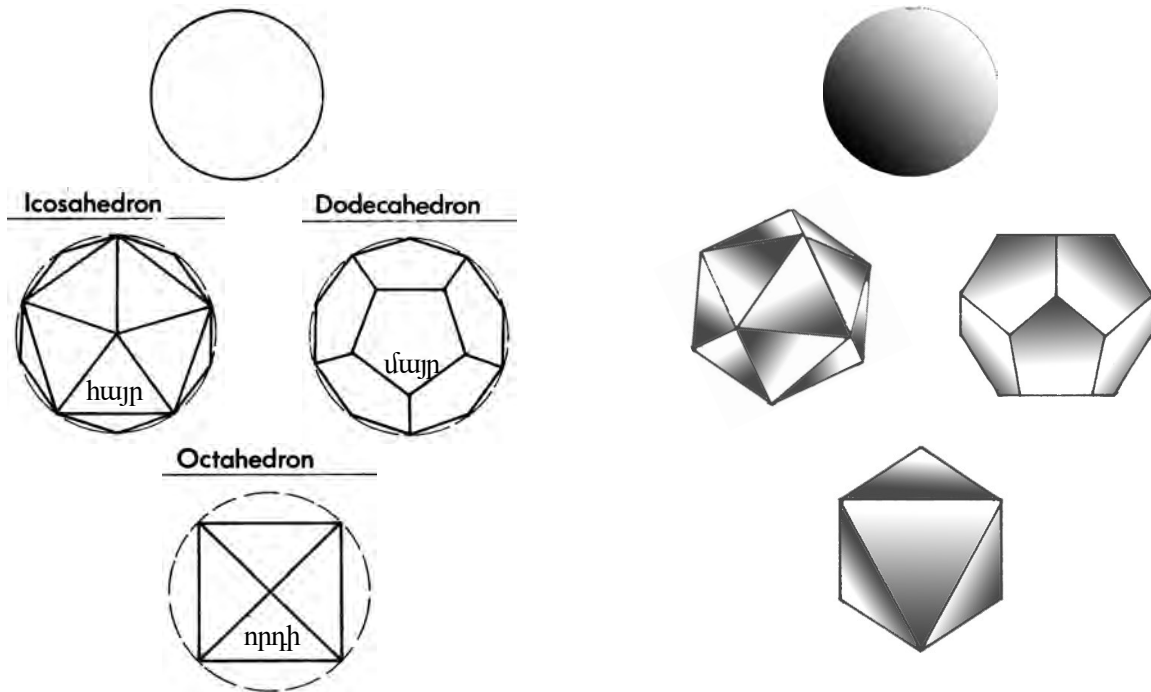

Վերնում՝ շրջանագծի շրջանագծի որպես ամբողջ՝ 360°: Աջում և ձախում՝ գծային և ծավալային արտահայտությամբ «արական» իկոսահեդրոնը և «իգական» դոդեկահեդրոնը: Նրանց միացումից առաջացած ութանիստը՝ Օկտահեդրոնը:

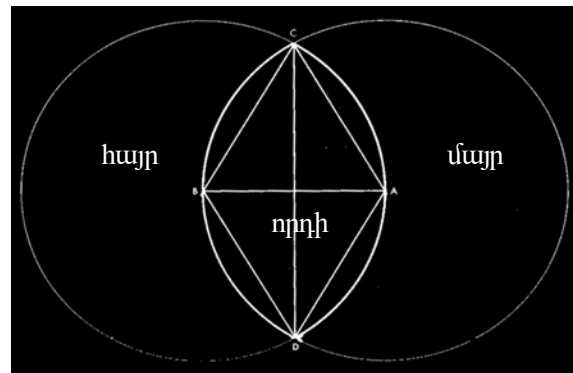
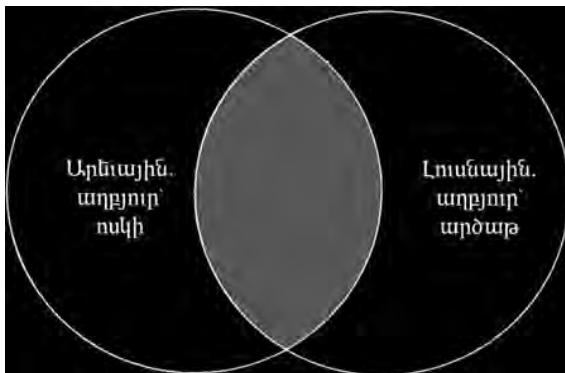

«Արական» իկոսահեդրոնը և «իգական» դոդեկահեդրոնը ներկայացված են որպես շրջանագծեր, որոնց հատման տեղում առաջանում է հարթապատկերային քառակուսին, որը ծավալային՝ Օկտահեդրոնն է, քրիստոնեական որդին՝ որպես «Ձուկ» ֆորմա:

որպես առաջին շրջանաօղակ-ամբողջ՝ 20 (քսան) տնտրահեդրոններից կազմված երկրաչափական ծավալ է, որ հաջորդ փուլում դառնում է երկու միացյալ բուրգեր՝ Սանասար և Բաղդասար: Ըստ «Սասնա Ծռեր» էպոսի պատումների, Սանասար և Բաղդասար երկվորյակներին, թագավորը՝ (նրանց պապը՝ ըստ էպոսի պատումներից մի քանիսի) նվիրում է 20 տուն-ընտանիք\*1 կամ 30 տուն\*2, որպեսզի բնակեցնեն «Սասուն» քաղաքը: **Իկոսահեդրոնը**՝ որը տիեզերական

\*1,- «Սասնա Ծռեր», հ. I, Երևան, 1936թ., էջ՝ 986, պատում #23:  
 \*2,- «Ս. Ծռեր», հ. IV, Երև., 1999թ., տե՛ս՝ «Մոտիվների համագանկ», էջ՝ 422, պատ. # 20:

**Octahedron**

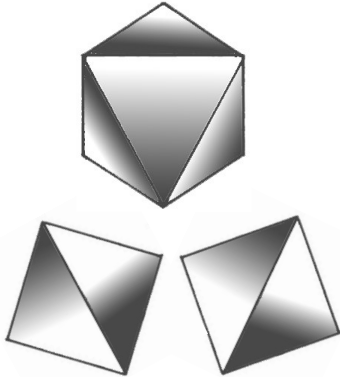

**Tetrahedron**

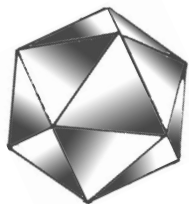
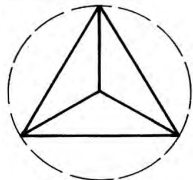

**icosahedron  
ունի 20 նիստ  
և 30 կողմեր**

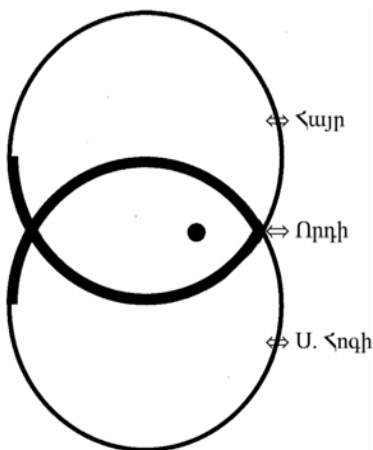

«արական» ամբողջն է, ունի 20 նիստ և 30 կողմ: Փաստորեն, թագավորը (*ծավալային՝ նա իկոսահեդրոնն է*), որը «տիեզերական ամբողջի» սիմվոլն է, տալիս է այն բոլորն ինչ-որ ինքն ունի՝ 20 տուն-ընտանիք: Եթե ընդունենք այն փաստը, որ օկտահեդրոնն ունի 8 նիստ և երկվորյակները երկուսն են՝  $8+8=16$ , ապա կարգավի որ՝ այս երկու ֆորմաները ստեղծում են՝  $20 + 16 = 36$  «տուն»: Փաստորեն, **Սասնա Տունն** ինքնին ունի 36 միավոր» և, մ.թ.ա. XI դարին վերագրվող Միջագետքյան MUL. APIN աստղագանկում ներկայացված աստեղատների քանակը նույնպես 36 է: Մյուս կողմից, «Սասնա Տուն» էպոսը, գլխավոր հերոսների չորս սերնդափոխության, չորս ճյուղերից բաղկացած կառույց է: Ըստ խալդեական դարոցն ուսանած Պյութագորասի (*հաղորդող Պյութագորոսն է*), թվային համակարգում առաջին չորս զույգ և չորս կենտ թվերը Աստծո ամբողջն է՝

$1+3+5+7=16$ , - երկվորյակները,  
 $2+4+6+8=20$ , - թագավորի 20 տուն (աստեղատուն) նվերը,  
 $16 + 20 = 36^{*1}$ , - ամբողջը, որպես 36 տուն կամ 3600 կամ 360°:

Հնագույն հեթանոսական հավատամքում սուրբ երրորդության **Հայր-մայր-որդի սկզբունքը**, առկա էր նաև քրիստոնեա թաքնագետ գնոստիկների մոտ (մ.թ. I-II դդ.): Տիեզերական Քրիստոսն արտահայտվում է որպես «Օկտահեդրոն», որը հայր-Աստծո՝ **երկրաչափական Իկոսահեդրոնի**, ներքին մեկ նիստն է: Սյսինքն, որդին՝ «Ձուկ» ֆորման,- Օկտահեդրոնը, հոր պատկերով ու նմանությամբ է: Նոր կտակարանում (*Ըստ Յովհաննեսի, գլխ.21, 11*) **153 հատ ձկներ** քանակությունը, որպես թաքնագիտական կոդ, հայտնի էր դեռ մ. թ. ա. VII դարում, Պյութագորասն դարոցից, որպես «Ձկան չափ»՝ բարձրության և լայնության հարաբերությունը՝  $153 : 265^{*2}$ :

Ուպանիշադում, տիեզերական ԲԱՆԸ՝ որդին, լոգոսը, «ներկայանալով» ասում է՝

Ես եմ քարկապը,

Ես եմ տիեզերքի ոսկյա պորտալարը:

Նա ով գիտն այս, գիտն ուպանիշադը:

**(Ուպանիշադ՝ թարգմանաբար նշանակում է՝ մոտենալ):**

\*1,- M. P. Hall, «The Secret Teachings Of All Ages», p. LXXII.

\*2,- T. Freke & P. Gandy, «The Jesus Mysteries », USA, 2000, p. 39.





**Մեծամորի հնավայրի (մ.թ.ա. III հազ.) խորհրդապաշտական առնանդամ-արձանայունը:**



Ուրարտական պատկեր, որ աղերսվում է Սարդի աստվածուհու հետ: Սար + DI(դից), Սար = Ծար = 3600 = շրջանաօղակ, ամբողջ: Երկու շրջանաօղակները վերաբերում են ոչ թե սեպագրին, այլ գաղափարապատկերի անբնական մասն են կազմում:

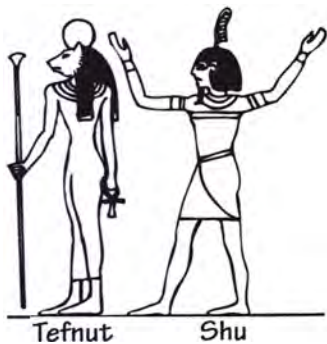

Tefnut Shu

Մեծամորի հնավայրի (մ.թ.ա. III հազ.) խորհրդապաշտական արձանապատկերի վրայի պատկերը ներկայանում է՝ իր ժամանակի արարչական աշխարհաբանաչողությամբ եւ աստղագիտական իմաստներով: Առնանդամ սյան վրա, երկու շրջանաօղակների մեջ, ձախից դեպի աջ պտտվող սվաստիկան հաճախակի կրկնվում է հայկական լեռնաշխարհի հնավայրերից գտնված պատկերներում: Նույն սկզբունք-գաղափարն է՝ «առյուծը» ներքին շրջանաօղակում, իսկ «արծիվը» արտաքին շրջանաօղակում պատկերը (տես նկ.): Իրար մեջ երկու շրջանաօղակները կամ դրան համարժեք երկու քառակուսիներն իրար մեջ, որ ձեւավորում են ութաթևի աստղը՝  $1 > 4 + 4 = 8$ , հնագույն համակարգն է, որ ծավալային մոտեցմամբ ներկայացնում է որպես՝ գունդ եւ չորս ծավալածեւեր: Ուրարտական խորհրդապաշտական այս հարթապատկերի զուգահեռը՝ եգիպտական ՇՈՒ եւ ԹԵՓՆԱՏ աստվածների առաջին գույգն է՝ ՇՈՒ-ն (տես նկ., արծվի փետուրովը ՇՈՒ-ն է) որպես արու արծիվ ու ԹԵՓՆԱՏԸ որպես էգ հովազառյուծ՝ «**օր ու գիշեր**»-ը ներկայացնող դիցերի, ինչպես նաև Ծիր կաթնի երկու գլուխների սիմվոլներն են: Հնդկական Բիգ Վեդայում, նույն համակարգն է՝ **հայր-մայր երկու շրջանաօղակների «մերձեցումից» ծնվում է նոր աստվածություն:**

Առջևում մենք կներակայացնենք, որ 600 թիվի\*<sup>1</sup> անունը՝ շումերական՝ n̄er, բաբելյական՝ n̄eru, աղերսվում է Հայաստանի երկրի **Ներգալ** աստվածության եւ «Սասնա էպոսի» աստվածամայր **Մովհնարի** անվան հետ: ՆԵՐԳԱԼ + ծովիՆԱՐ = 600 + 600 = 1200, որ «ամբողջի»՝ շրջանաօղակի, տրամագիծն է՝  $2R=1200$ , ու քանի-որ հենրի մոտ, օրինակ վաղ Բաբելոնում (մ.թ.ա. 2500թ.թ.), **ՊԵ** թիվի արժեքը՝ «**3**» է եղել\*<sup>2</sup>, եւ «բովանդակ-ամբողջի» գաղափարը ներկայացնող շրջանաօղակի պարագծը՝  $3600$  է,  $2R \times \pi = 3600$ :  $3600$ -ը թիվ է, որ նաև ներկայացնում է տարեշրջան\*<sup>3</sup>, որը հայկական եւ շումերական ՇԱՐ-ն է, հունական՝ Սարոսն է:

Մեծամորի արձանապատկերի վրա, փաստորեն, պատկերված է արարչական այն սկզբունքը, որ պատումային տարբերակով առկա է թե՛ հնդ-արիական Բիգ-Վեդայում, թե՛ եգիպտական համակարգում, թե՛ հին բաբելոնյան տեքստում, եւ թե՛ արարչության մասին «Վահագնի ծնունդ», «Սասնա էպոս» տարբերակներում: Հայկական լեռնաշխարհում, հենրի մոտ, ծավալային այս մոտեցումը պարզ եւ ուղղակի ձևով՝ թվերի լեզվով, առկա է ուրարտական շր-

\*1,- \*2,- D. Teresi, «Lost Discoveries», USA, 2002, p. 48, 51.  
\*3, - Հր.Աճառյան, «Հայոց լեզվի պատմություն», Երևան, 1940թ., հ. I, էջ 74:

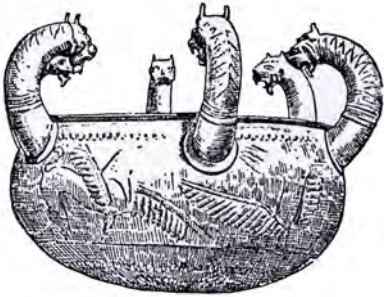

Ուրարտական շրջանի (մ.թ.ա. 9-7դդ.) վեց վիշապներով ծիսական ջրամանը, որը համապատասխանում է վեց եզր ունեցող երկրաչափական հեքսագոնին:

«Վեց այծ Հալդիին»

ջանի (մ.թ.ա. I հազարամյակ) «Մհերի Դռան» վրայի աստվածներին գոհաբերվող կենդանիների թվաքանակի արձանագրության մեջ:

Արձանագրությունը՝ մինչևի Հալդիի գլխավորությամբ աստվածներին գոհաբերվող կենդանիների ցուցակը, սկսվում է՝ **6 այծ Հալդիին:**

Այժր որպես գոհաբերության կենդանատեսակ միայն մեկ անգամ է հիշատակվում, եւ այն էլ 6 հատ եւ միայն գոհաբերվում է գերագույն աստվածությանը՝ **Հալդիին:** «Վեց» թվի հիմքով համակարգը՝ 6-60-ը, շումերական ժառանգություն, «շրջանաօղակ-ժամանակ» ցուցող թվային համակարգըն էր:

**«Շումերներն ունեին երկու համակարգային սիստեմ: Նրանք հաշվում էին երկու՝ 10 ական եւ 60 ական համակարգերով: Վեցական համակարգը մեր՝ 60 րոպեն = 1 ժամի, 60 վրկ. = 1 րոպեի, որը նաև 360 աստիճան ցուցող կողմնացույցն է (6 x 60)»\* 1:**

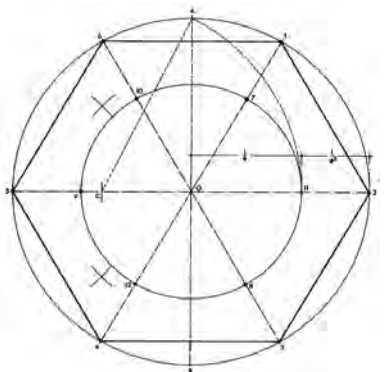

Շրջանագծի մեջ 6 կողմերերովը՝ հեքսագոնն է:

Որեմն, «Մհերի դռան» վրա գրված,- **6 այծ Հալդիին՝** նկատի է առնվել, որ Հալդին «ամբողջն» է, որպես՝ «Տիեզերական վիշապ», «շրջանավիին» է, որն իր մեջ ներառում է ամենայնը: Շրջանագծից՝ անհունից հետո, **առաջին «գոյությունը»՝ հեքսագոնն է,** որ ունի 6 կողմեր:

**«17 ցուլ եւ 34 ոչխար Հալդիին»,-** ասում է արձանագրությունը:

Որպես երկրաչափական հարթապատկեր, Հալդին՝ հեքսագոնն է, որ իր մեջ ներառում է ամենայնը: Նրա 6 կողմերից յուրաքանչյուրը 17 միավոր է: Ուրեմն **հեքսագոնի** պարագիծը՝  $17 \times 6 = 102$  է: Վանա Բարի վրայի արձանագրության ցանկում գրված բոլոր արական սեռի աստվածներին գոհաբերվելիք ցուլերի թվաքանակը՝ 102 է:

Համակարգը «քառակուսիներով» ներկայացնելու պարագայում, եթե առաջին քառակուսու կողմերը 17 է, ապա հաջորդ քառակուսու անկյունագիծը 12 է, եւ հաջորդ քառակուսիների անկյունագծերը համապատասխանաբար ենթարկվում են՝

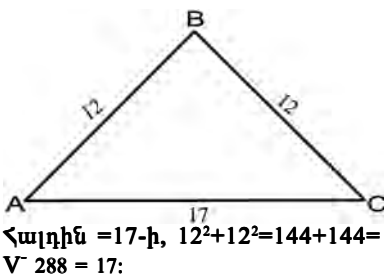

\*1,- D. Teresi, «Lost Discoveries», USA, 2002, p. 48, 51.

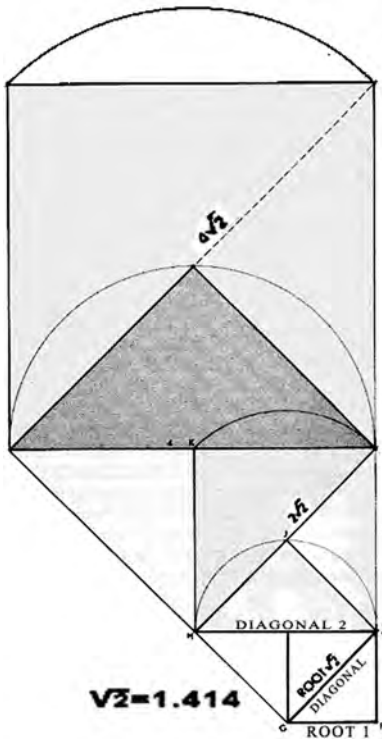

զծագիր # 1

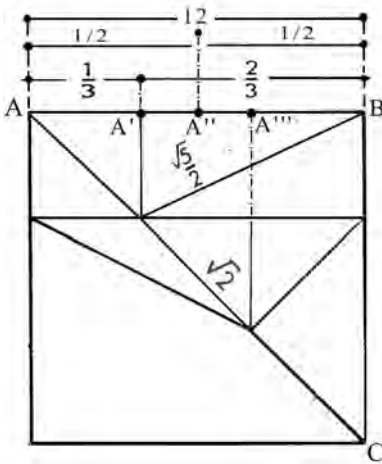

զծագիր # 2

AC=17,  
 17 ցուլ Հալդիին:  
 AA'= 6, A'B = 12,  
 Թնջներային՝ 6 ցուլ և 12 ոչխար:  
 AA''= 4, A'A''' = 8,  
 Շիվինիին՝ 4 ցուլ և 8 ոչխար:

$2\sqrt{2}$ ,  $\sqrt{2}$  հաջորդականությանը ( $\sqrt{2}=1.414$ ), (տես գծ. #1):

Այս նույն **հնքսագոնը**, փաստորեն, նրկրաչափական հավասարաչափ **խորանարդի** հարթապատկերն է: Այս դեպքում, հավասարաչափ խորանարդն ունի 6 նիստ (**6 այծ՝ Հալդիին**), նիստերից յուրաքանչյուրի անկյունագիծը՝ 17 է (**17 ցուլ Հալդիին**), իսկ կողերը՝ 12 է: Փաստորեն, **Հալդի** գերագույն աստվածությունը՝ հարթապատկերային հեքսագոնն է, որ ինքնին որպես ծավալածուի՝ խորանարդ է: Եվ այս խորանարդը «ծեւավորում է» հաջորդ՝ Թեշեյրա եւ Շիվինի աստվածությունները՝ 6-12, 4-8 նրկրաչափական հարաբերությամբ (տես գծ. #1, #2):

**[Բիայնական քաղափորության Միերի դռան արձանագրությունը՝ աստվածներին զոհաբերվելիք կենդանիների քվաքանակին եւ ցուցակին, ավելի մանրամասն կանրադառնանք առջեւում ]:**

Նույն մոտեցմամբ է «Սասնա Տուն» էպոսի հերոս աստվածների «ծավալային կարգավիճակը»: Գագիկ = Կակե՝ «ամբողջ», սիմվոլը՝ ընկույզ, ուրեմն՝ սֆերա,- գունդ, շրջանաօղակ: Քեռի Թորոս՝ 6 ոտանի ձիով շրջելը կարեւոր ատրիբուտ է, որ

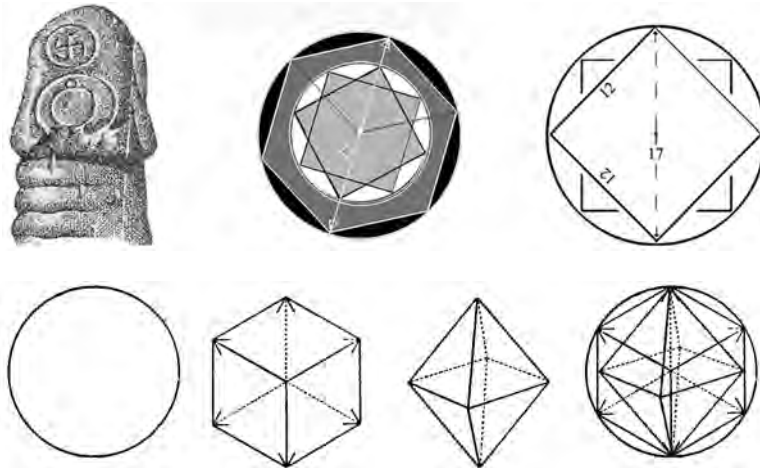

խորանարդի ակնարկն է էպոսում՝ խորանարդն ունի 6 նիստ եւ 12 եզր: Սանասար եւ Բաղդասար՝ երկվորյակներ, սրանց ծավալային ատրիբուտը՝ օկտահեդրոնն է եւ այլն:

Ուրարտական շրջանի (*մ.թ.ա. I հազարամյակ*) վեց այծազրլուխ վիշապներով ծիսական ջրամանը խորհրդանշում է տիեզերքի արարչի՝ Հալդիի արարչական առաջին ֆորման, որը համապատասխանում է նրկրաչափական **հնքսագոն** ֆոր-

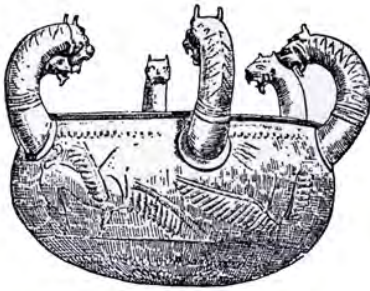

Ուրարտական շրջանի (մ.թ.ա. 9-7դդ.) վեց վիշապներով ծիսական ջրամանը, որը համապատասխանում է վեց եզր ունեցող երկրաչափական հեքսագոնին:

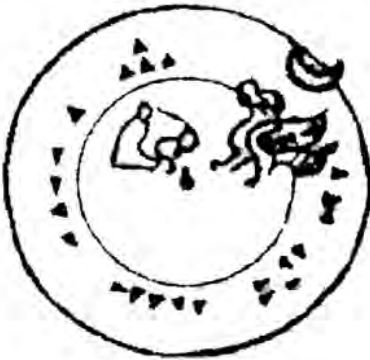

Երկու շրջանագծերի R-երի հարաբերությունները  $1/\phi$  եւ  $1/\phi^2$  է: Արարչական սկզբունք:



Սարդուրի 2-րդի սաղավարտը (մ.թ.ա. 1-ին հազ.)

մային: Երջանագծից հետո, սա արարչության՝ նյութական տիեզերքի ծավալման, առաջին լիարժեք արտահայտված ֆորման է: Հարթապատկերային **հեքսագոնը** որպես տարածական ծավալածեւ ներկայանում է որպես՝ **խորանարդ**: Հեքսագոնից միչեւ դողեկահեղորոն, Հալդին դեռ պետք է ծավալվի, արտահայտվի եւս նույնքան՝ «եւս մեկ խորանարդի կամ շրջանի չափով», որպեսզի ըստ՝  $1 > 4 + 4 = 8$  համակարգի, 3 չափումնանի (Three dimensional universe) աշխարհ արարչությունը կայանա: Այսինքն, երկու իրար մեջ շրջանաօղակները որպես սիմվոլ կամ իրար մեջ երկու խորանարդները, ներկայացնում են տիեզերք-արարչության մոդելն ըստ հին հայերի: Տիգրան Մեծի Ժամանակների ութաթեւ աստղը՝ նույն, իրար մեջ երկու խորանարդներն են, բայց հարթապատկերային ներկայացմամբ: Մեծամորի հուշարձանի՝ առնանդամի (3-րդ հազ. մ.թ.ա.) վրայի պատկերը՝ երկու իրար մեջ շրջանագծերը, արարչության մոդելի մասին սկզբունքային նույն ասելիքն ունի՝ տիեզերական Ոգին (1-ին խորանարդ), «ծնւովորեց» տիեզերական մարմինը (2-րդ խորանարդ): Կամ՝ տիեզերական **Ոգին** արտայատվեց **կրկնակի**:

Հնագույն հավատամքային պատումներում գոյություն ունեցող ամբողջը՝ անհունը, որ արտահայտվում է  $1 > 4 + 4 = 8$  համակարգով արարչական սկզբունք, պատկերային արտահայտությամբ լավագույնս ներկայացված է Ուրարտական Սարդուրի 2-րդի սաղավարտին (տես նկ. հաջորդ էջում): Սաղավարտ-գլխարկն իրենից ներկայացնում է սուր «գագաթով» շրջանաթաս: Երկրաչափորեն, վերնից նայելու դեպքում, այն ներկայանում է՝ կենտրոնով շրջանագիծ: Գուտի վրայի **աջակողմյան չորս վիշապները** եւ **ձախակողմյան չորս վիշապները** ներկայացնում են անհուն-ամբողջի «արտահայտվելը» որպես՝  $4 + 4 = 8$  համակարգ: Երեք շարքերով գույզերը՝ տասնմեկն են, որպես առանձին միավորներ՝ քսանմեկ միավոր է,  $- 21 = 3 \times 7$ : Տասնմեկ հատ են նաեւ գուտի վրայի դուռ-դարբասները: Երեք շարքերով կանգնած գույզերից միայն **վեց** գույզերն են թելերով աստվածություններ, որ կարող է հիշեցնել վեց եզր ունեցող **հեքսագոնը**: Աջակողմյան չորս վիշապները երկրաչափական «քառակուսին» է, ձախակողմյան չորս վիշապները՝ երկրորդ «քառակուսին» է: Այս երկուսն



Սարդուրի 2-րդի սաղավարտը  
(մ.թ.ա. 1-ին հազ.)



իրար մեջ «ներհյուսված» ութաթևի աստղի հարթա-պատկերային ներկայացումն է, որ հետագայում, Տիգրան մեծի թագի խորհրդապատկերն է դառնում: Երկու «քառակուսիները» կարող են ներկայանալ նաև որպես հարթապատկերային մեկ «խորանարդ» կամ որպես վեցանկյուն **հեքսագոն**: Այս նույն երկու «քառակուսիների» խորհրդապաշտական սիմվոլը, միա-ժամանակ կարող է ներկայանալ որպես երկու շրջանագծեր, քանի-որ դրանց չորս անկյունները յուրաքանչյուրը՝ 360° է, որը հենրի մոտ կոչվում էր՝ ՇԱՐ = 3600:



Բրոնզյա «տիեզերածառը»  
(մ. թ. ա. 2-րդ հազ.)

Մեր թվագրությունից առաջ երկրորդ հազարամյակով թվագրվող Սևանի ավազանից գտնված բրոնզյա «տիեզերածառը», որն ըստ իս, հենրի աշխարհաճանաչողությամբ «արարչության մոդելն» է, իրենից ներկայացնում է թվային երկրաչափական նույն կարգակառույցը՝ ինչ որ մենք տեսնում ենք Սարդուրի 2-րդի գուտի վրայի պատկերում: «Տիեզերածառը» միջին մասում ունի երեք շերտերով կառուցված «քառակուսին», որ արտահայտված է վեց ելուստներով (*hexagon*): Վերևում՝ գազաթևիկա է, որ արտահայտված է 11 բացված թերթիկներով, երկուսն էլ այն վերջանում է երկու շրջանաօղակներով (*կայացած գոյաբանական աշխարհ*): Գազաթի տասնմեկ ելուստներով շրջանաշրջայի մեջ է գտնվում խաչանման կորիզը, հակադարձ կամ հայելային անդրադարձման սկզբունքով, այն կրկնվում է ներքևում, իրար մեջ երկու շրջանաօղակների կենտրոնում: Սրա թաքնագիտական բացատրությունն է՝ տիեզերակերտության սկզբում, անհունի մեջ ոսկյա սաղմը (*golden embryo*, *Rig Veda*, *Creation*) իր վերջնական, լիարժեք՝ ոգու երկուսի միասնությամբ, արտահայտությունն է ստանում, որը մեր գոյաբանական աշխարհն է: Կամ, **Որդի** աստվածությունը՝ **Հայր** աստվածության պատկերով ու նմանությամբ: Կամ, **Որդի** աստվածությունը **Հայր** աստվածության արտացոլանքն է, որը երկուսն է՝ մեր **գոյաբանական աշխարհը**:

Անգղի եւ Աւոյուծի սիմվոլները որպես հայր-մայր՝ առաջին





Մայր աստվածուհի երկվորյակների (սիմվոլը 2 ընծառյուծների) մայրը: Հայկական լեռնաշխարհ, Չաթալ հույուկ հնավայր, մ.թ.ա. 6-րդ հազ.:

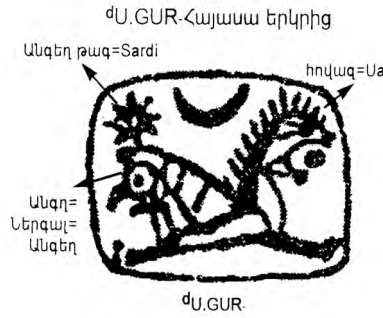

Ներգալ-Էրրա Հայասա երկրի գերագույն աստվածության պատկերանշանը. անգղի եւ հովազի գլուխներով: Վերևում կիսալուսնաձևի նշանը **Հայասա** երկրի գերագույն աստվածության սիմվոլն է, ութաթևի աստղը բնորոշում է նրա՝ «ամբողջ, ամենայն» լինելու սկզբունքը եւ 360<sup>0</sup> շրջապտույտը (նկարը վերցված է Ա. Դավթյանի «Հայոց աստղային դիցաբանություն» գրքից):

գույգ աստվածություն, որ երկու շրջանաշղթայով «ձևավորում» են գոյաբանական աշխարհը, առկա է թե՛ հնագույն նախաիրանդներոպական խորհրդապաշտության մեջ՝ ԱՅԱ աստվածամայրը իր երկու երկվորյակ ընծառյուծ որդիների հետ, թե՛ Հայասա երկրի հավատամքային պատկերներում, թե՛ ուրարտական շրջանի խորհրդապաշտության մեջ եւ թե՛ եգիպտական հավատամքային համակարգում:

Հնագույն այս աշխարհճանաչողությունը որպես տասնմեկ աստիքուտների մատրիցա, որ իննական՝  $1 > 4 + 4 = 8$  համակարգն է կամ ութ փուլերով արտահայտվող գոյաբանական աշխարհն է, լավագույնս ներկայացված է հայկական «Սասնա Տուն» էպոսում: Նախամայր Ծոփինարը տիեզերական նախաջրերի իպոստասն է, որ հղիանում է անանուն, անտես գերագույն հայր աստվածության կամքով, որի նշանը՝ Խաչ Պատրագին, հետագայում կհայտնվի երկվորյակներից Սանասարի աջ բազուկին: Սա «Արծիվ-Անկղ» (այսօրվա՝ Cygnus-ը) համաստեղությունն է, որ ներկայացնում է երկրաչափական տնտրահեղրոն սիմվոլ ծավալաձևը:

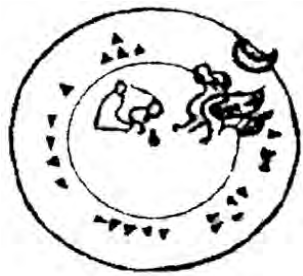

Ուրարտական պատկեր, որ աղներսվում է **Մարդի** աստվածուհու հետ: Մար + DI(դից), Մար = Շար = 3600 = շրջանաօղակ, ամբողջ:

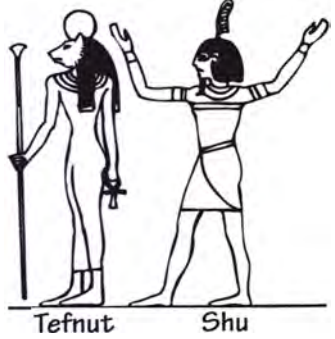

Եգիպտական համակարգ. Աթուվից հետո առաջին գույգ աստվածությունը: Թեփինասն ընծառյուծն է, փետուրով Ծուն՝ թռչունը:

Փաստորեն, հայկական լեռնաշխարհում Մեծամորի առնանդամ հուշարձանի (մ.թ.ա. 3-րդ հազ.) վրայի իրար մեջ երկու շրջանաօղակների արարչության հետ կապված խորհրդապատկերը, Սեւանի ավազանի բրոնզյա «տիեզերածառը» (մ.թ.ա. 2-րդ հազ.), ուրարտական շրջանի վեց այժմափշապներով ծխական թասը եւ Սարդուրի 2-րդի սաղավարտ-գուտի վրայի  $4+4=8$  փշապներով խորհրդապատկերը (մ.թ.ա. 1-ին հազ.), ինչպես նաև Տիգրան Մեծի թագի վրայի խորհրդապաշտական ութաթևի աստղը (մ.թ.ա. 1-ին դար), իրենցից ներկայացնում են արարչության մասին թվային եւ երկրաչափական նույն կարգակառույց համակարգը:



Պյութագորյան թեորեմը պատկերային արտահայտությամբ՝ երեք քառակուսիների ներկայացմամբ, հայր-մայր-որդի՝  $3^2 + 4^2 = 5^2$ :

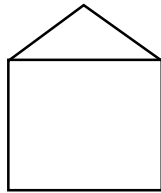

Տիեզերքի արարման մասին հնագույն հավատամքային կարգակառույցը արտահայտվել է նաև հին հնթանոսական տաճարի, ինչպես նաև քրիստոնեական եկեղեցու գրքերի ճարտարապետության մեջ՝ որպես նախնայունը քառակուսու վրա մոտեցում:

\*Հուր եւ ջուր՝ հայր եւ մայր.

\*3-ը արական է, 4-ը իգական է.

\*սիմվոլները՝

հուրը որպես նախնայունի,

ջուրը որպես քառակուսի:

\*Երեքը չորսի վրա՝

«Արական նախնայունու» հիմքը

«իգական քառակուսին» է:

## Ընդմիջարկում

### Դժհանի գիրք (հատվածներ)\*<sup>1</sup>

Հնագույն հավատամքը որպես մետաֆիզիկական համակարգ, որպես թվերով եւ երկրաչափական ծավալներով տիեզերածավալման աշխարհաճանաչողություն, լավագույնս ներկայացված է նաև Դժհանի գրքում, որից ներկայացնում ենք հատվածներ:

#### ստանգա 1-ին (հատվածներ)

Հավերժական եւ անփոփոխ Անհունը՝ ծնանողը, փաթկված էր իր աներեւույթ ծածկույթներում ու յոթ հավերժությամբ նընջում էր մեկ անգամ եւս:

Չկար ժամանակը, այն նույնպես քնած էր կրծքում հավերժության: Չկար եւ միտքը տիեզերական ու չկար **մեկը** դեռ, չկար ի գործուն կրելու միտքը:

Յոթ ուղիները դեռ չէին օրհնված ու չկային դեռ: Մեծ պատճառը տառապանքների չկար դեռ, քանի որ չկար մեկը, որ ստեղծեր ու կրեր այն:

Խավարն էր միայնակ եւ լի ամբողջությունը, **Հայր-Մայր-Որդի** մեկ էին նորից եւ որդին դեռ չէր արթնացել ու դեռ չկար նրա կիրքը նոր շրջապատույտի, անիվի համար:

Յոթ տերերը բարձրագույն եւ յոթ ճշմարտությունները դեռ չէին արտահայտվել:

Տիեզերքը՝ որդին անհրաժեշտության, դեռ չէր արտաշնչվել ու արտաբերվել: Մեկը չկար, Ոչինչը կար:

Միայնակ, գոյության միայն մեկ ձեւ, որն անձեւ էր ու անսահման, հավերժ ու անպատճառական: Յոթ որդիները դեռ չէին ծնվել լույսի կապերից, Մեւ խավարն էր միայն **հայր-մայրը**, SVABHAVAT-ը դեռ չկար, խավար էր:

#### Ստանգա 2-րդ (հատվածներ)

Մեւ խավարը լուսարձակեց Լույսը, եւ լույսը կաթեց՝ մեկ ճառագայթ դեպի մայրական արգանդախորքը: Երեքը՝ չորսի մեջ:

Ճառագայթն էության արտահայտվեց, դարձավ յոթ ներքին

\*1,- H. P. Blavatsky, «The Secret Doctrine», Theosophical University press, USA, 1999, p. 27.

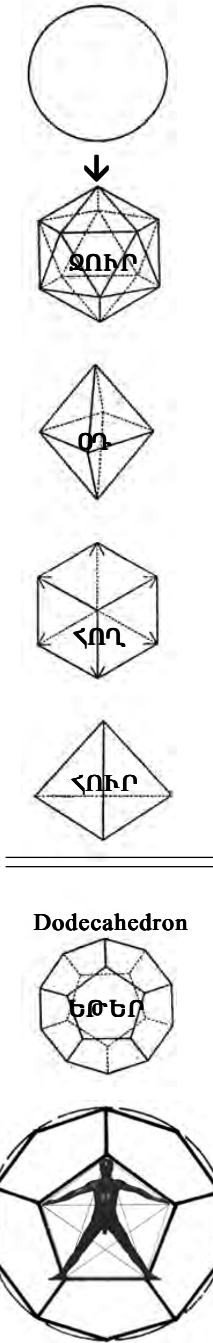

Dodecahedron

Չորրորդ փուլ՝ Վիշապը դառնում է դողեկոհեղրոն՝ եթեր, վերջին փուլ, որ համարվում էր Աստծո կոմպոզիցիան՝ ըստ Պլատոնականների, մ.թ.ա. V-IVդդ.:

և յոթ արտաքին:

Շողարձակող կուսական ձուն դարձավ կյանքի օվկիանոս: Խավարը լուծարվեց, այն լուծարվեց իր իսկ էության մեջ, որն է՝ **հուրը** եւ **ջուրը՝ հայրը** եւ **մայրը**:

Ճերմակ – տիեզերք՝ որդին, սեւ տիեզերքից: Փայլատակողը՝ աստվածային իմաստնության Վիշապն է:

Հետագայում ներկայացնում է, որ միակը՝ գերագույն Բրահման կամ ՀԱՐԻ-ն՝ քառադեմք աստվածությունը, որի անիվ-վահանը տիեզերքն է, շարունակում է ինքնարտահայտվել որպես՝ **երեքը՝ մեկ, չորսը՝ մեկ եւ հինգ**, հաջորդականությամբ (նկատի է ունենում **II թիվը՝ 3,1415**, շրջանագծի երկարությունը բաժանած նրա տրամագծի երկարության վրա, հաստատուն թիվ է՝ 3,1415), մինչեւ 8 եւ 9-ը ռեալություններ: Թաքնված, պոտենցիալ մեկից մինչեւ 9 –ի մասին ասվում է՝

- I ԱՂԻ – Սանաթ,- թիվ, որը մեկ է:
- II SVABHAVAT (Սվաբհավաթ) տիրոջ ձայնը, որը թվեր են, քանի որ նա մեկն է եւ ինն է:
- III Անսահմանը՝ Անհունը՝ անձեւ շրջանաշրջան (O):

Ըստ Պյութագորյան դպրոցի, հայր աստվածությունը նրբորդություն է՝ եռաստիճան մոնադն է, բնույթը՝ հուր: Մայր աստվածությունն աղերսվում է չորս թվի հետ, բնույթը՝ ջուր: Եվ որդի աստվածությունը հինգ թվի հիմքով է, բնույթը՝ եթեր: Պյութագորասի հայտնի բանաձևը՝  $a^2 + b^2 = c^2$ , որտեղ՝  $a = 3$ ,  $b = 4$ ,  $3^2 + 4^2 = 5^2$ , մոնադի արարման մասին է:

Աստղագիտական սիմվոլները եւ Պյութագորասի թեորեմը

Յուպիտեր (Ջուս), Ապոլոն, Մերկուրի (Հերմես) եւ Կերես (Դեմետրա): Օլիմպիական փիլիսոփայության նրեք կայուն սկզբունքները:

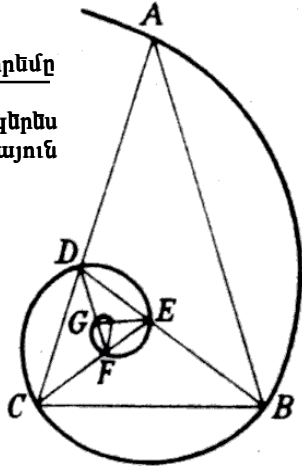
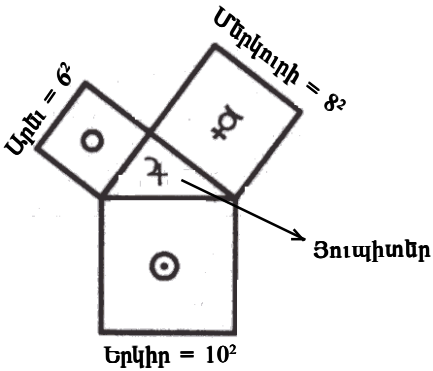

Վիշապի պտույտը, որի ընթացքում ձեւավորվում են երկրաչափական պլատոնիկ մարմինները:



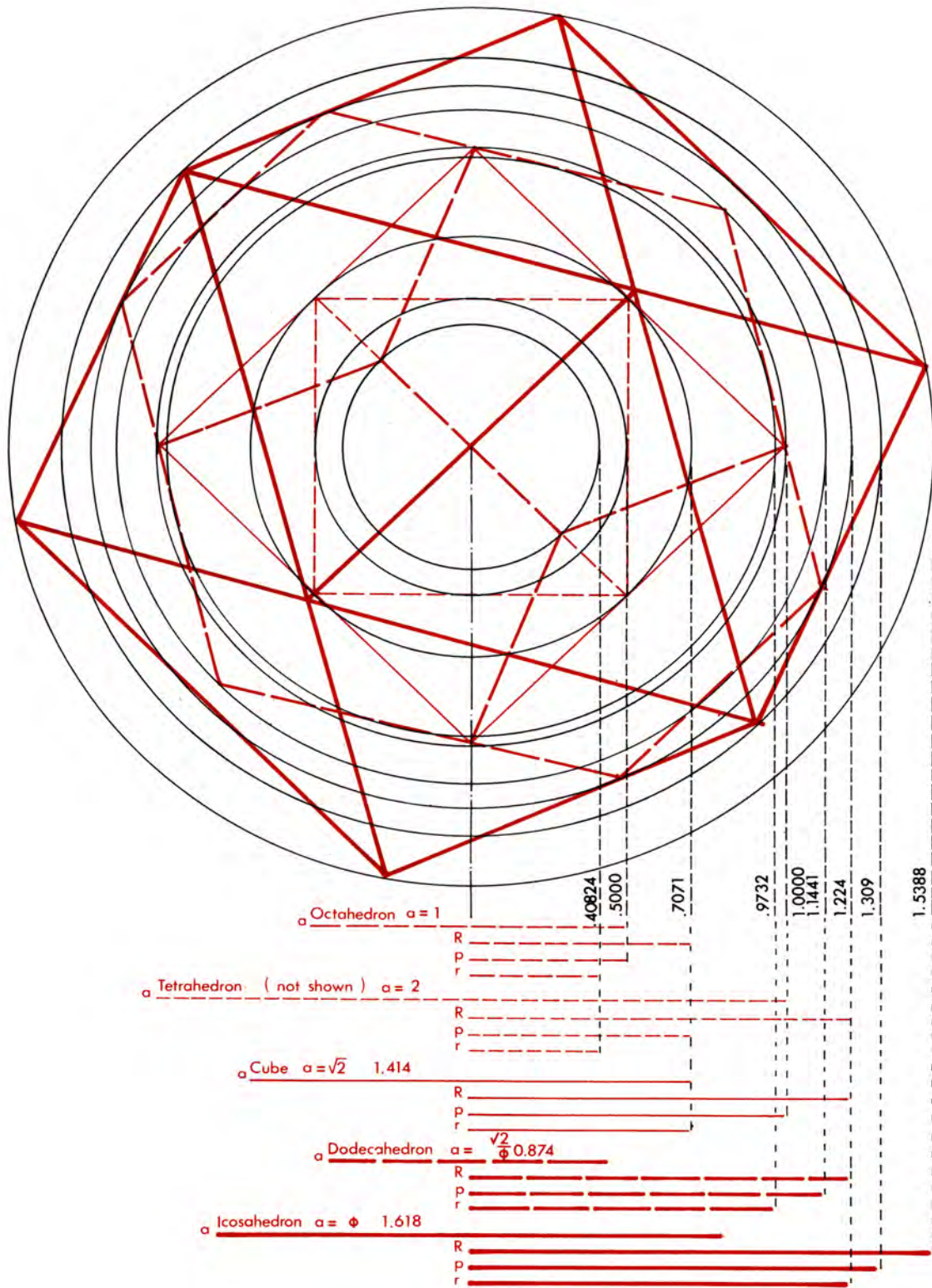

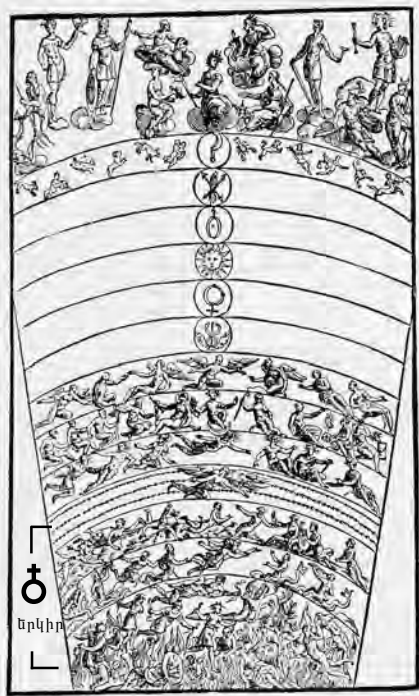

Երկիրը եւ հունա-հռոմեական յոթ սֆերաները

Արիֆմետիկ՝  $b = \frac{a+c}{2}$ ,

Հարմոնիկ՝  $b = \frac{2ac}{a+c}$ ,

Երկրաչափական՝  $b^2 = ac$  :

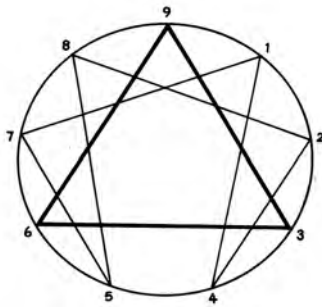

Ի. Գուրջիեւի սխեման

## Եզրակացություն

Հնագույն հավատամքային տեքստերում եւ պատումներում վնցական (6-60) եւ իննական (1+8) համակարգերը՝ միեւնույն կարգակառույցի մեկնաբանական մոտեցումներն են: Առաջինը՝ հիմնականում, ժամանակի ամբողջական փուլի հետ է աղերսվել (մեզ հայտնի շումերական քաղաքակրթությունից), երկրորդը՝ թվաբանական հաշվումների հետ: Առաջին տարբերակը, թաքնագիտության մեջ՝ երաժշտության, ձայնային վիբրացիաների առումով, նաեւ կոչվում է՝ հարմոնիկ: Այս երկու թվային աճի համակարգերը հայտնի է նաեւ լամբադայի աղյուսակ անունով:

Պյութագորյան թվերի բազմապատկման կարգակա-

Թվային աճի լամբադայի աղյուսակ						
1	2	4	8	16	32	64
	3	6	12	24	48	96
		9	18	36	72	144
			27	54	108	216
				81	162	324
					243	486
						729

Arithmetic



Harmonic

ույցում օգտագործվում է՝ 3:2, որտեղ 2-ը՝ «իզական», 3-ը՝ «արական» բնույթ ունի: «հարմոնիկ» եւ «թվաբանական» սկզբունքներով թվերի աճը այս երկու համակարգերով, ստեղծվում էր երաժշտական օկտավը: Ըստ պյութագորիստների, տիեզերական սֆերաների մեղեդին վիբրացիոն տատանում է այս երկու հիմնական՝ 2-ը՝ «իզական», 3-ը՝ «արական», թվերի միջեւ:

Գեոմետրիայի լեզվով, երկու համակարգերի միասնական ներկայացումը, վերահայտնաբերել են հանրահայտ էզոտերիկ թաքնագետ, հայազգի Ի. Գուրջիեւը եւ անվանի եգիպտագետ՝ Շնուլիե ղե Լուբիցը:

Շրջանագծի մեջ եռանկյունին եթե ընդունվում է որպես կենտրոն՝ միջուկ, ապա շրջանը՝ ամբողջը, «ձեւավորում» են

վեց կենտրոնը. Պյութագոր-Պլատոնյան սխտեմում, սրա բազմապատկումով թվերի աճի հարմոնիկ տարբերակն է. 1-ից 9-ը կենտրոնով շրջանի ամբողջացման՝ թվաբանական տարբերակ:

Ութ սֆերաների մասին 7-րդ դարի հեղինակ Անանիա Շիրակացին գրում է. «Այս յոթ գոտիները հակառակ են միմյանց: Առաջին գոտին, որ կոչվում է երկնային ցրտության բնակատեղի, հենվում է այն ոլորտի վրա, որ կոչվում է ութերորդ»<sup>\*1</sup>: Ա. Շիրակացին գրում է, որ այն կոչվում է Քիմերական գոտի («Քիմեր» = Վիշապ, օձ):

Ըստ Շիրակացու հայտնածի, յոթ գոտիներից վեր, ամենայնի հիմքը՝ Արփին է, որից Արեգակը ստանում է փոխանցում է աստվածային հուր-լույսը: Թաքնագետ Ա. Շիրակացին մոլորակների մասին տալիս է հետևյալ տեղեկությունը:

«Արդ՝ մոլորակ կոչվող այդ աստղերը յոթն են, որոնք եւ համապատասխանում են շաբաթվա օրերին՝ սկսելով անծայրածիր արեգակից, այսինքն՝ կիրակի օրվանից, որի հետևությունք հեթանոսները անվանել են շաբաթվա օրերը ի պատիվ Արեգակի, Լուսնի եւ հինգ մոլորակների ...»<sup>\*2</sup>:

		Հույները	Հայերը	Պարսիկները
☉	Կիրակի՝	Հելիոս	Արեգակ	Խորաշետ
☽	Երկուշաբթի՝	Սելենոս	Լուսին	Մանգ
♂	Երեքշաբթի՝	Արևս(Մարս)	Հրատ	Նազ
♀	Չորեքշաբթի՝	Հերմես(Մերկուրի)	Փայլածո	Կոճ
♃	Հինգշաբթի՝	Ջեւս(Յուպիտեր)	Լուսնթագ	Տիրենջ
♀	Որբաթ՝	Ափրոդիտես(Վեներա)	Լուսաբեր	Անահիտ
♄	Շաբաթ՝	Հրոնոս(Սատուրն)	Երևակ	Զրվան» <sup>*3</sup> :

Փաստորեն, ըստ հենրի աշխարհճանաչողության, հին գիտունները տարին բաժանելով օրերի՝ 360+5, ամիսների՝ 12 ամիս եւ հավելյալ ամիս 5օր, շաբաթը որպես այդպիսին կանոնավորել են ըստ հեքսագոնի՝ իր կենտրոնով՝ 6 օր + 1 հանգստի օր, շաբաթվա օրերին տալով արեգակնային համակարգության մոլորակների անունները:

\*1, \*2, \*3, - «Հայ մատենագիրներ, Ա. Շիրակացի», Երևան, 1979թ., էջ 116-119, ծանոթագրություն, էջ՝ 343:

**Հավելում**

Հինգ երկրաչափական ծավալային մարմինների հետ է կապված հնագույն ժամանակներից մինչև մեզ հասած ՔԱՐԿՏԻԿ խաղը: Այս խաղում անպայման են տարբեր՝ հինգ ծավալածեւերի քարերը (տես նկարը), որ համանման են Բրիտանական տարածքում նեոլիթյան ժամանակների գտածո նմուշներին: Խաղի կանոնները հետևյալն են: Այն ունի վեց փուլ: Առաջին փուլը կոչվում է՝ **մին պար**, երկրորդը՝ **մեկնուկ**, երրորդը՝ **երկնուկ**, չորրորդը՝ **թաք ու երեքնուկ**, հիգերորդը՝ **շնուկ**, վեցերորդը՝ **ճանտաս**: Հինգ քարերից յուրաքանչյուրի չափսը մոտավորապես թթամատի երունգի չափ է. խաղում են մեկ ձեռքով: **1-ին փուլ**. ընտրվում է բազմանիստ քարը եւ ավի մեջ հավաքելով մնացյալ բոլոր քարերը, պետք է առաջին քարը վեր նետել, 4 հատը հասցնել դնել գետնին եւ բռնել վար իջնող քարը: Սա կոչվում է՝ մին պար: **2-րդ փուլ**. բազմանիստ քարը վեր նետելով, մինչև քարի վար իջնելը հատ-հատ՝ չորս անգամով, մեկ-մեկ հավաքվում է գետնի վրայի քարերը: Սա կոչվում է մեկնուկ: **3-րդ փուլ**. գետնին չորս քարերը վերցվում է երկու անգամից՝ մեկը վեր նետելով, վերցնել երկու քար եւ էլի նույնը. կոչվում է՝ երկնուկ: **4-րդ փուլում** նույնը՝ 1+3, 1+1 կարգով. կոչվում է՝ թաք-երեքնուկ: **5-րդ փուլ**. թթի, ցուցամատի եւ միջնամատի միջոցով սարքում են կիսաշրջան՝ շնիկ = դարբաս: Մեկ քարը վեր նետելով, մինչև նրա վար իջնելը, պետք է մնացած քարերը մեկ առ մեկ անցկացնել դարբասով. կոչվում է շնուկ: Եւ 6-րդ փուլ. մեկը վեր նետել եւ չորսը միանգամից ճանկելով հավաք անել բռում. սա կոչվում է՝ ճանտաս:

**Բացատրություն**

Ինչու բոլորին լավ հայտնի մեր տատիկների սովորեցրած այս խաղը հիշվեց: Հանգամանքները. նախ, խաղի համար հատուկ ընտրվում էին քարերը՝ վերնուսում հիշատակված պլատոնյան հինգ սոլիդներին համապատասխան: Երկրորդ՝ քարերն ամպայման պետք է լինեն հինգ հատ: Երրորդ՝ խաղը բաղկացած է վեց փուլերից: Չորրորդ՝ փուլերի անունների իմաստները եւ կանոնները համապատասխանության մեջ են Պլատոնի «Timaeus» աշխատության մեջ կոսմիկական փուլերի՝ 1-4 կառուցվածքին, օրինակ՝

ՄԻՆ ՊԱՐ

Աստվածային գաղտնաթաքույց մեկը՝ արարչության հարուցիչը, արտահայտվում է որպես չորս՝ շրջանագիծ: Եվ այն կոչվում է մին պար՝ մեկի պարը: Վերայական ուսմունքում նյութական տիեզերքը համարվում է մայա՝ իլուզիա, աստծո մտքի արտահայտություն-շրջապտույտը: Այն նաեւ հայտնի է որպես Շիվայի պար անունով:

ՃԱՆՏԱՍ

Ճանտասը խաղի վերջին փուլն է, որ 1-ին փուլի հակադարձն է: Եթե առաջին փուլում, մեկ քարը վեր նետելով, ավի միջի մնացյալ չորս քարերը դրվում են գետնին, ապա վերջին փուլում բոլոր քարերը մեկ ճանկով պետք է հավաքվեն բռում, որը նախնական, մեկնարկային սկիզբն էր, այսինքն՝ վերադարձ նախանկատ: Եվ արեւմտյան էգոտերիկ եւ վերայական ուսմունքներում եւ նույնիսկ ժամանակակից ֆիզիկայում (St. Hawking, «The Universe In A Nutshell», UK, 2001), տիեզերքի արարչության շրջապտույտի վերջին փուլը՝ վերադարձ է դնպի չդիֆերենցված նախնականություն, փակ համակարգ, աննյութ տիեզերք:

Հաջորդ հանգամանքը՝ բոլոր հավատամքային հնագույն միջակա պատումներում, անդրաշխարհի դարբասա-մուտքը պահպանում է շունը: Հունական դիցաբանության մեջ՝ Կերբեր շունը, հին եգիպտականում՝ անիբու-շունը, հայկական էպոսում՝ Գեորգիզը (թարգմանաբար նշ. է՝ գայլ կամ գայլաշուն), Արա Գեղեցիկ-Շամիրամ միջակա պատումում՝ հարալեզներ-շները, Արտավազդի շղթաները կրծող շները եւ այլն: Նաեւ, շան խորհրդապաշտությունն առկա է հնագույն աստղագիտության մեջ: 12 կենդանակերպ աստղատներում դա Կարիճ համաստեղության մոտ, քիչ հարավ, այսօրա Serpens-աստղատունն է, որ ըստ հեների, Ծիր Կաթնի կենտրոն-երակի՝ «դարբասների» պահապան շան աստղատունն է: Ըստ նորագույն գիտական հետազոտությունների, մեր գալակտիկայի կենտրոնում կա սև խոռոչ:

Եվ վերջապես, ՔԱՐԿՏԻԿ խաղը 6 ական համակարգի հետ աղերսելու հայտնությունը՝ մորս տատին հիշելն է. երեխա ժամանակ, մորս տատն ինձ ասում էր, որ այս խաղը՝ **«արնիբաշդի»** խաղ է:



**ԳԼՈՒԽ  
ԵՐԿՐՈՐ**

**ՀՆԱԳՈՒՅՆ ՀԱՎԱՏԱՄՔՆԵՐՈՒՄ ԱՍՏՎԱԾՆԵՐԻ ՀԻԵՐԱՐՈՒԻԱՆԵՐԻ  
ԿԱՌՈՒՑՎԱԾՔԱՅԻՆ ՆՄԱՆՈՒԹՅՈՒՆՆԵՐԸ  
ԵՎ ԹՎԱՅԻՆ ՀԱՄԱԿԱՐԳԵՐԸ**

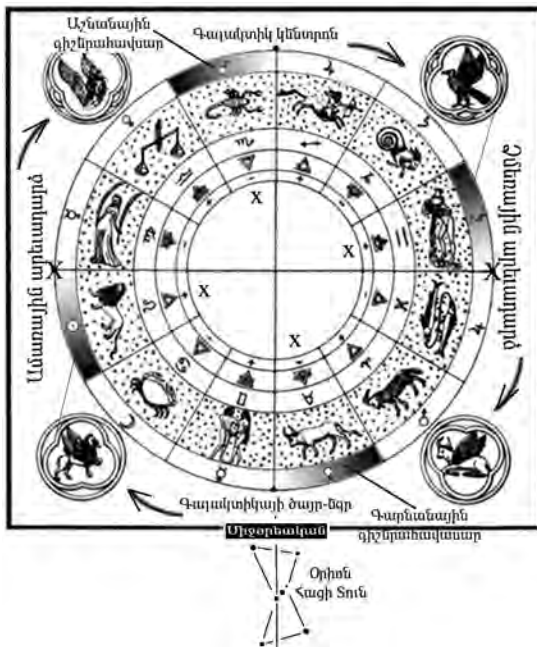
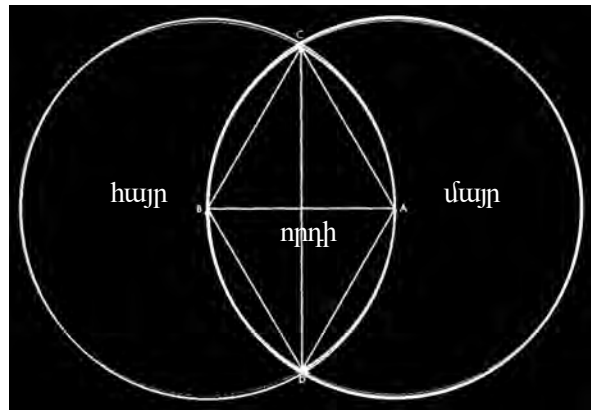
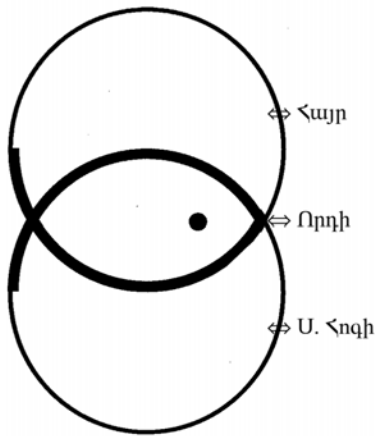

**ՆՈՐԴԵՐԻ ՀԱՄԱԿԱՐԳԻ\*1  
ԻՆՆ ԱՇՆԱՐԿՆԸ  
Կենտրոն + 8 սֆերաները**

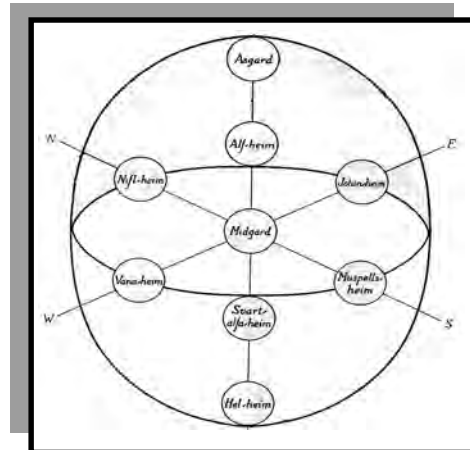

\*1- M. Hall, "The Secret Teachings Of All Ages", USA, 2000.

Տիեզերքի արարչության մասին հնագույն պատումները, ինչպես նաև աստվածների պանթեոնների հիերարխիաները՝ Միջագետքի, եգիպտական և հնդեւրոպական ժողովուրդների մոտ, միանման են: Եթե փորձենք պատումների վիպական լեզուն վերածել թվերի, այսինքն, գլխավոր աստվածների արարչական ֆունկցիաները՝ սկզբից մինչև վերջինը, թվային արժեքներով արտահայտենք, ապա բոլոր պատումների կառուցվածքների հիմքում կարող ենք տեսնել միեւնույն թվային համակարգը՝ 1, 1, 2, 3, 5, 8, 13... կամ՝ 1, 2, 4, 8, 12...

Պատումների վիպական լեզվին համապատասխան, «նյութական աբստրակցիայի», կամ «անսահման ներունակության» գաղափարի արտահայտությունը՝ Մեծ ՈՉԻՆՉ, ԲԱՈՍ, ԽԱՎԱՐ և այլն, ներկայացված է «Օ» (գերո)՝ով<sup>1</sup>, որի սիմվոլը, ինչպես նախորդ գլխում ներկայացվեց՝ ՎԻՇԱՊՆ է, երկրաչափորեն՝ շրջանագիծը, որպես ծավալ՝ գունդը (*Պյութագորյան դպրոցի «սփերան»*): Մեկ թիվը՝ աստվածային առաջին մանիֆեստացիան է, առաջին գոյությունը, միակ ամբողջը, որն անսահման է: Հաջորդ բոլոր աստվածները՝ «թվերը», ՄԵԼ-ի տրոհումներն են (*կոտորակներ*), և մեկ թվից ծնունդ-արտահայտություններ են: «10» թիվը, որը ներկայացվել է՝ **շրջանագիծ** և կենտրոնում կետ, համարվել է երկրորդ փուլ, նոր շրջապտույտ-տրոհում՝ նոր ցիկլ:

Օրինակ, եգիպտական համակարգում, **աբստրակտ ներունակության** գաղափարը պոտենցիալ ՆՈՒՆ- է, որից ինքնարտահայտված բարձարագույն աստվածություն ԱԹՈՆ-ը ասում է՝

**Ես մեկն եմ, որը դառնում է՝ երկուս,**

**դառնում է՝ չորս,**

**դառնում է՝ ութ,**

**Եւ հետո ես մեկն եմ նորից:**

[Կահիրեի Փեթ Ամնի թանգարան, item no.1160, ]<sup>2</sup>:

Ըստ եգիպտական հավատամքի, գոյություն ունեն յոթ (7) բարձրագույն իրականություն (ռեալություն) և երկու (2) ցածրադիր իրականություն: Ութ (8)-ը միջանկյալ, կապող իրականության շղթան է, իսկ 9-րդը, վերջին՝ նյութական աշխարհ իրականությունն է: Փաստորեն, Աթոնը և իր ութ արտահայտությունները միասին, ներկայանում են որպես ինը իրականություններ: Նույնն է նաև հնագույն համարյա բոլոր պանթեոններում, օրինակ՝ Նորդերի մոտ, Օդինի ինը աշխարհները և այլն:

Վերոհիշյալ բոլոր պատումային հավատամքներում (*Միջագետքյան, եգիպտա-*

<sup>1</sup>,- Հնագույն շումերական տեքստերում «դատարկ տարածք»-ը կամ «փոտորակ»-ը ներկայանում էր ոչ թե որպես թիվ կամ որպես «Ջերոյի» գաղափար, այլ որպես՝ **անհուն ներունակություն:**

<sup>2</sup>,- Moustafa Gadalla, "Egyptian Cosmology", USA, 2001, p. 56.

Աղուայակները բերված են ըստ` Rachel Storm,-ի «Egyptian Mythology» և «Indian Mythology» գրքերի (USA, 2000) վերջում տրված «Family Trees» բաժնից: Ամուսնական զույգի համար օգտագ. են՝ (=), (+) նշանները:

**ԵԳԻՊՏԱԿԱՆ ՊԱՆԹԵՈՆ**

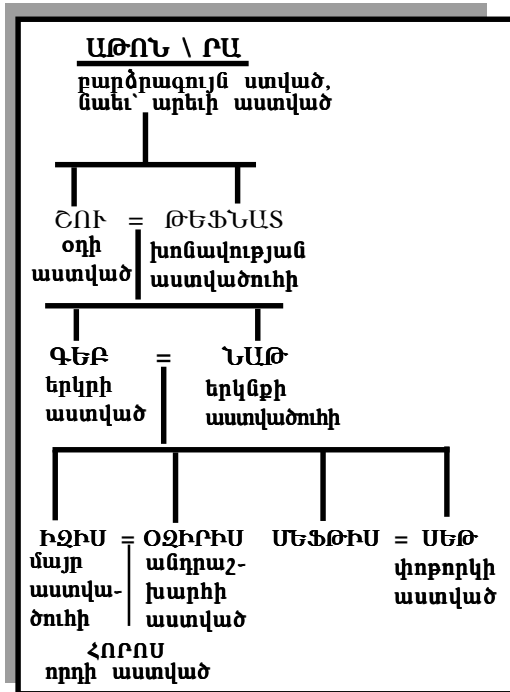

**ՇՈՒՄԵՐԱԿԱՆ ՊԱՆԹԵՈՆ**

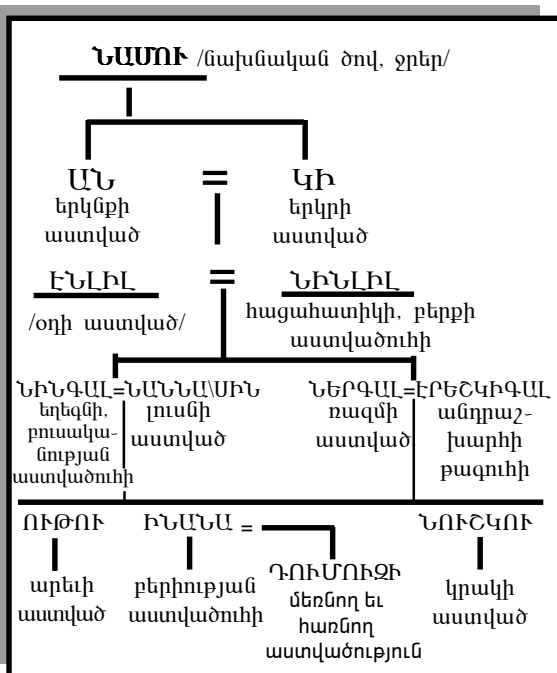

կան, հունական, հայկական, հիթիթական և այլն) աստվածային հիերարխիան իր հիմքում ունի միեւնույն թվային համակարգերի սխեման և «կոմբինացիաները» (մի բան, որ մինչև այժմ, վերլուծող մասնագետները չեն «նկատել»): Աստվածների ընդհանուր թվաքանակն էլ համապատասխանում է հետևյալ սխեմաներին՝ գլխավոր աստվածությունների թվաքանակ՝ (1+8=9), փոքր համակարգ՝ (12+12=24), ամբողջ համակարգ՝ (4 x 9=36), աստվածային էոն-ենթախավեր՝ (7x7=49), առաջնային և երկրորդական աստվածների ընդհանուր թվաքանակ և կատարյալ թիվ՝ (8 x 9=72): Արարման համակարգը սկսվում է մեծ ՈՉԻՆՉ-ից՝ անդիֆերենցյալ ամբողջ, որ տրոհվում է՝ արական և իգական հիմքերի. սիմվոլը երկու շրջանաշրջա, որոնց հատման միջին ձրկնակերպ օղակը կամ երկրաչափական օկտահեղորոնը, որից արարվում է գոյաբանական աշխարհը: Այս համակարգը բնութագրող լավագույն օրինակներն են հայկական «Վահագնի ծննունդը»-ը (Մ. Խորենացի, «Պատմություն») և բաբելական «Արարման մասին» («The Epic Of Creation», Stephanie Dalley, p.228) հնագույն գոհարները (զծանկարները տես էջ 52-ում):

Հնագույն պանթեոններում աստվածները որպես թվային «արժեք» համակարգվում են հետևյալ կերպ:

Շումերական տարբերակ. ՆԱՄՈՒ-ից մինչև ՆՈՒԾԿՈՒ համապատասխանում է՝ ամբողջ (Նամու), և չորս փուլ (1.Ան+Կի, 2.Էնլիլ+Նինլիլ, 3.Նինգալ + Նանա/Սին, Ներգալ+Էրեշկիգալ, 4.Ութու, Ինանա, Դումուզի, Նուշկու): Համակարգում պահպանված է նաև ՆԱՄՈՒ +12 աստվածներ, թվային հաջորդականությունը՝ Նամու = ամբողջ, և ապա՝ 2+2+4+4 հաջորդականությամբ աստվածների հիերարխիան:

Նույնն է *բաբելյական պանթեոնում*։ ԱՓՍՈՒ-ԹԻԱՄԱՏ աբստրակտ ամբողջից մինչև ԱՆՈՒ-ԱՆՏՈՒ՝ 4 փուլ՝ 8 աստվածներ, եւ ԱՓՍՈՒ-ից մինչև ՋԱՐՓԱՆԹՈՒ՝ 12 աստվածներ, 6 գույգ։

*Եգիպտական պանթեոն*։ ԱԹՈՆ-ից մինչև Օգիրիս, ՆՈՒՆ-ից մինչև ՀՈՐՈՄ՝ (8 – 12)։

*Հունական պանթեոն*։ ՔԱՈՍ-ից մինչև Ուրանոս՝ 8, եւ Բրոնսից մինչև Ջնւս՝ 8։

*Ջրադաշտականը*։ Օրիմագդից մինչև Ամերտա 7, եւ պաշտպանիչ ոգիները՝ նույնպես- 7։ Եթե ընդունում ենք, որ եղբայրները՝ Օրիմագդն ու Արիիմանը ունեն հայր (Ջրվան = ժամանակ), որը ծնվել է անժամանակ անհունից, ապա նորից՝ համակարգը «լրանում է» 8 թվի հիմքով։

*Վեդայականը*։ Դիաուսից մինչև ՄԱՆՈՒ՝ 8 եւ Դիաուսից մինչև Բրիասպատի՝ 12 (5+4+3=12) համակարգով։

*Հայկական էպոս*։ մինչև Փոքր Մհեր՝ 8։

(Աղույակաների շարունակությունը տես հաջորդ էջերում)։

Մեկից մինչև 8 թվերի գումարը՝ 36։

$$36 = (1+2+3+4+5+6+7+8):$$

**{Տարբերությունները՝ յոթ, թե՞ ութ,- իրականում չկա, խնդիրը նրանում է, թե չդիֆերենցված ամբողջը՝ Օ - վիշապը, համակարգում հաշված է որպես՝ կենտրոն՝ մե՞կ, թե՞ ոչ}:**

Վերոհիշյալ հավատամքային պատումներում, բոլորում, նաեւ պահպանված է երրորդության սկզբունքը՝ որպես արարման սկիզբ, արարման հիմք։ Ըստ հնագույն թաքնագիտության (Պյութագորասի դպրոցի փոխանցմամբ), ոսկյա եռանկյունին գոյության հիմքն է, իսկ քառակուսին ամենայնի խորհուրդն ունի իրենում։ Եւ այս երկուսի՝

$$3 + 4 = 7\text{-ը՝ ստեղծում է կառույցն ամենայնի:}$$

**ԲԱԲԵԼԱԿԱՆ ՊԱՆԹԵՈՆ**

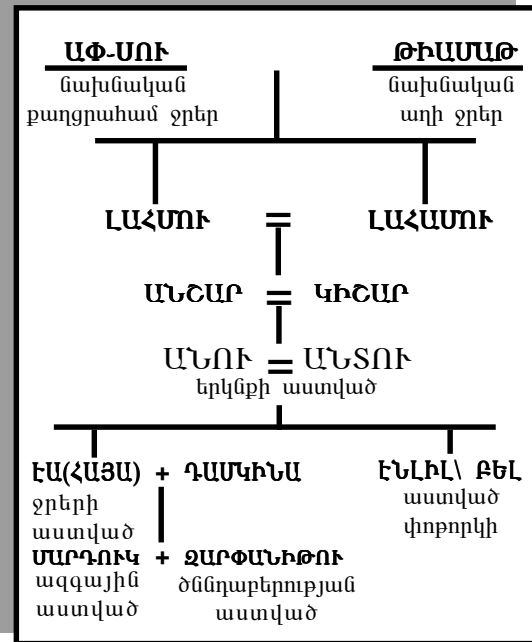

**ՀՆԴԿԱԿԱՆ ՇԻՎԱՅԻ ԸՆՏԱՆԻՔ**

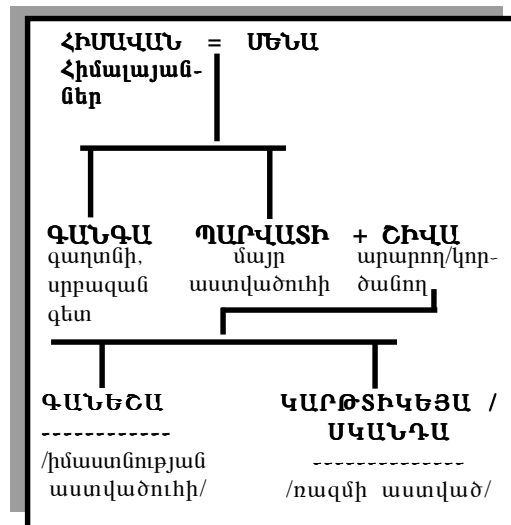



**ԱՐԱՐՄԱՆ ԿԱՐԳԱԿԱՌՈՒՅՑԸ ՎԵՂԱՆԵՐՈՒՄ**

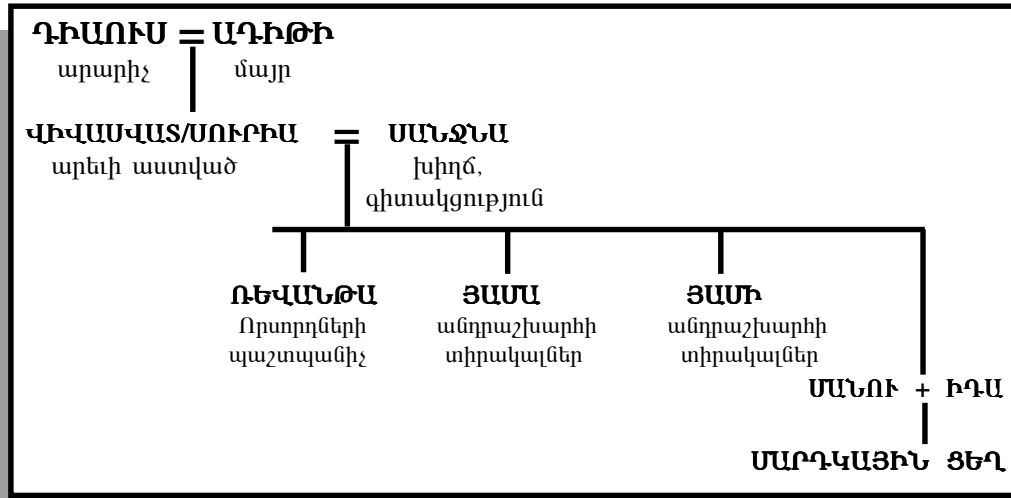

**ՎԵՂԱՅԱԿԱՆ ԱՍՏՎԱԾՆԵՐԻ ՀԻԵՐԱՐԽԻԱՆ**

ԴՐԱՆՏ / ԱՐՔԱՅՈՒԹՅՈՒՆ				
ԴԻԱՌԻՍ	ՎԱՐՈՒՆԱ	ՄԻԹՐԱ	ՊՈՒՇԱՆ	ՎԻՇՆՈՒ
/երկինք/	/արդարութիւն/	/լույս/	/կենսատու/	/արարող/
ՄԹՆՈՂՈՐՏ				
ԻՆԴՐԱ	ՎԱՀՈՒ	ՐՈՒԴՐԱ	ՍԱՐՈՒԹ	
/ամպրոպ, անձրեւ/	/քամի/	/կործանող/	/փոթորիկ/	
ԵՐԿԻՐ				
ՍՈՄԱ	ԱԳՆԻ	ՔՐՀԱՍՊԱՏԻ		
/բույսեր/	հուր	/հոգեւոր առաջնորդ/		

**ՀՈՒՆԱԿԱՆ ԱՍՏՎԱԾՆԵՐԻ ՊԱՆԹԵՈՆ**

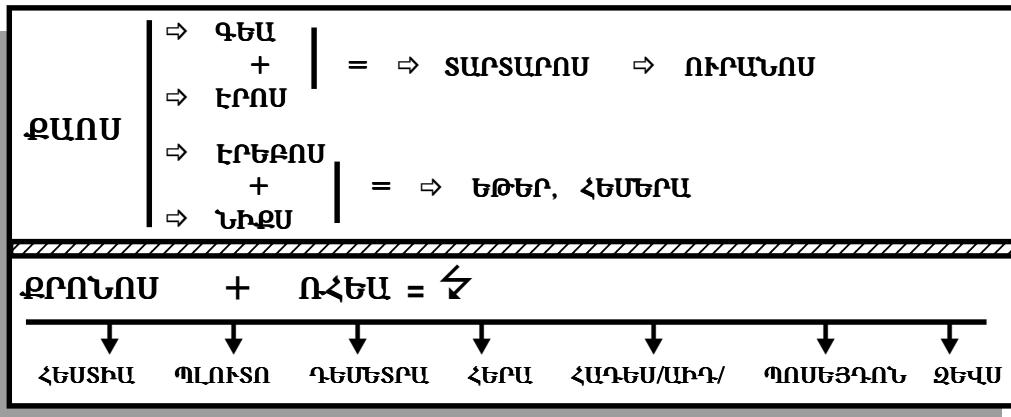

**ԻՐԱՆԱԿԱՆ**

**ՋՐԱԴԱՇՏԻ ՀԻԵՐԱՐԽԻԱՆ**

<b>ԱՀՈՒՐԱ-ՄԱՋԴԱ \ ՍՊԵՆՏԱ ՍԱԻՆՅՈՒ ՕՐՀՄԱՋԴ</b>						
իմաստուն Աստված						
<b>ԱՄԵՇԱ ՍՊԵՆՏԱ</b>						
Աստծո ուստրերն ու դուստրերը կամ Աստծո ստեղծագործության հիմքերը						
<b>ՎՈՀՈՒ ՄԱՆՈՒ</b>	<b>ԱՇԱ ՎԱՀԻՇՇԱ</b>	<b>ՍՊԵՆՏԱ ԱՐՄԱԽՏԻ</b>	<b>ԿՀՇԱՏՀՐԱ ՎԱԻՐԻԱ</b>	<b>ՀԱՈՒՐՎԱՏԱՏ</b>	<b>ԱՄԵՐԵՏԱՏ</b>	
բարի միտք /կենդանիներ/	օհնականություն /կրակ/	նվիրվածություն /երկիր/	թագավորություն /արևու եւ դրախտ/	սրբություն /ջուր/	անմահություն /բուսականություն/	
<b>ՅԱԶԱՏԱ</b>						
պաշտպանող, օգնական Ոգիներ						
<b>ԱՆԱՀԻՏԱ</b>	<b>ԱԹԱՐ</b>	<b>ՀԱՕՄԱ</b>	<b>ՄՐԱՕՇԱ</b>	<b>ՐԱՇՆՈՒ</b>	<b>ՄԻԹՀՐԱ</b>	<b>ԹԻՇՏՐԻԱ</b>
բերրիություն, ջուր	կրակ	բուժող բույսեր	հնազանդություն, աղոթք	արդարադատություն	ճշմարտություն	Շնաստղ՝ բերրության աղբյուր

**ՀԱՅԿԱԿԱՆ ՊԱՆԹԵՈՆ** ըստ՝ Գողթան երգերի (Մ. ԽՈՐՈՆԱՅԻ)

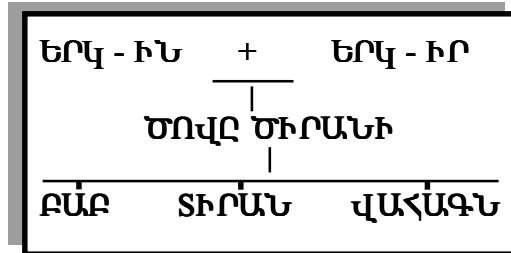

Տիեզերք-վիշապի փուլային ձևավորման միթնոսական՝ կնրպարային ներկայացումը, 6 ական համակարգ:

Տիեզերքի փուլային ձևավորման միթնոսական ներկայացումը, ըստ «ՄԱՄՆԱ ՏՈՒՆ» էպոսի, 1+8 համակարգ է՝ ամբողջ + չորս ճյուղ: Այսինքն,- Հայր + չորս գույգ աստվածություն: Առաջինը՝ Գագիկը, սկիզբն է եւ «նման» է վերջինին՝ Փոքր Մհերին: Երկու շրջանագծերի սիմվոլներով նրանց «հարաբերությունը»՝  $R = 1/\phi$ ,  $R' = 1/\phi^2$  է: ↪

**ՀԱՅԿԱԿԱՆ ՊԱՆԹԵՈՆ** ըստ՝ «ՄԱՄՆԱ ԾՈՒՆԸ» էպոսի

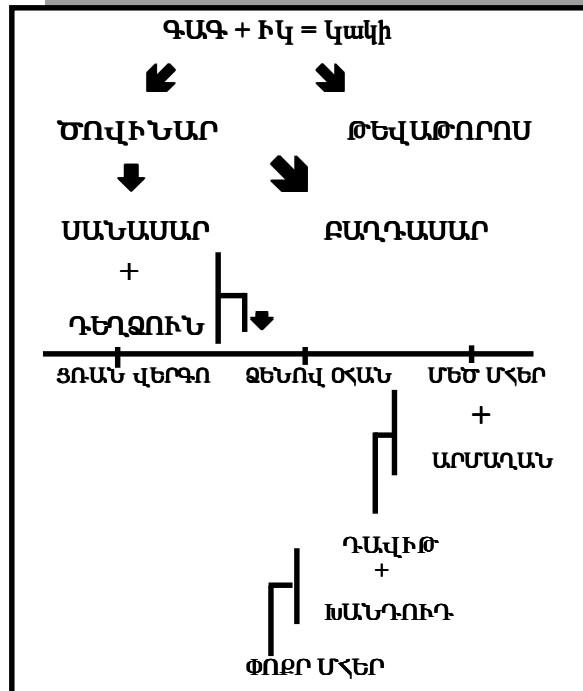

## Գլխավոր աստվածները և նրանց ֆունկցիաների «դերաբաժանումները»:

Հնագույն հավատամքային պատումներում (էպոս-առասպելներում) աստվածների «դերաբաժանումները» և հերթականությունը՝ ըստ նախնականության, նույնպես «քմահաճույքի» կամ պատահականությունների արդյունք չեն: Հնագույն քրմերը բնության մեջ ամեն ինչի հիմքը համարում էին չորս տարրերը՝ **հուր, օդ, ջուր, հող**: Եւ սա կարող է հասկացվել ոչ թե բառացի, այլ, որ նյութը ունի չորս վիճակ՝ **հրային, գազային, հեղուկ** և **կարծր-պինդ**:

Ըստ քրմերի պատկերացումների, մեկից մյուսի հաջորդական փոխակերպումով և դրանց տարբեր կոմբինացիաների շնորհիվ է «առաջանում» ձեւավորվում բնությունը: Օրիանակ, եթերը, որի երկրաչափական սիմվոլ-ատրիբուտը **դողնկահեղրոնն** է, Արիստոտելը համարում էր Աստծո կոմպոզիցիան:

Հներն առաջնորդվում էին մի քանի «պոստուլատներով»:

**1-ին՝**

**գոյաբանական աշխարհի ձեւավորման պրոցեսների և կարուցվածքների սկզբունքները ամենափորքազույն մասնիկում մինչև տիեզերական կամ աստնդային գոյակցություններ՝ նույնն են:**

**2-րդ՝**

**այն, ինչ «վերնում է», նույնը՝ «ներքնում է»** (Հերմես եռամեծի բանաձեւման մեջ՝ «վերնում» և «ներքնում», -ը նկատի է առնվել հոգևոր և նյութական սփերաները)\*<sup>2</sup>:

Փաստորեն, հնագույն պանթեոններում աստվածներն ըստ քմահաճույքի չեն համակարգված, և եթե կա թվային համակարգ, ապա պատումներում նրանց ֆունկցիոնալ «դերաբաժանումները» նույնպես **քմահաճույքի արդյունք** չեն կարող լինել: Գլխավոր աստվածություններն իրենց իսկ ծնունդով, գոյաբանական աշխարհի «ձեւավորման մեջ» կատարում են որոշակի ֆունկցիա, և ըստ հին փիլիսոփաների՝ ամենայնի հիմքը հանդիսացող չորս տարրերը պետք է բնորոշեն այդ աստվածությունների «բնույթը» և նրանց կատարած ֆունկցիան:

Հնագույն տեքստերում առկա բնութագրումները լիովին «բացահայտում են» նրանց «բնույթը», որ համապատասխանում է՝ **հուր, օդ, ջուր, հող** սկզբունքին: Օրինակ,- **Աթոն՝ հուր, Ծու՝ օդ, Թեֆնատ՝ խոնավություն, ջուր, Գեթ՝ երկիր, հող** և այլն: Եգիպտական պանթեոնում, որը նախնական, հնագույններից է, աստվածները «դերաբաժանված» են բնության չորս տարրերի հիմքով: Նույնն է շումերական պանթեոնում,- **Ան՝ հուր, Էա՝ ջուր, Էնլիլ՝ օդ, Կի կամ Զարփանթու՝ հող**:

\*1,-The Kybalion, "A Study Of The Hermetic Philosophy Of Ancient Egypt & Greece", Chicago, 1940, p. ILL.

Շրջանաօղակված վիշապը, որ անհունի սիմվոլն է և իր մեջ ունի բոլոր էլեմենտների ատրիբուտների պոտենցիալը, իր «տրոհման» ընթացքում, չորս վիճակների հաջորդական անցումով, ստեղծում է իր հայելային պատկեր-տիեզերքը՝ Ոգու և նյութի միասնությամբ: Գերագույն աստվածությունը, որ հայտնի է տարբեր անուններով՝ ԱՆ, Աթում, Հալդի, Բրահմա և այլն, արտահայտվում է ներունակ (potential) նախա-տիզերքից: Նրա ֆունկցիան ինքն իրեն արտահայտելու ֆունկցիան է, և ինքը առաջին մոնադն է: «Ջուրը» որպես կյանքի առաջին և հիմնական ատրիբուտ՝ անհունի (վիշապի) բնույթն է: Հավատամքային բոլոր հնագույն պատումներում հերոս աստվածությունը սպանելով վիշապին ջրի հորդման հարուցիչն է դառնում: Վիշապի սիմվոլով այս **«նախազոյություն»** կոչվածը ներկայացնում է՝ **«ամբողջը»**, որից առաջանում են գլխավոր վեց զույգ աստվածությունները: Այսօրվա գիտատեխնիկական հնարավորությունները բացահայտում են, որ «ջրի» մոլեկուլյար կառուցվածքը, երբ սառեցնում ենք, ստեղծում է վեցանկյուն հեքսագոն: Հնագույն հավատամքներում առաջին աստվածությունը (որ նաև ներկայացվում է որպես անդրոգեն) միշտ աղերսվում է «ջրի» հետ և ունի 6 կամ 60 թվի համարժեքը: Նրա «արական կողմը» նաև աղերսվում է «հուր» ատրիբուտի հետ, և սրանց՝ **«հրի»** և **«ջրի»** միությունից արտահայտվում են «Երկվորյակները», որի սիմվոլիկ ծավալաձևեր՝ **օկտահեղրոն** է, ատրիբուտը՝ **օդ**, որ երբևէն հանդես են գալիս՝ «օդ» և «ջուր» ներկայացմամբ: Օրինակ, 60 թվային արժեքով շումերաբաբելական ԱՆՈՒ աստվածության որդիները՝ «Էնլիլ»-ը և «Էա-Հայա»-ն համապատասխանաբար ներկայացնում են՝ **«օդ»** և **«ջուր»** ատրիբուտները:

**Շումերաբաբելական տարբերակ**

<u>Արական աստվածներ</u>	<u>իգական կողակիցները</u>
60 - ԱՆՈՒ	55 - ԱՆՏՈՒ
50 - ԷՆԼԻԼ	45 - ՆԻՆԼԻԼ
40 - ԷԱ/ԷՆԿԻ	35 - ՆԻՆԿԻ
30 - ՆԱՆԱ/ՍԻՆ	25 - ՆԻՆԳԱԼ
20 - ՈՒԹՈՒՇԱՄԱՇ	15 - ԻՆԱՆԱ/ԻՇՏԱՐ
10 - ԻՇԿՈՒՐ/ԱԴԱԴ	5 - ՆԻՆՀՈՒԵՍԱԳ
6 արական, աստվածներ	6 իգական, աստվածուհիներ:

«Կրեմատոգրաֆիկ թվային համակարգի թվերը, երբևէն, տեքստերում փոխարինում են աստվածների *անուններին*: Z. Sitchhin, «The 12th Planet», USA, 1978, p. 124.

Բաբելական հավատամքային պատումը նույնպես 6 զույգ համակարգով աստվածների հաջորդական ֆունկցիաների «բացահայտման» մասին է, որի շնորհիվ արարվում է տիեզերքը:

Բաբելյական տարբերակ

ԱՓ-ՍՈՒ	+	ԹԻԱՄԱԹ
ԼԱՀՍՈՒ	+	ԼԱՀԱՍՈՒ
ԱՆՇԱՐ	+	ԿԻՇԱՐ
ԱՆՈՒ	+	ԱՆՏՈՒ
ԷԱ(ՀԱՅԱ)	+	ԴԱՄԿԻՆԱ
ՄԱՐԴՈՒԿ	+	ՉԱՐՓԱՆԻԹՈՒ

Հայկական էպոս

Գագիկ = Կակի + ?(անանուն)		
Թորոս	+	Ծովինար
Սանասար	+	Դեղձուն
Մեծ Մեդր	+	Արմահան
Դավիթ	+	Խանդուդ
Փոքր Մեդր	+	Գոհար

Հայկական «Սասնա Տուն» էպոսի երկվորյակները՝ Սանասարն ու Բաղդասարը համապատասխանում են «օդ» ատրիբուտին և նրանց սիմվոլը՝ **օկտահեղրոն** ծավալած են է: Նրանք «ջրածին» են, նրանց հարուցիչը՝ «հայրը» գերբնական **հուր-աղբյուրն** է եղել, նրանց մայրը **ծովի ՆԱՐ**-ն է (ջուր): Այս երկվորյակները նժույգի վրա պանում են երկինքներում, արևից անդին (*տարբեր գույն ունեցող աշխարհներում*) և, նույնիսկ արևը նրանց չի կարող այրել: Նժույգը, զենքը՝ Թուր կայծակին, Սանասարը գտնում է **ծովի հատակում** և նրա յոթ անգամ հզորանալը՝ կենարար ջրով լողանք ընդունելուց է: Փաստորեն, «օդ» ատրիբուտը՝ Սանասարը, հզորանում է իր **մորից** և **հորից**՝ «ջրից» և «հրից»:

Հնդեւրոպական հավատամքային պատումների բոլոր աստվածությունները թվում է թե՛ «կռվազան» են: Նրանք բոլորը ունեն միևնույն կայծակ-զենքը և տարբեր աշխարհներում՝ քաջանց երկիր, կանաչ երկիր, հմայքի երկիր և այլն, նրանց ֆունկցիան, առաջին հայացքից, կռվելն է: Սակայն, դա միայն առաջին հայացքից է թվում: Նրանք տիեզերքը ձեռավորող աստվածություններ են և, միայն «կռվում» են իրենց հակոտնյա իպոստասների հետ: Օրինակ, «Սասնա Տուն» էպոսում, «արական հուրը» անդրոզեն Լուսնից «փախցնում է» լուսնի «իզական մասը՝ որպես իրեն կին» և միանալով նրան՝ հղի թողնելով Ծովինարին, ստեղծում է նոր սերունդ, նոր հաջորդականություն: Մենք ներիմին (*սիմվոլը՝ լուսին*) խափանողը՝ նրա հարսնացու լուսին-Ծովինարին (*ըստ էպոսի Ծովինարը 14 օրնկան լյուսնյակի էր նման, նրբ որպես հարսնացու ճանապարհվեց Սենքերիմի թագավորություն*) հղի թողնողը, նրա հակոտնյան՝ գերբնական **հուր-աղբյուրն** է, նրբ կույսը խմում է հուր-ջրից:

Երկվորյակների՝ Սանասարի և Բաղդասարի ֆունկցիան «անվերջ կռվելը» չէ, այլ, նրանց միակ և հիմնական ֆունկցիան՝ տիեզերական ձեռավորումը շարունակելու համար, հմայքների, ոգիների անիրական աշխարհից տիեզերական մորը՝ Բառասուն ճյուղ Դեղձուն Ծամին «իրական աշխարհ» բերելն է, և նրա միջոցով շարունակական վերարտադրություն ապահովելն է, որ ինքնին՝ տիեզերքի ձեռավորման պրոցեսն է: Դեղձուն Ծամը տիեզերական նախածուն է, որից, նորից պիտի սերվեն, այս անգամ երեք առանձին-առանձին աստվածություն-ատրիբուտներ՝ օդ, ջուր, հուր = Չենով Օհանը (*ամպրոպի աստվածություն*), Յռան Վերզոն (*անձրևի աստվածություն*) և Մեծ Մեդրը (*հուր-աստվածություն*):



հայր-մայր

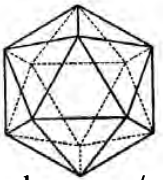

հուր-ջուր / իկոսահեղրոն

Որդի/երկորյակներ

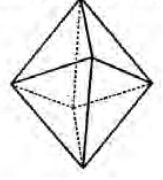

օդ / օկտահեղրոն

### ԱՍՏՎԱԾՆԵՐԻ ԱՆՈՒՆՆԵՐԸ ՈՐՊԵՍ ԹՎԱՅԻՆ ԱՐԺԵՔՆԵՐ

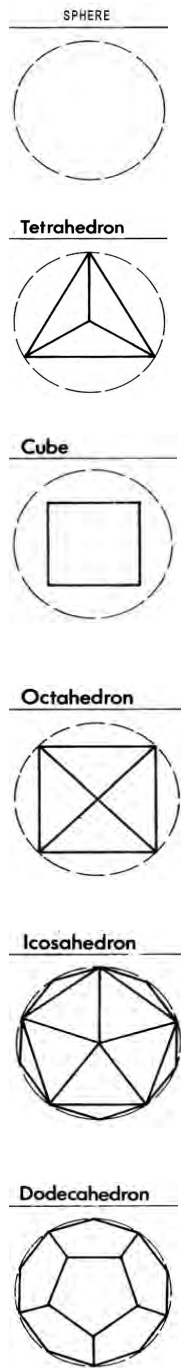

Հնագույն հավատամքներում, թվերը եւ չափումները աղերսվում էին աստվածների անունների եւ «միստիկ ծավալների» հետ: Յավոք, այս ակնհայտ, պարզ ճշմարտությունը չի նկատվել, եւ առ այժմ, որքան մեզ հայտնի է **«հնագույն հավատամքները որպէս արարչության մասին թվային համակարգեր»** մոտեցումը որդեգրված չի եղել ո՛չ լեզվաբանության, ո՛չ պատմագիտության եւ ոչ էլ հնագույն միջոցառումները գրադրող գիտնականների կողմից:

Ըստ հնագույն հավատամքի, արարչությունը սկսվում է աստվածների ծնունդ-արտահայտությամբ, որտեղ աստվածները «հանդես» են գալիս թվերի լեզվով եւ «արտահայտվում» են միստիկական ծավալների խորհրդաբանությամբ:

Եգիպտական Աթումը «1»-ն է, որ դառնում է երկու հատ մեկ՝ «I - I» որպէս՝ Շու եւ Թեֆնատ: Հավատամքային տեսքատու Աթումն ընդգծում է, որ հիմա երեք աստվածներ են իր մեջ: Ծարունակելով, Աթումը 1+8 համակարգով «արարում» ձեւավորում է տիեզերք-աշխարհը:

Վեդայական Բրահմը նույնպէս թվային արժեքների ու ծավալների հետ աղերսվող ներկայացում է ստանում, երբ նրա օրվա 12 ժամերի եւ 100 տարվա կյանքի տևողությունը արտահայտվում է՝ ծավալային եւ ժամանակի սիմվոլներով:

Պյութագորյան դպրոցը (մ.թ.ա. 7-րդ դար) «կենտր» {●} որպէս՝ «մեկ», համարվում էր սկիզբն ամենայնի: Եւ «կենտր» մինչեւ *օկտահեդրոն* ու *դոդեքահեդրոն* ծավալային չափաձեւերը համարվում էին «կենտր» աստվածային տրոհում-արտահայտումները:

Ըստ Արիստոտելի («METHAPHYSICS-AS»), պյութագորյան դպրոցը թվերի նկատմամբ ուներ հետևյալ վերաբերմունքը՝

*« Դրախտը ներդաշնակություն է եւ թվեր, Թվերը էությունն են ամբողջի, Իրերի գոյությունը՝ թվային արտահայտություններ են »:*

Հին Կտակարանի **«Աստված աշխարհն արարեց 6 օրում»** «պոստուլատը», տիեզերական լոգոսի՝ Ադամ-Կադմոնի, Հորոսի, Փոքր Մհերի թիվն է, որ ժամային արտահայտությամբ՝ 144 կամ

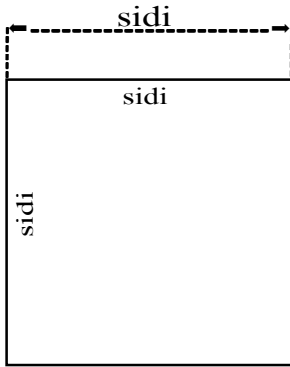

sidi = քառակուսու կողմ

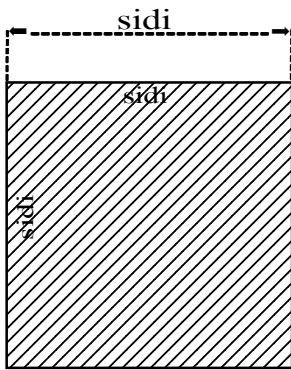

$X^2 = \text{sidi}^2 = \text{mehr} =$   
 = քառակուսու մակերես:  
 Եթե sidi-ն = 60, ապա ունենում  
 ենք 60 x 60 սրբազան չափը՝  
 մեկ IKU-ն, եւ mehr-ը դառնում  
 է սրբազան քառակուսու  
 մակերեսը՝ 3600 (60x60):

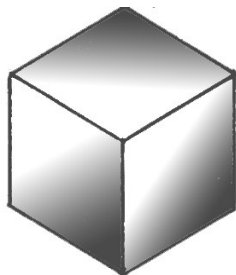

144000 է, {իրավամբ՝ 6 (օր) x 24 (ժամ) = 144 ժամ, մոտեցման արդյունք է, որ նոր կտակարանում, հովհանու հայտնության մեջ, իսրայելի 12 ցեղերից 144000-ը փրկվածների քանակն է} եւ հնագույն շումերական 6-60 թվային հիմքով համակարգի ազդեցության արդյունքն է:

Վեդայական Բրահմի մեկ օրը՝  $\{60^3 \times 20\}$ , նույնպես ժամային՝ «60»-ական համակարգ է, եւ նրա հոգեւոր, ծածկագիր անունը՝ **թիվ** է:

Հայկական էպոսում դիցերի անունները՝ ՍԱՆ-Ա-ՍԱՐ, ԾՈՎԻ-ՆԱՐ (ՍԱՐ = ՇԱՐ = 3600, ՆԱՐ < ՆԵՐ = 600) եւ այլն, հայկական լեռնաշխարհի հնագույն շրջանի աստվածների թվային ծածկանուններն են:

**Արարչության մասին հնագույն հավատամքը՝ համակարգ է նաեւ իր թվային ներկայացմամբ:**

«Սասնա Տուն» էպոսում մի շարք դիցանուններ՝ թվերի ու չափման միավորների համարժեքային անուններ են, որոնք զուգահեռաբար, հավատամքային աստվածների թվային՝ «ծածկագրային» անուն-արտահայտություններն են: Օրինակ, ՄԻՀՐ = ՄԸՀԷՐ = mehr = «ժամանակ» (հիթիթերեն), ՍԱՆԱՍԱՐ = ՍԱՐ - Ա - ՍԱՐ = ՇԱՐ - Ա - ՇԱՐ = 3600 - Ա - 3600: (ԾՈՎԻ) + ՆԱՐ < ՆԵՐ = 600 եւ այլն:

Աստվածների այս անունները, փաստորեն, հնագույն Միջագետքում, մաթեմատիկական գործողություններում օգտագործվող տերմին-բառեր են եղել:

Շումերների մոտ **mehr**-ը թվաբանական տերմին էր: Առաջին բաբելոնյան շրջանից մեզ հասած մաթեմատիկական խնդիրներում, բաբելոնացիք **«քառակուսու»** կողմի համար օգտագործել են՝ **sidi** տերմինը: **«Քառակուսու»** մակերեսի համար օգտագործել են՝ **mehr** տերմինը: Եվ, - **sidi<sup>2</sup> = mehr**: Այս տերմինների անուններն՝\*1 օգտագործել են խորանարդի ծավալը չափելու, հաշվելու եւ այլն, համար: Շումերական «6» թվի անունը՝ **šaš** էր (հայերեն՝ վեց > վեց > վիշապ), «60» թվի անունը՝ **šuš**, «600» թվի անունը որպես տարեշրջան՝ **rešu**\*2 եւ այլն: Դժվար չէ «կռահել», որ եթե շումերական ժամանկներից սրբազան համարվող չափը՝ **1 IK = 60 x 60**-ի, ապա՝ համապատասխան խորանարդի մեկ նիստի՝

\*1,- Dick Teresi, “Lost Discoveries”, USA, 2002, p. 50.  
 \*2,- Հր.Աճառյան, «Հայոց լեզվի պատմություն», հ. I, Երևան, 1936թ., էջ 199:

քառակուսու, մեկ կողմի երկարությունը՝ *sidi*-ին, հավասար է՝ 60-ի: Ուրեմն՝  $60^2 = mehr = 3600$ ը՝ հին շումերական ամբողջն է, շրջանն է՝  $\check{S}ar = 3600$ , հայկական՝ **շար**, սիմվոլը՝ «O» շրջանը: Շումերական Նոյի՝ Ուտնապիշտի տապանը խորանարդ է՝ յուրաքանչյուր նիստը  $60 \times 60$  չափով. խորանարդի մակերեսը կլինի՝  $60^3 = 21600$ , քանի որ խորանարդն ունի 6 նիստեր եւ սրա մեկ նիստի մակերեսը 3600 է: Այս խորանարդը, փաստորեն, շումերական սրբազան չափի հիմքով է՝ մեկ  $IK = 60 \times 60 = 2160$  տարին, երկրագնդի առանցքի տատանման «շնորհիվ»՝ մեկ գողիակային աստեղատան «մեջ լինելու» տևողությունն է (*Precession, առաջընթացության երևույթ*):

Հին կտակարանում (Եսայի, գլ. 7, 3 - 4) Յեհովան ժամանակների մասին իր նշանն է հայտնում, որ *ընդերքից մինչև երկինք խորհուրդ է՝ «Մահեր Ծալալ Հաշ Բազ»*: Իրականում՝ Մահեր = Մահուր, հիթթիթերեն նշանակում է՝ *Մնհուր* = ժամանակ, եւ *սրբազան համարվող չափի՝ 1 IKU = 60 \times 60* հիմքով *խորանարդի* հենտ է առնչվում:  $60 \times 60 = 3600$ , որը սրբազան համարվող խորանարդի մակերեսն է, կարելի է համարել հին Միջագետքյան մեկ ժամը (*սա նաեւ այսօրվա մեկ ժամն է վայրկյաններով հաշված*), որ օրվա 24 ժամերի առումով կլինի՝ 86400, լուսնային, սլենմատիկ մեկ տարվա՝ 360 օրվա կտրվածքով՝ 31104000, որը բազմապատկած 100 տարով՝ 311040000, տալիս է Բրահմայի կյանքի տևողությունը: Սա տինգերական մարդու՝ Փոքր Մհերի, Հորոսի կամ Ադամ-Կադմոնի թիվն է:

Նոր կտակարանում, աշխարհի վերջում, սուրբ քաղաքի՝ որպես հավասարակողմ խորանարդի «պարսպի» չափը՝ 144000 է: Այսինքն,  $60 \times 60 = 3600$  սրբազան խորանարդի մեկ նիստի մակերեսը եթե բազմապատկենք 4-ով, քանի-որ քառակուսի քաղաքը քառանիստ պարիսպներով է, ապա կստանանք՝ 144000 (*Յայտնություն, գլ. ԻՍ, 15-17*): Սա շումերական ժառանգություն է: **Ուրեմն, Միիր / mehr - ը՝ թե՛ տերմին է հենրի մատնատիկական գործողություններում, թե՛ ցուցում է տինգերական ժամանակը:** Ինքը ՄԱՀՈՒՐ՝ Mah+ur = Mah+er կամ ՄԱՀ-ՈՒՐ-ը, որտեղ բառանվան երկրորդ մասը՝ ՈՒՐ > ԷՐ < ԱՐ, համարժեք հնչյունային ձևափոխության ենթակա է, եւ միտում է «արեւ» իմաստը: Mehur հնագույն անունը, որ հիթթիթերեն նշանակում է՝ «ժամանակ», հավաքական գաղափար-անուն է, որ հնդեւրոպական լեզուներում եւ հայերենում ներկայանում է որպես՝ «լուսին» եւ «արեւ», քանի-որ Միիր-Միթրա աստվածությունը՝ 'Mihir u Mâh' անունով, «արեւի» եւ «լուսնի» համար ընդունված արտահայտություն էր:

\* meH- «լուսին», եւ arēw «արեւ» իմաստները [*հայ.՝ arēw, սանսկրիտ՝ raví-, հիթթիթ.՝ h̄ar(u)wanai-<sup>\*1</sup>, հուրիերեն՝ hur <հուր><sup>\*2</sup>*] պատահական չեն, քանի-որ

\*1,- T. Gamkrelidze & V. Ivanov, նույն աշխատություն, էջ 590-591:  
 \*2,- Ն. Վիրապեան, «Հայ ժող. Ծագումը», Լոս Անջելես, 1993թ., էջ 15:



Միհրի բոլոր տաճարներն ունեն 24 սյուններ, որոնք խորհրդանշում են օրվա 24 ժամերը՝ 12-ը ցերեկային, 12 գիշերային (*դեկտեմբեր 25՝ գիշերահավասար*): Եվ ՄՐՀԵՐ = ՄԱՀա - ԱՐԱ, անունը խորհրդանշում է գիշերային իպոստասին՝ **Լուսին**, որի «իշխանությունը» գիշերային 12 ժամերն են, եւ **Արև** իպոստասին, որի «իշխանությունը»՝ օրվա 12 ժամերն են:

Բրահմայականության մեջ, հոգևոր վարպետները՝ սվամիները, գերագույն Աստծո անունը արտաբերում են «Narayan Hari» (Նարայան Հարի)<sup>\*1</sup>: Սա գերագույն էակի՝ Բրահմայի թե՛ անձնանունն է {**Hari** > **Հար(ք)** > **Հայ(ք)**}, եւ թե՛ թվային անունը՝ (Nar-a-yan): Ու թե՛նի Hari եւ Narayan անունները ստուգաբանված են որպես՝ «ագնիվ» -Hari<sup>\*2</sup>, եւ մարդ (Nar)<sup>\*3</sup>, որ վարում է (yana)<sup>\*4</sup> քառանիվ կառքը (*նյութական տիեզերքը*), սակայն միեւնույն ժամանակ, Բրահման՝ քառակողմ, քառագլուխ էակ է համարվում, որը նաեւ ցուցում է արարչությունը որպես ամբողջից տրոհվելով արտահայտվելու թվային համակարգ: Մյուս կողմից, Բրահմայի 12 ցերեկային ժամերը՝ 4 մլրդ. 320 մլն. մարդկային տարի է, եւ բաժանված է **4** ժամանակային մահայուզաների՝ 1) **8 x 60<sup>3</sup>**, 2) **6 x 60<sup>3</sup>**, 3) **4 x 60<sup>3</sup>**, 4) **2 x 60<sup>3</sup>**, որոնք իրականում (**թվերը, թվային համակարգերը, անունները**) Միջագետքյան ծագում ունեն, եւ խորանում են մինչեւ շումերական թվային՝ 60-ական հիմքով համակարգ, օգտագործելով հնագույն շումերական չափական միավորների անուններ: Այսօրվա 1 ժամը = 60րոպե, 1 րոպեն = 60վրկ., շրջանագիծը = 60 x 60 = 3600, որը՝ 360° է եւ այլն, Միջագետքյան ժառանգություն է<sup>\*5</sup>:

Նոր կտակարանյան սատանան՝ ՆԵՌ-ը, գազանը, որն աղերսվում է 6 թվի հետ (« եւ գազանի թիվը՝ 666 էր »<sup>\*6</sup>, *թաքնագիտության մեջ 666-ը արևի կող-թիվն է*), իրականում իր անունը «ստացել» է շումերական վեց հարյուր թվի անունից՝ ՆԵՌ < ՆԵՐ < nēru = 600, որը 600 տարեշրջանի անվանումն է, հունարեն՝ neros, հայերեն՝ Ծովի-**նար**, շումերների մոտ՝ **nēru**: Հայերեն՝ ներ(ք) - ին, ԻՆ>ԱՆ>ՀԱՆ – ի ներսը, նաեւ՝ «նախաշրջան», որը իզական հիմք ունի (**ՀԱՆ** > **ԱՆ** = ANNA = *հնդեւրոպական մեծ մայր, աստեղային մայր, astral mother*):

Հնագույն հավատամքներում, կոսմիկական մեծ մայրերի կամ նախամայրերի՝ տիեզերական չդիֆերենցված նախագոյություն անունները (*որոնցից արտահայտվում է գերագույն արական աստվածությունը*), սիմանտիկ նույնականություն ունեն՝

\*1, – Swami Rama, “Living With the Himalayan Masters”, 1978, USA, p. 182.  
 \*2,- T. Gamkrelidze & V. Ivanov, “Indo-European & the Indo-Europeans”, 1995, NY, p. 849.  
 \*3, – նույն աղբյուրը, էջ 174:  
 \*4, – նույն աղբյուրը, էջ 627:  
 \*5 – B. L. Van der Waerden, “Science Awakening - II”, 1974, USA, p. 308.  
 \*6- Նոր կտակարան, Հովհաննիսյան, գլ. ԺԳ, 18:

ՆՈՒՆ	ՆՈՒԱՐԴ	ծովի ՆԱՐ	ՆԱՐԻ	ՆԵՐ(nēr)= 600
Ագիպտ.	հայկ. դիցապատ.	հայկ. էպոս	հնդկական	չումեր. թվանուն:

Եթե հնագույն հավատամքներում «6» թիվը համարվում էր աստվածային՝ հոգու («3») եւ նյութի («3») միացություն, հոգին նյութականի մեջ արտահայտվելու շրջափուլի թիվ, իսկ «9» թիվը՝ նեգատիվ, որպես մասերիալ տիեզերքի գոյության չեզոքացում-լուծարում, որպես շրջափուլի վերջ, ապա քրիստոնեության ժամանակ, քրիստոնեական աշխարհամերժությունը սրանց իմաստները **շրջնց՝** նյութական աշխարհի արտահայտման 6 թիվը համարվեց «ատելի», իսկ նյութական աշխարհի լուծարման թիվը՝ 8 կամ 9-ը՝ «աստվածային»:

Հնագույն հավատամքներում «6», «60», «600» թվերը համարվել են ամենայն գոյության հիմքը, ծնողը եւ համարվել են սրբազան (*որ.՝ Միջագետքյան Ուտնապիշտիի տապանի մակերեսը 60 x 60 = մեկ IKU է, որը սրբազան չափ է*), եւ հնագույն աստվածների անունների գաղափարագրերն այս թվի՝ 6, 60 հիմքով, ստացված թվային արժեք ներկայացնող բառեր են:

Հայկական Ծովի-ՆԱՐ, վեդայական ՆԱՐ-Ա-ՅԱՆ (ՆԱՐ եւ ՆԱՐԻ) անունները, ըստ իս, աղերսվում են շումերական ՆԵՐ = **nēru** = 600 թվի հետ: Հին կտակարանում, ՆՈՅ-ը «ջրհեղեղի ժամանակ» 600 տարեկան էր:

**«Վաղնջական հնդեւրոպական տրադիցիաներում որոշ թվեր ձեռք են բերել հատուկ խորհրդապաշտական արժեքներ եւ, արարչության հետ կապված մի շարք առաջնային աստվածությունների անուններ սերտորեն աղերսվում են թվերի եւ դրանց անունների հետ»\* 1:**

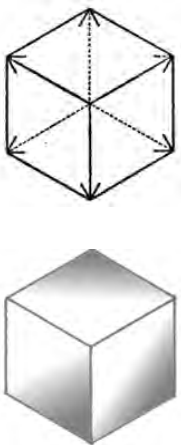

Փաստորեն, «Սասնա Տուն» հնագույն հավատամքային պատումում, որոշ գլխավոր աստվածությունների անուններն իրենց հիմքում ոչ թե այդ աստվածությունների անձնանուններն են, այլ **կենդանակերպ սիմվոլների** անունները, ինչպես նաեւ **ծածկանունները՝ թվային եւ նրկրաչափական** միատիկ համարժեքների անունները: Օրինակ, Բնի Թորոսը (**ՅՈՒԼ = ՏԱՎԱՐ = Taurus = The Bull of Heaven, նրկնային ցույ**) աղերսվում է «4» եւ «40» թվերի հետ (*40 փահլեւանների տան գլխավորը*), եւ **վեցոտանի լազգի ձիով է շրջում**: Հայտնի է, որ հնդեւրոպական **ԹՆՈՐ** աստվածությունը (**Թհոր = Թեշոր = Թեշերա = Թորգով = Բնի Թորոս = Տավար = ՅՈՒԼ = Taurus**) աղերսվում է արարչության չորրդ օրվա հետ: Սրա թաքնագիտական նշանակությունը եւ սիմվոլը՝ խորանարդն է, որը քառանկյուն է եւ ունի 6 նիստ (*հայկական էպոսում Բնի Թորոսը քառասուն քաջերի գլուխն էր եւ 6 վեց ոտանի լազգի ձիով էր շրջում*): Նախահնդեւրոպական Թոր աստվածությունը, հնագույն Թեշերան, փաստորեն, զուգահեռաբար, աղերսվում է քառագլուխ վեդայական Բրահմի

\*1,- T. Gamkrelidze & V. Ivanov, նույն աշխատություն, էջ 748-752.

հետ, որի 12 ժամը՝  $60^3 \times 20 = 4$  մլրդ. 320 մլն. մարդկային տարի է:

Երկրաչափական ծավալներից հավասարաչափ խորանարդը, որի յուրաքանչյուր նիստը եթե ընդունենք շումերական սրբազան չափը՝ ( $60 \times 60 =$  մեկ IKU), որ Նոյի՝ շումերական Ուտնապիշտի տապանի մակերեսի հետ է աղերսվում, ապա խորանարդի ներքին եւ արտաքին մակերեսների գումարը՝  $60 \times 60 \times 60 = 216000 \times 2 = 60^3 \times 2$ -ը, տաս անգամ մեծացնելով՝  $60^3 \times 20$ , նույնպես կստանանք վեդայական գերագույն աստվածության ցերեկային 12 ժամը, որ մարդկային 4 մլրդ. 320 մլն. տարի է, եւ հիմքում, նորից՝ շումերական 60-ական հենքով թվային համակարգն է:

**Թվային հնագույն համակարգ («6», «60», «600»)\*1**

Ըստ Դիկ Թերեսիի, շումերաբաբելական մաթեմատիկայի զարգացումը՝ այսօրվա ուսումնասիրությունների եւ բացահայտումների հիմքով, թվում է ավելի անկատար էր եգիպտականից (Դիկ Թերեսիին հավանաբար չի անդրադարձել, որ իր հիմքում, շումերների թվային համակարգն ամբողջի եւ մասի երկրաչափական ներկայացումն է), սակայն նրանց մոտ 10-ական եւ 60-ական համակարգերի միացյալ կիրառումը յուրօրինակ կատարելություն ուներ: Շումերների պարզ նշանագրությունն այսպիսի տեսք ուներ՝

1	10	60	600	3600
D	○ a = 10	D šuš = 60	⊙ nēru = 600	◯ šar = 3600

Հետագայում, հին բաբելոնյան շրջանում (մ.թ.ա. 2500-2000), ստեղծվեցին՝ «1» թվի համար՝ «խտփի» (T), եւ «10» թվի համար՝ «թեւերի» (<) տեսքերով երկու նշանագրերը: Բայց կային երկու կարեւոր կամ սրբազան «հիմք-մոտեցումներ»:  
Թվի (նշանագրի) արժեքը որոշվում էր նրա տեղադրությամբ, դիրքով: Եւ երկրորդ՝ «60»-ը մնում էր թվային հաշվումների համար որպես հիմք: Ահա օրինակ, թե ինչպես էին գրվում 4, 28, 59 երեք թվերը՝ «60» -ի հիմքով

$$95 = 60(1) + 35: \quad T \begin{matrix} \leftarrow \\ \leftarrow \\ \leftarrow \\ \leftarrow \end{matrix} < TTTT$$

Օրինակ, «95» թիվը գրվում էր այսպես՝

$$4: TTTT \quad 28: \begin{matrix} \leftarrow TTTT \\ \leftarrow TTTT \end{matrix} \quad 59: \begin{matrix} \leftarrow TTTT \\ \leftarrow TTTT \\ \leftarrow TTTT \end{matrix}$$

Առաջինը՝ «խտփը» ուներ՝ «60»-ի համարժեքը, երեք թեւերը՝ երեք «10»-ականներ են = 30, վերջին հինգ «խտփերը»՝ հինգ միավոր: Հին բաբելացիք չունեին

\*1- Dick Teresi, “Lost Discoveries”, 2002, USA, p. 47-49.

«գրո» նիշ եւ դրա համար նշանագրերի միջեւ թողնում էին **դատարկ, բաց տարածություն կամ փոսորակ էին անում:**

Շումերական ժամանկներից սրբազան համարվող չափը՝ 1 IKU-ն հավասարաչափ քառանկյուն է = 60 x 60, եւ նրա կողնորը, հին բաբելական շրջանում, կոչվում էր **sidi**, իսկ մակերեսը գտնելու համար անհայտ կողի քառակուսու համար՝  $X^2$ , օգտագործում էին՝ **mehr** տերմինը\*1: Ուրեմն՝  $60^2 = mehr = 3600$  է, որ հին շումերական ՇԱՐ-ն է, շրջանն է՝  $\text{Šar} = O$ , որ նաեւ՝ «ամբողջ» գաղափարի սիմվոլն է: Մ. Խորենացին հին ժամանակագրության մասին խոսելիս, նույնպես օգտագործում է ՇԱՐ-ը՝ որպես 3600 տարեշրջանի անվանում: Ուրեմն, 3600 թիվը, եթե վերաբերում է ժամանակին, ապա անվանվում է՝ **ՇԱՐ**, եթե 3600 թիվը չափագրության առումով է արծածվում, ապա շումերական սրբազան չափը՝  $60 \times 60 =$  կոչվում է՝ **mehr = X<sup>2</sup>: Mehr շումերական մաթեմատիկական տերմինը, հնդեւրոպացի հիթթիթների լեզվով նշանակում է՝ Mehur = «ժամանակ», ինչպես նաեւ՝ մ. թ.ա. 2-րդ հազարամյակի առաջին կեսում, գլխավոր աստվածություններից մեկի՝ Միհր-Միթրայի անունն է:** Հնագույն շումերական սրբազան չափի անունը՝ **1 IK** հնչում է՝ «այկ», որը՝ **մեկ ամբողջ է**, որ հետագայում գրվել է մեկ խոփի սեպագիր նշանով, սակայն «խորքում»՝  $60 \times 60$  չափն է: **Մեկ**-թիվը որպես «սկիզբ», որպես արարչության առաջին մանիֆեստացիա, պետք է նաեւ աղերսվի հավատամքի եւ առաջին աստվածության հետ: Օրինակ. հին բաբելական (*մ.թ.ա. 3-2-րդ հազարամյակներ*) երկնքի աստված Անուից սերված ԱՆՇԱՐ եւ ԿԻՇԱՐ աստվածների առաջին գույգի անունները ստուգաբանվում են որպես ԱՆ՝ «երկինք» + ՇԱՐ՝ «3600» (շրջան) եւ ԿԻ՝ «երկիր, կին» + ՇԱՐ՝ «3600» (շրջան): ԱՆՇԱՐ աստվածության անունը նշանակում է՝ «ամբողջ երկինք»\*2, որտեղ ԱՆ = երկինք, ՇԱՐ = ամբողջ: Այսինքն, այս աստվածների անունները թվեր եւ երկրաչափական սիմվոլներ են: Եվ, մեկ **IK**, - **«այկ»** սրբազան չափի այս անունը շումերաբաբելացիների մոտ, առաջին աստվածության արտերնատիվ անունը պետք է լինի: Նրանք չունեին «h» հնչյունը (*ինչպես վանի բարբառում է*), փոխարենը կամ գրում էին՝ **«խ»** կամ հիմնականում բաց էին թողնում: Այնպես-որ սրբազան չափը՝ «այկ»-ը՝ «խայկ», «հայկ»՝ ՀԱՅԿ աստվածությունն է:

Եգիպտական **hikē** մանիֆեստացիայի հայր աստվածությունը, Աթումի գրված ծնված առաջնային աստվածությունն է, որ համարժեք է՝ «մեկ, առաջին» թվին, ըստ իս, աղերսվում է հնդեւրոպական՝ **\*oi-k<sup>h</sup>**- ձեւին, որից՝ միտանեիական՝ **aika-**, սանսկրիտ՝ **e'ka-**, լատին՝ **unicus**, «մեկ, միակ» իմաստ-

\*1, - Dick Teresi, "Lost Discoveries", USA, 2002, p. 50-51.

\*2, - Stephanie Dalley, "Myths From Mesopotamis", Oxford, 2000, p. 317.

Աղույակ #1

Թվեր	Բիայնական	Եգիպտական	Սեպագիր	Խեթա-լուվիական
1	•		∇	
3	⋮, ⋈, ⋉, ⋊, ⋋, ⋌, ⋍, ⋎, ⋏		𐎗	
5	⋈, ⋉, ⋊, ⋋, ⋌, ⋍, ⋎, ⋏		𐎗𐎗	
10	⊙, 7 (?)	∩	𐎗	—
100	×, ∪ (?)	∩	𐎗𐎗	⊗ (?)

Աղույակ #2

Բիայնական	Խեթա-լուվիական	Շումերական	Եգիպտական	Միջնադարյան հայկական
⊙ a; Արև	⊙ su, su <sub>4</sub> (<siuui ?)		⊙ Արև	⊙ Արև
nu	nu < nuwa «9»			
☾ Աստված (ային) Երկինք, Երկնային	☾ Երկինք, Երկնային	☾ Օր, արև, Ժամանակ		
↑ Haldi Աստված		↑ Տեր		
𐎗 Haldi Արարիչ	𐎗 Տեր	𐎗 Մեծ		𐎗 Սկիզբ
☺ Աստված	☺ ?			☺ Աստված
𐎗 Teišeba Ցուլ	𐎗 Ցուլ	𐎗 չերու	𐎗 Կատաղի	𐎗 Ցուլ
⬠ Teišeba (?)	⬠ Tešub			
☼ Զուրն, Երկրագող				☼ Կռապաշտ
👂 Ականջ			👂 Ականջ	
🌲 Կենաց ծառ / անմահություն	🌲 Կենաց ծառ			🌲 Անբառան

\* Ներկայացված աղույակները Ա. Մովսիսյան, «Նախամաշտոցյան Հայաստանի գրային համակարգերը» գրքից, Երևան, 2003թ., էջ 37, 39:

ներով՝ «մեկ» թվը որպես «ամբողջ» բնորոշող բառերն են <sup>\*1</sup> (*հայերեն՝ m'c'k, miak*):

Հին բաբելական սալիկները պարզում են, որ նրանք գիտեին քառակուսի արմատ 2-ը՝ 1. 41421297 եւ 1. 41421356237309 չկրկնվող հաջորդականությամբ, ինչպես նաև ծանոթ էին ՊԻ=π թվի հետ, դրա արժեքը սկզբում ընդունելով եւ օգտագործելով «3»-ը, իսկ հետո՝ π =3,125-ը, շրջանագծի մակերեսը հաշվելու համար (*ինչ խոսք, π =3,14 ճշգրտությունից շեղումը մեծ էր*): Պյութագորասի հայտնի թեորեմը՝  $a^2 + b^2 = c^2$ , բաբելացիք գիտեին Պյութագորասի ծնվելուց 1200-1500 տարի առաջ<sup>\*2</sup>:

**Հայկական լեռնաշխարհի թվային համակարգը:**

«Ի տարբերություն Եգիպտոսի, Փոքր Ասիայի, սեպագիրը գործածող Միջագետքի եւ հարակից երկրների, հայկական լեռնաշխարհում, թվերի նշումները կատարել են ոչ թե գծիկներով, սեպերով կամ այլ սիմվոլիկ նշաններով, այլ կետ-շրջանակներով<sup>\*3</sup>:

1	3	4	5	10
•	•	••	••	⊙
	•	••	•••	
	•			

«1-9 թվերի համար կետային նշումներից բացի, ունենք նաև ուղղահայաց գծիկներով նշաններ, որոնք հանդիպում են Թոփրաք կայնում, Արին Բերդում ու Այանիսում»<sup>\*4</sup>:

Թվերի կետային նշումը, լինելով հայաստանյան երեւույթ, գալիս է դեռևս ժայռապատկերներից. բիայնական մեծնագրության մեջ վերջինիս լայն կիրառումը այդ գրային համակարգի տեղական ծագման ապացույցներից մեկն է<sup>\*5</sup>:

Թվային միաստիգիզմը՝ շումերական եւ հայկական լեռնաշխարհի թվային համակարգերը, «սկզբունքայնորեն» չեն տարբերվում: Թեևուզ առաջինը՝ «6-ական», իսկ երկրորդը՝ «9-ական» համակարգի հիմք է ենթադրում, սակայն առաջինը ենթադրում է՝ ժամային(6-60), երկրորդը՝ ծավալային(1+8) չափում, եւ երկու դեպքում էլ՝ ամբողջ շրջանագիծը՝ (O), երկու համակարգերով էլ՝  $360^{\circ}$  կամ շումերական շրջանի համարժեք՝ 3600-ի է հավասար ( $6 \times 6 = 36, 4 \times 9 = 36$ ),  $60 \times 60 = 3600, 40 \times 90 = 3600$ :

Նախորդ էջում բերված աղույակ #2- ից պարզորոշ երևում է, որ հայկական լեռնաշխարհի եւ շումերական թվերի հետ աղերսվող սիմվոլները միանման են, ինչպես նաև հանդես են գալիս որպես հավատամքային գաղափարագրեր:

<sup>\*1</sup>- T. Gamkrelidze & V. Ivanov, նույն աղբյուր, էջ 741:  
<sup>\*2</sup>, - Dick Teresi, “Lost Discoveries”, 2002, USA, p. 50-51.  
<sup>\*3</sup>, <sup>\*4</sup>, <sup>\*5</sup> -Արտակ Մովսիսյան, «Նախամաշտոգյան Հայաստանի գրային համակարգերը», Երևան, 2003թ., էջ՝ 37, 39, 33: Հայկական թվային համակարգը 60 թվի հիմքով, տես՝ էջ 84:

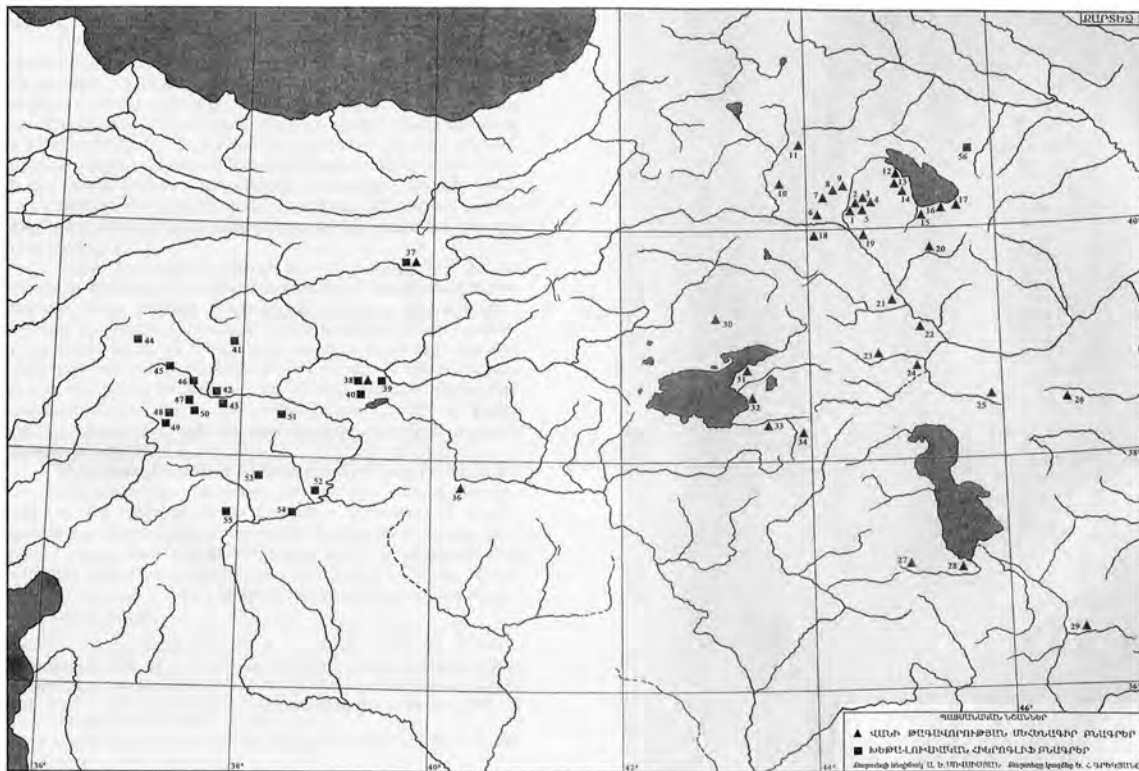

Հնավայրեր, որոնցից հայտնաբերվել են խեթա-լուվիական և Վանի բազավորության մեհենագիր բնագրերը

**Հայկական լեռնաշխարհի թվային համակարգը:**

Քարտեզը՝ Ա. Մովսիսյանի «Նախամաշտոցյան Հայաստանի Գրային Համակարգերը» գրքից:

- |                              |                         |
|------------------------------|-------------------------|
| 1. Կարմիր բլուր              | 30. Պատնոց              |
| 2. Արին բերդ                 | 31. Այաճիս              |
| 3. Նոր Արեշ                  | 32. Թովրաք կալն         |
| 4. Երևանի քիայնական դամբարան | 33. Հայկաբերդ           |
| 5. Երևան Ա և Բ               | 34. Հիլկանիս (Գիլիսնի)  |
| 6. Արմավիր                   | 35. Կայալի-դերն         |
| 7. Արագած                    | 36. Դիարբեքիլ           |
| 8. Օշական                    | 37. Ալբին-թեփն          |
| 9. Դովրի                     | 38. Նորշուն թեփն        |
| 10. Հակկո                    | 39. Քորուջու թեփն       |
| 11. Հոռոմ                    | 40. Թեփեջիք             |
| 12. Նորատուս                 | 41. Շիրզի               |
| 13. Գավառ                    | 42. Իշփեքշուր           |
| 14. Սարուխան                 | 43. Զյոթյուկալն         |
| 15. Գեղիովիս                 | 44. Կարակույու          |
| 16. Շովինար                  | 45. Գյուրյուն           |
| 17. Կարճաղբյուր              | 46. Գարենդն             |
| 18. Իգդիլ                    | 47. Փալանգա             |
| 19. Արտաշատ                  | 48. Կարահյույուր        |
| 20. Եղեգնաձոր                | 49. Իզգին               |
| 21. Ալիշար                   | 50. Ասլանթաշ            |
| 22. Կալեհ-օղլու              | 51. Մալաթիա (Ասլանթեփն) |
| 23. Բաստամ                   | 52. Անշոզ               |
| 24. Էփողլու                  | 53. Աղիյաման            |
| 25. Լիվար                    | 54. Սամոսատ (Շամշատ)    |
| 26. Սեկենդեկ                 | 55. Բոյբեփիմարի         |
| 27. Ուշնավիեն                | 56. Կալաքենդ            |
| 28. Հասանլու                 |                         |
| 29. Զիվիեն                   |                         |

### Հավելում

«Արխայիկ հնդեւրոպական տրադիցիաներում որոշ թվեր ձեռք են բերել հատուկ սիմվոլիկ արժեքային նշանակություն: Թվային սիմվոլիզմը արտահայտվում է դեռևս վաղ հնդեւրոպական տրադիցիաներում»<sup>\*1</sup>:

Դիոգինես Սոտիկը, որը ճանաչված էր որպես Դիոգինես Բաբելացի, հավատում էր, որ շրջափուլը՝ տիեզերական մեծ տարին՝  $360 \times 18000 = 30 \times 60^3$  տարի է: Պյութագորասը (մ.թ.ա. 7-րդ դար), որի «աշխարհայացքը» առավել հին դպրոցների՝ եգիպտական և բաբելոնյան ազդեցություններից ձևավորված աշխարհաճանաչողություն է (տես՝ *B. L. Van Der Waerden, "Science Awakening", II, p. 124*), համոզված էր, որ բոլոր դեպքերը հավերժական շրջապտույտում կրկնություններ են: Օրինակ, Դիկալիարքոսի մոտ, որի միջոցով Պյութագորասի «դասերը» մեզ են հասել, կարդում ենք. «Պյութագորասն ասում է... որ ամեն ինչ եթե մեկ անգամ պատահել է, կրկնվելու է ժամանակային հաջորդ շրջափուլում և ոչինչ իրականում նոր չէ» (*Porphyrus, Vita Pyth., 19, p. 26, Nauck*): Օրփնուսը և Կասանդրոսը տիեզերական մեծ տարին, շրջափուլի «լայնքը», ընդունում էին 120000 և 3600000 տարիների քանակությունը: Հին վեդայական համակարգում՝  $60^3 \times 8$ ,  $60^3 \times 6$ ,  $60^3 \times 4$ ,  $60^3 \times 2$  թվերի գումարը մեկ կալպա է, որը Բրահմայի 12 ժամն է, չորս մահայուզա շրջաններով: Եւ, փաստորեն, արարման սկզբի մասին կամ աշխարհաճանաչողական թվային միատիցիզմներում բոլոր թվերի հիմքը շումերական  $1 \text{ IK} = 60 \times 60$  սրբազան չափն է:

Հին հույների մոտ տիեզերական շրջափուլը՝ 1,753005 տարի է, նրբ բոլոր աստղերը «հավաքվում» են «Խեցգետնի»  $30^\circ$ -ում կամ «Առյուծի»  $1^\circ$ -ում, և ամբողջության լրացումը կատարվում է: «Երբ աստղերը հանդիպում են Խեցգետնի համաստեղությունում, տիեզերքի մի մասում կլիմի ջրհեղեղ» (*The Greek Astrological Text, an excerpt from Antiochos, Transmitted by Rhetorios*): Տիեզերական տարին (շրջափուլը) կապում էին նաև Սիրիոս աստղի հետ և «շրջանառության» մեջ Սոսկյան մեկ շրջափուլը՝  $1400 \pm 1$  տարի էր: Բերոսոսի ներկայացմամբ (մ.թ.ա. 280), մեկ ՍԱՐ-ը (SAR = ՇԱՐ) 3600 տարի է (շումերական ժամանակների ժառանգություն), և 120 ՍԱՐ-ը մեկ շրջափուլ է՝  $120 \times 3600 = 432000$  տարի<sup>\*2</sup>: Հին Կտակարանում, «Ծըն-նդոց», Աստված ասում է. «Իմ հոգին մարդի վրա չմնա, այն պատճառով, որ նա մարմին է. այլ նրա օրերը 120 տարի լինեն»<sup>\*3</sup>: Սա հենց բաբելական 120 «սար»ն է՝ 120 տարին, բազմապատկած մեկ (3600) **շար**-շրջափուլով, որ հավասար է՝ 432000 տարվա, որ նաև՝ հնդ-արիական գերագույն աստվածության՝ Բրահմի մեկ օրվա 12 ժամն է (Բրահմի ցերեկային մեկ օրվա ընթացքում, չորս փուլերով, տիեզերքն ու տիեզերական կյանքն է ձևավորվում, T. Gamkrelidze & V. Ivanov, նույն աղբյուր, էջ 748-752):

\*1,- T. Gamkrelidze & V. Ivanov, նույն աղբյուր, էջ 748-752:

\*2, – P. Schnabel, Die Babyl. Chronologic in Berossos' Babelonika, Mitteil Vorderas. Ges (1908), No. 5.

\*3, – Ծննդոց, գլխ. 9, 3-4:



Բրահմայի մեկ Կալպան =  $60^3 \times 30$  եւ նրա  $1/10$  մասը՝ Կալիյուզան 432000 տարեշրջան է: «Եւ Աստված աշխարհն արարեց 6 օրում», Հին Կտակարանյան «ճշմարտությունը», փաստորեն, շումերական շրջանագծի (3600) հիմքով կամ սխեմատիկ տարվա, լուսնային տարեշրջանով (360 օր) հաշվարկներ են, որի արդյունքում մենք նորից «հանդիպում» ենք « $60^3$ »-թվին [ $6 \text{ օր} \times 3600 = 21600$ ]: Այսօրավա մեկ ժամը, ինչպես հին շումերների մոտ էր, աղերսվում է սրբազան չափի 1 IKU =  $60 \times 60 = 3600$  թվի հետ: Մեկ ժամը՝ 60 րոպե է, մեկ րոպեն՝ 60 վայրկյան է, ուրեմն մեկ ժամը՝ 3600 վայրկյան է: «216» թիվը, որն Աստծո անվան հնչյունների թվաքանակն է՝ ըստ Կաբալայի, Բրահմայի օրվա տնտրության հիմքն է, բաբելական 120 SAR-ի հիմքն է եւ այլն, որն իրականում մատնանշում է ծագման աղբյուրը՝ հնագույն շումերական «60» հիմքով թվային համակարգը:

Փաստորեն, հավատամքային բոլոր միաստիկ թվերն ու չափերը՝ թե՛ կաբալիստական, թե՛ քրիստոնեական, թե՛ քաղղեական, թե՛ հունա-հռոմեական եւ թե՛ վեդայական, «կառուցված» են «6-60» թվային համակարգի հիմքով, որը շումերական քաղաքակրթության մեջ ընդունված թվային մատրիցան է եղել: Հայկական լեռնաշխարհի եւ եգիպտական հնագույն քաղաքակրթություններում ընդունված 9-ական համակարգը, որ վերաբերում էր շրջանին, փաստորեն, շումերական «6-60»-ի հետ ոչ թե՛ հակասության մեջ է, այլ լրիվ հակառակը՝ համատնողության: Երկուսում էլ «շրջանը» ընդունվում էր որպես մեկ պտույտ-փուլ, գունդը՝ կատարյալ ծավալային ֆորմա, հիմք: Շրջանագիծը երկուսի մոտ էլ ( $40 \times 9 = 360$  եւ  $6 \times 600 = 3600$ ) նույն կերպ էր արտահայտվում, որի ծածկագիր թիվը «ինն» էր ( $3 + 6 + 0 + 0 = 9$ ):

**ԵԶՐԱԿԱՅՈՒԹՅՈՒՆ: Գերագույն Աստծո «օրը»՝ որպես տիեզերական շրջափուլերի կրկնություններ՝ թվերով եւ միաստիկ չափերով արտահայտված:**

Միաստիկ թվերի հետ կապված, գերագույն էակի կամ Աստծո «մեկ օրվա», ինչպես նաեւ նրա «կյանքի» շրջափուլային տնտրության մասին հնագույն Միջագետքյան իմֆորմացիան պահպանված մեզ է հասել հնդ-արիական՝ բրահմա-վեդայական ուսմունքից:

Գերագույն Բրահմայի «կյանքն» ունի 100 տարվա տնտրություն, որը՝ 311 040 000 000 000 մարդկային տարի է: Նրա օրը, 12 ժամը՝ 4 միլիարդ 320 միլիոն տարի է, որ բաժանվում է չորս շրջանների՝ մահայուզանների, որի ընթացքում ձեւավորվում է ՈԳՈՒ եւ ՆՅՈՒԹ-ի միասնությամբ մեր գոյաբանական աշխարհը:

<b>Սաթիա Յուգ - ոսկյա շրջան՝</b>	<b>1,728 000 000 = <math>60^3 \times 8</math></b>
<b>Տրետա Յուգ - արծաթյա շրջան՝</b>	<b>1,296 000 000 = <math>60^3 \times 6</math></b>
<b>Դվափարա Յուգ -</b>	
<b>(թրոնոյա կամ պղնձյա շրջան),- 864 000 000 = <math>60^3 \times 4</math></b>	
<b>Կալի Յուգ - նրկաթյա շրջան՝</b>	<b>432 000 = <math>60^3 \times 2</math></b>

**Ընդհանուր 12 ժամը՝ 4 մլրդ. 320 մլն. մարդկային տարի, որը =  $60^3 \times 20$ :**

A	6	32	3	34	35	1	B
	7	11	27	28	8	30	
	19	14	16	15	23	24	
	18	20	22	21	17	13	
	25	29	10	9	26	12	
	36	5	33	4	2	31	

**C** **D**  
**Արևի մոզական քառակուսին:** 1-ից 36 թվերի գումարը՝ 666 է. բոլոր հորիզոնական, ուղղահայաց և անկյունագր-ծնրով դասավորված թվերի գումարները՝ 111 է:  
**Օրինակ՝**  
 AD=6+11+16+21+26+31=111,  
 CD=36+5+33+4+2+31=111  
 AC=6+7+19+18+25+36=111  
 և այլն:

«ՆՇԱՆԱԳԻՐԸ ԻՄԱՍՏՆԵՐԸ»		Կ	ՍԿԵՐԸ
ԵԳԻՊՏԱԿԱՆ			
ԵՈՒՄԵՐԱԿԱՆ	ՏԵՐ, տիրակալ	ՄԾԹ	
ԻՆՅՅԱ-ԼՈՒՎԻԱԿԱՆ	←	Մ	
ԻՆՅՅԱ-ԼՈՒՎԻԱԿԱՆ		Մ	ՏԵՐ
ԲԻԱՏՄԱԿԱՆ	↑ Haldi; Մատվաթ	Մ	Արաբիչ (?)

Սրբազան համարվող չափը՝ 1 IKU-ն, նաև  $6 \times 6 = 36$  մոզական քառակուսու չափն է, որտեղ քառակուսին բաղկացած է 36 փոքրիկ քառակուսիներից: Եվ եթե փորձենք 1-ից մինչև 36 թվերը շարել այդ 36 քառակուսիների մեջ այնպես, որ հորիզոնական, ուղղահայաց և անկյունագծային դասավորությամբ թվերի գումարը լինի նույն թիվը, ապա այդ կարգինալ թիվը՝ 111 է: 111 թիվը՝ մեկ հարյուր, մեկ տասն և մեկ, եթե ներկայացնենք շումերների նման, 6 ական արժեքային համակարգով, ապա կունենանք հետևյալ պատկերը՝  $6 \times 100$ ,  $6 \times 10$  և  $6 \times 1$ , որն ի վերջո, 666 թիվն է: Նաև՝ 1-ից մինչև 36 թվերի գումարը՝ 666 է ( $1+2+3+4+5... +36$ ): Սա թաքնագիտական Արփի-Արևի կողմն է՝ 666: Ի՞նչ կարող է նշանակել մոզական համարվող քառակուսու 111 կարգինալ թիվը նրկաչափական ծավալի թաքնագիտական ներկայացմամբ, հաշվի առնելով, որ խորանարդը շումերական սրբազան չափ համարվող 1IKU-ի հիմքով է. այսինքն, խորանարդի յուրաքանչյուր նիստը՝  $60 \times 60$  է, և ուրեմն, ամեն նիստի քառակուսում գտնվող 36 քառակուսիներից յուրաքանչյուրի արժեքը 10 է: Նախ, 111 (հարյուր տասն ու մեկ) թվի պյուրագորյան թաքնագիտական մոտեցմամբ՝ երրորդությունն է, -  $100 + 10 + 1 = 1+0+0+1+0+1 = 1+1+1 = 3$ : Նաև՝ «նռաժանին» հնագույն հավատալիքներում գերագույն աստվածության սիմվոլ նշանն է (օրինակ, ուրարտական Հալդի Աստծո սիմվոլը՝ **Ψ**)\*1: Այս երրորդություն-

\*1,- «Hal վանկի՝ բացառապես գերագույն աստծո անվան գրության մեջ հանդես գալը **di** «աստված» բաղադրիչից առաջ, չի կարող պատահական լինել և հատուկ նշանակություն չունենալ:

Վանի թագավորության սեպագիր սալիկների ուսումնասիրության արդյունքում Ի. Մ. Դյակոնովը նկատեց, որ բիայնական դալիների կողմից կիրառված որոշ նշանաձևեր գործածությունից դուրս էին եկել դեռևս հին բաբելոնյան գրչության կենտրոններում, սակայն առկա են Ք.ա. III հազարամյակում և Ք.ա. II հազ. կեսերի խեթական և յուդիական դպրության կենտրոններում: Տրամաբանորեն, բիայնական սեպագրության ակունքները պետք է գան Ք. ա. III հազարամյակից կամ Ք.ա. II հազ. կեսերից»:

«Շումերական պատկերանշան-գաղափարագրերից ծագող սեպագրերի գարգացումը դիտարկելիս՝ մեր հարցին ստանում ենք ուշագրավ պատասխան: **Hal** վանկը չունի երկրորդ նշանակություն (*մինչդեռ բազմանշանակությունը չափազանց տարածված է միջագնդային սեպագրության մեջ*) և ծագում է շումերական «լուսավորել» նախադրիչ աստղի տեսք ունեցող գաղափարագրից (**Ψ**): Այս ուշագրավ երևույթը գալիս է լրացնելու մեր պատկերացումները Խալդիի պաշտամունքի մասին, ընդգծելով դրանում երկնային լույսի գաղափարի կարևոր տեղը:

Սեպանշանի նախաձև-գաղափարագրի նմանակը՝ դեպի վեր ուղղված նռաժանին, հանդիպում է բիայնական արքայական կնիքների պատկերներում՝ խորհրդանշելով Խալդիին: Այդ նշանը համարելով շումերական, խեթա-լուվիական, միջնադարյան հայկական մատյաններում վկայված գաղափարագրերի հետ՝ ժամանակին մեկնաբանել ենք որպես Haldi «արարիչ»: /Ս.Մովսիսյան, «Հայկական քաղաքակրթությունը հնագույն ժամանակներից մինչև քրիստոնեության ընդունումը» Գիտաժողով (Զեկուցումների թեզեր), 2000թ., Երևան., էջ 33-35/:

«նռաժանին» (**ψ**) կամ՝ 111, որ գերագույն աստվածության նշանն է ևս հնագույն շումերների մոտ՝ **«լուսավորել»**, խեթա-լուվիացիների մոտ՝ **«տնր»** և հայկական միջնադարյան մատենագիրների մոտ՝ **«սկիզբն»** իմաստային նշանակությունն է ունեցել, թաքնագիտական երկրաչափության մեջ վերաբերում է շումերական սրբազան 1 IKU չափով խորանարդի՝ լայնություն, երկարություն, բարձրություն պարամետրերին: Այսինքն, սրբազան չափի հիմքով խորանարդի մակերևույթը հավասար է՝ 216000-ի: Պրոցեսիայի երևույթով արևը մեկ աստեղատան մեջ «սահելով մնում» է 2160 տարի: Խորանարդն ունի 6 նիստ.  $6 \times 2160 = 12960$  տարում պրոցեսիայի մեկ ամբողջ շրջանի կեսն է, 12 աստեղատներով անցումը՝ 25920 տարի: «Եվ Աստված աշխարհն արարեց վեց օրում» հին կտակարանյան «ճշմարտությունը», որ շումերական ժառանգություն է (*պանթեոնի 6 գույգ գլխավոր աստվածություններ և նրանց կատարած ֆունկցիաները արարչության մեջ*) ուղիղ համեմատության մեջ է «սրբազան խորանարդի» մակերեսի և հնդ-արիական գերագույն էակ Բրահմի 6 օրվա հետ, որն աղերսվում է տիեզերական մեծ տարվա՝ 25920 թվի հետ (*Բրահմի նյութականորեն արտահայտվելու կյանքի տևողությունը կամ նրա 100 տարին՝ 3110400000000 մարդկային տարի է*)\*<sup>1</sup>:

Հնդկական համարվող, վեդայական սանսկրիտ տեքստերում, գերագույն աստվածություն՝ **հայր Մահա** -ի (Pita Maha) անունը, ուղղակի աղերսվում է՝ Pita՝ **«հայր»** և **\*M áha «լուսին, ժամանակ»** իմաստների հետ: Հնագույն «հնդեւրոպացիների մոտ լուսինը համարվել է որպես ժամանակի չափման տերմին, որ բխում է \*MeH- ձեռից»\*<sup>2</sup>: Օրինակ, հնդեւրոպական լեզվաբանիքին պատկանող հնագույն հիթթիթների լեզվով **mehur** նշանակում է՝ «ժամանակ»: Հին բաբելացիների մոտ (*կասիտական շրջան*), «սրբազան քառակուսու» մակերեսի՝ X<sup>2</sup> համար, օգտագործվում էր **meher տերմին-բառը**, որի միջոցով հաշվում էին քառակուսու մակերեսը:

Պատկերը, կարծում եմ, լիովին պարզ է դառնում. նույնիսկ բարձրագույն Հայր Աստծո անձնանունը՝ **մակերես** և **ժամանակ** ցուցող թիվ է, որ Միջագետքյան ու Հայկական լեռնաշխարհի դիցապանթեոններից է արտահանվել դեպի Հիմալայաններ, Հնդկաստան, հնդեւրոպական մայր լեզվի միգրացիաների ժամանակներից սկսած:

Հայկական էպոսում, Սանասար և Բաղդասար կամ ՍԱՐ-Ա-ՍԱՐ

\*1-Ն. Վ. Բարգինսկայա, «Օրագույց», հոդված: «Мифы народов мира», т. I, М. 1980, с. 612- 615.

\*2- T. Gamkrelidze & V. Ivanov, “Indo-European & Indo-Europeans”, 1995, New York, p. 591.

(ՄԱՐ - ՇԱՐ - Սարոս = 3600) արտահայտմամբ, դիցերի անուններն իր հիմքում ենթադրում է «թիվ»՝  $3600 \times 3600 = 12960000$ : ԾՈՎԻ-ՆԱՐ-ը նույնպես թվային համարժեքով կառուցված անուն է՝ ԾՈՎԻ + ՆԱՐ = ոճու = 600: Փոքր Մհերի, Ագռավաքարից տարին երկու անգամ ելնելով, «կիսատ» ընթացքը, նույնպես ծածկագրված թվային համակարգ է ցուցում, որ ուղղակի ներկայացնում է՝ արևի խավարման 54 տարվա կրկնություն-փուլը, պրոցեսիայի երևույթով տիեզերական մեծ տարին՝ 25920 տարի, եւ Բրահմի կյանքի տևողությունը (մանրամասն տես «Փոքր Մհեր» բաժնում):

Սրանք բոլորը «6» թվի հիմքով հնագույն թվային համակարգի միատիկ կառուցումներ են, որը ինչպես վերնում տեսանք, հատկանշական է բոլոր հնագույն հավատամքային կառույցներին: Եւ եթե այս մոտեցմամբ «վերծանենք» հայկական հնագույն էպոս-հավատամքը, ապա կտեսնենք, որ «մոզական խորանարդի» միատիկ թվերն ու ծավալները ճշգրտորեն կրկնվում են:

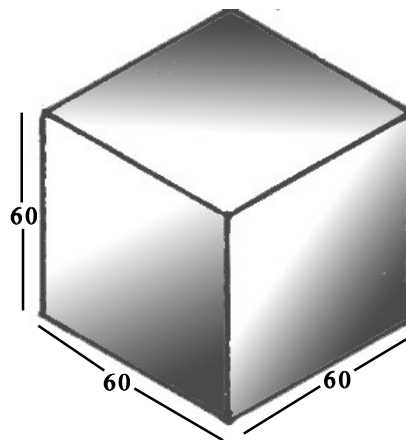
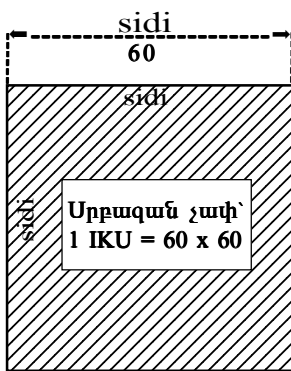

$$X^2 = \text{sidi}^2 = \text{mehr} =$$

= քառակուսու մակերես

ԳԼՈՒՆ  
ԵՐՐՈՐԴ

## ԱՍՏՂԱԳԻՏՈՒԹՅՈՒՆ



Աստղային երկինք (Աիշապենց)

MUL. APIN-ը (գտնվում է Բրիտանական թանգարանում)

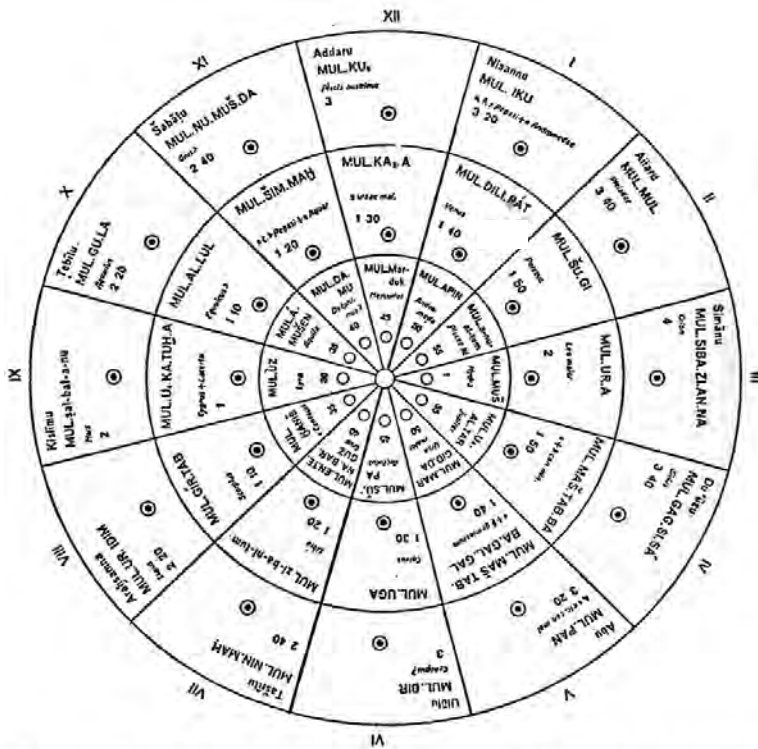
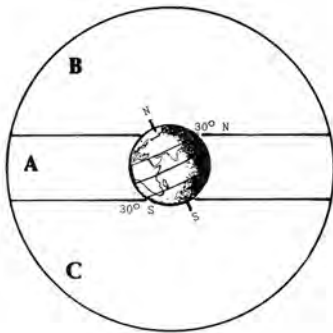
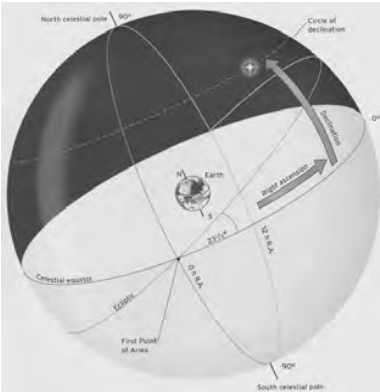

Fig. 6. Reconstruction of a Circular Astrolabe according to A. SCHOTT, Zeitschrift Deutsche Morgenl. Ges. 88, p. 302.

### Տիեզերական փուլեր

Հայտնի է, որ երկրագնդի առանցքը ուղղահայաց չէ, այլ շեղում ունի: Այս շեղումը հաստատուն չէ, այն տատանվում է  $22,1^{\circ}$  աստիճանից (*մինիմում*) մինչև  $24,5^{\circ}$  աստիճան (*մաքսիմում*): Տատանման մեկ ցիկլը՝  $24,5^{\circ}$  -ից  $22,1^{\circ}$  եւ հորից եւս՝  $24,5^{\circ}$  տեղի է ունենում մոտավորապես 40 հազար տարվա ընթացքում: Երկրագնդի առանցքի տատանումով, շեղումը ուղղահայացի նկատմամբ, մոտավորապես  $23,5^{\circ}$  աստիճան է, իսկ մոլորակների ուղեծրային հարթության հետ՝ մոտավորապես  $66,5^{\circ}$  աստիճան շեղում ունի (տես՝ նկ.): Մոտավորապես 40 հազար տարվա ընթացքում երկրագնդի շեղման տատանումը այսօրվա աստղագիտությունը կոչում է՝ **տիեզերական առաջընթացություն** (Precession of the equinoxes): Երբ երկրագնդի ուղեծրային հարթությունը «մոտենում» է կամ «հատվում» է երկնային սֆերայի հետ, այսօրվա աստղագիտությունն այն կոչում է **էկվիատիկա**: Երկրագնդի առանցքի ծայրերը՝ վերելում եւ ներքելում «գծում» են պայմանական «օղակ-շրջանագծեր»:



Հնում, մեծ կարևորություն էր տրվում հյուսիսային բևեռում «իշխող» աստեղատանը: Օրինակ, եթե այսօր երկրագնդի հյուսիսային բևեռը ուղղված է դեպի **Փոքր Արջի** համաստեղության **Ալֆա** աստղը, ապա 5000 տարի առաջ հյուսիսային բևեռում «իշխողը» Դրակոնիսի աստեղատունն էր: Ճշգրիտ հաշվարկներով կարելի է հաշվել, որ հեռու ապագայում՝ մ.թ. 14000-ին, այն ուղղված կլինի դեպի **Վեգա** համաստեղության **Ալֆա Լիբային**\*1: Սակայն, հնում, առանձնահատուկ կարևորություն ունեւր այն աստղատունը, որտեղից գարնանային գիշերահավասարին, առավոտյան, ելնում էր արևը: Հին ժամանակների

Երկրագնդի տատանումով պայմանավորված «սահում-անցումը» 12 կենդանակերպ աստղատներով, այսօրվա աստղագիտության մեջ կոչվում է՝ **առաջընթացության նրկույթ**: Յուրաքանչյուր աստեղատան մեջ «մնալով» մոտ 2160 տարի, իսկ 12 աստեղատներով անցումը՝ 25800-25920 տարի, կոչվում էր տիեզերական մեծ տարեշրջան:

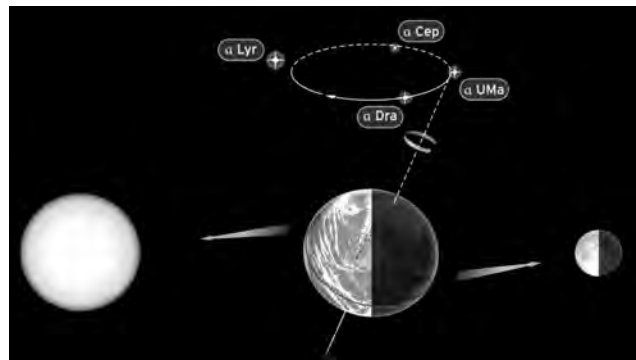

\*1- Նույն հաշվարկով կարելի է եւս հաշվել եւ իմանալ, թե ինչպե՞ս, ինչո՞ւ

աստղագետները նաև գիտեին, որ այդ աստեղատունը նույնպես փոփոխվում է, եւ արևը 12 կենդանակերպ աստեղատներից յուրաքանչյուրում «մնում» է 2160 տարի: Հնում այս ամենն ավելի «լուրջ» էր ընդունվում, քանի որ տիեզերական այս երեւոյթները «կապում» էին աստվածների, տիեզերական աներեւոյթ «ոգի-էներգիայի» եւ փուլային շարժերի հետ, ընդունելով, որ նման փոփոխություններն «ազդում» են, իսկ առավել ճիշտ՝ դրանով է նախապայմանավորված նաև մարդկության ճակատագիրը:

Ինչպես վերևում ասվեց, երկրագնդի առանցքի տատանման պատճառով, 12 կենդանակերպ աստեղատների շղթայում, որեւէ աստեղատան, որտեղից զարնանային գիշերահավասարի ժամանակ արևը ելնում է, «իշխանությունը» հաստատուն չէ, այլ, տնում է 2150-2160 տարի (*օրինակ, այժմ երկիրը «Ձկներից» ելնելով մտնում է «Ջրիոս» համաստեղություն*): Ամեն այդպիսի փուլը՝ 2160 տարի (30°), համարվում է տիեզերական ամիս, իսկ 12 աստղատներով անցումը՝ ժամանակաշրջանների գումարը՝ 2160 x 12 = 25920, տիեզերական մեծ տարի (*այսօրվա գիտատեխնիկական նորագույն ճշտումներով՝ 25776 տարի*): Երկրագնդի առանցքի տատանման մեկ եւ կես փուլի ընթացքը, երբ այն «վերադառնում է» իր նախկին դիրքին՝ մոտ 38700 տարի է: Հույն պատմիչ Հերոդոտոսին եզրահանգում քրմերը պատմում էին, որ իրենք պահում են ժամանակագրությունը՝ անհիշելի ժամանակներից, եւ այդ «ընթացքում» արևը **երկու անգամ** դուրս է եկել այնտեղից, որտեղ հիմա (*Հերոդոտոսի ժամանակ*) մայր է մտնում եւ հակառակը: Փաստորեն, մեկ նման շրջադարձի համար կպահանջվի մոտավորապես 12960 տարի: Իսկ եզրահանգում քրմի ասած ժամանակաշրջանը մոտ 38700 տարի է անում:

Երկնքի բաժանումը 12 + 12 + 12 կենդանակերպ համաստեղությունների, դրանց կերպարային՝ կենդանատեսակներով բնորոշելը, անուններով կոչելը,

\*1.- Նույն հաշվարկով կարելի է ետ հաշվել եւ իմանալ, թե ինչպե՞ս, ինչո՞ւ ի նշան Բելի դեմ հաղթության (*մ.թ.ա. 2492 թվական*) Հայկ նահապետը փոխեց հայկական տոմարը, որ ընդունվեց որպես հայոց բուն թվական (*հայոց երկրորդ թվագրություն*), բայց այն անվանեց իր դուստր **Նավասարդի** անունով: Ո՞րն է եղել աստեղային փոփոխություններով «փիմնավորված» պատճառը: Հյուսիսային բևեռում մինչ այդ՝ 5 հազար տարի առաջ, «իշխում» էր Ալֆա Դրակոնիսը (*բևեռային աստղը՝ Թուբան*), որն աղերսվել է Բելի հետ: Կարապ-Անգղ համաստեղության «հաղթանակով», որն աղերսվում է Հայկի հետ (*Haik > Հարք, այսօրվա Cygnus-ի համաստեղությունը*), Հայկն իր առաջին տունը՝ հյուսիսային բևեռի կենտրոնական «տունը», բնակության է տալիս իր թոռ **Կադմոսին**, որ **Արամանյակի** որդին էր (*Փոքր Արջի կամ Սայլի համաստեղություն*): **Արա + մանյակը՝** արևի մանյակ, ի նկատի ունի 12 կենդանակերպ համաստեղությունների «արահետը», որտեղով արևն անցնում է տարվա ընթացքում: Նավասարդի՝ հայկական նոր տոմարով, նոր տարվա սկիզբը, սկսվում էր օգոստոս 6-11-ին եւ վերջանում սեպտեմբեր 9-ին (Sky Glob 3.5): Մ.թ.ա. 2492 թվականի օգոստոս 11-ին արևը «մտնում» է **Կույսի** համաստեղություն եւ «դուրս» է գալիս սեպտեմբեր 9-ին: Ըստ Ա. Շիրակացու հայտնած հեթանոսական ավանդության, Նավասարդը Հայկի դուստրն է եղել, եւ *նավասարտա*,- նոր տարի, նոր փուլ է:

որից նույն սկզբունքով բխում է տարվա բաժանումը չորս եղանակների եւ օրերի, նաեւ ժամային բաժանումը եւ այլն, մարդկային քաղաքակրթության մեծ նվաճում է: Եվ այն հանճարեղ ժողովուրդը, որը ստեղծել է այդ ամենը, ըստ աստղագետներ՝ Օքոլտի, Մաուդերի եւ Սվարցի, Ֆլամարիոնի գտնվել է նրկրագնդի 36<sup>0</sup>-44<sup>0</sup> սրբազան տարածքում:

**Հնագույն հավատամքային բոլոր պատումները սերտորեն աղերսվում են աստղագիտության, 18 +18 = 36 աստեղատների հետ, որոնք համարվել են այս կամ այն աստվածության աստեղատունը:** Օրինակ, եգիպտական Օգիրիս աստվածության աստեղատունը «Օրիոն» համաստեղություն էր, հայկական լեռնաշխարհում, **Հայասա նրկրի** աստվածություն Ներգալը՝ «Կարապ-Անգղի» աստեղատունն էր եւ այլն:

Աշխարհով մեկ սփռված հնագույն հավատամքային պատումներն ի սկզբանե ունեցել են մեկ մայր, եղել է մեկ «մայր պատում», որը «ձեւավորվել», կանոնիզացիայի է ենթարկվել՝ ըստ նրկնային լուսատուների, նրկրագնդի որոշակի տարածքում, եւ ապա, հնդեւրոպացի ցեղերի մեծ միգրացիաների ժամանակ, դուրս եկել իր հայրենիքից ու տարածվել է աշխարհում:

Փաստորեն, նախահնդեւրոպական **մայր լեզվի** եւ նախահնդեւրոպական **հավատամքային մայր պատումի**, որն աղերսվում է աստղագիտության հետ, հայրենիք-ծննդոցները համատեղվում են:

Միջագետքյան աստեղային համակարգի **պահպանված ամենահին ցուցակը** (Բնոլիւյան Աստրոլյարիան) թվագրվում է մոտավորապես մ.թ.ա. 1100թ.-ով: Այստեղ, աստղերը(աստեղատները) դասավորված են նրեք շրջանաձեւ շարքերով, եւ յուրաքանչյուր շարքում տասներկու (3x12=36): Առաջ ընկնելով, նախորոք ասենք, որ հայկական տառերը, դրանց դասավորությունը, ինչպես նաեւ «Մասնա Տուն» հնագույն հավատամքային պատում-էպոսը սերտորեն աղերսվում են նրկնքի, աստեղատների ընթացքի Միջագետքյան պատկերացումների հետ: Ըստ բաբելոնյան «Երբ վերնուում» (կամ *The Epic of Creation*) արարչության մասին հավատամքային պոեմի, աստղերը 3x12 համակարգով «դասավորելը» մեծ աստված Մարդուկին է վերագրված: Ուրեմն, նրկնակա-մարի աստեղատների դասավորվածությունն ավելի քան առնչվում է հնագույն հավատամքային պատումներին: Մյուս հանգամանքը. Բաբելոն քաղաքը գտնվում է Արարատ (*Մասիս*) լեռան գագաթով իջնող միջօրեական-ուղղահայացի վրա, եւ աստեղատների նմանությունները, կենդանիների սիմվոլներին ու շրջապտույտների դիտարկումները թե՛ հյուսիսում, թե՛ Բաբելոնում՝ միանման պետք է լինեն:

**Քարահունջի** հնագույն աստղադիտարանից դիտարկված աստղերն ու աստեղատները (գիտական մանրագննիւն ուսումնասիրությունները կատարել է *Ֆիզիկոս,*



ակադեմիկոս Պարիս Հերունունի)<sup>\*1</sup>, երբ համադրում ենք Միջագետքյան «Աստրոլաբիա -B»-ի եւ «MUL. APIN»-ի տեքստերում նշված աստղերի ու աստեղատների եւ դրանց դասավորությունների հետ, պարզվում է, որ հնագույն ժամանակներում, այսօրվա Հայաստանի տարածքից դրանք ուսումնասիրվել եւ համատեղվում են:

MUL. APIN-ը (*գտնվում է Բրիտանական թանգարանում*) թվագրվում է մ.թ.ա. 7-րդ դար, սակայն տեքստերի վերլուծությունները ցուցում են, որ այն «պատճենահանված» տարբերակն է, քանի որ առավել վաղ ժամանակների դիտարկումների նկարագրություններ է ներառում:

Ըստ MUL. APIN-ի վերլուծությունների, այսօրվա ընդունված աստեղատներից մի քանիսն ունեցել են այլ «դասավորություններ»՝ սինվոլներ ու անուններ:

Միջագետքյան աստղագետները տարվա 12 ամիսները եւ 36 աստեղատները «բաժանել» են երեք գլխավոր աստվածությունների միջեւ: Հասարակածով անցնող միջին շերտը կոչվել է՝ ԱՆՈՒ-ի «արահետ», հյուսիսը՝ ԷՆԼԻԼ-ի եւ հարավը՝ ԷԱՅ-ի «արահետ» (տես նկ.):

Ինչպես նկատել է Լ. Բ. Վան դեր Վարդենը, <sup>mul</sup>APIN-ի երկրորդ սայլկի

**Ընդմիջարկում**

Հայկական լեռնաշխարհում գտնված Սանահինի 3000 ամյա լուսնային գոտի-օրացույցը հետազոտողներին հանգեցրել է այն եզրակացության, որ մ.թ.ա. I հազարամյակում, հայկական լեռնաշխարհի քրմերն օգտագործել են թե՛ սարոսը (Շար), թե՛ 600 ամյա տարեփուլը (որ կազմված է 7421 լուսնային ամիսներից) հաշվարկելով Էկլիպտիկայի շեղումը<sup>\*2</sup>: Սակայն կարծում են, որ 1968թվականներին օրացույցը հետազոտողները սխալվել են, ներկայացնելով, որ հայկական լեռնաշխարհի քրմերը տարին բաժանել են երեք եղանակների՝ յուրաքանչյուրում չորս ամիս կտրվածքով: Նախ, հայկական լեռնաշխարհում տարին անցնում է լիարժեք չորս եղանակներով: Երկրորդ՝ տարվա չորս մասի բաժանումները եւ երկնակամարի աստեղատները չորս մասի բաժանելը, պետք է ընդհանուր համակարգ լիներ թե՛ հայկական լեռնաշխարհի թե՛ Միջագետքի քրմ-գիտունների համար: Միջագետքյան MUL.APIN աստղաբալաստիկան, որ թվագրվում է մ.թ.ա. XI դդ., կարծում են բացահայտում է այս սխալի պատճառները: Ըստ MUL.APIN-ի երկնակամարը բաժանված է երեք աստվածների անուններով՝ ԷԱ, ԱՆՈՒ, ԷՆԼԻԼ, սակայն բաժանված է չորս հավասար մասերի, որտեղ ԱՆՈՒ-ին «պատկանում» են երկնակամարի երկու հատվածներ: Սխալի պատճառը՝ երեք գոտիները որպես երեք եղանակներ ընդունելն է, որ հանդիպում է նաեւ MUL.APIN-ի արեւմտյան ուսումնասիրողների մոտ, մինչեւ Բ. Լ. Վան դեր Վարդենի գիտական հոդվածների հրատարակումները(1972-1974թթ.):

Ամիսներ՝ XII, I, - II արելը գտնվում է **ԱՆՈՒ**-ի արահետում: Ամիսներ՝ III, IV, V արելը գտնվում է **ԷՆԼԻԼ**-ի արահետում: Ամիսներ՝ VI, VII, VIII արելը գտնվում է **ԱՆՈՒ**-ի արահետում: Ամիսներ՝ IX, X, XI արելը գտնվում է **ԷԱ**-ի արահետում<sup>\*3</sup>:

«Տարին բաժանված էր չորս աստեղային սեզոնների...»<sup>\*4</sup>: «Չորս եղանակներ, եւ յուրաքանչյուրը բաժանված էր երեք ամիսների»<sup>\*5</sup>: «Արեւային տարին բաժանված էր 12 մասերի, իսկ զոդեակը՝ չորս հավասար մասերի»<sup>\*6</sup>:

\*1,- Հայաստանի Գիտությունների Ազգային Ակադեմիա, «Ձեկույցներ», 1998, #4, էջ 307-328:  
 \*2,- Բ. Ե. Թունանյան, «Հայ աստղագիտական պատմությունից», Երեւան, 1985թ., էջ 231-232:  
 \*3, \*4, \*5, \*6,- Bartel L.Van Der Waerden, “Science Awakening II”, NY, 1974, էջ 80, 83:

Երկնակամարը բաժանվել է որպես՝ հայր աստված Անուի և նրա Երկու որդիներ՝ Էնլիլ և Էա աստվածությունների գոտիներ:  
 A - Անուի գոտի,  
 B - Էնլիլի գոտի,  
 C - Էայի գոտի:

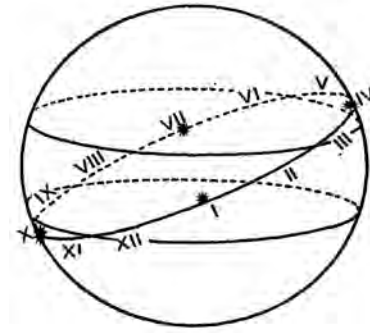
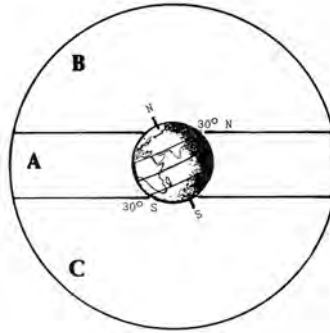

XIV հատվածում (Text Sm 1907) կա բացառիկ «հաղորդագրություն»՝  
 «XII ամսի 1-ից մինչև II ամսի 30-ը արելը գտնվում է **ՄՆՈՒ**-ի արահետում՝  
 քամի և փոթորիկ:  
 III ամսի 1-ից մինչև V ամսի 30-ը արելը գտնվում է **ԷՆԼԻԼ**-ի արահետում՝  
 բերքահավաք և շոգ:  
 VI ամսի 1-ից մինչև VIII ամսի 30-ը արելը գտնվում է **ՄՆՈՒ**-ի արահետում՝  
 քամի և փոթորիկ:  
 IX ամսի 1-ից մինչև XI ամսի 30-ը արելը գտնվում է **ԷԱ**-ի արահետում՝  
 քամի և փոթորիկ»\* 1:

Եթե վերելում բերված իմֆորմացիան համադրենք <sup>msl</sup>APIN-ի 2-րդ բաժնում ներկայացված առավոտյան բարձրացող 36 աստղերի և աստղատների ցուցակի հետ(աղուսյակ #1), նաև՝ յուրաքանչյուր ամսվա սկզբում, երկնակամարում առավոտյան առաջին աստեղատան երեւալը, որտեղ ծագում է արելը (աղուսյակ #2), ապա կունենանք՝ հների սկզբունքային տրամաբանությամբ բացատրված աստղագիտական օրացույցը:

Աղուսյակ # 1		
Առավոտյան բարձրացող 36 աստղեր եւ աստեղատներ		
(ըստ Bartel L.Van Der Waerden-ի վերականգման, "Science Awakening II", NY, 1974, էջ 75)		
Ամիս	I., day 1	LU.ՄUN.GA rises.
	day 20	GAM rises.
Ամիս	II., day 1	MUL.MUL rises,
	day 20	is li-e rises.
Ամիս	III., day 10	SIBA.ZI.AN.NA and MASH.TAB.BA.GAL.GAL rise.
Ամիս	IV., day 5	MASH.TAB.BA.TUR.TUR and AL.LUL rise,
	day 15	KAK.SI.DI, MUSH and UR.GU.LA rise.
Ամիս	V., day 5	BAN and LUGAL rise.

Աղուսյակ # 1-ի շարունակությունը հաջորդ էջում

\*1,- Bartel L.Van Der Waerden, "Science Awakening , II", 1974, NY, p. 80.

Ամիս VI., day 10	NUN <sup>ki</sup> and UGA rise,
day 15	SHU.PA rises,
day 25	AB.SIN rises.
Ամիս VII., day 15	<i>zibanitu</i> , UR.IDIM, EN.TE.NA.MASH.LUM and UR.KU rise.
Ամիս VIII., day 5	GIR.TAB rises,
day 15	UZA and GAB.GIR.TAB rise.
Ամիս IX., day 15	UD.KA.DUՄ.A, A <sup>mushen</sup> and PA.BIL.SAG rise.
Ամիս X., day 15	SHIM.MAՄ, <i>shi-nu-nu-tum</i> , IM.SIS rises.
Ամիս XI., day 5	GU.LA, IKU and LU.LIM rise,
day 25	<i>Anunitu</i> rises.
Ամիս XII., day 15	KUA and SHU.GI rise.

Աղուսյակ # 2

Առավոտյան առաջին բարձրացող առաջին աստղերի եւ աստղատների ցանկը տարվա 360 օրվա ընթացքում

Բարելականհամաստեղությունները	ՕՐԸ	1-ին աստղը(այսօրվա անունով)	ՕՐԸ	Շեղում
KAK.SI.DI	0	Sirius	0	—
MUՏ	0	$\beta$ Cancri	8	—8
UR.GU.LA	0	$\varepsilon$ Leonis	8	—8
BAN	20	$\delta$ Can. mai.	18	2
LUGAL	20	Regulus	19	1
NUN <sup>ki</sup>	55	Canopus	50	5
UGA	55	$\gamma$ Corvi	—	—
ՏՍ.ՍԱ	60	Arcturus	62	—2
AB.SIN	70	Spica	70	0
<i>zibanitu</i>	90	$\alpha$ Librae	95	—5
UR.IDIM	90	$\delta$ Serpentis	—	—
EN.TE.NA.MAՏ.LUM	90	$\gamma$ Centauri	89	1
UR.KU	90	$\eta$ Herculis	—	—
GIR.TAB	110	$\gamma$ Scorpii	104	6
UZA	120	Vega	121	—1
GAB.GIR.TAB	120	Antares	117	3
UD.KA.DUՄ.A	150	$\delta$ Cygni	140	10
A <sup>mushen</sup>	150	$\zeta$ Aquilae	146	4
PA.BIL.SAG	150	$\gamma$ Sagittarii	144	6
ՏԻՄ.ՄԱՄ	180	$\varepsilon$ Pegasi	186	—6
GU.LA	200	$\beta$ Aquarii	190	10
IKU	200	$\beta$ Pegasi	199	1
LU.LIM	200	$\gamma$ Cassiopeiae	193	7
<i>A-nu-ni-tum</i>	220	$\beta$ Andromedae	229	—9
KUA	240	Fomalhaut	234	6
ՏՍ.ԳԻ	240	$\gamma$ Persei	238	2
LU.ՄԱՆ.ԳԱ	260	$\alpha$ Arietis	262	—2
GAM	280	Capella	277	3
MUL.MUL	290	Pleiades	297	—7
<i>is li-e</i>	310	Aldebaran	314	—4
SIBA.ZI.AN.NA	330	$\gamma$ Orionis	339	—9
MAՏ.TAB.BA.GAL.GAL	330	Castor	336	—6
MAՏ.TAB.BA.TUR.TUR	355	$\iota$ Geminorum	—	—
AL.LUL	355	Procyon	361	—6

Հին ժամանակներում 1-ին ամիսը համարում էին գարնանային գիշերահավասարը, որ համընկնում է այսօրվա Մարտի 21-ի հետ: Փաստորեն, վերելում բերված հին համակարգը, որը արեւի ընթացքն է համաստեղություններով, լավագույնս ներկայացված է 7-րդ դարի հեղինակ Անանիա Շիրակացու մոտ\*1:

I ամիս- Մարտ 20-ից Ապրիլ 20, <i>Խոյ</i>	VII ամիս - Սեպտեմբեր 18-ից Հոկտեմբեր 18, <i>Կշեռք</i>
II ամիս- Ապրիլ 21-ից Մայիս 19, <i>Յուլ</i>	VIII ամիս-Հոկտեմբեր 19-ից Նոյեմբեր 16, <i>Կարիճ</i>
III ամիս- Մայիս 20-ից Հունիս 19, <i>Երկվ.</i>	IX ամիս - Նոյեմբեր 17-ից Դեկտեմբեր 16, <i>Աղեղնվ.</i>
IV ամիս- Հունիս 20-ից Հուլիս 18 <i>Խեցգ.</i>	X ամիս- Դեկտեմբեր 17-ից Հունվար 18, <i>Այծեղջյր.</i>
V ամիս- Հուլիս 19-ից Օգոստոս 18, <i>Առյծ.</i>	XI ամիս - Հունվար 19-ից Փետրվար 16, <i>Ջրհոս</i>
VI ամիս- Օգոստ.19-ից Սեպտեմ.17, <i>Կույս</i>	XII ամիս -Փետրվար 17-ից Մարտ 19, <i>Չկներ</i>

Ա. Շիրակացու ժամանակներում, նրա բերած օրացույցը չի համապատասխանում առավոտյան բարձրացող աստեղատան եւ այդ աստեղատան մեջ արեւի ծագման հետ, որ հնագույն արեւապաշտ հեթանոսների համար պետք է-որ սկզբունքային մոտեցում լիներ: Գուցե իր ժամանակների եկեղեցու հետապնդումներից խուսափելու համար է, որ Շիրակացին, բերելով **արեւի ընթացքն աստեղատներով** հնագույն համակարգ-մոտեցումը, չի «կարելուրել»՝ յուրաքանչյուր ամսվա առաջին օրն այդ ամսվա աստեղատան առավոտյան առաջինը բարձրանալու եւ արելը այդ աստեղատն մեջ մտնելով ծագելու մոտեցումը, որն ինչպես տեսնում ենք վերելում բերված Միջագետքյան հնագույն աղուսյակներից, մ.թ.ա. 2-րդ հազարամյակի\*2 աստղագետների համար կարեւոր սկզբունք է եղել: Վերելում բերված Ա. Շիրակացու այս աղյուսակը, ոչ մեծ շեղումներով, համապատասխանում է՝ մ. թ. ա. 1100-1400 թվականներին, ամեն ամսի 1-ին օրը առավոտյան բարձրացող աստղատներով եւ այդ աստղատան մեջ առավոտյան արեւի ծագման ընթացքով օրացույցի հետ (տես՝ Sky Glob 3.5): Փաստորեն, վերելում բերված աղյուսակների շնորհիվ, Շիրակացու օրացույցի հետ համադրությամբ, ճշտվում են մ.թ.ա. II-I հազարամյակում գարնանային գիշերահավասարը՝ Մարտի 20-21, երբ տարվա առաջին օրը, արելը մտնում է տարվա սկզբում առաջին անգամ առավոտյան բարձրացող **Խոյ** համաստեղություն: Սակայն, գտնված հնագույն սալիկների բոլոր պատկերները եւ հավատամքային միստիցիզմը, ցուցում են արեւադարձի՝ գարնանաը.- «Յուլ», ամռանը.- «Առյուծ», աշնանաը.- «Կարիճ», ձմռանը.- «Այծեղջյուր-Ջրհոս» համակարգը, որը հնարավոր է՝ մ.թ.ա. V-IV հազարամյակներում, երբ գարնանը,

\*1, - «Հայ մատենագիրներ, Ա. Շիրակացի» 1979թ., Երեւան, էջ 250-253:  
 \*2, - Մասնագետների վերլուծությունների համաձայն, մեզ հասած միջագետքյան աստղագիտական սալիկներում տեղ գտած տեքստերը, առնվազն, մ.թ.ա. 14-12-րդ դարերի դիտարկումներ են, որ հին գիտումները կատարել են ոչ թե Ասորեստանի տարածքում, այլ Բաբելոնում: Steu՝ Bartel L.Van Der Waerden, “Science Awakening II”, 1974, NY, p. 77.

**Պատկեր #1**



Հայկական լեռնաշխարհի, Բաստամ. մ. թ. ա. I հազարամյակ / Նկարը վերցված է Ա. Մովսիսյան, «Հայկական մեհենագրություն», էջ 230, Երևան, Պետ Համալսարան, 2003թ./:

Մարտ ամսվա կեսերին, արեւն առավոտյան սկսում է տարվա իր ընթացքը, մտնելով «Յուլ» համաստեղություն (տես պատկ. #1, #2 ձախում): Շումերական աստղագիտական պատկերը (պատ.#2), պրոֆեսոր Վիլի Հարթները (Willy Hartner, "The Earliest History Of The Constellations In The Near East") բնութագրում է որպես՝ մ.թ.ա. IV հազարամյակում, գարնանային գիշերահավասարը՝ «Յուլի» եւ ամառային արեւադարձը՝ «Առյուծի» համաստեղություններում գտնվելու «ֆիկսում», որ դիտարկվել է երկրագնդի լայնության մոտավորապես 30° աստիճանից, որտեղ շումերական Ուր քաղաքն էր (Նույնը՝ Հայկական լեռնաշխարհից գտնված Բաստամի պատկերն է): Ըստ մասնագետների (Jeremias, "The Old Testament In The Light Of The Ancient East") շումերների մոտ, **զերոյական կնոր** գտնվում է «Երկվորյակների» եւ «Յուլի» մեջտեղում: Ըստ Հ. Հիլփրեչթի (H.V. Hilprecht, "The Babylonian Expedition of the University of Pennsylvania") շումերական բազմաթիվ սալիկներում կրկնվող 12960000 թիվն աղերսվում է տիեզերական մեծ տարվա կեսի հետ՝ 25920 տարի:

**Պատկեր #2**



Մ. թ.ա. 4-րդ հազարամյակ. Գարնանային գիշերահավասարը՝ «Յուլի», եւ ամառային արեւադարձը՝ «Առյուծի» համաստեղություններում գտնվելու «ֆիքսում»: Willy Hartner, "The Earliest History Of The Constellations In The Near East".

Հաջորդ կարևոր հանգամանքը.

Արեւը եւ Լուսնը աստղատնից աստղատուն սահելով, «ստեղծում» են իրենց **շավիղները**՝ կորագիծ-արահետները: **Արեւի** եւ **Լուսնի** շավիղները՝ շրջանաօղակները, իրարից փոքր ինչ տարբեր են, եւ հատվում են երկու կետերում՝ «Երկվորյակների», եւ «Աղեղնավորի» ու «Կարիճի» արանքում: Այս **հանգուցային կետերը** կոչվում են լուսնի **հարավային** եւ **հյուսիսային մակաձևներ**: Արեւի եւ լուսնի **շավիղների** խաչաձեւման պատճառով, մոտավարապես ամեն 54 տարին մեկ տեղի է ունենում խավարման երեւույթ: Որ այս մասին գիտեին հնագույն շումերները եւ արձանագրել են, փաստվում է՝ Ուրուկում գտնված սալիկի տեքստով (F. THUREAU-DANGIN, *Tablets d'Uruk, Paris 1922, Text no. 14'*:

B. L. van der Waerden, *Science Awakening II, N.Y. 1974, p. 103*):

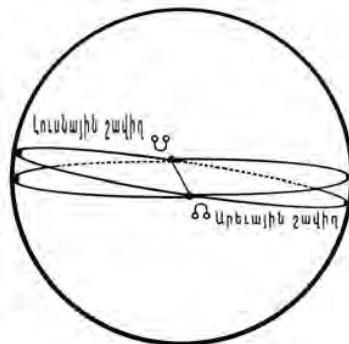

Արեւի եւ Լուսնի շավիղներ:  
Լուսնի հարավ. մակաձև → ☽  
Հյուսիսային. մակաձև → ☾

Պատահական չէ, որ բոլոր հնդեւրոպական հնագույն պատումներում **երկ-վորյակները**, որ գերագույն աստվածության որդիներն են, աղերսվում են արեւի հետ: «Աստվածային երկվորյակների մասին միջակա պատումը, որտեղ երկվորյակները գերագույն աստծո կամ արեւի աստծո որդիներն են, խորանում է մինչև նախահնդեւրոպական հնագույն ժամանակներ: Այս միջակա պատումը հայտնաբերվել է համարյա բոլոր հնդեւրոպական հնագույն հիմնական տրադիցիաներում, որտեղ ոչ միայն կրկնվում են միևնույն մոտիվները, այլ նաև առկա է հերոսների անունների համաստեղությունը, որը նույնիսկ հաստատում է այդ մոտիվների նույն պերսոնաժների բնույթը որպես՝ նախահնդեւրոպական»<sup>1</sup>:

Փաստորեն, հնագույն հավատամքային պատումների գերագույն աստծո որդիները՝ **երկվորյակները**, արեւի եւ լուսնի **արահետ-շավիղներն** են: Հայկական «Սասնա Ծռեր» էպոսի երկվորյակները՝ Սանասարն ու Բաղդասարը, կոչվում են **ծուռ, ծռեր**, որ ըստ իս, «կորի» նշանակությունն ունի: Արեւի եւ Լուսնի շավիղ-արահետները՝ կորագծեր են: Եվ, ըստ պատումներից մեկի, **երկվորյակները** Խանդող Խաթունին, քաջանց թագավորությունից հարս բերելու ճանապարհին, «ֆիքսում» են շրջանաշրթայի **չորս կարդինալ աստեղատները**, որ 5-4 հազարամյակում՝ զարնանային եւ աշնանային գիշերահավասարները, եւ ամառային ու ձմեռային արեւադարձերը «ֆիկսող» կետերն են: Գրանց պատկերային վկայությունը՝ հնագույն շումերական եւ ուրարտական շրջաններում, աստղագիտական հարթաքանդակներում ցուցված պատկերներն են (տես նախորդ էջի պատկերները): Հայկական էպոսում\*<sup>2</sup> **երկվորյակներն** իրենց ուղին սկսում են գնալով «հանտե»՝ կենտրոն, որտեղ առաջինը նախ հանդիպում են աղվեսին\*<sup>3</sup>, այսօրվա **Serpens** աստղատունն է, որ գտնվում է «Կարիճ»-ի մոտ: Այնտեղից շարժվելով Բաղդասարը հանդիպում է՝ «Յոթ ջրաղացի ջուր խմող մարդուն», - «Ջրիոս», ապա «յոթ փուռ հաց ուտող մարդուն», - «Օրիոն» (մի շարք պատումներում՝ «հովվին», որ նույնն է, քանի որ աղերսվում է «Օրիոնի» համաստեղությունից հետ, - “shepherd of the sky), ապա իջեւանատիրոջը՝ «Առյուծ, Ռեգուլուս»: Եվ քանի-որ՝ «Օրիոնը» եւ «Յուլը» նույն տեղամասում են գտնվում եւ արեւը V-IV հազարամյակներում, զարնանային գիշերահավասարին, գտնվում է այս աստեղատների արանքում, ապա մենք ստանում ենք տարվա չորս եղանակները ֆիկ-

\*1,- T. Gamkrelidze, V. Ivanov, “Indo-European and Indo-Europeans”, 1995, USA, p. 680:

\*2,- «Սասնա Ծռեր» հ. I, 1936թ., Երեւան, պատում՝ **Է**, պատմեց Մոկացի Սախո: Գրի է առել Ս. Հայկունին: Պատմողը պատումը լսել է կիսաբաբուն կյանք վարող գորչիներից. տես՝ առաջաբանը: Այս պատումն առաջին անգամ տպվել է Եմինյան ազգագրական Ժողովածուի **Բ** հատորում, 1901թ.-ին: (ըստ իս՝ ամենամիստիկ, կոսմիկականն է հավաքված 150 պատումներից):

\*3,- Ըստ հնագույն պատումների՝ գայլ, շուն կամ աղվես, համանման կերպարանավորմամբ նույն աստեղատունն է:

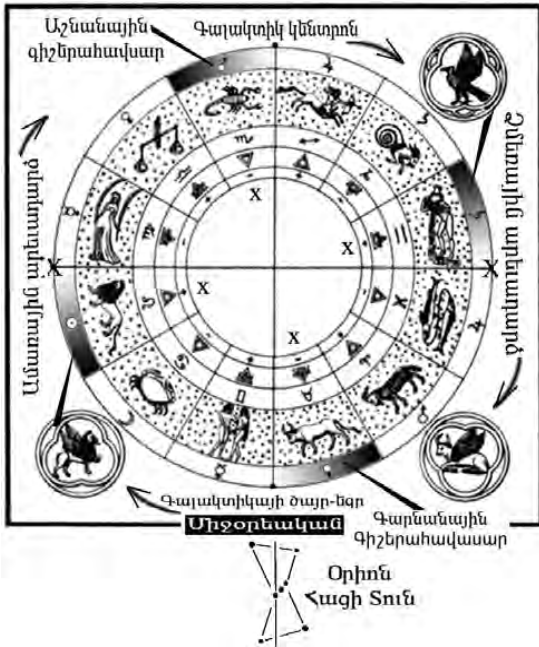

սող՝ «Յուլ», «Առյուծ», «Կարիճ», «Ձրիոս» կարդինալ համաստեղությունները:

Հնդ-արիական՝ վեդայական արարչության մասին հավատամքային պատումում եւ աստղաբախշության մեջ, «Երկվորյակներից» մինչեւ «Աղեղնավոր» ձգված է «վիշապը», որի գլուխը կոչվում է **Ռահու**, իսկ պոչամասը՝ **Կետու**: Հնդարիական աստղաբախշության մեջ, վիշապի շրջանաշրջան եւ կենտրոնը, կոչվում է՝ **Ծիր Կաթնի խնոցի**: Ըստ հնդկական աստղաբախշության, այս վիշապը գլխատվել է ժամանակների սկզբում, **Ինդրա** աստվածության կողմից: Վիշապի **Ռահու** գլուխը եւ **Կետու** պոչամասը առանձին-առանձին ապրում են եւ փորձում են վերամիավորվել: Ավանդությունն ասում է, որ եթե դրանք միավորվեն, ապա վիշապը կկարողանա կուլ տալ իր ուղեծրով

անցնող արեգակը եւ աշխարհի վերջը կլինի:

Փաստորեն, հավատամքային հնագույն պատումները, տեքստերը եւ պատկերաբանդակ սալիկները ցուցում են մեր գալակտիկայի՝ Ծիր Կաթնի կենտրոնի կարեւորությունը: Վիշապի գլուխը գտնվում է կենտրոնում, իսկ պոչածայրը՝ «Երկվորյակներ», «Օրիոն», «Սիրիոս» աստեղատների տեղամասում: Նույն՝ վիշապի գլխից մինչեւ պոչածայր «տեղամասով» են ձգվում նաեւ **արևի եւ լուսնի շավիղները**, եւ այդ շավիղների հատման կետերը, նույնպես գտնվում են վիշապի գլխի եւ պոչածայրի մոտ:

Միջագետքյան աստղագիտական տեքստերի համադրությամբ պարզվում է, որ այսօրվա «Հիդրա» համաստեղությունը հին բաբելոնացիների մոտ ավելի երկար է ձգված եղել: Բ. Լ. Վան Դեր Վարդենը գրում է. «Բաբելոնյան “Հիդրայի”

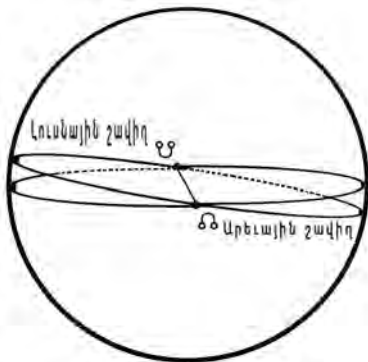

Արևի եւ Լուսնի շավիղներ:  
Լուսնի հարավ. մակած → ☾  
Հյուսիսային. մակած → ☽

Վիշապը ձգվում է «Երկվորյակներից» մինչեւ «Աղեղնավոր»:

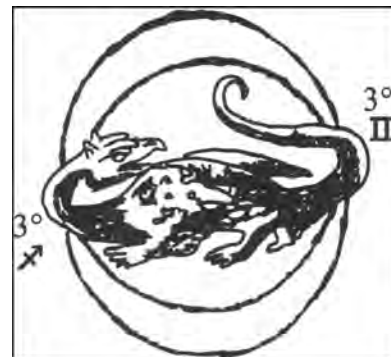



“ Мифы народов мира”  
т. II , М. 1988, с.651  
Մեկշապակի կուդուրու պատկերաբարը Սուգից: Մ.թ.ա. 12-րդ:



գլուխն ավելի բարձր է ձգված քան մեր Հիդրա համաստեղությունում է»<sup>\*1</sup>: Հեղինակը, հին տեքստերի համաձայն, վերականգնելով բաբելոնյան **Վիշապի պոչածայրը**, որ հասնում է մինչև՝ «Prokyon, Canis minor», չի անդրադառնում թե որքա՞ն երկար է ձգված բաբելական «Վիշապի» գլուխը: Սակայն, մ.թ.ա. 14-12 դարերով թվագրված, Միջագետքյան աստղագիտական հնագույն հարթաքանդակ սալիկներում «Վիշապի» գլուխը հասնում է մինչև «Կարիճի» համաստեղություն: Այսինքն, հին ժամանակներում, երկինքն ըստ աստեղատների «բաժանող» գիտունները, **արևի և լուսնի շավիղների հատման կետերը** և «Վիշապի» գլխի և պոչածայրի «տեղանքները» նույնացրել՝ համատեղել են: Եվ «Հիդրայի» ձգվածությունն ընդգրկում է վեց աստեղատներ (*տես նկարները ծախսում*), ընդունելով «գալակտիկայի եզրը» Օրիոն **հացի տուն** համաստեղության մոտ, իսկ գալակտիկայի կենտրոնը՝ «Ադեդնավորի» ու «Կարիճի» արանքում: Ըստ Ջոն Մեյջր Ջեյկինսի ենթադրության, **գալակտիկայի մակածը**,

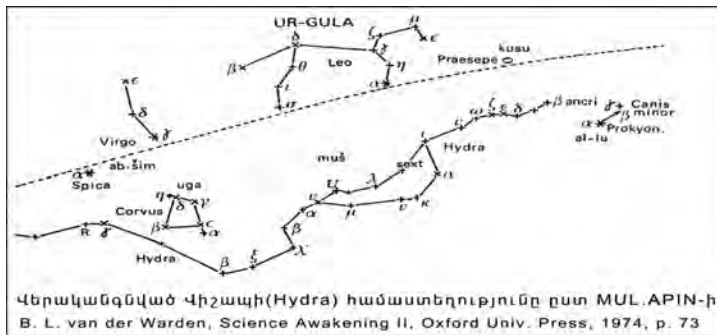

ինչպես նաև **արևի ու լուսնի մակածները** գտնվելով «նույն տեղում», գրավիտացիոն հավասարակշռություն են ստեղծում մեր լույս տիեզերքում, և հին գիտունները գիտեին թե՛ երկրագր-նդի առանցքի տատանման՝ Precession երևույթի, թե՛ մակած-ների տեղանքների այս ոչ պատահական գուգադիպության մա-սին<sup>\*2</sup>:

Ըստ հնագույն թաքնագիտության, տարվա չորս եղանակների բաժանումներ կան նաև Ծիր Կաթին գալակտիկայում (*գարուն, ամառ, աշուն, ձմեռ*), կապված նրա փուլային պտույտով պայմանա-վորված էներգիայի ակտիվության և պասիվության հետ:

\*1,- B. L. van der Warden, Science Awakening II, 1974, Oxford Univ. Press, N.Y. p. 73.

\*2,- John Major Jenkins, “Galactic Alignment”, 2002, USA, p.74-85.



Նկար # 1

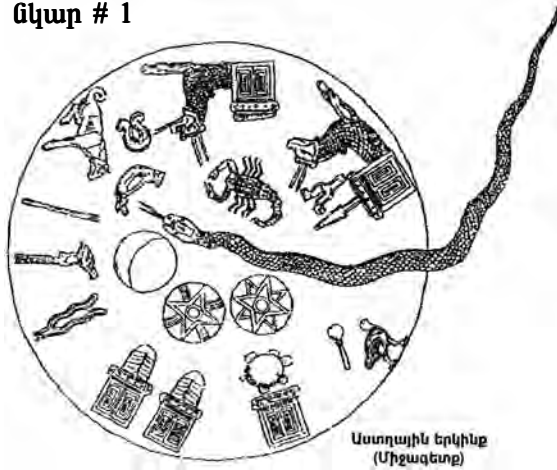

Հնագույն հավատամքային տեքստերում աստվածներն աղերսվում են երկնային աստեղատների հետ: Շումերաբաբելական «The Epic Of Creation» պահպանված եւ մեզ հասած արարչության մասին պատումում, աստեղատները ներկայացված են որպես՝ դրախտային կամ երկնային մարմիններ, որոնք գլխավոր աստվածությունների երկնային ատրիբուտներն են:

Փաստ է, որ՝

1. Աստեղային երկնքի բոլոր պատկերներում սիմվոլները համարյա նույնությամբ կրկնվում են:

2. Պատկերներում ներկայացված սիմվոլները եւ կերպարանավորումներ ստացած աստեղատներն աղերսվում են հնագույն հավատամքի եւ արարչության մասին հների աշխարհճանաչողական պատկերացումների հետ:

3. Այս պատկերներում կա համակարգ. կա՝ սկիզբ, ծավալում եւ ավարտ:

4. Շումերաբաբելական, հայկական, հիթթիթական, հուրիական, հունական, հնդ-իրանական, եգիպտական եւ այլն, հավատամքային բոլոր պատումները՝ արարչության մասին նույն համակարգի իմպրովիզացիաններն են եւ ունեն աստեղատների միեւնույն սիմվոլներն ու իմաստները:

Ներկայացված չորս տարբեր պատկերներները՝ նկ.#1, #2, #3, #4, որոնք տարբեր ժամանակների եւ տարբեր տեղանքների «արտադրանք» են, ցուցում են, որ դրանցում պատկերված սիմվոլներն ու դրանց դասվորությունները նույնն են:

Նկար #2 (ա)-ի պատկերում կա 10 հատ պատվանդան, յուրաքանչյուրը՝ երկուական կամարներով:

Ներքեւից առաջին հարկում կա մեկ պտվանդան, երկրորդ հարկում՝ երկու պատվանդաններ, երրորդ հարկում՝ երեք պատվանդաններ:

Հաջորդ հարկում, առյուծների եւ վիշապների հատվածում դրանք չկան, եւ վերջին հարկում՝ չորս պատվանդան: Ընդհանուրը՝ կրկնակի կամարով 10 պատվանդաններ: Սա խոսում է այն մասին, որ մենք գործ

Նկար # 2 (ա)



“ Мифы народов мира”  
т. II , М. 1988, с.651

Մելիշակի կոդուրու պատկերաբարը Սուդից: Մ.թ.ա. 12-րդ:



**Ուկար # 2 (ա)-ի գծանկար)**

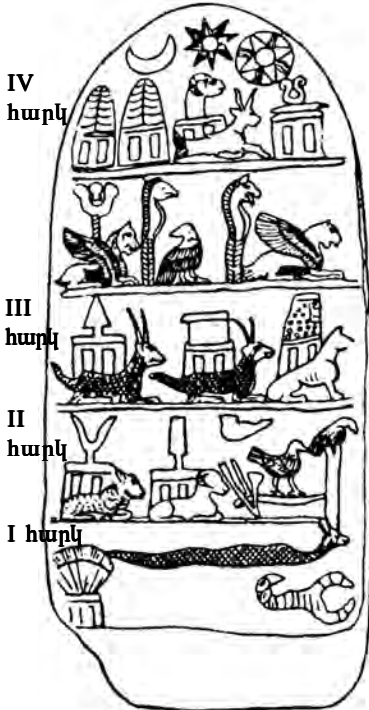

Մեկիշիպակի կուրուրու պարկերաբարը Սուկից: Մ.թ.ա. 12-րդ դար:

Icosahedron

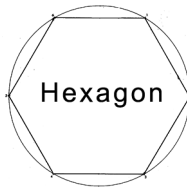
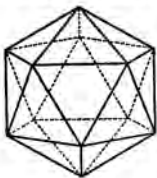

**Ուկար # 3**



Ասորային երկինքը. Բաբելական վաղ շրջան (Հ. Բաղալյան, «Օրացույցի պարմություն», Երև. 1970թ.)

ունենք տասական համակարգի հետ եւ չորս շերտերի հետ, որն է՝ չորս փուլեր, չորս սերնդափոխությամբ արարված, գլխավոր աստվածներով՝ ամբողջական, կայացած համակարգ: Տասական համակարգը՝ յուրաքանչյուրը երկու կամարով, որ աղեսվում է քսան թվի հետ, երկրաչափական ծավալածներից իկոսահեդրոնն է, որ ունի 20 նիստ, որ նաեւ՝ վեց կողերով հարթապատկերային հեքսագոնն է:

Երկրորդ կարեւոր հանգամանքը. բոլոր պատկերներում վիշապի գլուխը գտնվում է «Կարիճ» համաստեղության մոտ, «Աղեղնավորի» եւ «Կարիճի» արանքում, իսկ պոչը սկսվում է «Օրիոնի» համաստեղությունից, որն անցնում է «Երկվորյակների» եւ «Ցուլի» արանքով: Նկար #2 (ա)-ում, 1-ին հարկում, «վիշապի» պոչածայրը սկսվում է պատվանդանի վրա դրված ցորենի հասկերից: «Օրիոնի» համաստեղությունն աղերսվում է **hagh** հետ եւ կոչվում է «հացի տուն»: Եգիպտական համակարգում Օզիրիս(*Asar*) աստվածության(*Orhni*) մարմնից ցորեն էր աճում: «վիշապի» գլուխը, ինչպես վերեւում ասացինք, գտնվում է «Կարիճ» եւ «Աղեղնավոր» աստեղատների արանքում: «**Կարիճ**» համաստեղության պոչամասը ամենամոտն է գտնվում մեր գալակտիկայի Ծիր Կաթնի կենտրոնին, որտեղ կա սեւ խոռոչ: Բոլոր հնագույն հավատամքային պատումներում՝ եգիպտական, Սիջագետքյան, հայկական (Մասնա էպոս), հունական, հնդ-վեդայական եւ այլն, այստեղ է գտնվում արտաշխարհ-անդրաշխարհ «մուտք-դարբասը», որտեղ միշտ նստած է պահպանական **շունը**: Եգիպտական համակարգում այս շունը՝ Անիբուսն է, հունականում՝ Կերբերը, շուներաբաբելականում՝ **Գուլա** շունը, որ հայկական «Մասնա Տուն» էպոսի մի քանի պատումներում՝ Խանդութ խանումի դոնապան վրացի Գորգիզն է. թարգմանաբար նշանակում է՝ գայլ կամ գայլաշուն,<sup>1</sup> մեկ այլ պատումում՝ աղվեսն է:<sup>2</sup> Հնագույն հավատամքային պատումներում անդրաշխարհ-արտաշխարհ մուտքի մոտ նստած շունը կամ աղվեսը՝ այսօրվա «Կարիճի» եւ «Արծվի» մոտ գտնվող **Serpens** աստեղատունն է (ըստ Բ. Լ. Վան դեր Վարդենի վերակազմության)<sup>3</sup>:

Ուրեմն, «վիշապի» պոչամասը գտնվում է «Օրիոն» եւ «Երկվորյակներ» համաստեղությունների մոտ, իսկ գլուխը

Նկար # 4



«Կարիճի» եւ «Աղեղնավորի» արանքում:

Հերոս աստվածությունը, օրինակ հայկական էպոսում՝ Սանասարը, կույս Բառասուն ճուղ-ծամ Դեղձունին, քաջանց թագավորությունից՝ հմայքների աշխարհից ազատելով, դարձնում է տիեզերածավալման շարունակությունն ապահովող մայր: Հայկական էպոսում արեգակի սիմվոլով Դեղձունը տիեզերական այն նախածուն է, որից ըստ վեդայական համակարգի, արարվում, ծավալվում է գոյաբանական աշխարհը:

Նկար #4 -ում, ըստ էության, նկար #2-ի նույն աստեղային երկինքն ու սիմվոլներն են: Պատվանդանին նստած կինը գտնվում է «Կարիճի» համաստեղության մոտ, նրա ոտքերի մոտ գտնվում է պահպան շունը՝ այսօրվա Serpens անունով աստեղատուն: Կույսի գլխավերնում նորալուսինն է՝ լուսնի մահիկն է: Նկար #4-ում կույսն ունի չորս ծալք մազեր, ինչպես Դեղձունը: Այստեղ մեզ բառացի օգնության է գալիս հայկական «Սասնա Տուն» էպոսը: Ինչպես տեքստում է ասվում, իր հոր տանը Ծովինար-կույսը 14 օրեկան

լուսնյակի է նման: **«... տըսնուչուրս հավուր լուսնրկի կը նմանի»<sup>\*4</sup>: «Իմ հոր տնեն որ կուս նկեր եմ, մինչև էսօր դեռ կուս եմ»<sup>\*5</sup>:**

Հնում կարևորվում էր ամսն-ամիս աստեղատների տեսանելիությունը առավոտյան առաջին բարձրացումով: Միջագետքյան <sup>mes</sup>APIN աստրոբալաստիկայի II բաժնում ցուցվում է 36 աստեղատները՝ որպես առավոտյան բարձրացող աստեղատներ<sup>\*6</sup>: Մ.թ.ա. 14 -15 դարերում, ըստ #4 պատկերաքանդակի ժամանակագրության, «կույսի» համաստեղությունը Միջագետքում եւ հայկական լեռնաշխարհում, որպես առավոտյան բարձրացող աստեղատուն, Մարտի 17-20-ից «կորչում է»՝ առավոտյան երկրակամարում չի երևում մինչև սեպտեմբեր 20-21-ը: Ուրեմն, Մարտի կեսերին, որ հենքի մոտ, գարնանային գիշերահավասարն էր եւ նոր տարին էր, լուսինը՝ «կույսի» աստեղատանը 14 օրեկան է, որ

\*1,-Մեր կարծիքով «Սասնա» էպոսում անդրաշխարհի պահպան շան անունը՝ GU.LA, հետագայում հարմարեցվել է Գորգիզ՝ թարգմանաբար «շուն» անվան հետ:  
 \*2,- «Սասնա Ծոեր» հ. I, 1936թ., Երևան, պատում՝ Է :  
 \*3,- B. L. van der Waerden, Science Awakening II, 1974, Oxford Univ. Press, N.Y. p. 73:  
 \*4,- «Սասնա Ծոեր» հ. I, 1936թ., Երևան, պատում՝ Է :  
 \*5,- «Սասունցի Դավիթ», 1989թ., Երևան, էջ 73:  
 \*6,- B. L. Van der Waerden, Science Awakening II, 1974, Oxford Univ. Press, N.Y., p. 74-83, p. 73:

նշանակում է լիալուսին (կլոր-ամբողջ): Առավոտյան երկնակամարում «Կույսի» աստղատունը նորից լիարժեք երևում է սեպտեմբեր 20-ից սկսած՝ աշնանային գիշերահավասար: Լուսինը սեպտեմբերին մտնելով «Կույսի» համաստեղություն՝ նորալուսին է,- 28 օրեկան, իսկ նոյեմբերի առաջին կեսին, «Կարիճի» համաստեղությունում՝ մահիկ (crescent): Ըստ հնագույն հավատամքային պատումների, այստեղ է, որ «Կույսը» կլլողն է եւ հղիանալով պիտի ծնի նոր աստվածություն: Ըստ «Սասնա Տուն» էպոսի, Ծովինարն այստեղ, «Կարիճ» աստեղատան մոտ, գալակտիկայի կենտրոնում «դառնում» է լուսնի մահիկ՝ 28 օրեկան, եւ հղիանում է խմելով (*կլլում է*) երկու բուռ ջուր: Եգիպտական տարբերակում, Հաթորի մանիֆեստացիայում, մայր աստվածուհին ասում է. «*Ես կլլողն եմ, ես կարիճն եմ, դուստրն եմ Ռ-Ա-ի*»<sup>\*1</sup>: Կնոջ դաշտանի 28 օրվա ցիկլի կեսում՝ 14-15 օր, հղիության ամենաբեղուն շրջանն է: Փաստորեն, հին գիտունները, երկինքը բաժանել են ըստ ժամերի եւ աստեղատուն-գոդիակների, հաշվի առնելով կնոջ հղիության ցիկլային երևույթը: Լուսինը «Կույսի» աստղատանը 14 օրեկան է՝ լիալուսին, հասնելով «Կարիճի» համաստեղություն նա դառնում է 28 օրեկան՝ մահիկ: Ըստ «Սասնա» էպոսի, «Կույս» աստվածության հղիության շրջանը 28-14 օրերի փուլային բաժանումը, տեղի է ունենում գալակտիկայի կենտրոնում, «Կարիճ» համաստեղության մոտ: Հայկական էպոսի այս պատումն իր մանրամասներով հանդերձ, լիաժեք ներկայացնում է մ.թ.ա. 14 դարի, Կասիտական շրջանի պատկերաքանդակը (տես նկար #4):

Միջագետքյան աստղային համակարգի մասին երկու սալիկների համեմատությունը (տես՝ նկ.#1 եւ նկ. #2) ցուցում է, որ նկար #1-ում, առաջին հարկի վիշապը, որը ձգվում է «Տորենի Տուն» համաստեղությունից (Օրիոն) մինչև «Կարիճ», ընդգրկում է արևի շավիղով անցնող **վեց համաստեղություններ**: Վիշապը, այսօրվա **Հիրան**, Միջագետքյան աստղաբալաստիկայում, ինչպես Լ. Բ. վան դեր Վարդենի վերակազմությամբ է ներկայացված, պոչամասով հասնում է մինչև «Օրիոնի» մոտ գտնվող **Prokyon նի Canis minor**<sup>\*2</sup>: Նկ. # 1-ում, որտեղ վեց աստեղատներով ձգված վիշապ չկա, նույն գաղափարը ներկայացված է Նկար # 3-ում, պատվանդանի վրայի շրջանագծով, որ վեց ելուստներ ունի: Նախ, ինչո՞ւ եւ ինչպե՞ս է, որ ամբողջի՝ շրջանաօղակի մեջ է ներառված վեց աստեղատներ: Վեցական համակարգով են կազմված թե՛ շումերական, թե՛ բաբելոնյան գլխավոր աստվածների պանթեոնները: «Առավոտյան բարձրացող» (**morning first rise**) 6-18-36 աստեղատները միանգամից չեն կարող երևալ:



\*1,- "The Book Of The Dead", chapter 86, "For transformation in to a swallow"- the sacred bird of Hathor. Papyrus Of Ani. Eighteenth Dynasty. / J. Naydler "Theple Of The Cosmos", 1995, USA, p.156.  
 \*2,- B. L. Van der Warden, Science Awakening II, 1974, Oxford Univ. Press, N.Y., p. 74-83, p. 73:

Նկար # 2 (բ)

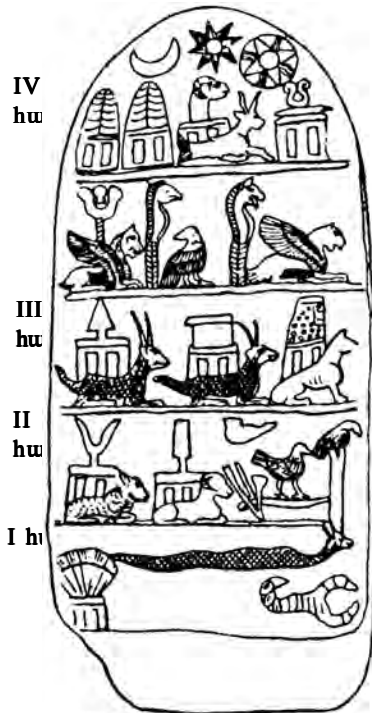

Մելիշիպակի կուղուրու պարկերաբարը Սուպից: Մ.թ.ա. 12-րդ դար:

Տարվա կեսում, ըստ հների, 180 օրվա ընթացքում, տեսանլի են 18 աստեղատներ, որոնցից վեցը արևի շավիղ-գոտո՝ 12 գողեակներից են: Երկինքը, որպես երկու երկինքների պատկերային ներկայացում, լավագույնս ցուցում են եգիպտական հարթաքանդակները:

Նկ.#2-ում, եւ #3-ում քառաթեւ եւ ութաթեւ աստղերը, առաջին հերթին, ընդգծում են «երկու երկինքների» կամ երկնքի երկու «ծավալումով» ամբողջությունը: Այսինքն, 18 + 18 աստեղատներով «հագեցված» երկու «շրջան»-ամբողջությունները: Առաջին փուլի սիմվոլը՝ շրջանագծի մեջ քառաթեւ խաչաստղն է, որ նաեւ արարչության համակարգում եզրափակվում է երկնային ցուլի՝

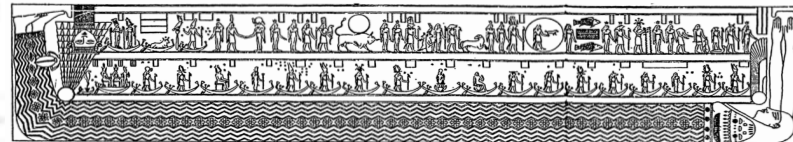
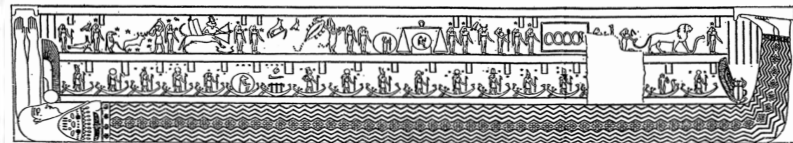

Եգիպտական NUT-ը նույնպես ներկայանում է որպես «երկու երկինք»:

Նկար # 3



Աստղային երկինք (Միջագետք)

Շրջանաօղակը 6 ելուստներով: 12 աստեղատները՝ վեց + վեց բաժանումներով:



ամպրոպի աստծո՝ Չեւ-Թ'հոր-Թ'եյշեբայի ծննդով (The bull of heaven): Քառաթեւ խաչը միտում է արարչության սկզբից սկսած, 1-ին փուլի լրացումը, որը համապատասխանում է ամպրոպի աստվածության ծննդի հետ: Թ'հոր-Թ'եյշուք աստվածությունը համակարգում չորրորդ աստվածությունն է: Երկրորդ փուլը, որն ըստ էության, պետք է լինի երկրորդ քառաթեւ կամ շրջան ամբողջությունը, չի ընդգծվում, այլ ներկայանում է որպես երկու փուլերի միասնությամբ ութաթեւ աստղ՝ 360° կամ ՇԱՐ՝ «բովանդակ»: Հնագույն շումերական արարման մասին տեքստն ասում է, որ սկզբում, երբ դեռ չկար **եղեգնիկը**, նախաստեղծ AB.ZU-ն եւ TIAMAT-ն իրենց ջրերը խառնեցին ու արարման սկիզբը դրեցին: Պատմահայր Մ. Խորենացու հայկական **«Երկնեց երկինք, երկնեց երկիր, երկնեց եւ ծովը ծիրանի»** տեքստը, որտեղ եղեգան փողից ծնվում է վահագն աստվածությունը, նույն համակարգն է միտում: Այսինքն, աստղագիտական ներկայացմամբ այս երկու նախագոյությունները ներկայանում են որպես երկնքի երկու ամբողջություններ, որ միանալով են արարում՝ երկինքը



Չնու, Թեյշեբա՝ երկնային ցուլ սիմվոլով, որը նաև ներկայանում է քառաթև խաչի սիմվոլով, քանի-որ արարչության սկզբից սկսած, Թհոր-Թեշուբը չորրորդ աստվածությունն է:

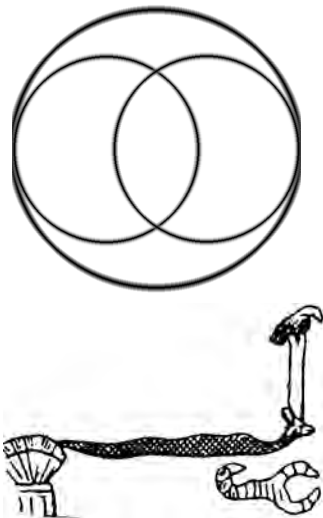

և առաջին աստվածություններին:

Նկ.#2(բ)-ում պարզ ներկայացված է արարչության հենկապված հնագույն պատկերացումները: Վիշապի պոչածայրը հասնում է Սիրիուս, որտեղ եղեգնյա նետն է՝ KAK.SI.DI: Այս եղեգնիկն առկա է թե՛ շումերաբաբելական և թե՛ հայկական արարչության մասին տեքստերում: Վիշապի գլխին նստած է **Անգղ-թռչունը**՝ UD.KA.DUH.A\*<sup>1</sup>: Եթե մենք երկնքի երկու շրջանաշրջանները միացնենք կամ «խառնենք նրանց ջրերը», ինչպես բաբելական և հայկական արարման մասին հնագույն տեքստերն են ասում, ապա կունենանք նույն պատկերը, ինչ-որ պատկերված է Սուգի սալիկի վրա(նկ.#2բ): Այսինքն, վիշապի գլխին թառած անգղը (այսօրվա Cygnus-աստղատունը) «կիշխի» երկնքի վերին ծայրում, իսկ եղեգնիկը, որ ընկնում է «Օրիոնից» ներքև, «կֆիկսի» երկնքի ներքևի մասը: Եգիպտական համակարգում, **Շու** և **Թեփնատ** առաջին գույգը ներկայանում է ՇՈՒ-ն արծվի փետուրով, իսկ Թեփնատը էգ առյուծի գլխով: Նույնը **Հայասա** երկրի գլխավոր աստվածության **հովազ-անգղի** սիմվոլով պատկերն է:

Փաստորեն,  $1 > 4 + 4 = 8$ ,  $1 > 8$  արարչության համակարգը հնագույն աստղագիտության մեջ ներկայանում է նոյն կերպ, նոյն բաժանումներով: Եգիպտական գերագույն աստվածություն Աթումի թվային բաժանումներով ներկայացումը՝ **«Ես մեկն եմ, որ դառնում եմ երկու, չորս, ապա՝ ութ, որից հետո ես մեկն եմ նորից»**\*<sup>2</sup> որպես համակարգ, «տարածվում» է թե՛ երկրաչափական մարմինների ու տաճարների ճարտարապետական լուծումների վրա, թե՛ հնագույն աստղագիտության վրա: Աթումը տիեզերական **ներունակություն-պոտենցիալից**

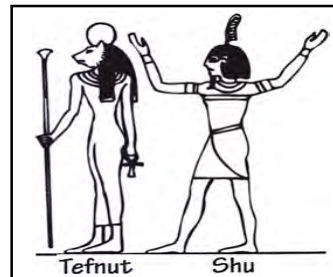

Եգիպտական՝ առյուծ և թռչուն սիմվոլներով առաջին գույգը:

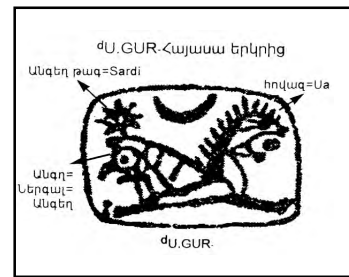

Հայասա երկրի՝ առյուծ և անգղ, առաջին գույգ աստվածությունը:

\*1,- MUL.APIN, B. L. van der Waerden, Science Awakening II, 1974, Oxford Univ. Press, N.Y., p.74.  
\*2,- Moustafa Gadalla, "Egyptian Cosmology", 2001, second edition, USA, p. 56.

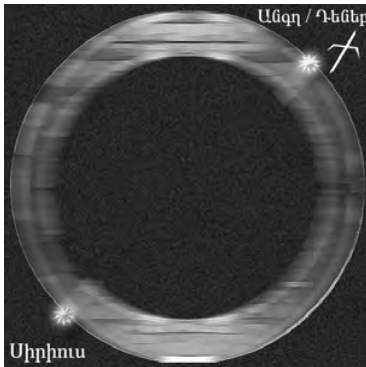

Գծագիր # 1 / Ծիր կաթինը ամբողջն է՝ արական և իգական բևուռներով. Հովազ-Անգղ աստվածություն:

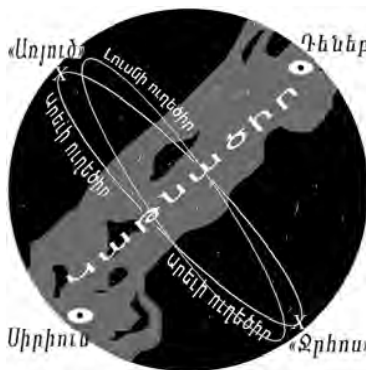

Գծագիր # 2

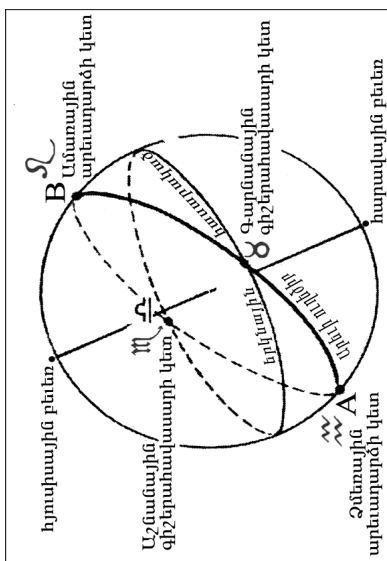

Գծագիր # 3

**ՆՈՒՆ-** ից ծնված առաջին մեկն է, որ «սերում» է **էգ** և **արու** առաջին զույգը: Արարաշության հետ կապված հնագույն պատումների աստղագիտական ներկայացումը այս է. 1-ին փուլ՝ Ծիր կաթնում կարեւորվում են նրա հյուսիսային աստեղատուն Cygnus-ը, կենտրոնը ֆիկսողը՝ Դենեբ աստղն է, և հարավային մասում Միրիուսը (Canis Maior): **Առաջին փուլ՝ Մեկը** դարձավ **երկուս՝ արու** և **էգ**: 2-րդ փուլ՝ **առաջին զույգ աստվածների** ներկվորյակ որդիները՝ **արնի և լուսնի շավիղներն են**: 3-րդ փուլ՝ ներկվորյակները «ձեռավորում» են արնի շավիղում գտնվող չորս կարդինալ աստեղատները, որոնք **գարնանային, աշնանային** գիշերահավասարների և **ամառային ու ձմեռային** արնադարձերին, առավոտյան առաջինը բարձրացող՝ «**Յուլ**», «**Կարիճ**», «**Առյուծ**», «**Ջրհոս**» աստեղատներն են: Այսինքն,- **մեկը** դարձավ **երկուս**, ապա՝ **չորս**, ապա՝ **ութ**, ծավալումով համակարգն է: Փաստորեն, մ.թ.ա. V հազարամյակում, ամառային արնադարձի ժամանակ, առավոտյան երկնակամարում «**Կարապ-Անգղի**» համաստեղության «**Դենեբ**» աստղը հյուսիս արևմուտքում, իսկ «**Կանիս մեծ**» համաստեղության «**Միրիուս**» աստղը հարավ արևելքում, **երկուսով՝** երկնակամարում, ձեռավորում են «առաջին տրամագիծը»: Երկնակամարի «ներքորդ տրամագիծը»՝ ձեռավորում են արնի և լուսնի շավիղները: Հաջորդը՝ տարվա չորս եղանակները ֆիկսվում են **չորս կարդինալ աստեղատներով**, նրբ արեգակը **գարնանային** և **աշնանային** գիշերահավասարներին և **ամառային ու ձմեռային** արնադարձերին մտնում է,- «**Յուլ**», «**Առյուծ**», «**Կարիճ**», «**Ջրհոս**» համաստեղություններ:

Եզիպտական գերագույն Աթում աստվածության՝ «**մս մեկն են, որ դառնում է երկուս, ապա՝ չորս, ապա՝ ութ**», արարչական սխեման՝ ըստ աստղագիտության ներկայանում է այսպես՝

- I - Գերագույն չդիֆերենցված «ամբողջ»,
- II-**հայր - մայր** = «Անգղ - Ընձառյուծ» = «Cygnus» և «Sirius» (զծ. # 1),
- II- **ներկվորյակներ**,- արնի և լուսնի շավիղներ (տես զծ. # 2-ը),
- III - **չորս եղանակները** ֆիկսող **կարդինալ աստեղատները**:

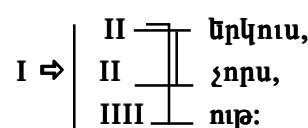

(տես զծ. #3-ը: Մ.թ.ա. V-IV հազ., գարնանային գիշերահավասարին արևը ելնում է «Յուլ»-ից: Ամառային արնադարձին արևը՝ «Առյուծում» է, Աշնանային գիշերահավասարին՝ «Կարիճում» է, Ձմեռային արնադարձին՝ «Ջրհոս»-ում է):



Նկար Ա



Նկար Բ



Նկար Գ



Նկար # I



Եգիպտական երկվորյակները

Միջագնորքյան Կուդուրու քարապատկերի վերնից ներքև, երկրորդ հարկի գաղափարապատկերում, աջից ձախ, առյուծն է, հետևում առյուծագլուխ վիշապը(նկ. Ա): **Սա իզական Ծիր-Կաթինն** է՝ հովազառյուծի գլխով, որի կենտրոնը Կանիս մեծ համաստեղության Միրիուս աստղն է: **Ծիր Կաթնի** հյուսիսում, գլխավորողը՝ արական սկզբունք թռչունն է, հետևում վիշապանգղը (նկ. Բ): Սա այսօրվա «Կարապ» անունով համաստեղությունն է, Դենեբ աստղով: Այս հայր-մայր՝ մեկ ամբողջություն աստվածությունը, Հայասա երկրի **Ներգալ** աստվածությունն է նույն խորհրդապատկերով, որ շատ ավելի հին է, քան մ.թ.ա. 12 դարում Կուդուրուի հարթաքանդակը:

**Անգղ-Հովազ**՝ հայր-մայր աստվածությունը, երկնականարում ներկայացնում է ամբողջական Ծիր Կաթին շրջանաձևի վիշապը. առաջին շրջանագիծ (տես նախորդ էջի Գծագիր # I):

Հայասա երկրի աստվածություն Ներգալի գաղափարապատկերը: Մ.թ.ա. II հազարամյակ:

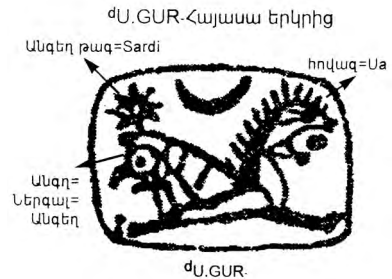

«**Գիշեր**» նւ «**Նրկիր**» գաղափարը խորհրդանշում է **մայր հովազառյուծը**, որ երկրի վրա ամենաուժեղ կենդանին է: «**Օր**» նւ «**Նրկինք**» գաղափարի սիմվոլն է **անգղը**, որ երկնքում, թռչունների մեջ ամենաուժեղն է:

Նույն հարկի վերջին խորհրդապատկերը նորից թևավոր առյուծն է մեջքին՝ «նռանլուստ գավազան»(նկ. Գ): Գավազանի աջ նւ ձախ գլուխները երկու հովազառյուծներ են, իսկ կենտրոնի ելուստը՝ պտտվող գունդ է: Սա **Անգղ-հովազառյուծ՝ մայր-հայր** աստվածության **երկվորյակ որդիներն են**, որ խորհրդանշում են **արևի նւ լուսնի շավիղները**, այսինքն՝ յավարածիրը. երկրորդ շրջանագիծ (տես նախորդ էջի Գծագիր # II): Եթե առաջին՝ հայր-մայր վիշապաօղակը խորհրդանշում է ամբողջական օղակաձև Ծիր Կաթինը, ապա նրանց երկվորյակ որդիները խորհրդանշում են արևի նւ լուսնի օղակաձև շավիղները նւ պտույտը՝ արևի նւ լուսնի իպոստասանների դուալիզմով(տես նախորդ էջի Գծագիր # III): Տիեզերական առաջին հայր-մայր գույգը որպես ՇՈՒ նւ ԹԵՓՆԱՏ, իսկ երկվորյակները որպես գլխավոր **ննջներու** աստվածներ, որ միավորում են վերնի նւ ներքնի երկու սֆերաները, առկա են եգիպտական հավատամքային կարգա-



Նկար # II



Մայր աստվածուհին երկվորյակ ընծառնուծների հետ: Մ.թ.ա. VI հազ., Հայկական լեռնաշխարհ, Չաթալ Հույուք հնավայր: Գտնվում է Դիարբեքիրի մոտ:

**Կուդուրու սահմանաքարի վերին հարկերը**

Վերին հարկ. Կայացած վերին երկինք



Երկինքը ծնող հիմք-աստվածներ



Կանոնում դեռևս հին թագավորության շրջանից\*<sup>1</sup> (տես նախորդ էջի նկ. #I): Սակայն, այս հավատամքային համակարգի ամենահրնագույն խորհրդապատկերները հայկական լեռնաշխարհի երկվորյակ ընծառնուծների մայր աստվածուհին է (տես նկ. ձախում), որ Հայասա երկրում, մայր ընծառնուծի սիմվոլով, Ներգալ աստվածության իգական կենսն է՝ **Սա** - հովազ, եւ միևնույն ժամանակ «Սասնա Ծռեր» էպոսում երկվորյակների մայրն է՝ Ծովինարն է (տես նկ. #II): Միջագետքյան Կուդուրու քարապատկերի վերնից ներքև, **երկրորդ հարկի** գաղափարապատկերն, ի վերջո, խորհրդանշում է Ծիր Կաթին վիշապաօղակը (հայր-մայր) եւ արեւի ու լուսնի երկու շավիղները (երկվորյակ որդիներ): **Առաջին** ընդգրծում է Ծիր Կաթնի շրջանաձև պտույտը, **երկրորդը**՝ արեւի եւ լուսնի շրջանաձև պտույտը: Այս երկու կոսմիկական վիշապները երկնքի հիմքն են եւ սահմանում են **կայացած վերին երկինքը**, որ Կուդուրուի պատկերաքարի վրայի վերին հարկն է: Հնագույն համակարգի հավատամքային սկզբունքը զուգահեռաբար նաեւ աստղագիտության մեջ էր. գարնանային գիշերահավասարից մինչև աշնանային գիշերահավասար՝ Մարտ 21-ից մինչև Սեպտեմբեր 17, վեց ամսվա ժամանակահատվածն է, որը արեւի ընթացքն է **«Լույ»** համաստեղությունից մինչև **«Կույս»** համաստեղության վերջը: Աշնանային գիշերահավասարը սկսելով **«Կրջնք»** համաստեղությունից՝ սեպտեմբեր 18-ից, լրում է իր հաջորդ վեց ամսվա ընթացքը՝ մինչև գարուն: Սա մեկ տարեփուլն է, արեւի մեկ շրջանաձև անցումը, որ Կուդուրուի քարապատկերի վերնի հարկում ներկայացված է երեք համաստեղությունների՝ **Խոյից-Կույս, Կույսից-Այծնեղջյուր**, ինչպես նաեւ **քառաթև** ու **ութաթև** աստղերի գաղափարապատկերներով: Այստեղ վեց աստեղատները, կես տարին՝ ներկայացված է որպես մեկ շրջան՝ **քառաթև աստղ: Ութաթև աստղը**՝ որպես երկու երկինքների միություն՝ լիարժեք ամբողջ՝ ԾԱԸ, 4+4=8 համակարգըն է: Երկու եղջյուրներով պատվանդանները միտում են՝ երկու երկինք, - նույն՝ 4+4=8 համակարգը: Կիսալուսնի սիմվոլը՝ նույնպես «ամբողջի»՝ **բովանդակ շրջանի** խորհուրդն ունի, որովհետև սխեմատիկ տարին հաշվվում էր լուսնային (360 օր) փուլով: Եվ շատ անգամ, **ԷԱ-Ջրիոս-Այծնեղջյուր** դիցի պատկերի գլխավերնում կիսնալուսնի գաղափարագիրը **ձմնային արնադարձով** «ամբողջ տարեփուլ-շրջանը» ներկայացնելու իմաստն ունի:

\*1, -Moustafa Gadalla, «Egyptian Cosmology», 2001, USA, p. 41.

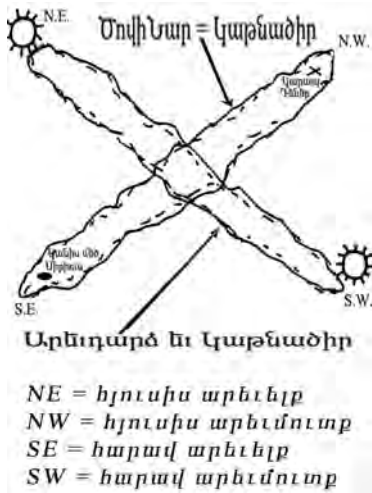

Գծագիր # III

Նկար Դ



Նկար Ե



Միջագետքյան Կուդուրու պատկերաքանդակի միջին հարկում (նկ. Դ), աջից ձախ, մենք տեսնում ենք նույն աստեղատրոնները, որ Ծիր Կաթնի կենտրոն-միջնամասի երեք աստեղատրոններն են՝ **1. «Կատաղի շունը»**, որը MUI APIN-ում՝ UR.IDM = այսօրվա Serpentis անունով աստեղատունն է\*<sup>1</sup>, **2. Նաբու** «դպրության աստվածությունը» ներկայացնող եղջրավոր կենդանին, որի հետեում կա «գրատախտակ և գրիչ» գաղափարապատկերը: Երկրորդը՝ հայկական **Տիր** դպրության աստվածությունն է, որի ամիսը՝ «Աղեղնավոր», հայոց մեջ կոչվում էր՝ **ՏՐԷ**, որը ըստ հունական դիցաբանության, այբուբեն ստեղծող Բիրոնն է, և հնում նրա աստեղատունը համապատասխանաբար այսօրվա «Կարիճի միջնամաս և Աղեղնավորի 3<sup>0</sup>» աստեղատուններն են: Հաջորդը՝ տեղավոր Մարդուկն է, որ ըստ բաբելյական «Երբ վերելում» էպոսի, տարվա, ժամանակի ու աստեղատների դասավորությունը կանոնավորողն է: Հին հույների մոտ «Աղեղնավոր» աստղատունը նաև կենտավրոսն էր\*<sup>2</sup>: Մարդուկը բաբելյական **արևի ուղեծիրն է**, որ «Աղեղնավոր» համաստեղությունում գլխատում է Թիամատին ու հավիտյան իրարից բաժանում է **երկինքը** և **երկիրը**: Վեդայական համակարգում նա **Ինդրան** է, հայկական էպոսում՝ **Սանասարը** (մանրամասն տես «Երկվորյակներ» բաժինը): Արևի և լուսնի ուղեծրերը հատվում են «Երկվորյակներ» և «Աղեղնավոր» համաստեղություններում. այս «տարածքով» էր ձգվում վիշապ Թիամատը, որ հնդ-վեդայական աստղագիտության մեջ հայտնի է՝ Ռահու-Կետու անունով: Կուդուրուի պատկերում Մարդուկը «գրավել» է «Աղեղնավոր» համաստեղության տեղը:

Մուգի Կուդուրու քարապատկերի **առաջին հարկի** խորհրդապատկերը՝ «Հիդրայի» համաստեղությունն է՝ **վիշապը**: Միջագետքյան «Հիդրա» համաստեղությունը շատ ավելի երկար է եղել, քան այսօրվա աստղերի այն խումբը, որ մենք կոչում ենք **«Հիդրա»**: Նրա պոչը սկսվում է «Օրիոնի» հարավում, չհասած Միրիու-Պրոցիոն, իսկ գլուխը հասնում է «Կարիճի» համաստեղություն\*<sup>3</sup>: Առաջին հարկում, պատվանդանի վրայի գործնի խորձը որպես «հացի տուն»՝ **Օրիոն** աստեղատան գաղափարապատկերն է: Երկնային **հիդրա-վիշապը** ձգվում է մինչև

\*1, - B. L. Van Der Waerden, "The Birth Of Astronomy", 1974, NY, p. 76.

\*2, - Giles Sparrow, «The Universe», 2001, UK, p. 137.

\*3, - B. L. Van Der Waerden, "The Birth Of Astronomy", 1974, NY, p. 73.

«**Կարիճի**» համաստեղություն, եւ վիշապի գլխին թառել է՝ **Անգղ-Կարապ** աստեղատունը՝ «Cygnus + Cepheus-ի մի մասը»<sup>\*1</sup>, որի գաղափարագիր անունը MUL.APIN-ում UD.KA.DU.H.A է<sup>\*2</sup>:

**Երկրորդ հարկը** սկսվում է աջից ձախ՝ 1. «Անգղ-Cygnus», 2. «թռչուն-արտույտ», 3. «գութան-խտի», 4. «խոյ», 5. «ցուլ» պատկերներով, որոնք համապատասխանաբար, մ.թ.ա. 2-րդ հազարամյակում, ձմեռային արեւադարձից սկսած, յուրաքանչյուր ամսվա **առավոտյան առաջինը բարձրացող** հետեւյալ աստեղատներն են՝

1. «Անգղ-Cygnus», որ MUL.APIN-ի նշված է UD.KA.DU.H.A (*Cygnus + Cepheus-ի մի մասը*) անունով:

2. «Պեգասոսի քառանկյուն», որ հնում կոչվել է «արտ-IKU»<sup>\*3</sup>: Այսօրվա Պեգասոսի քառանկյունը, որ կոչվել է՝ IKU «արտ, արտաչափ», նկարում ներկայացված է՝ **արտի թռչուն** (*գուցն արտոյտ*) գաղափարագրով, քանի-որ նրանից հետո գալիս է արտը վարող գութանի համաստեղությունը (*գութան - խտի - Եռանկյուն*), որի ետեւում վարողն է Դումուզի-Խոյն է<sup>\*4</sup>:

3. «Եռանկյունին», որ հնում կոչվել է «գութան-APIN»:

4. «Խոյ», հնում կոչվել է LU.HUN.GA եւ Խոյի ետեւում, պատվանդանի վրայի մկրատածնի, երկու ելուստներով գաղափարագիրը խորհրդանշում է Դումուզի դիցի «երկենցաղ» բնույթը՝ որպէս անդրաշխարհի եւ արտաշխարհի, մեռնող ու հառնող աստվածություն:

5. «Յուլ» համաստեղությունը, որ հնում կոչվել է MUL.MUL - Պլեյադաներ անունով<sup>\*5</sup>: Յուլի հետեւում, պատվանդանի վրայի խորհրդանշանը ամպրոպի աստվածության խորհրդանշանն է:

**Հավատամքային կոնցնպտում**, Սուգիի Կուդուրու քարապատկերի աստեղատների համակարգը՝ նույն խորհրդապատկերներով, աստեղատների նույն դասավորությամբ, լավագույնս պահպանված է եգիպտական համակարգում:

Մեռյալի հոգին՝ նկարում # 5-ն է, անցնելով **42 դատավոր աստվածությունների** քննությունը (*եթե անցնում է*), հայտնվում է գալակտիկայի կենտրոնում՝ դեպի անդրաշխարհի կամ հոգեւոր աշխարհի դարբասների մոտ: Նկարում #1, երկու փետուրներով **Մա-ատը**, տիեզերք **դուալիզմի սկզբունքն է**, որ նաեւ ներկայանում է որպէս **Շու եւ Թեփնատ՝ էգ հովազադուծ** եւ **արու թռչուն** խորհրդապատկերով<sup>\*6</sup>, համանման Հայասա երկրի գերագույն Ներգալ աստվածության

\*1, \*2, \*3,- B. L. Van Der Waerden, “Science Awakening II”, 1974, NY, p. 73, 72,  
 \*4, - B. L. Van Der Waerden, “Science Awakening II”, 1974, NY, p.71: «Սասնա Շոնր» էպոսում, շումերական Դումուզիի գուգահեռը Դավիթը, ինքն է լծվում գութանին ու վարում արտը:  
 \*5,- B. L. Van Der Waerden, “Science Awakening II”, 1974, NY, p.76:  
 \*6,- Moustafa Gadalla, «Egyptian Cosmology», 2001, USA, p. 39-40.

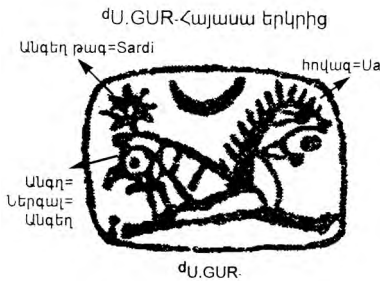
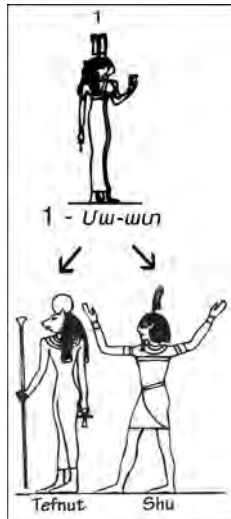

դուալիզմի սկզբունքով խորհրդապատկերին (*տես նկարները ծախում*): **Մա-ատի** հրահանգով և միջոցով են սկիզբ առնում նույնիսկ մեծ աստվածությունները: Մեռյալի հոգին ներկայանում է աստվածների դատաստանին **աստվածների դահլիճում**, **Մա-ատի** միջոցով: Եվ դուալիզմի սկզբունքով՝ երկու փնտուրներով **Մաատը**, նաև ներկայացնում է «Կշեռք» համաստեղության երկու նժարների խորհրդաբանությունը\*<sup>1</sup>:

42 դատավոր-աստվածությունները քննում են մեռյալի հոգին: Անուբիսը կշռում է մեռյալի սիրտը որոշելու համար նրա

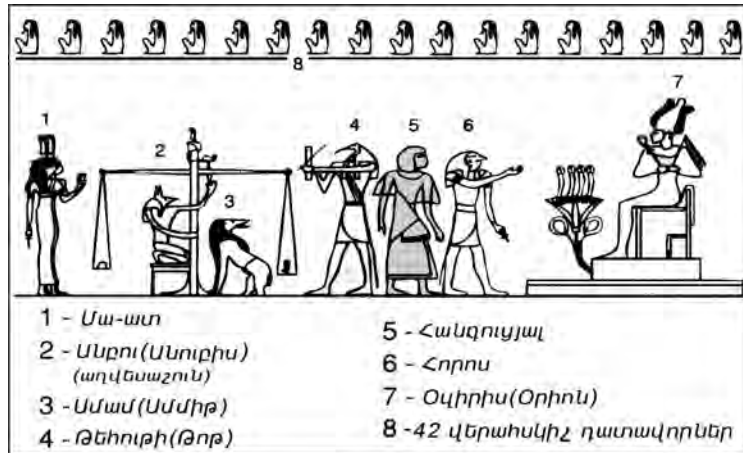

մեղքի և մաքրության աստիճանը: Քրմապետը՝ Թոթը (#4), գրանցում է արդյունքները և որոշումը: Եթե մեռյալի մեղքերը գերակշռում են, ապա նրա սիրտը ուտում է Ամմիթին՝ գայլաշունը (#3) և մեռյալի հոգին գնում է երկիր, նորից վերածնվելու՝ ֆիզիկական նոր մարմնով (ռեինկորնացիա): Եթե մեռյալի հոգու մեղքերը չեն գերակշռում, ապա Հերու-Հորոսը (#6), որը վերին և ստորին երկինքները միացնող աստվածությունն է\*<sup>2</sup>, մեռյալի հոգին հանձնում է գահի վրա նստած իր հորը՝ Օզիրիսին (#7), որը կայացնում է իր որոշումը, թե մեռյալի հոգին երկնային-դրախտային ո՞ր աստիճանում(2-6) պետք է շարունակի իր հոգևոր զարգացումը: Եթե մեռյալի հոգին լիարժեք արդար է, ապա Ասուար-Օզիրիսը նրան դուրս է բերում 12 համաստեղությունների շրջանաշրջայից և յոթ մոլորակների շրջապտույտից դեպի ամենավերին հոգևոր սփերա\*<sup>3</sup>:

(Վերնի շնագրով տեքստը ըստ՝ «The Book Of The Dead», Chapter CXXV, Moustafa Gadalla, «Egyptian Cosmology», USA, 2001, p. 156-159.)

\*1, \*3,- Moustafa Gadalla, «Egyptian Cosmology», 2001, USA, p. 156-159.  
 \*2, - Արևի ուղեծրի 12 զոդիակների ամբողջությունը ներկայացնողն է, որի անունն իսկ՝ Հորոս-Հորոսկոպ, մինչև այսօր օգտագործվում է իր իսկ նշանակությամբ:

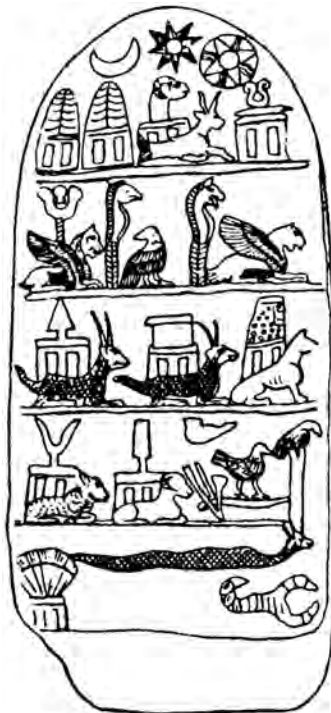

Սեփիշիպակի կուրդուրու պարկերաքարը Սուչից: Մ.թ.ա. 12-րդ դար:

Նկար Ա



Նկար Բ



Ըստ հնագույն բոլոր համակարգերի, այդ թվում նաև եգիպտական հավատամքի, երկնքի կենտրոն-միջնամասում են գտնվում **Անբու-Անուիսը** (նկարում #2), **Ամմամ-Ամմիթը** (նկարում #3) և **Թննուիթ-Թոթը** (նկարում #4): Այս երեքը համապատասխանաբար՝ «Կշեք-ադվես», «Սերպենս-Գայլաշուն» և «Թոթ՝ Կարիճի միջնամաս և Ադեդնավորի 3<sup>0</sup>» աստեղատներն են, այնպես ինչպես ներկայացված է թե՛ Կուրդուրու քարապատկերում և թե՛ MUL.APIN Միջագետքյան աստրոլաբիայում (տես՝ նկ. Ա, նկ. Բ):

Ծիր կաթնի՝ գալակտիկայի կենտրոնի գաղափարը, որպես արտաշխարհ-անդրաշխարհ ուղի, նույնությամբ կա և՛ հայկական «Սասնա Ծռեր» էպոսում, և՛ Բիզ-Վեդայում: «Սասնա Ծռեր» էպոսում, երկվորյակները, քաջանց՝ ոգիների թագավորություն ուղևորվելու համար, նախ հասնում են **հանտե՝ կենտրոն**, որտեղ հանդիպում են **ադվեսաշանը**: Հունական էպոսում, անդրաշխարհ-արտաշխարհ մուտքի դռանը կանգնած է **Կերբեր պահապան շունը**, ինչպես «Սասնա Ծռեր» էպոսում Խանդուղի **դռնապանը գայլ-Գորգիզն է՝** նույն տեղամաս, գալակտիկայի կենտրոն: Բիզ Վեդայում, երգիչը **Վարունա** աստծուն դիմելով, խնդրում է, որ ինքը չուղարկվի «երկրի տուն»՝ գերեզմանոց, որտեղ (*մարդու*) այրումից հետո մոխիրն է հավաքվում (*mṛnma'yam grhām*), այլ ուղարկվի՝ ջրերի միջնամաս (*apām mādhya*)\*1

Նախորդ էջի նկարում #1-ը՝ երկու փետուրներով **Մա-ատը**, տիեզերքի դուալիզմի սկզբունքով մատրիցան է, որ նաև ներկայացնում է «Կշեք» համաստեղության երկու նժարները\*2:

Ըստ հնագույն թաքնագիտության, «Կշեք» համաստեղության մի նժարը «Կույսի» և մյուսը՝ «Կարիճի» համաստեղություններն են: «Սասնա Ծռեր» էպոսում երկվորյակները հարսնացու Բառասուն Ծամ-ճյուղ Դեդունին քաջանց՝ ոգիների թագավորությունից փախցնելիս, «խտորում» են երկու աշխարհների բալանսը: Էպոսում կոսմիկական այս պնդումն առանց հարսնացուի դեպի արտաշխարհ արտահայտվելու արարչության մասին լինելով հանդերձ, նաև ընդգծում է՝ հյուսիսային բնույթից հարավային բնույթ կշռայթային խտորումը: Այս պնդումնաժը նաև միտում է արևի և լուսնի ուղեծրերի **հյուսիսային մակա-**

\*1,- «Հիմն Վարունային», Rig Veda VII, 89:  
\*2,- Moustafa Gadalla, «Egyptian Cosmology», 2001, USA, p. 156.

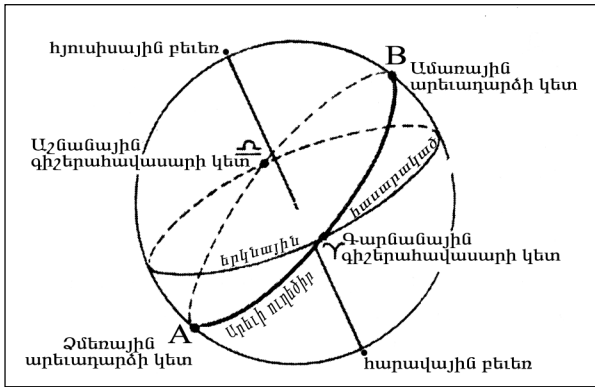

Մ.թ.ա. I-II հազ., գարնանային գիշերահավասարին արևը նկնում է «Նոյ»-ից:

ձից՝ հատման կետից, դեպի **հարավային մակած** անցման ընթացքը: Սա նաև՝ **գարուն-աշուն**, - տարեփուլի կեսի ավարտով դեպի **աշուն-գարուն**, - հաջորդ կեսի անցման մասին է, որտեղ աշնանային գիշերահավասարը «Կշեռքի» համաստեղությունն է և «Կշեռքի» նժարների գրուկը: Վերևում արդեն ասեցինք, որ ըստ հնագույն թաքնագիտության, «Կշեռք» համաստեղության մի նժարը «Կույսի» և մյուսը՝ «Կարիճի» համաստեղություններն են: Սա նույնպես հնա-

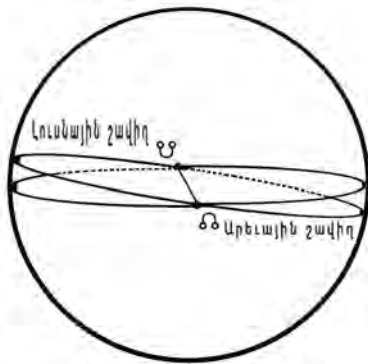

Արևի և Լուսնի շավիղներ:  
 Հարավ. մակած → Ծ  
 Հյուսիսային. մակած → Ծ

գույն այն պատկերացումն է, ըստ որի՝ հները երկինքը տեսնում էին որպես երկու կեսերի միություն, որ ունի նժարների կշռության «հարաբերություն»: Բերված նկարում\*՝ աստեղատները դասավորված են հետևյալ հերթականությամբ՝

- I ամիս- Մարտ 20-ից Ապրիլ 20, Խոյ
- II ամիս- Ապրիլ 21-ից Մայիս 19, Յուլ
- III ամիս- Մայիս 20-ից Հունիս 19, Երկվ.
- IV ամիս- Հունիս 20-ից Հուլիս 18 Խեցգ.
- V ամիս- Հուլիս 19-ից Օգոստոս 18, Առյծ.
- VI ամիս- Օգոստ.19-ից Սեպտեմ.17,Կույս
- VII ամիս - Սեպտեմբեր 18-ից Հոկտեմբեր 18, Կշեռք
- VIII ամիս-Հոկտեմբեր 19-ից Նոյեմբեր 16,Կարիճ
- IX ամիս - Նոյեմբեր 17-ից Դեկտեմբեր 16, Աղեղնվ.
- X ամիս- Դեկտեմբեր 17-ից Հունվար 18, Այծեղջյր.
- XI ամիս - Հունվար 19-ից Փետրվար 16, Ջրիոս
- XII ամիս -Փետրվար 17-ից Մարտ 19, Չկներ:



Այստեղ «Կշեռք» համաստեղությունը ներկայացվում է որպես աստեղատների երկու խմբերի ընթացքի համար բալանսն ապահովող գրուկ:

\*1,- H. P. Blavatsky, «Isis Unveiled», vol. II, p. 461:

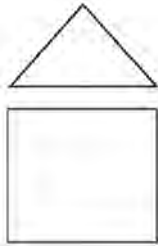

Արարչության մասին հին բաբելյական և հայկական տեքստերում, առաջին **արական, հրե** աստվածությունը ծնվում է եղեգնիկից: Իսկ եղեգնիկի հնագույն սիմվոլը՝ գաղափարագիրը, սև շրջանաօղակն է, որպես երկրաչափական ծավալածնի՝ գունդն է, որ հենրի ճարտարապետության մեջ ներկայանում է որպես «քառակուսի»: Առաջին հրե աստվածության սիմվոլը՝ «նռանկյունին» է, որ թռչուն-անգղի սիմվոլն է, իսկ որպես երկրաչափական ծավալածնի, արական առաջին հրե աստվածության սիմվոլը տեսրահեղրոնն է: Մայր-հայր առաջին զույգ աստվածության հարաբերությունը ճարտարապետության մեջ՝ նռանկյունին քառակուսու վրա կառույցն է: Արարչության սկզբում առաջին զույգը եգիպտական և շումերական **Անկղ**-ի գաղափարագիրը՝ AKH, ĀKHA-, սիմանտիկ նմանություն ունի հայերեն բառի հետ:

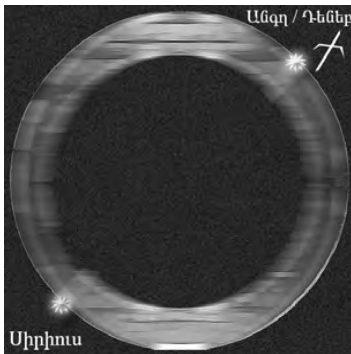

Ծիր կաթինը ամբողջն է՝ արական և իգական բնույթներով.

«Թռչուն- արծվի» իդեոգրամը և պատկերագիրը	
Շումերական	Եգիպտական
AKH, "Wind-Bird"—Eagle, "strength." Pict. winged disc (eagle) & a talon or claw. B. 8124, 8128, 8290.	ĀKHA -mist, "Eagle." Mist = ? passage, way, etc. BD. 287*, designating the Eagle as a Bird of passage. BD. 135*. Fig. after G. Fig. 1.
«Եղեգնի» իդեոգրամը և պատկերագիրը	
Շումերական ԵՂԵԳՆԻԿ	Եգիպտական ԵՂԵԳՆԻԿ
KHA, "Complete, perfect, great, a kind of reed." B. 8206, 8216. M. 6125.	KHA, KH, "Ball with reed-marking, a plant." G. 46. B. 527*

Ըստ L.A. Waddell-ի, "Sumer-Arian Dictionary", London, 1927, Plate # 2 & # 4.

Երկու փուլերով ամբողջական համակարգը, հենրի մոտ, ներկայանում էր՝ 1-ին փուլ՝ քառաթև և 2-րդ փուլ՝ ութաթև աստղերի տեսքով, որտեղ ութաթև աստղը նաև աղերսվում է՝ ՍԱՐ = ՇԱՐ = 3600, «շրջան, ամբողջ» գաղափարի հետ: Երկրաչափական սիմվոլների լեզվով այն կարող էր ներկայանալ երկու շրջանագծերի տեսքով: Համակարգը կենդանիների կերպարանավորումներով սիմվոլների ներկայացմամբ՝ երկու շրջանաօղակներում **էգ առյուծի** և **արու անգղի** պատկերավոր համադրությունն է: Հայր «անգղը» պայծառ երկնքի՝ օրվա, լուսաբացի սիմվոլն է: Մայր «հովազառյուծը»՝ գիշերային երկնքի սիմվոլն է (*տես* Նկ. # 2): Եվ սրա խորհրդաբանությունը՝ «լույսը ծնվում է գիշերից» հնագույն պատկերացումն է, որ հայերեն լեզվում ներկայանում է՝ արևի մայր մտնելու «մայրամուտ» դարձվածքով: Այս երկուսը՝ անգղն ու առյուծը՝ Cygnus-ն ու Siriusը «ձեռավորում» են առաջին շրջանաօղակը՝ առաջին քառաթև յսաչը, 360°: Երկրորդ շրջանը «ձեռավորում» են նրանց երկվորյակ որդիները, որ արևի և լուսնի **«շավիղներն են», 360°**: Այս երկու բաժանման համակարգն իրար հետ «ձեռավորում» են «ամբողջը» ութաթև աստղ (*տես* Նկ. # 1): Երկու կենտրոններով երկնքի այսպիսի ներկայացումը հնագույն Հայաստան երկրի Ներգալ աստվածություն է,



Նկ. # 1

Նկ. # 2



որի մարմնի մի կեսը էգ առյուծ է, մյուս մասը Անգղ: Եվ պատահական չէ, որ Աստվածաշնչի հայերեն թարգմանության մեջ, Միջագետքյան անդրաշխարհի տիրակալ աստվածություն Ներգալի անունը փոխարինված է Անգղով\*1: Փաստորեն, 5-րդ դարի հայ թարգմանիչ մատենագիրները հիշում էին եւ լավ գիտեին հայոց հնագույն աստվածության աստղագիտական ներկայացումը: «Հովագ-Անգղ» աստվածությունը, որ երկնքում «Կանիս մեծ» (կենտրոնը՝ Սիրիոս աստղն է) եւ «Կարապ-Անգղի» (կենտրոնը՝ Դենեք աստղն է) աստղատներն են ներկայացնում, իրար նկատմամբ բինարիզմի սկզբունքով ընթանում են 180°-ով:

Մայր երկնքի արգանդ-կենտրոնից, ինչպես եգիպտական համակարգում է, «ծնվում» է արեգակը(տես Նկ.#3): Ըստ հին գիտունների, երկնային Ծիր Կաթնի «արգանդատեղը» համապատասխանում է **արևի եւ լուսնի շավիղների** հատման տեղամասին, լուսնի հարավային մակաձին, որը «Կարիճ» համաստեղության մոտ է: Եվ իսկապես, այսօրվա գիտության տվյալներով, գալակտիկայի կենտրոնը մոտ է «Կարիճ» համաստեղության պոչին: Լուսնի հյուսիս. մակաձը՝ որպես գալակտիկայի եզր, «անցնում» է «Երկվորյակներ» համաստեղությունով:

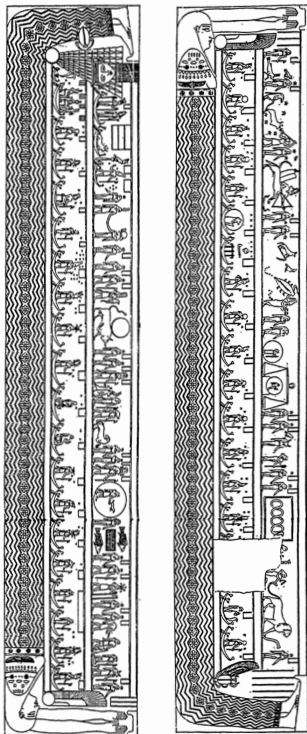

Նկ. # 3

Միջագետքյան եւ հայկական անդրաշխարհի **երկնային** պատկերացումները նաև ունեին իրենց **երկրային գուգահեղը**՝ տարածքը: Կանիս Մեծի Սիրիոս աստղը հանդես է գալիս որպես տիեզերական մայր աստվածության ատրիբուտ եւ աղերսվում է արարատյան դաշտավայրի Մեծ Մասիսի հետ, իսկ Կարապ-Անգղի համաստեղությունը՝ Կորդվաց նահանգի Մասիոն(Մաշու) լեռների, ինչպես նաև Անգեղ Տուն՝ Աղձնյաց նահանգի հետ:

Եթե երկրագնդի 0° միջնորականն ընդունենք արարատյան դաշտավայրի Մասիս լեռով իջնող ուղղահայացը, ապա Կորդոք նահանգի Մասիոն/Մաշու լեռն ուղղահայացի նկատմամբ կունենա որոշակի անկյուն, եւ այս երկու «կետերը» միացնող գիծը կդառնա «ամբողջ» գաղափարը ներկայացնող շրջանագծի տրամագիծը:

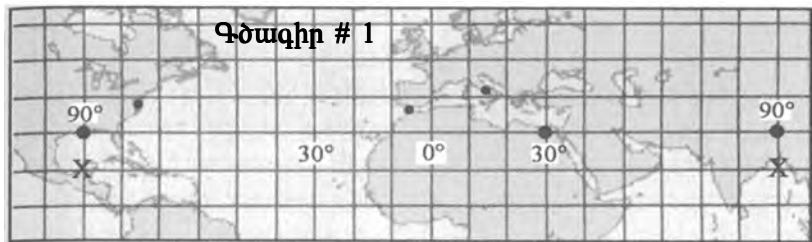

Գրեմվիչ քաղաքով(Անգլիա) է անցնում այսօրվա պայմանական 0°միջորեականը

\*1, - Թագավորաց Դ, 17, 30: Ա. Դավթյան, «Հայոց աստղ. դիցաբանություն», 2004թ., Երեւան:



Գծագիր # 2

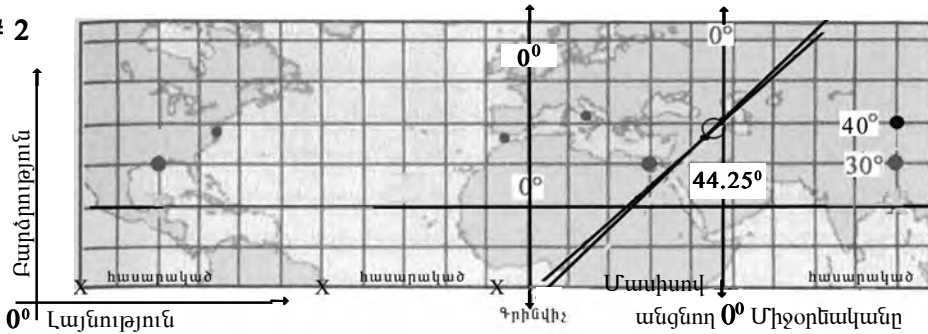

Գծագիր # 3

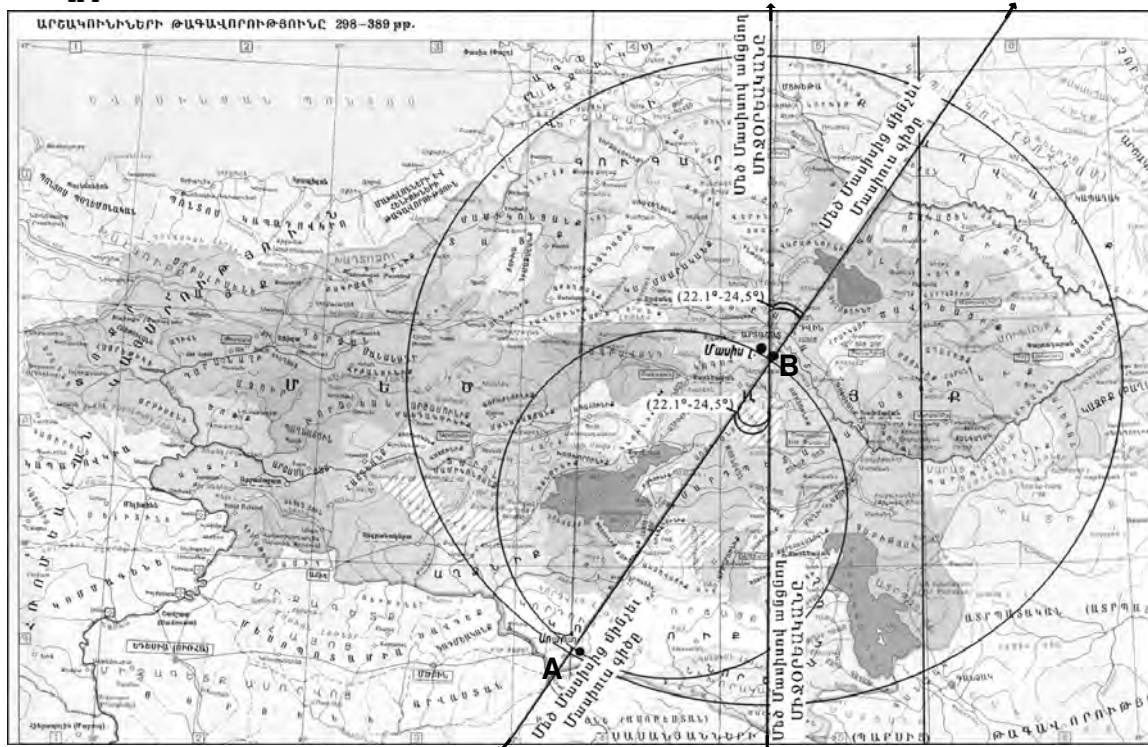

Գծագիր #1-ում Անգլիայի Գրինվիչ քաղաքով անցնող 0° Միջորենականն է: Գծագիր #2-ում, այսօրվա 44°-45°-ը՝ արարատյան դաշտավայրի Մասիսներով անցնող 0° Միջորենականն է, որի նկատմամբ A և B կետերով անցնող գիծը, որ ֆիկսված է հարավային Մաշու-Մասիոն և հյուսիսային Մասիս-Արարատ լեռներով, «ձևավորում է» երկրագնդի առանցքի 22.1°-24.5° տատանում-շեղումը:

**Աստղագիտություն և Հայկական լեռնաշխարհ:**

Հնագույն հավատամքային պատումները թե՛ աղերսվում են երկնականմարի, աստղերի և աստեղատների ընթացքի ու փուլային շարժերի հետ, և թե՛ «աշխարհի կենտրոն», «աշխարհի պորտալար», «աստվածների երկիր» անուններով կոչված աշխարհագրական կոնկրետ տեղամասի հետ, որը ճշտում է Եւրոպայից մինչև Հնդկաստան, Միջագետքից մինչև Եգիպտոս սփռված հնագույն հավատամքային պատումների նախնական «մայր պատումի» ծննդոց-հայրենիքը: Ըստ շումե-

րական աղբյուրների, այդ երկրի «դարբասները» սկսվում է Մաշու լեռներից, դա «աստվածների տեղամաս-երկիրն է», դա սրբազան «Արատտա երկիրն է», այդտեղ է ջրհեղեղից փրկված տապանի «նավահանգիստը»<sup>\*1</sup>:

Ըստ հուրրիական դիցապատումի՝ այդ սրբազան տարածքում, հայկական լեռնաշխարհում են գտնվում երկու գերագույն՝ աստվածությունների կենտրոն-կացարանները. Կումարբիինը՝ Ուրկիշում (Մաշու-Մասիոն լեռների շրջանում) եւ Թեշուբինը՝ Կումմեում (Մեծ Հայքի Կորդված աշխարհի տարածքում)<sup>\*2</sup>:

Ըստ հիթթիթական հավատամքային պատումի, այդ երկրում կան տեղամասում, Կումարբի աստծուց են ծնվում երեք մեծ աստվածությունները՝ Ամայրուպի աստվածությունը, Արանցախ գետը եւ Թասմիսուն<sup>\*3</sup>:

Հնագույն վեդայական աղբյուրների հիմքով, հնդկական եւ բուդիստական տրադիցաներում, Մերու լեռը տիեզերքի կենտրոնն է եւ աստվածների բնակատեղին է<sup>\*4</sup>:

Ըստ Հին Կտակարանի, որտեղ սկիզբ են առնում չորս գետերը՝ Տիգրիս, Եփրատ, Փիսոն, Գեհոն, երկրային դրախտի տարածքն է<sup>\*5</sup>: Նույն տարածքում, հայկական լեռնաշխարհում, ջրհեղեղից փրկված Նոյյան տապանը հանգրվանեց Արարադի երկրում, լեռան վրա<sup>\*6</sup>:

Ըստ Բաբելոնի Բեյլի տաճարի քուրմ Բերոսոսի (մ.թ.ա. IVդ.), երբ Քիսութրոս արքան (բաբելոնյան Նոյը), ուզեցավ իմանալ թե «ո՞ր պիտի հասնի իր փրկվելու համար, երկնքից պատասխան լսվեց. «Աստվածների մոտ», իսկ երբ փրկվածները ցած իջան նավից, երկնային ձայնն ավետեց, որ նրանք Հայաստանում են»<sup>\*7</sup>:

Արտաշխարհ-անդրաշխարհ «մուտք-տեղանքը», որն աշխարհի պորտալարն էր համարվում, աղերսվում է հայկական լեռնաշխարհի Կորդվաց նահանգի Մաշու կամ Մասիոն անունով լեռների հետ: Այստեղ է, որ ըստ Միջագետքյան «Երբ Վերեում» (Էնումա Էնլիշ) հավատամքային պատումի համաձայն, նախաստեղծ աստվածներ ԱԲՁՈՒ-ն եւ ԹԻԱՄՍՏԸ արարելու պահանջով «խառնեցին իրենց» ջրերը, եւ Թիամատի աչքերը՝ Տիգրիս եւ Եփրատ գետերն են<sup>\*8</sup>:

\*1, - Ա. Մովսիսյան, «Արրատա», 1992թ., Երեւան, էջ 24-28:

\*2,- Ա. Մովսիսյան, «Սրբազան Լեռնաշխարհ», Երեւան, 2004թ., էջ 20-22, "Луна, упавшая с неба. Древняя литература Малой Азии" (пер. и комментарий В. В. Иванова), с. 125-140, М., 1977; Хачикян М. Л., Кумарби, "İèðù íàðîáîá ìèðà" (ծ. II, с. 28, ի. 1991-2); Иванов В. В., Тешуб, "İèðù íàðîáîá ìèðà" (ծ. II, с. 505, ի. 1991-2).

\*3, - «Հին Արեւելքի Պոեզիա», Երեւան, 1982թ., էջ 180:

\*4,- Rachel Storm "Indian Mythology", 2000, USA, p. 57.

\*5,- Ծննդոց, Գլ. Բ, 10-15:

\*6,- Ծննդոց, Գլ. Ը, 4-5:

\*7,- Ա. Մովսիսյան, «Սրբազան Լեռնաշխարհ», էջ 6, տես՝ Schnabel, 1923, էջ 264-266, Հ. Փլավիոս, Ընդդեմ Ապիոնի, I, 128-130, էջ28; Հովսեփոս Փլավիոս, Հրեական հնախոսություն, I, 89-93, 54-55; Եսեթի Պամփիլեայ Կեսարացոյ, 1818, էջ 15-18, 14-25:

\*8,- Ա. Մովսիսյան, «Սրբազան Լեռնաշխարհ», 2004թ., Երեւան, էջ 11-13:

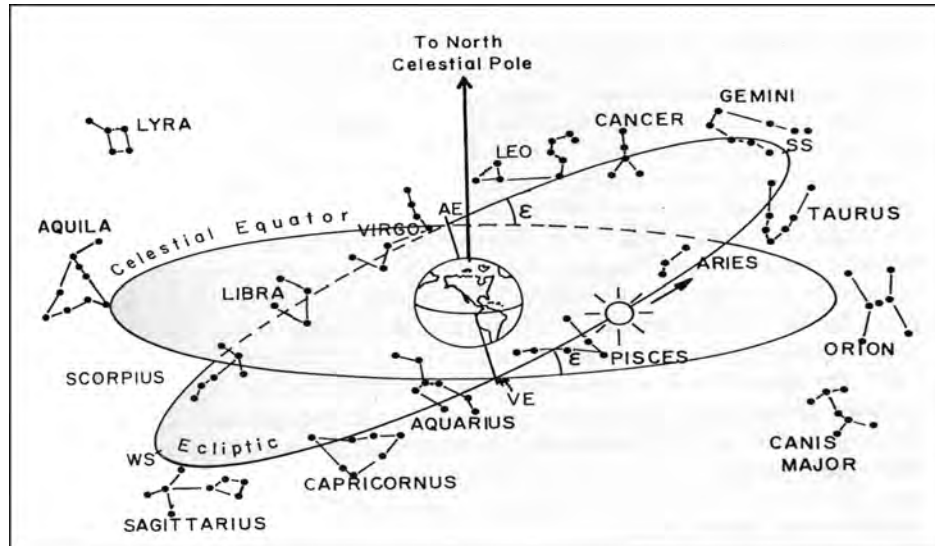

Գծագիրը՝ James Evans, “The History and Practice of Ancient Astronomy”, NY, 1998, էջ 55:

«Հունիսի կեսերին արելը հասնում է *արեադարձային կետին*, եւ *Երկվորյակների* համաստեղությունը մոտ է *ամառային արեադարձին*: Եթե մինչեւ (*երկու շաբաթ առաջ*) Արեւի *Երկվորյակների* հասնելը նայենք արեւմուտք, մայրամուտից հետո, հորիզոնին շատ մոտ, որտեղ արելը մայր է մտել, կարող ենք տեսնել Երկվորյակների պայծառ աստղերը»<sup>\*1</sup>:

Հայկական լեռնաշխարհից նայելու դեպքում (*հատկապես՝ Lat:36, Long: -42*) հունիսի կեսերին, ամառային արեադարձի ժամանակ, Երկվորյակների *Castor* եւ *Pollux* պայծառ աստղերը գիշերը լուսաբացից առաջ, հայտնվում են Սասնո Մարաթուկ երկգագաթ լեռների գլխին, նաեւ՝ *Կորդունք* գավառի *Արարադի* լեռների վրա (sky glob 3.5): Երկվորյակների՝ MASH.TAB.BA շումերական անունը եւ Մարաթուկ (*Մարութա լեռ՝ զույգ զուխ Մարաթուկ են անվանում*)<sup>\*2</sup> լեռան անունը համահունչ են եւ աղերսվում են հնագույն հավատամքի՝ Սասնո երկվորյակ դիցեր՝ Սանասար եւ Բադդասարի հետ: Մյուս կողմից, միջնադարյան հայ պատմիչները *Կորդունք* գավառի Արարադի լեռներին *Սարարադ* լեռ են ասում: Պատահական չէ, որ միայն Փավստոս Բյուզանդն իր «Պատմության» *Ժ* գլխում երեք անգամ նշում է լեռան անվան *Սարարադ* ձևը<sup>\*3</sup>: Միջնադարյան ուրիշ հեղինակների մոտ էլ գործածվել է *Սարարադ* ձևը:

\*1,– James Evans, “The History and Practice of Ancient Astronomy”, 1998, NY, p. 55:  
 \*2, - Ա. Դանալանյան, «Ավանդապատում», 1969, Երեւան, էջ 29: Մարութա սարի պաշտամունքը զայրացնում է Անդրկին եւ սա «թրով» ճեղքում է Մարաթուկի գլուխը:  
 \*3, – «Փավստոս Բյուզանդ, «Հայոց պատմություն», 1987թ., Երեւան, էջ 37:

Բաբելական MUL.APIN աստեղային աղյուսակի ուսումնասիրությունները Բ. Լ. Վան Դեր Վարդենին հանգեցնում են այն եզրակացության, որ այն «ձեռավորվել» է առնվազն մինչև մ.թ.ա. 1100 թվականները եւ որ MUL.APIN-ում տեղ գտած դիտարկում-համադրումները հնարավոր էին միայն Բաբելոնից հյուսիս ընկած տարածքից:

Մեկ ուրիշ օրինակ՝ միջագետքյան հնագույն արձանագրությունում խոսվում է *Թալեսի խավարման* մասին: Ժամանակակից հաշվարկներով փաստվում է, որ արեւի խավարման երեւույթը եղել է, եւ այն արձանագրել հնարավոր էր՝ մ.թ.ա. 584-ին, **Հայկական լեռնաշխարհ** տեղանքից (*հեղինակը տեղանքի համար օգտագործել է Northern Turkey ձեռակերպումը*)\*<sup>1</sup>:

Հնագույն հավատամքային պատումների տեքստերում նշված աստեղատները, արեւի եւ լուսնի ընթացքը, ինչպես նաեւ սրբազան տեղանքների անունները, գալիս են փաստելու, որ **«ինչպես վերելում, այպես էլ ներքելում»** հերմեսյան անունը կրող սկզբունք-բանաձեռը, հնագույն հավատամքը ձեռավորող քրմերի աշխարհճանաչողական մեկնություններում եղել է որպես առանցքային մոտեցում եւ, հայկական լեռնաշխարհի սրբազան համարվող տեղանքների անունները սերտորեն առնչվում են հնագույն հավատամքային պատումներում արժարժվող երկնային լուսատուների, աստեղատների շարժման ու շրջափուլերի հետ:

Հայտնի է, որ հների համար շատ կարեւոր էր հյուսիսային բեւեռաստղը: Եթե 5-6 հազար տարի առաջ այն Ալֆա Դրակոնիսն էր (*Alpha Draconis, Thuban*), ապա ավելի ուշ, Մեծ եւ Փոքր Արջի համաստեղությունների Միզար (*Mizar, Big Dipper*) եւ Կոչաբ (*Kochab, Little Dipper*) աստղերի միջոցով էին որոշում բեւեռը եւ... **Միջօրեականը**: Օրինակ, կա գիտական տեսակետ, որ եգիպտացիները Քեոպսի բուրգը կառուցելու համար, մ.թ.ա. 2467թ.-ին, ճշգրիտ հյուսիսային բեւեռից **Միջօրեականը** գտնելու համար «օգտագործել» են վերոհիշյալ երկու աստղերը (*Մեծ եւ Փոքր Արջի համաստեղություններ*)\*<sup>3</sup> :

Հին քրմերը, որոնք ունեին աստղագիտական գիտելիքներ եւ հավատամքային պատումներն աղերսում էին՝ երկնականարի, աստեղատների հետ, անշուշտ, պետք է ունենային «առանցք», միջօրեական (0°): Եթե այսօր պայմանականորեն ընդունվածը **Գրինվիչն** է (*Անգլիայի Գրինվիչ քաղաքով անցնող ուղղահայացը, երկրագնդի 0° Միջօրեա-*

\*1,– Bartel L. Van Der Waerden, “Science Awakening II”, 1974, NY, p. 91-92, 121:

\*3,– Dick Teresi, “Lost Discoveries”, 2002, NY, p. 127-128:

կանը), ապա Արարատ (*Մասիս*) լեռան մեծ գագաթով անցնող ուղղահայացով(44.25<sup>0</sup>) են «շարված» հավատամքային կենտրոն Էջմիածինը՝ հյուսիսում (որը հնա-գույն 4-րդ՝ Թհոր-Թեշեյրա լուսաբեր աստվածության կենտրոնն է եղել: Մուրճով տեղանքը «ցուցելը» հին հեթանոսական, նախահնդեւրոպական ժամանակների Թհոր > Թորգոմա > Թեշեյրա աստվածության մուրճով լույս բերելու, տիեզերքը արարելու պատումն է, որ քրիստոնեացված է)\*<sup>1</sup>, հնագույն Մուսասիրի Արդինի հավատամքային կենտրոնը (Մասիսից հարավ), ինչպես նաեւ Բաբելոնը եւ Բաղդադը՝ հարավում:

Հնագույն ժամանակներում, Մասիս/Արարատ երկգագաթ լեռը եղել է «0° Միջօրեականը» եւ, այսօրվա Մեծ Արջի «Միզար» եւ Փոքր Արջի «Կոչար» աստղերը մ.թ.ա. III-II հազարամյակներում, աշնանը, մեկ գծի վրա են եւ, հունիսի կեսից մինչեւ ուշ աշուն «նստում» են Մեծ եւ Փոքր Արարատի գագաթներին(*Sky Glob 3.5*):

Հետաքրքիր է Չաքարիա Սիտչինի դիտարկումը՝ կապված հնագույն շումերական առաջին յոթ քաղաքների տեղադրության հետ: Արարատ (*հյուսիս արեւելյան Մասիսը*) լեռը որպէս **Միջօրեական** ընդունելու դեպքում, նրա նկատմամբ 45° անկյունով, Բադ-Թիբիրա, Շուրուպակ եւ Նիպուր շումերական քաղաքները գտնվում են միեւնույն գծի վրա: Էրիդուն եւ Լարսան ուղղահայացի հետ խաչվող 2-րդ գծի վրա, Սիփիարը՝ Միջօրեականի վրա,(տես նկ.)\*<sup>2</sup>: Չարմանային այն է, որ «կերամիկական սալիկի վրա այս գծագրությունը գտնվել է շումերական **Սուսա** քաղաքում, որը թվագրվում է մ.թ.ա. 3200թ.-ով»\*<sup>3</sup>:

Չարմանային, շշմեցուցիչն այն է, որ մեծ Մասիսով անցնող **Միջօրեականի** մասին, որպէս հեթանոսական ժամանակներից ժառանգություն, կա պատմահայր Մ. Խորենացու մոտ: Փաստ, որ ցավոք մինչեւ այժմ որեւէ մեկի կողմից չի նկատվել: Շամիրամը Հայաստան մտնելով, երբ գալիս հասնում է Վանա ծովակին առընթեր բլրին, Խորենացին այս բլրի մանրամասն տեղադրությունը եւ ուղղվածությունը նկարագրելիս, օգտագործում եւ ընդգծում է **Միջօրեականը**. «... Առ եզերք ծովուն երկայնաձեւ բլուր մի, որոյ նիստ երկայնութեանն ի մուսս կոյս արեգականդ, սակավ ինչ առիկողյեալ ի հիւսիսոյ, իսկ ի միջօրեայ կողմանէ դէպ ուղիղ առ երկրին հայելով՝ քարանձաւ կանգուն անշեղ...»\*<sup>4</sup>: Ըստ Խորենացու, Շամիրամի այս տեղանքում կառուցումների համար բերված արհեստավորների թվաքանակը՝ 420000 եւ 6000, ակնարկ է հնագույն 42 + 6 = 48 աստվածություններից կազմված համակարգի մասին, որ պահպանված մեզ է հասել եգիպտական եւ շումերական տարբերակներով, որպէս՝ վեց գլխավոր եւ քառասուներկու «երկրորդական» դիցերի թվաքանակ-համակարգ:

\*1,- Ըստ ավանդության, իբր Գրիգոր Լուսավորչին Էջմիածնի եկեղեցու տեղանքը եւ չափերը Աստծո առաջին հրեշտակը լուսաբեր մուրճով է ցուցում:

\*2, 3, - Z. Sitchin, “The 12<sup>th</sup> Planet”, 1978, USA, p. 302:

\*4,- «Մ. Խորենացի, «Հայոց պատմություն», 1981թ., Երեւան, էջ 62, 64:

Ըստ հայկական դիցապատումի, Արա Գեղեցիկի դիակը դրվում է արտաշխարհ եւ անդրաշխարհ անցումային մուտքի մոտ, որպեսզի շնակերպ աստվածությունը՝ **արալեզր** կամ **հարալեզները**, Արայի՝ **արեւի** վերքերը լիզելով, նրան հարություն տան: Երկնականարում անդրաշխարհ-արտաշխարհ «տեղանքը» գտնվում է այսօրվա «Աղեղնավորի» եւ «Կարիճի» արանքում: Այս տեղանքին առընթեր գտնվում է Շուն՝ UR.IDIM համաստեղությունը, որ ներկայացնում է այսօրվա Serpens անունով աստղերի խումբը\*<sup>1</sup>: Երկնային այս տեղանքը՝ երկրի վրա, հայկական լեռնաշխարհում, համապատասխանում է հարավում «Կորդվաց նահանգի» Արարադի լեռների մոտ գտնվող տարածքի հետ: Արարատյան դաշտավայրում գտնվող Մեծ Մասիսից մինչեւ Կորդվաց նահանգի Արարադի լեռը հատող գիծը, հյուսիսից հարավ Մեծ Մասիսով անցնող Միջօրեականի հետ ունի մոտավորապես 30<sup>0</sup>-24.5<sup>0</sup> անկյուն: Փաստորեն, հին գիտունները գիտեին ոչ միայն երկրագնդի առանցքի տատանումով Precession երեւույթի մասին, այլ նույնիսկ, որ թվում է անհավատալի, երկրի վրա՝ հայկական լեռնաշխարհում են նախանշել երկրագնդի առանցքի շեղման անկյունը(տես էջ 104, գծ.#3, #2):

Ջոն Մեյջր Ջեկինսն իր «Galactic Alignment» գրքում\*<sup>2</sup>, Միջագետքյան, եգիպտական, վեդայական եւ Մայաների դիցապատումներում արծարծվող **Գալակտիկայի կենտրոնի ու Եզր-հակակենտրոնի** «տեղանքները» քննելիս, ցուցում է, որ այս կետերը հնագույն պատումներում ֆիկսված են՝ «Երկվորյակներ» աստեղատան եւ «Աղեղնավոր» ու «Կարիճ» համաստեղությունների արանքում ընկած տարածքներում:

Պատմահայր Մ. Խորենացին Շամիրամի կառուցումների մասին խոսելիս նշում, ակնարկում է տարվա չորրորդ մասը՝ ամառային եղանակը\*<sup>3</sup>: Մ.թ.ա. III հազարամյակում, ամառային արեւադարձին, սկսած մայիս 22-ից մինչեւ հունիս 20-ը արեւը մտնում է «Երկվորյակների» համաստեղություն:

«Երկվորյակներ» համաստեղության հետ կապված ճշգրիտ բացահայտում է անում Ա. Դավթյանը: Շումերական հնագույն էպոսում, երբ Գիլգամեշը գնում է աստվածների երկիր, նա պետք է անցներ ՄԱՇՈՒ Լեռները, սակայն սկզբում նա հանդիպում եւ զրուցում է Մարդակարիճի հետ: Մարդակարիճները՝ «Կարիճի» եւ «Օձակիրի» աստղախմբերն են, որ «Յուլ» եւ «Երկվորյակների» հետ ունեն 180<sup>0</sup>-ի դիրք, այսինքն իրարից վեց ամսվա հեռավորություն ունեն եւ դեմ դիմաց են:

*«Էպոսից անկախ աղբյուրները տալիս են Երկվորյակների համաստեղության շումերական անունը՝ MAS (Մաշ), որին գիտունները վերագրում են «երկվորյակ» նշանակությունը: MAS.TAB.A.GAL.GAL = երկվորյակների*

\*1, - B. L. Van Der Waerden, “The Birth of Astronomy”, 1974, NY, p. 73.

\*2,- John Major Jenkins, «Galactic Alignment», 2002, USA.

\*3,- «Մ. Խորենացի, «Հայոց պատմություն», 1981թ., էջ 62:



Վիշապը ձգվում էր «Երկվորյակներից» մինչև «Աղեղնավոր»:

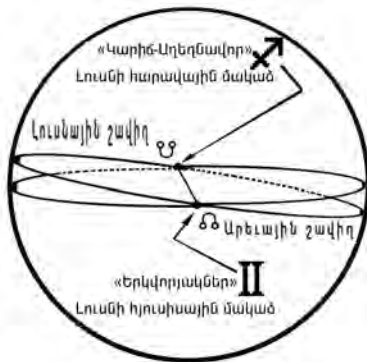

Արեւի եւ Լուսնի շավիղներ: Լուսնի հարավ. մակած → ♋  
Հյուսիսային. մակած → ♎

Կաստոր աստղը եւ MAS.TAB.A.TUR.TUR = Երկվորյակների Xi Gem. աստղը\*1:

Այսպիսով նույնանուն են էպոսի(շումերական) Մաշու լեռները եւ ՄԱՇՇ՝ «Երկվորյակներ» համաստեղությունը: Ավելի ճիշտ՝ ՄԱՇՇ երկվորյակները աստղային մարմնավորումն են, աստղային կողմն են ՄԱՇՇՈՒ իրական երկգագաթ լեռների:

Տառացիորեն նույն բանը տեսնում ենք հայոց պատկերացումներում, որտեղ կա իրական պաշտամունքային երկգագաթ Մաս-Իս լեռ եւ Մաս-Իս 18-րդ օրանուն, որ օրանունների մեր (հայկական) ցանկում համապատասխանում է Երկվորյակներ Կենդանակերպին\*\*2:

Սակայն, ինչպես նախորդ էջերում ներկայացվեց, Հայկական լեռնաշխարհում կան երկու Մասիսներ՝ հյուսիսում, Արարատյան դաշտավայրի Մեծ ու Փոքր Մասիսները եւ հարավում՝ Կորդվաց նահանգի Մասիոն լեռները, ուր ըստ ավանդության իջավ Նոյյան տապանը, որ շումերական «Գիլգամեշ» էպոսում նշվում է որպես Մարդակարիճի հետ հանդիպման «վայր»: Փաստորեն, երկնքում այս «տեղանքները» այսօրվա «Կարիճ-Աղեղնավոր» եւ «Յուլ-Երկվորյակներ» իրարից վեց ամսվա բաժանմամբ եւ 180°-ի դիրք ունեցող աստեղատներն են: Եվ պատահական չէ, որ հայոց օրանունների ցանկում հենց 18-րդ օրանունի անունն է **Մաս-Իս**: Արեւի եւ լուսնի շավիղները նույնպես հատվում են այս երկու՝ իրար դեմ դիմաց աստեղատներում: Եվ

ըստ հնագույն հավատամքային պատումների, **գալակտիկայի կենտրոնը** (վիշապի գլուխը) գտնվում է «Կարիճ-Աղեղնավոր» արանքում, իսկ գալակտիկայի հակակենտրոնը (վիշապի պոչածայրը) «Երկվորյակներ» համաստեղությունում:

Միջագետքյան MUL-APIN-ի ժամանակներում (մ.թ.ա. 1100թ.) «Երկվորյակների» Castor եւ Pollux պայծառ աստղերը Հունիս ամսին (ամառային արեւադարձ) գիշերը հայտնվում են Հայկական լեռնաշխարհի **Կորդուք** գավառի **Սարարադ** (Արարադի) լեռների վրա, որոնց բարձունքներին, ըստ ավանդության, ջրհեղեղից հետո իջել է Նոյյան տապանը\*3: Պատահական չէ, որ միջնադարյան հայ պատմագրության մեջ այս լեռները հիշվում են՝ **Սարարադ** անունով: **Սար**-ը շումերական Šar -ն է, որ թվային արժեք՝ «3600» եւ «շրջան»

\*1. - B. L. Van Der Waerden, "The Birth of Astronomy", 1974, NY, p. 76.  
\*2. - Ա. Գավթյան, «Հայոց աստղային դիցաբանությունը», 2004թ., Երևան, էջ 256:  
\*3.- Մծբինի եպիսկոպոս Հակոբը «Վեր կացավ իր քաղաքից, որպեսզի գա հասնի Հայոց լեռները, Սարարադ լեռը, որ գտնվում էր Այրարատյան տերության սահմաններում, Կորդվաց գավառում»: Փավատոս Բյուզանդ, գլխ. Ժ:

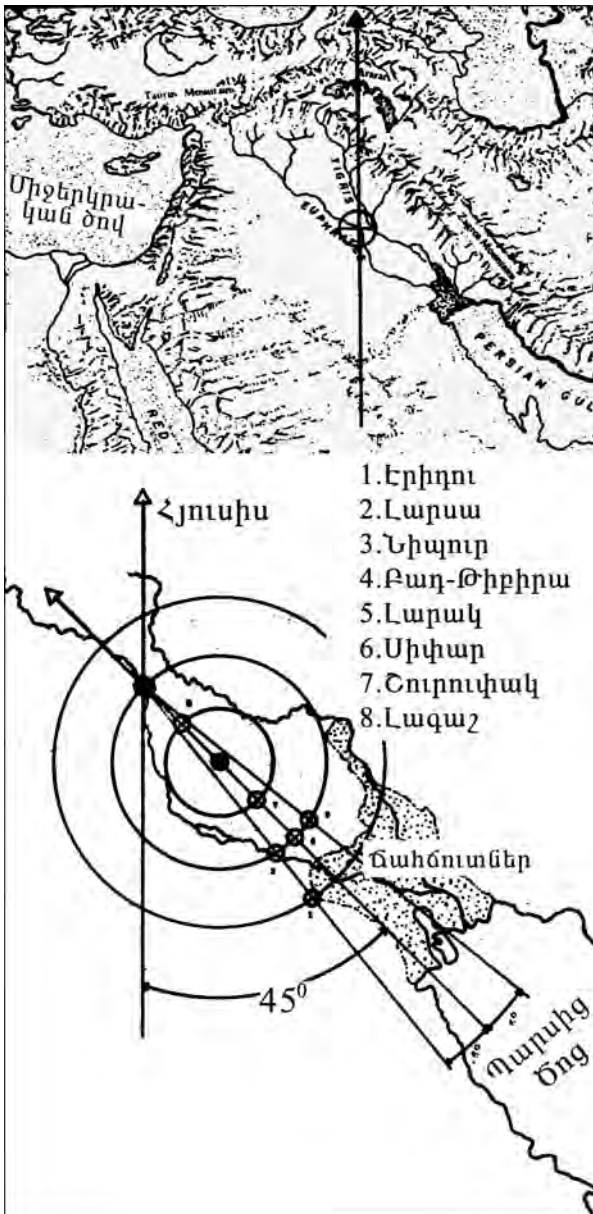

է ցուցում, աղերսվելով Սասնա էպոսի՝ **Սանա + սար = Սարասար** (ըստ Խորենացու՝ Սարասար\*1) եւ Բիայնական **Սար+դի** աստծո անունների հետ:

Համադրման արդյունքում (տես նկարները հաջորդ էջերում) Մասիսները եւ Սարարադի լեռները «ընկնում» են մեկ գծի վրա, որը Մասիսի գագաթից Միջօրեական ուղղահայացի հետ կազմում է մոտ 30°-24.5°-ի անկյուն: «Երկվորյակների» պայծառ աստղերը Մայիս 20-ից մինչեւ Նոյեմբեր ամիսների ընթացքում, շրջապտույտ անելով, հայտնվում են **Սարաթուկ** եւ **Սարարադ** լեռների գլխավերեւնեքում: Ավելին, քարտեզի վրա (**Operational Navigation – ONC G-4**), **Մասիս/Արարատ** եւ **Սարարադ/Արարադ** լեռները միացնող գիծը հատում է Վանա լճի հարավ արեւելքում գտնվող **Վանաքարը**, որ ըստ Խորենացու, Շամիրամի կառուցումների կենտրոնն էր, իսկ ըստ **Սասնա էպոսի՝ Ազրավաքարը**, Փոքր Մեծի լեռան մեջ փակվելու տեղանքը: Մասիսով իջնող Միջօրեականը «ծեւավորում է» 45° անկյուն՝ Սասնո Մարաթուկի, եւ 90° անկյուն՝ էպոսում հիշատակվող **Մանձակերտ** քաղաքի հետ (Ըստ հայկական էպոսի, Քեռի Թորոսի մեկ օրվա ընթացքը՝ Սասուն, Վան, Կարս, Էրզրում քաղաքներով, ձեւավորում է խաչ (X), որ հատվում է Մանազկերտում: Այս հինգ քաղաքները, ըստ հայկական էպոսի, քեռի Թորոսի հանգրվանային կենտրոններն են):

«Արա Գեղեցիկ Շամիրամ» հնագույն պատումը պարզում է **Աղթամար** կղզու «աստղաբաշխական» նշանակությունը որպես «Աղթարի կղզի»՝ աստեղատուն կենդանակերպերի դիտարան, կենտրոն, իսկ

\*1,- «Եւ զՃարաշան ի տանէ Սարասարայ», Մ. Խորենացի, «Պատմություն», 1981թ., Երեւան, էջ՝ 130:



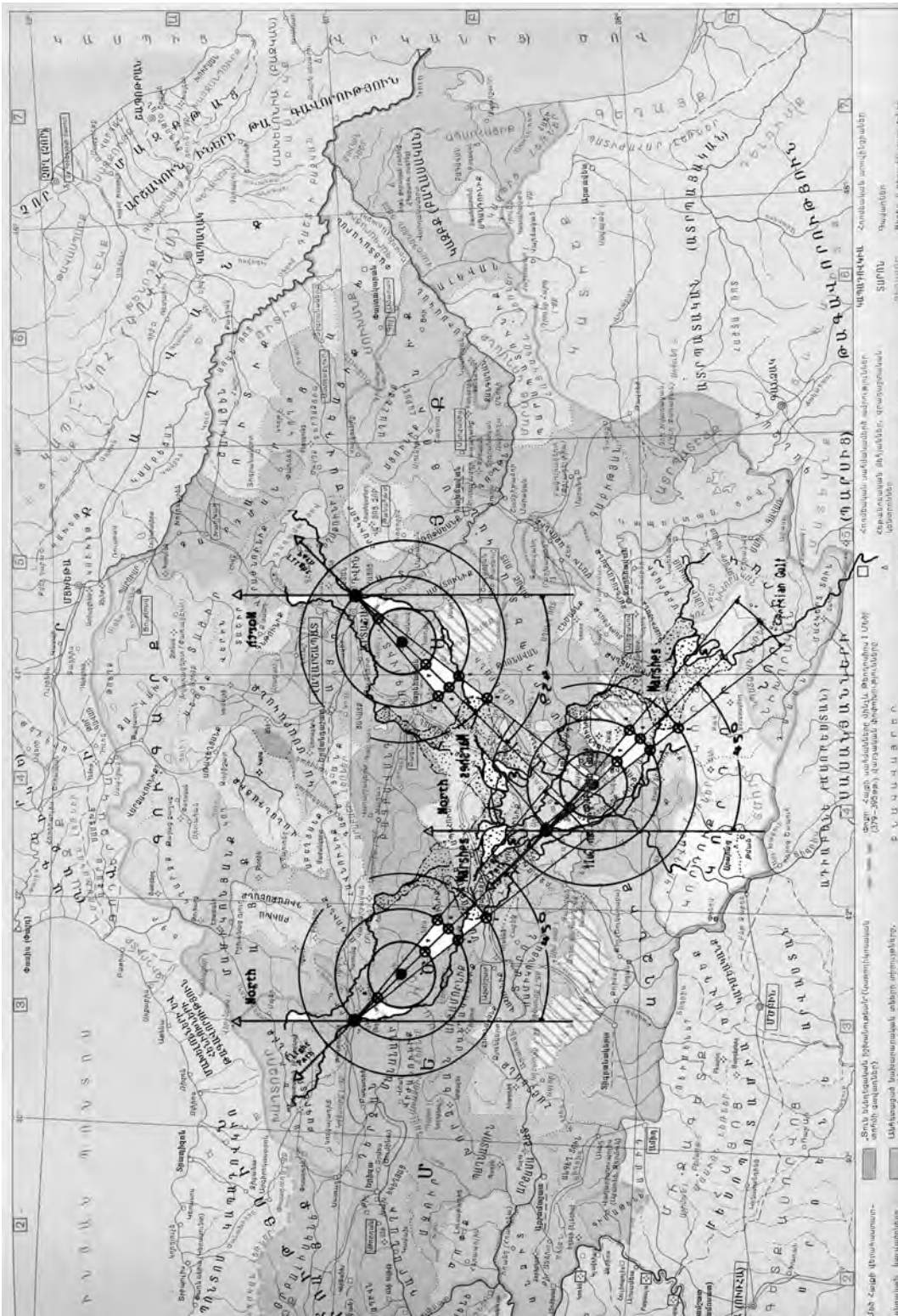

Հյուսիսից հարավ, նրբեր ուղղահայացներն անցնում են՝ Մախի-Արարատ լեռներով, Կորրուք նահանգի Արարաթի լեռներով և Մաանո Մարաթուկ լեռներով:

Վանա լիճը որպես՝ «հուռուքի ծով»<sup>\*1</sup> {Աղթարք անելը հուռուքի ձեռն է, տես՝ էջ 240}:

Հայկական հնագույն ավանդապատումներից մեկում,<sup>\*2</sup> Չագրոշ կոտոշավոր հրեշը ուզում է ուտել Տավրոսին, եւ վերջինիս հարվածից Չագրոշի կոտոշներից մեկը, թռչելով, գնում խրվում է Արարատյան դաշտավայրում գտնվող Մասիսի կողք, իսկ Չագրոշի մյուս կոտոշը ընկնում է Արգոշից հեռու եւ կոչվում է Մասիս (Մասիոն): «Կռվի վայրն» անցնում է Մասիսից իջնող Միջօրեականով: Կորդվաց նահանգի Մասիսը(Մասիոն) ընկնում են Միջօրեականից արեւմուտք: Երկնակամարում Տավրոսը՝ **Տույի** համաստեղությունն է, **Չագրոշը՝ Հիդրայի**, որոնք համապատասխանաբար «համընկնում» են Հայկական լեռնաշխարհի՝ (տավար-ցու) Տավրոսի<sup>\*3</sup> լեռնաշղթայի(հայկական Տավրոս) եւ Հաքյարի(Չագրոս) լեռների հետ: Բերված բոլոր դիտարկումները ցուցում են, որ երկրի վրա՝ Հայկական լեռնաշխարհում, Արարատյան դաշտավայրի Մասիս լեռը, հնագույն ժամանակների քրմապետերի կողմից «հարմարեցված» է եւ համապատասխանում է «գալակտիկայի կենտրոն» գաղափարին, որն ունի «ամենայնի մայր» կամ **«աշխարհի մայր»** խորհրդաբանությունը: **Երկնակամարում** այս տեղանքը՝ «Կարիճ» եւ «Աղեղնավոր» աստեղատների միջեւ ընկնող «տարածքն» է, որը **«գալակտիկայի կենտրոնն»** է, եւ այստեղով է անցնում **լուսնի հարավային մակածը**, նաեւ՝ արեւի եւ լուսնի շավիղների հարավային հատման «տեղամասն» է: Կուրդուք նահանգի Մասիոն լեռները, որ վաղ միջնադարյան հայ մատենագիրների մոտ **Սարարաղ** անունով է կոչվում, համապատասխանում է երկնքում «Երկվորյակներ» համաստեղությանը. **լուսնի հյուսիսային մակած**, արեւի եւ լուսնի շավիղների հյուսիսային հատման «տեղամաս»:

Վերելում բերված «գուգադիպությունները» նախ՝ ցուցում են հին քրմերի մաթեմատիկական եւ երկրաչափական գիտելիքների բացառիկ իմացությունը, եւ երկրորդ՝ հնագույն հավատամքի երկնային կարգականոն «արարվել» է ըստ **սրբազան տեղանքի** լեռնաշղթաների դասավորության, ապա «բարձրացվել» է երկինք ու սեփական լեռների պատկերային նմանությունների համաձայն, աստղախմբերը «դասավորել» են ըստ աստեղատների, դրանց տալով՝ «Տավար-ցուլ», «աստիճանաձեռն օձ-վիշապա» եւ այլ անուններ:

Հին շումերներն **աստվածային սրբազան երկիր** էին համարում ԱՐՍՍՍԷ երկիրը, որ լեռնային երկիր էր եւ ընկնում էր Միջագետքից դեպի հյուսիս ընկած տարածքում: Գիլգամէշը անմահության ծաղիկը որոնելու համար հասնում է Մաշու լեռներին, որտեղ մարդակարիճներն են պահպանում նրանց դարբասները, որ «աստվածների երկիր» մտնելու «դարբասներն» են: Հարց է առաջանում. ինչո՞ւ է այս տարածքը համարվում **սրբազան տարածք**: Տարրական տրամաբանու-

\*1,- «... գյուղութսն ի ծով», Մ. Խորենացի, «Հայոց պատմություն», Երկրորդ Գրք, գլխ. ԺԸ:

\*2,- Ա. Գանալանյան, «Ավանդապատում», էջ 23:

\*3, -Tardu- <terH- > խեթական Taru-/Tarawa > Taruisa > Snpp = Swppni – Tabra/Tubar, Տավրոս լեռան անվան հետ համահունչ է:

թյունն իսկ հուշում է, որ,-

1-ին՝ սրբազան տարածքը պետք է լինի հնագույն հավատամքի ծննդոցը:

2-րդ՝ հնագույն հավատամքային պատումներում առկա աստեղատները, որ սերտորեն աղերսվում են արարչության մասին հնագույն պատկերացումների հետ, զոյություն ունեն երկրի վրա, որպես տեղանքներ: Կամ՝ հնագույն աստղագիտական ցուցակներում նշված աստեղատների երկրային զուգահեռները որպես տեղանքներ, հենց այս տարածքում են: Եվ ուրեմն,

3-րդ՝ 18 - 36 աստղատների «կերպարային» ներկայացումը, որ վերջին հաշվով երկնականարը ըստ գոտիների բաժանման մասին է, կատարվել է ըստ այդ տեղանքի լեռների, գետերի, լճերի նմանությամբ եւ անունների համադրմամբ:

MUL.APIN-ի հնագույն տեքստի համաձայն, փաստորեն, այսօրվա «Hydra» աստեղատունը շատ ավելի երկար է եղել, ձգվելով մինչեւ «**Canis Minor**» (տես նկ., վերականգնումը՝ Բ. Լ. Վան Դեր Վարդենի)\*<sup>1</sup>: Հայկական լեռնաշխարհից, հատկապես վերոհիշյալ ավանդապատումի համաձայն, հայկական Տավրոս եւ Չազրոս (Հաքյարի) լեռնաշղթաների «հակամարտության» վայրից դեպի հյուսիս նայելու դեպքում (MUL.APIN-ի ժամանակներում, մ.թ.ա. 1100), գիշերային երկնականարում կարելի է տեսնել նույն «հակամարտությունը» երկնքում, որ «ձեւավորված է» թաքնագիտական՝ «ինչպես ներքեւում, այնպես վերեւում» հերմեսյան բանաձեւի համաձայն (տես նկ. #2, sky glob 3.5): «Սասնա Ծռեր» էպոսում, Բաղդասարը, եղբորը օգնության հասնելու ճանապարհին, նախ հանդիպում է «Մատ ան յոթ դեւ»-ին («Հիդրա»), հետո՝ «Խանջիին» (աստղը՝ Ռիզիլուս, - թագավոր, տանուտեր, իջեւանատեր)<sup>2</sup>:

Ուրեմն «Հիդրայի» պոչը հնում պետք է ձգված լիներ մինչեւ «Canis Minor», որ Բաղդասարը նախ հանդիպեր աստիճանաձեւ յոթ դեւերին, որից հետո հասներ իջեւանատիրոջը՝ «Առյուծ» համաստեղություն: Փաստ, որ մենք տեսնում ենք Բ. Լ. Վան դեր Վարդենի վերականգնած գծագրում (տես նկարը հաջորդ էջում):

Հայկական էպոսում կարեւոր տեղանքներից է նաեւ Ագռավաքարը, որտեղ փակվում է էպոսի վերջին դից՝ Փոքր Սիերը: Բ. Լ. Վան Դեր Վարդենի վերականգնած գծագրում տեսնում ենք, որ հնագույն MUL.APIN-ում եղել է UGA<sup>mushen</sup> «Ագռավ» համաստեղությունը, որը հեռու չէ **Առյուծի** համաստեղությունից<sup>3</sup>:

Բ. Լ. Վան Դեր Վարդենի, Գ. Թերեսիի եւ Չ. Էվանսի կողմից (MUL. APIN) աստեղատների հնագույն տարբերակի վերականգնումը բացառիկ կարեւորություն ունի: Նրանց աշխատու-



Արծիվը կամ թեւավոր արեւը վերելում, ցույլը եւ առյուծը ներքեւի աջ եւ ձախ կողմերում:  
Աստղագիտական նշանակություն ունեցող այս պատկերը գտնվել է հայկական լեռնաշխարհում, Բաստամ (մ.թ.ա. I հազարամյակ): / Նկարը վերցված է Ա. Մովսիսյան, «Հայկական մեհենագրություն», էջ 230, Երևո. Պետ Համալսարան, 2003թ./

\*1,- B. L. Van Der Waerden, Science Awakening II, 1974, NY, p. 73:  
\*2,- «Սասնա Ծռեր», հ. I, պատում «է», Երեւան, 1936թ., էջ 323:  
\*3,- B. L. Van Der Waerden, նույն աղբյուր, էջ 73:

B. L. Van Der Waerden, “Science Awakening II”, p. 73:

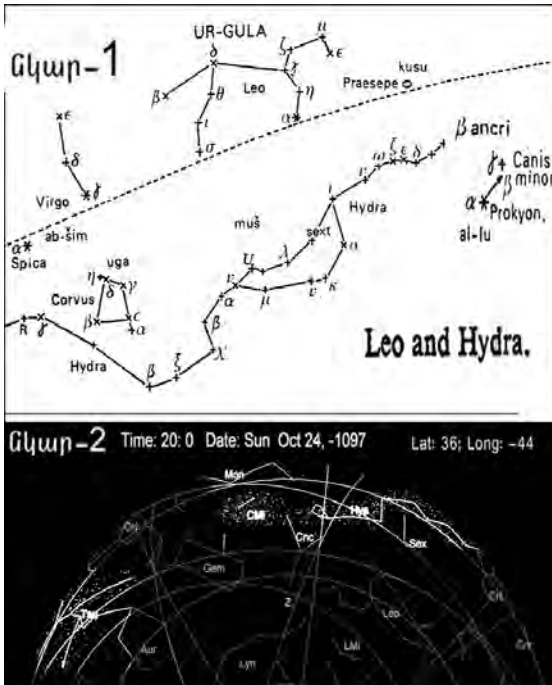





թյունները եւս մեկ անգամ փաստում են, որ երկնային աստեղատների ձեւերը, քարտեզավորումը, տեսքն ու անունները, ձեւավորում են ստացել ըստ Հայկական լեռնաշխարհի լեռների, գետերի եւ լճերի ձեւերի նմանությամբ եւ տեղադրումով: Թեեւ աստղագետներ՝ Օլքոտտը\*<sup>1</sup> եւ Մաունդերը վաղուց է ինչ փաստել էին, որ 12 կենդանակերպերի՝ **գողիակների** «հայրենիքը» երկրագնդի 36<sup>0</sup>, 42<sup>0</sup> տարածքում է գտնվում, սակայն, ցավոք, նրանցից ոչ ոք, ինքն իրեն հարց չէր տվել, թե հին գիտունները ի՞նչ են նկատի ունեցել, ի՞նչ հիմքով են երկնականարի աստղերը խմբավորել ըստ՝ Հիդրայի (օձ), Յուլի, Կույսի, Երկվորյակների եւ այլն տեսքով ու համապատասխան անուններով: Օրինակ, ինչո՞ւ են հին գիտունները, ասենք, 12 աստղերից բաղկացած տվյալ խումբը\*<sup>2</sup> ներկայացրել որպես «Յուլի հաստեղություն» եւ ոչ թե մի այլ կենդանու տարատեսակով: Ինչո՞ւ է օրինակ՝ «Յուլ» համաստեղությունը՝ ցուլ, տավար: Ի՞նչ տրամաբանությամբ են երկնականարի կենդանակերպ աստեղատները «ձեւավորված»:

Ըստ իս պատասխանը պարզ է: Փաստորեն, հին գիտունները, ըստ իրենց լեռների, գետերի նմանության եւ «հավատամքային պատումի» են «քարտեզավորել», ձեւավորում տվել երկնային աստղախմբերին, հիմք ընդունելով՝ **«Այն ինչ վերնում է, նույնը՝ ներքում է (եւ հակառակը)»** մոտեցումը (տիեզերքի, գոյության կառույցում, ամենափոքրը՝ ասենք **հյուլեն**, եւ մեծը՝ ասենք արեգակնային համակարգը, նույն սկզբունքով են կառուցված): Փաստորեն, **տավար-ցուլի** նմանություն ունեցող Հայկական Տավրոսի լեռները երկնականարում պիտի դառնային «Յուլի» համաստեղություն, Տիգրիս եւ Եփրատ գետերը պետք է ձեւավորեն «Ջրհոսի» համաստեղությունը, օձագալար ձգված Չագրոսի լեռները՝ «Հիդրայի» համաստեղությունը (Սասնա Ծռեր էպոսում՝ մատան յոթ դեւ) եւ այլն:

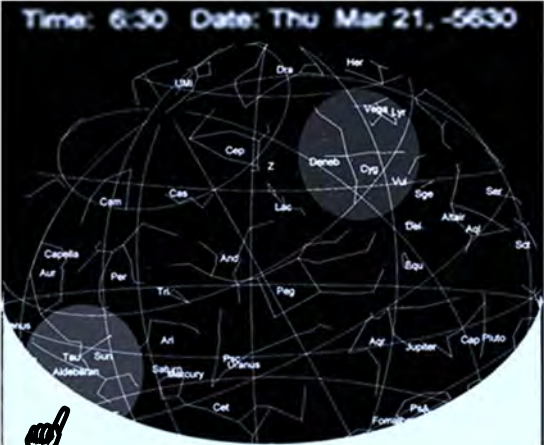
- Աշխարհի որեւէ ուրիշ տարածքում չկան՝
1. **Տիգրիս եւ Եփրատ գետեր**, որ ներկայացնում են «Ջրհոսի համաստեղության» հնագույն սիմվոլը՝ երկու սափորներից կամ ուսերից երկու գետերից ջուր հոսեցնող ձեռունի. աստեղատունը՝ «Ջրհոս – Չկներ»,
  2. «Յուլի համաստ.» (Տավրոս) > Տավար = **հայկական Տավրոսի լեռներ**,

\*1,- В. Олькотт, “Легенды звездного мира”, С. П., 1914, с.8.  
 \*2,- «Հայ Մատենագիրներ, Ա. Շիրակացի», Երեւան, 1979թ., էջ 250:

<p><b>Գարնանային Գիշերահավասար</b> Time: 6:30 Date: Thu Mar 21, -5630</p> 	<p><b>1 Ամառային արեւադարձ</b> Time: 6:30 Date: Sat Jun 21, -5629</p> 
<p>Ստավոտյան 6:30, Մարտ 21, մ.թ.ա. 5630թ., Արեւը դուրս է ելնում «Յուլի» համաստեղությունից:</p>	<p>Ստավոտյան 6:30, Հունիս 21, մ.թ.ա. 5629թ., Արեւը դուրս է ելնում «Առյուծի» համաստեղությունից:</p>
<p><b>2 Ձմեռային արեւադարձ</b> Time: 6:30 Date: Thu Dec 25, -5629</p> 	<p><b>Աշնանային Գիշերահավասար</b> Time: 6:30 Date: Sat Sep 26, -5628</p> 
<p>Ստավոտյան 6:30, Ղեկտեմբեր 24-25, մ.թ.ա. 5629թ., Արեւը դուրս է ելնում «Ջրհոսի» համաստեղությունից:</p>	<p>Ստավոտյան 6:30, Սեպտեմբեր 26, մ.թ.ա. 5628թ., Արեւը դուրս է ելնում «Կարիճի» համաստեղությունից:</p>

3. «Երկվորյակների համաստ.» (Castor եւ Xi Gem.) = Արարադի Սարարադ եւ Մասիս ու Միս լեռները, նաեւ՝ Մարաթուկ:

4. «վիշապի համաստ.» > Հիդրա (ոճ) = Չագրոսի լեռներ,

5. «Կույսի համաստ.» = Վանա ծովակ,

6. «Ագռավ»՝ այսօրվա Corvus աստեղախումբը = Ագռավաբարր՝ Վանա լճի հարավում ձգված ժայռը,

7. «Կարիճի համաստեղ.» = Կարիճի լեռներ > Կորդուքի լեռնաշղթա եւ այլն:

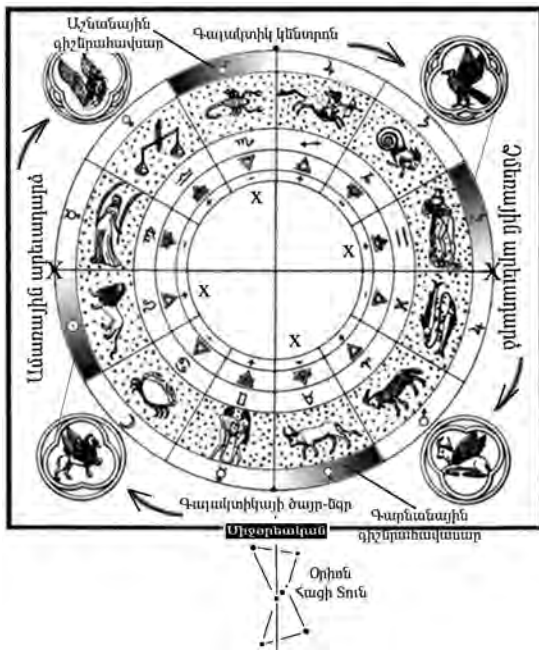

Տասներկու զոդեակ-աստեղատները\*<sup>1</sup>, երկրագնդի պտույտի «պատճառով», որպես առավոտյան առաջինը բարձրացող, երկնականաբար սահելով երեւում են՝ 6 + 6 հաջորդականությամբ՝ տարվա վեց ամիսներին վեց հատը, տարվա մյուս կեսին՝ հաջորդ վեցյակը: Ըստ աստղագետներ՝ Օբոլտի, Շվարցի, Մաունդերի եւ Ֆլամարիոնի, երկնականարի աստեղատներն ըստ զոդիակների «ձեւավորել» են մ.թ.ա. 3-2 թղ հազարամյակներում: MUL.APIN Միջագետքի պահպանված աստեղագանկը, ըստ Վան Դեր Վարդենի, ցուցում է մ.թ.ա. 1400-1100թթ. ժամանակները: Սակայն, այսօր, համակարգչային SKY Glob 3.5 ծրագրով կարող ենք «ժամանակով ետ գնալ» եւ ամառային ու ձմեռային արեալարձերի ժամանակները ֆիկսել ըստ հնագույն

տեքստերի ու որոշել ե՛ր դիտարկման ժամանակը ե՛ւ այն տարածքը որտեղից դիտել են երկինքը: Ունենալով թեկուզ միայն մեկ ֆիկսված կետ, ասենք «Ջրհոս» համաստեղությունը, որն ըստ MUL.APIN-ի պետք է լինի **Էա-Հայա** գոտու աստեղախումբում եւ ձմեռային ժամահատվածում, որպես ձմեռային արեալարձը ֆիկսող կարդինալ աստեղատուն, մենք կարող ենք բացահայտել թե՛ երկնականարը ըստ 18-36 աստեղատների «բաժանման» ժամանակը, եւ թե՛ նրա ծննդոցը՝ հայրենիքը: Եվ փաստորեն, յոթ հազար հինգհարյուր տարի առաջ, ձմեռային արեալարձի ժամանակ, դեկտեմբեր 21-25-ին, արեւն առավոտյան «ծնվում-ելնում» է **Ջրհոսի** աստղախումբ համաստեղությունից, որը հենց այդ ժամանակ «կանգնում է»: Տիգրիս եւ Եփրատ գետերի ակունքների մոտ տարածքի վրա (*Ներքին Տավրոսի լեռնաշղթա, Մերմնաց կամ Բյուրակն լեռներ, Արածան գետի մոտ*): Հիթթիթների (մ.թ.ա. 18-14-րդ դդ.) հավատամքային տեքստերում՝ «Աստվածների առաջին երեք սերունդները» հենց այս տարածքում են ծնունդ առնում. «... Նախ՝ հիմա հղի ես դու Ամպրոպի Աստծով անվեհեր: Հետո՝ հղի ես դու այժմ հսկայական Արանցախ գետով: Եվ հետո՝ հղի ես դու այժմ Թասմիսու

\*1. - B. L. Van Der Waerden-ի այն կարծիքը (նույն աղբյուր, էջ 83), որ իբր մ.թ.ա. 1400-1100թթ. արեւային տարին բաժանված էր 12 մասերի, սակայն զոդիակները՝ միայն չորս մասի, այսինքն չկար 12-ի օղակաշղթան, թյուր տեսակետ է, որովհետեւ նախ՝ 18+18=36 բարձրացող աստղերի ցուցակում այս 12-ը կան, երկրորդ՝ <sup>mul</sup>APIN-ում չորս զոդիակային աստեղատների ընդգծումը վերաբերում է չորս եղանակների գիշերահավասարների եւ արեալարձերի ժամանակ չորս աստեղատների առավոտյան բարձրացմանը եւ արեւի մուտքը այդ աստղատներ:





Արծիվը վերնում, ցուլը եւ առյուծը ներքնի աջ եւ ձախ կողմերում: Աստղագիտական նշանակություն ունեցող այս պատկերը գտնվել է հայկական լեռնաշխարհում (մ.թ.ա. 2-րդ հազարամյակ): /Նկարը վերցված է Ա. Մովսիսյան, «Հայկական մեհենագրություն», էջ 230, Երև. Պետ Համալսարան, 2003թ./

աստծով անվեհեր...»:<sup>1</sup> Փաստորեն Կումարբին հղիանալով միանգամից ծնելու էր երեք աստվածություններ: Հնագույն բոլոր պատումներում, հայր աստվածության չորս կողմերում են՝ «Առյուծը», «Ցուլը», «Արծիվը», եւ մարդը՝ «Ջրհոսը», որ չորս կարդինալ աստեղատներն են: Հնագույն քաքնագիտական այս «ներկայացումը» ժառանգաբար անցել է նույնիսկ քրիստոնեական կանոնագիրք՝ «Նոր Կտակարան» (Հայտնություն Հովհանու, գլ. Դ, 6 - 8):

«Առյուծի», «Ցուլի» եւ «Արծիվի» խորհրդապաշտական պատկերները բազմաթիվ են: Դրանք շատ հին են եւ ունեցել են նաեւ աստղագիտական նշանակություն: Թեւերով, թռչող սկավառակը երկնքում, ճախրող արեւի հնագույն սիմվոլն է: Ներքնում, **առյուծը** եւ **ցուլը** ներկայացնում են արեւի ընթացքը. ամառային արեւադարձը եւ գարնանային գիշերահավասարը՝ «Առյուծ» եւ «Ցուլ» համաստեղություններում, որ միայն հնարավոր է մ. թ. ա. VII-V հազարամյակում, երբ Հայկ-Հալդին՝ «Առյուծի» վրա է, Թեշուբը՝ «Ցուլի»:

Արեւը **Ցուլում** է գարնանը՝ Մարտ 21-ին. հեթանոս հայերի հին նոր տարին է: Ամռանը՝ հունիս 21-26-ին, արեւադարձը **Առյուծի** համաստեղությունում է եւ արեւը «միակցվում» «Առյուծի» Ռիգիլուս (թագավոր, տանուտեր) աստղի հետ: Աշնանային գիշերահավասար՝ **Կարիճի** համաստեղություն: Ձմռանը՝ արեւադարձը **Ջրհոսի** համաստեղությունում է:

Բրահմայական հավատամքում, այս չորս աստեղատների խաչման «տեղը» համարվում է ֆիկսված արական կենտրոն, որը Cygnus՝ **Կարաս** անունով աստեղատունն է: Կամ այլ ձեւակերպմամբ՝ **վիշապ-շրջանի** ներսում արտահայտված **Մեհ**-ը՝ իր խաչածե կամ քառակողմ արտահայտությամբ, կոչվում է՝ **ՈԳԻՆ**, որ ծնվեց կրկնակի\*<sup>2</sup>:

MUL.APIN-ի տեքստերով աստեղատների դասավորության վերականգնումը (Բ.Լ.Վան Դեր Վարդեն)<sup>3</sup> ի դերեւ է հանում, որ հնում 14 աստեղատներ տարբեր դասավորություններ են ունեցել:

MUL.APIN-ի աստղերի ցուցակը, փաստորեն, Սասնա էպոսում նկարագրված դեպքերի հետ կապված, շատերի մոտ նոր «տեսադաշտեր» է ճշտում: Օրինակ, ինչպես Ա. Դավթյանն է նկատել. «Մեր նախնիների համար չափը արտավայրն է, այսինքն՝ **IKU-Արտ-Պեգասի ուղղանկյունը**»: «Այս համաստեղությունը կոչվել է «Արտ», որի տերը էպոսի Արտատեր պառավն է: Այստեղ է

\*1,- «Հին Արեւելի Պոեզիա», 1982թ., Երեւան, էջ 180,  
 \*2,- H.P. Blavatsky, «The Secret Doctrine», V. I, p.19.  
 \*3,- B. L. Van Der Waerden, «The Birth of Astronomy», 1974, p. 71, 79.

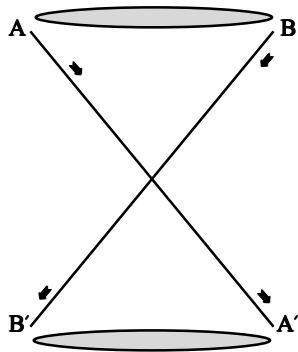

Հնրմնս Եռամնծի «Ինչպնս վնրնում, այնպնս էլ ննրրնում» քանածնումը, որ հայնլու նման՝ հակադարձ արտագոլման սկզբունքի հիմքով է:

որս անում միամիտ Դավիթը եւ արժանանում արտատեր պատավի կշտամբանքին\*<sup>1</sup>:

MUL. APIN-ի տեքստում ասվում է. «IKU-ի (արտի) հետեւում կանգնած աստղերը Դումուզի աստվածն է (<sup>mul</sup>LU. HUN.GA), MUL.MUL յոթնասպատիկ աստվածությունը»\*<sup>2</sup>: Էպոսի Դավիթ-Դումուզին Մասնո Խոյն է, յոթերորդ աստվածությունը (1+8) համակարգում: Ըստ վերլուծողի, Խոյը հետեւում է IKU-արտը՝ աջից ձախ ուղղությամբ\*<sup>3</sup>:

Միջագետքյան աստեղային կարգականոնների մասին աղյուսակները դեռ ուսումնասիրությունների ընթացքում են եւ ամբողջական վերականգնումը ժամանակի խնդիր է: Հնագույն տեքստերի նոր ընթերցումներն ու ուսումնասիրությունները կարծես որդեգրել են նոր մոտեցումներ. աստիճանաբար սկսվել է ժխտվել եգիպտական, Միջագետքյան եւ այլ հնագույն քաղաքակրթությունների մասին քարացած մի շարք թյուր տեսակետներ:

Հնագույն համակարգում, արարչության եւ աստեղատների փուլային պտույտների կապը բացահայտ է բոլոր հնագույն հավատամքային պատումներում: Թե՛ հնագույն Հայաստանում, թե՛ Միջագետքում, թե՛ Եգիպտոսում, Հնդկաստանում եւ Մայաների արարչության մասին հոգետր տեքստերում, մշտապես առկա է՝ աստվածներին աստեղատների հետ զուգահեռ ներկայացնելը: Համադրելով միջագետքյան, տիբեթական, եգիպտական եւ հայկական աստեղատուն կենդանակերպերի պահպանված պատկերագրությունները, ինչպես նաեւ հնագույն կոսմիկական առասպելաբանությունները եւ օգտագործելով



Նկ. Ա  
P. Rawson, "Sacred Tibet"

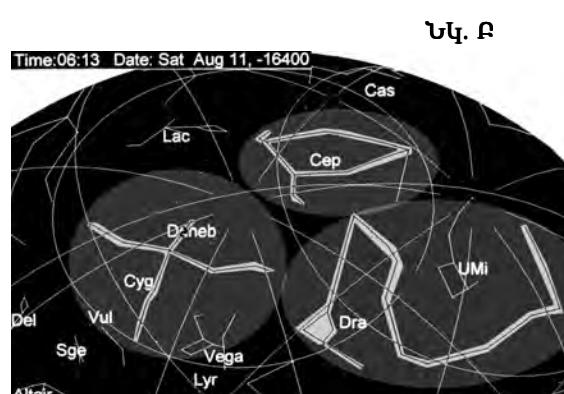

Նկ. Բ  
Sky Glob 3.5, մ.թ.ա. 17-րդ հազարամյակ, նրբ «Անզղ-Կարապի», «Վիչապի» եւ «Վարազի» աստղատները «ժանդիպում» են հյուսիսային բևեռում:

\*1, - Ա. Դավթյան, «Գարուն» ամսագիր, 1.2003թ., էջ 82:

\*2, \*3, - B. L. Van Der Waerden, նույն աղբյուր, p. 71:



համակարգչային ծրագրերը (*աստղերի տեղաշարժերը 64 հազար տարվա լայնքով, sky glob*), մենք հանգեցինք՝

ա) Հայկական լեռնաշխարհն է երկինքը աստեղատուն կենդանակերպերի սիմվոլներով «քարտեզավորելու» հնագույն հայրենիքը (*Օլքոտ*<sup>\*1</sup>, *Ֆլամարիոն*), եւ այն կատարվել է ոչ թե մ.թ.ա. III-II, այլ՝ մ.թ.ա. VII-V հազարամյակների ընթացքում:

բ) Երկնքում **կերպարանավորված** 18-36 աստղախմբերի բաժանումներն ըստ գոտիների, նրանց սիմվոլները, անունները եւ դիրքերը՝ ուղղակի համապատասխանության մեջ են Հայկական լեռնաշխարհում գտնվող լեռների, գետերի, լճերի անունների եւ տեղադրության հետ, ըստ՝ **«ինչպես վերնում, այնպես էլ ներքնում»** հավատամքային սկզբունքի:

գ) «Սասնա Տուն» էպոսը արարչության եւ աստեղատների գուգահեռներով հավատամքային կարգականոն-պատում է:

դ) Բոլոր հնագույն աստղաբաշխական սխեմաներն ու արարչության մասին կոսմիկական առասպելներն աղերսվում են տիեզերական մեծ տարվա (*25920 տարի*) շրջափուլերի հետ, դրանց «սկիզբը» նախանշելով հյուսիսային բեւեռ-կենտրոնում երեք աստեղատների՝ «Կարապի», «Վիշապի» եւ «Վարազի» «հանդիպումը»:

Տիբեթյան հավատամքային համակարգում, որը կանոնիզացիայի է ենթարկվել հնագույն արիացիների այս տարածք ներխուժումից հետո, արարչության սկզբում եւ փուլային անցումներում, կենտրոնական են հյուսիսային բեւեռի երեք աստեղատները: Ներքեում բերված համեմատական պատկերները ցուցում են հյուսիսային բեւեռում երեք աստեղատների՝ **Թռչունի, Վիշապի եւ Վարազի** առաջնայնությունը: Տիբեթյան համակարգում, Բրահմի մտքից սկսում է ձեւավորվել իլյուզիայի աշխարհը, որը նրա՝ նյութական, տիեզերական արտահայտությունն է: Տիեզերական մեծ տարին եւ կոսմիկական շրջապտույտ-փուլերը աղերսվում են Բրահմի կյանքի տետրոնության հետ:

Նախորդ՝ 119 էջի նկարի կենտրոնում **Կենաց Ծառն է** (*Ծիր Կաթինը, տիեզերական գետը*), որի շուրջը «հանդիպում» են առաջին երեք կենտրոնական աստեղատները:

**1-ինը թռչունն է**, հնագույն հավատամքում այն խորհրդանշում է **իդ-կիրք-ցանկություն**<sup>\*2</sup>: Այսինքն, Աստծո էությունը ցանկանում է նյութականորեն արտահայտվել եւ «գահավիժում» է իլյուզիայի շրջապտույտի մեջ: «Թռչունը» եզիպտական Ռ-Ա (*արեւ*)-ի հայրն է, որ հայկական՝ Անգղն է, այսօրվա Cygnus-ի՝ «Կարապի» համաստեղությունն է. հայկական էպոսի հերոսների աջ բազուկին «ղաջված» է խաչ-հայրը՝ **Խաչ-Պատարագին** սիմվոլով:

\*1,- В. Олькотт, “Легенды звездного мира”, СПб. 1914; К. Фламаррион, “История неба”, СПб. 1875:

\*2,- Philip Rawson, “Sacred Tibet”, 1991, NY, p. 66.

**2-րդը՝ «Վիշապն»** է. հնագույն հավատամքում խորհրդանշում է **բեւեռացում-ատելություն-հակադրություն\***<sup>1</sup>: Այսօր այս աստեղատունը հայտնի է Գրակոնիս «վիշապ» անունով:

**3-րդը՝ «Վարազ կամ Յուլ»**. խորհրդանշում է՝ **անհրազեկություն-պատրանք-մոլորություն\***<sup>2</sup>: Այսօր այս աստեղատունը հայտնի է Cephheus անունով:

Այս երեք աստեղատները պատվում են **Կենաց Ծառի** շուրջ, որ Ծիր Կաթինն է եւ խորհրդանշում է՝ նրա շուրջ հոգիների շրջապատույտը երեք (*Թռչունի, Վիշապի, Վարազի*) փուլերով: Երջապատույտից դուրս, «հանգստի» կամ «կատարելության» շերտն է՝ ոչ նյութական, այլ հոգեւոր գոյությունը: Հնագույն արարչության մասին համակարգում, հյուսիսային բեւեռի վերոնշյալ առաջին երեք աստեղատներից հետո, հյուսիսային բեւեռում սկսում են «իշխել» Մեծ եւ Փոքր Արջի(Մայի) համաստեղությունները եւ սկսվում է «ձեւավորվել» արեւի շավիղով կենդանակերպ համաստեղությունները: Ըստ հայկական «Սասնա Ծռեր» էպոսի, շարքում առաջինը՝ «Երկվորյակներն» են, նրանցով է սկսվում աստեղատների «ձեւավորումը»: Ի դեպ, հետաքրքրական է, որ Մայաների հավատամքում Երկվորյակների պատմությունը ճշգրիտ համաստեղություն եւ նմանություն ունի Սասնա էպոսի Երկվորյակների պատմի հետ, նույնիսկ անունների ու դեպքերի համահունչ «գուգադիպություն»<sup>3</sup>: Այս «գուգադիպությունը» մտածելու լուրջ տեղիք է տալիս, եթե ավելացնենք մաեւ Իգնատիոս Դոննելլիի այն նկատումը, որ Պտղոմեոսի «Փոքր Ասիայի աշխարհագրություն» աշխատության մեջ նշված Մեծ Հայքի հինգ քաղաքների անունները (մ.թ. 140թ.) գուգահեռ համապատասխանության մեջ են կենտրոնական Ամերիկայի հնագույն հինգ բնակավայրերի անունների հետ:

<u>Հայկական քաղաքներ</u>	<u>կենտրոնական Ամերիկայի բնակավայրեր</u>
Chol	Chol-ula
Colua	Colua-can
Zuivana	Zuivan
Cholima	Colima
Zalissa	Xalisco

(Short's "North Americans of Antiquity", p. 497),  
 Ignatius Donnelly, "Atlantis", NY, 1976, p. 178.

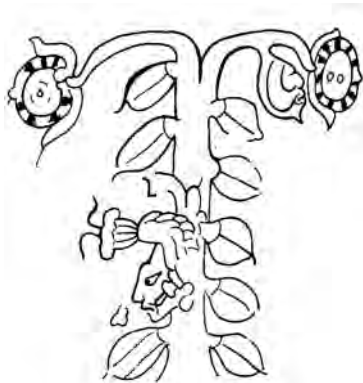

Հայկական լեռնաշխարհ շումերները կոչում էին ԱՐԱՏՍՍ երկիր: ԱՐԱՏՍՍ եւ ԱՏԼԱՆՏԱՍ անուններն ունեն հնչյունային արտահայտության նմանություն:

Երկվորյակների մասին Մայաների միֆոլոգիայի նկարը բերված է՝ J. M. Jenkins, "Maya Cosmogogenesis - 2012", USA, 1998, գրքից:

\*1, \*2,- Philip Rawson, "Sacred Tibet", 1991, NY, p. 66.

\*3, - J. M. Jenkins, "Maya Cosmogogenesis - 2012", 1998, USA.

ԳԼՈՒԽ  
ՉՈՐՈՐԴ

**ՄԱՅՐ ՊԱՏՈՒՄ (Basic Myth), 1+8 ՀԱՄԱԿԱՐԳ,  
ՆԵՐՔԻՆ՝ ԲՆԱԶԱՆՑԱԿԱՆ (մեսաֆիզիկա)  
ԵՎ ԱՍՏՂԱԳԻՏԱԿԱՆ ԻՄԱՍՏՆԵՐԸ  
(համառոտ անցում)**

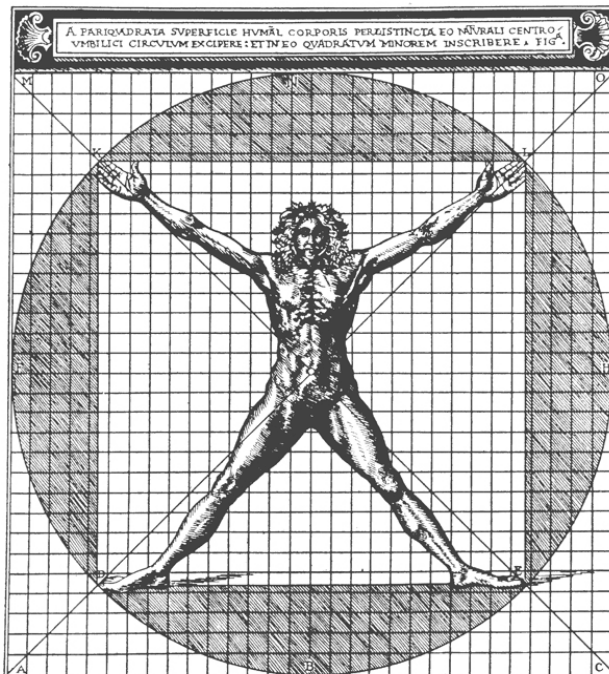

Հնագույն բոլոր «միֆական պատումները»՝ թե՛ աստվածների անունների նմանությամբ, թե՛ մոտիվների ու պերսոնաժների նույնությամբ, փաստում են, որ գոյություն է ունեցել «մայր պատում», որը ժամանակի ու տարածության մեջ սփռվելով, ունեցել է իմպրովիզացիաներ: Հնդեւրոպական լեզուն ու հնդեւրոպացիների հավատամքային «միֆերը» ուսումնասիրողները համակարծիք են այս հարցում, սակայն, վերջապես ինչի՞ մասին են այս «միֆերը», ո՞րն է դրանց ասելիքն ու նպատակը՝ մինչեւ այժմ լուրջ քննության առարկա չի դարձել: Բավարարվելով արտաքին համեմատական նմանություններով, լուրջ փորձ չի արվել բացահայտել՝ ըմբռնել հների հավատամքային կարգականոնի ներքին իմաստները:

Նախ, հնագույն բոլոր միֆերը կամ տարբերակները **ճերհայացական** են եւ ներկայացնում են տիեզերքի (կամ ընդհանրապես՝ գոյության) սկիզբն ու կառուցվածքը, ցուցում են մարդու տեղն այդ կառույցում, ինչպես նաեւ՝ մարդու եւ մարդկության **հոգեւոր բարեշրջման** (էվոլյուցիա) ճանապարհը: Ըստ հների աշխարհճանաչողության, գոյաբանական աշխարհը ստորաբաժանված է՝ հոգեւոր (աննյութ) եւ նյութական ռեալությունների՝ 1:8 հարաբերությամբ: Այսինքն, աննյութ, անձեւ Մեծ ՈՉԻՆՉ-ից, աստիճան առ աստիճան, ձեւավորվում են հոգեւոր ութ սֆերաները, որի արդյունքում «ստեղծվում» է մեր երեք չափումնանի ռեալությունը: Ըստ հների, անսահմանությունը մեկն է՝ Աստծո գոյությունն է, որն արտահայտելով ինքն իրեն Մեծ Ոչինչից (**ՈՉԻՆՉ՝ սիմվոլը = մայր վիշապ՝ նախատիեզերք**), դառնում է արտահայտված լոգոս՝ հայր աստվածություն (**օրինակ, ըստ հնդկական անվանումի՝ ՀԱՐԻ Բրահմա**), որից սերում են «անթիվ» սահմանավոր տիեզերքներ: Նա ամենայն է եւ ամեն ինչի մեջ է:

Ծիր Կաթինի մեջ (**որպես լոկալ տիեզերք**) նա՝ Լոգոսը, նույնպես տրանսցենդենտալ հիմքով, նստած է կենտրոնում եւ, ստեղծելով  $1 + 8 = 9$  ռեալություններ (**հոգեւոր-աննյութ եւ նյութական-շոշափելի**), որոնք հակադրության ու համադրության միասնականությունն են, գոյաբերվում-արտահայտվում է 100 տարի (**Բրահմայի մեկ օրը՝ 311 040 000 000 000 մարդկային տարի է**): Որից հետո՝ արտահայտվելուց հետո, բարձրագույն միակ գոյությունը, երբ «գոհանում է» իր մտքի եւ շնչի արտացոլանք՝ «նյութական տիեզերքից», վերադառնում է ինքն իր մեջ, «ռչնչացնելով» իր «ստեղծած, ինքնասերած» նյութական տիեզերքը: Սա նրա մեկ փուլն է՝

$$ԱՆԳՈՅ-(ից) > ԳՈՅ-(ից) > ԱՆԳՈՅ:$$

Գ. Վ. Ֆ. Հեգելը, Ոգու (Աստծո) այս երեք փուլերը կոչում է՝

- 1) **Սուբյեկտիվ Ոգի** → 2) **Օբյեկտիվ Ոգի** → 3) **Բացարձակ Ոգի** ատրիբուտների

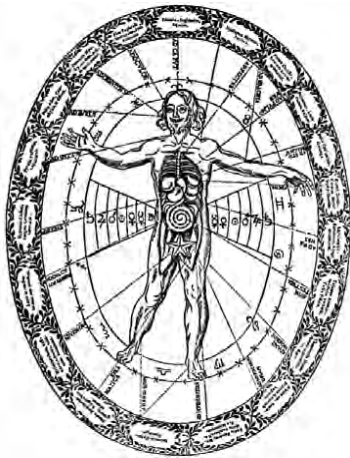

**Տիեզերական մարդը՝ լոգոսը, 12 զոդնակ-աստեղատների կենտրոնում, որ ըստ հնագույն հավատամքային պատումների՝ Արայան Արան է, Փոքր Մհերն է, Ադամ Կադմոնն է, Քրիստոսն է և այլն:**

փուլային շրջապտույտ<sup>\*1</sup>: Բարձրագույն ՈԳՈՒԻ (**Հայր**) «մանիֆեստացիան», վերջին՝ 8-րդ տիեզերական փուլում, հանդես է գալիս որպես՝ **Որդի Լոգոս**, որ Քրիստոսն է, եգիպտականում՝ Հորոսը (որից Հորոսկոպ գոդիակների անունը), բաբելականում՝ Մարդուկը, հայկականում՝ Փոքր Մհերը կամ Արա Գեղեցիկի որդի Արան, հնդ-արիականում՝ Սիթրա, Սիիր եւ այլն: Նախորդ 7-րդը՝ «մեռնող եւ հառնող» աստվածությունը, 8-րդի հայրն է, որի կերպարանավորումը՝ վիպական ներկայացումը, - եգիպտական Օզիրիսն է, շումերական Գուամուզին, հայկական Արա Գեղեցիկը կամ «Սասնա էպոսում»՝ Դավիթը: Քրիստոսնեության մեջ 7-րդը հանդես է գալիս որպես Հովհաննես Սկրտիչ + Յիսուս կոմբինացիայով: Ամեն ինչի հիմք հանդիսացող «ոսկյա եռանկյունին» իր հայելային անդրադարձումներով (**երեք եռանկյունի՝ 3x3=9 ընդհանուր**) ներկայացնում է ողջ գոյությունը:

Ըստ հնագույն թաքնագիտական դպրոցների (**Պյութագորյան դպրոց, եգիպտական եւ այլն**)<sup>\*2</sup>, գոդիակի շղթայի մեջ կանգնած է մեր լոկալ տիեզերքի հոգետր մարդը՝ հայկական Փոքր Մհերը (**կամ Արա Գեղեցիկի որդին՝ Արան**), եգիպտական Հորոսը, Ադամ-Կադմոնը եւ այլն<sup>\*3</sup>: Նրա կենսահուրը՝ «էներգիան», տրանսֆորմացվելով, ստեղծում է տիեզերական կյանքն այս տարածքում: Իսկ երկրային մարդու հոգին, տիեզերական այս «աննյութ-նյութական» էակի մասնիկն է՝ հոլոգրամային արտահայտությունն է նյութական մարմնում, որ **ծնունդ - մահ - ծնունդ** վերամարմնավորումների (ռեինկարնացիա), կենսափորձերի «շնորհիվ» ձեւավորում է իր «բարձրագույն գիտակցությունը» եւ, բարոյահոգետր պրոգրեսիվ աճով, ի վերջո, գիտակցելով իր վերերկրային էությունը «նույնանում է» տիեզերական մարդու հետ (**Ադամ-Կադմոն, Քրիստոս, Հորոս եւ այլն**): Որից հետո, եթե տվյալ մարդու հոգին կատարելության է հասել եւ անցել է 49 շերտերի՝ աստվածությունների «քննությունը», այլապես նորից նախատեսվում է վերադարձ՝ մարդկային ծնունդ-վերամարմնավորում, ՀՈՐՈՍ-ը նրա հոգին հաճնում է Օզիրիսին (Օրիոն-Հայկի

\*1,- Гегель, “Сочинения”, “Философия духа”, т. III, 1956, Москва.

\*2,- M. Hall, “The Secret Teachings Of All Ages”, 2000, USA.

Moustafa Gadalla, “Egyptian Cosmology”, 2001, USA.

\*3,- Տիեզերական անտրոպակոսմոս գեր-էակը տարբեր ժամանակներում եւ տերիտորիաներում անվանվել է տարբեր անուններով: Եբրայական կոչված ներկայացումը՝ շումերականից, եգիպտականից եւ հիմնականում՝ հնդեւրոպականից, փոխառությունների շարան է:

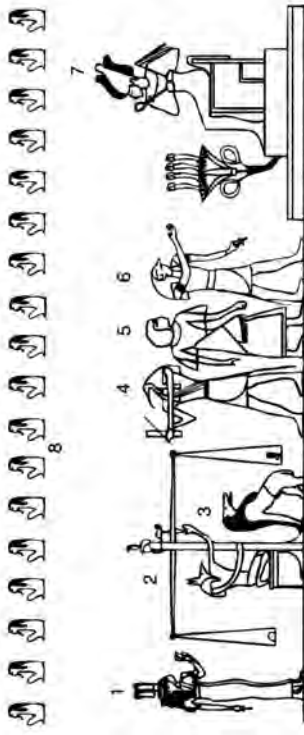

Մեջլախի հոգին (նկարում #5) սկզբում հասնում է ճշմարտության սխևոլը համդիխացող կրկնակի Մա-Սթե աստվածության (նկարում #1) արդարադատության սրահ, որտեղ Անբուն (Anbu, Anubis) (նկարում #2) և Սանանը (նկարում #3) կշռում են սիրտը: Ապա Թոթը (նկարում #4) մեջլախի հոգին հանձնում է Նորոպին (նկարում #6), որն իր հեղթին դիմում է բարձրագույն դատավոր Օգիրիսին (նկարում #7): Լսելով 42 ատենակալ աստվածությունների (նկարում #8) քննությունը, Օգիրիսը որոշում է կայացնում (նկարը՝ Moustafa Gadalla, “Egyptian Cosmology”, 2001, USA., գրքից):

համաստեղություն), որը նավով այդ հոգին դուրս է բերում 12 կենդանակերպերի շրթայից դեպի «հոգետր էվոլյուցիայի» հաջորդ փուլ՝ հոգետր գոյություն (հնագույն եգիպտական կարգակառուցում)<sup>\*1</sup>:

Հնդկական հավատամքային էպոսում, Արջունայի ողջ խոսակցությունը աստրալ պլանի իպոստասներից՝ Քրիշնայի հետ (**Լուսնային խորհուրդ-աստվածություն՝ շունչ-հոգի**), ամբողջ համակարգի, վիպական պատում **«Մահաբհարաթայի»** էությունն է, միջուկն է՝ փիլիսոփայական ուղերձն է, որը տիեզերական շրջապատւյտում մարդու հոգու էվոլյուցիայի մասին է:

«Դեպի հոգետր գոյություն» կենսափիլիսոփայությունը բուլրի հնագույն «միֆական» պատումների ծրագրային նպատակն է: Օրինակ, ըստ հնագույն եգիպտական հավատամքային կարգակառուցմի, մարդու հոգին մեռնելուց հետո ենթարկվում է 42 աստվածություն-դատավորների եւ 7 գլխավոր աստվածների «քննությանը», որի ընթացքում որոշվում է նրա «կարգավիճակը». կամ վերադառնում է դեպի «երկիր» (վերածնունդ) կամ, եթե «մաքուր» է, ազատագրվում է նյութականի իշխանությունից եւ շարունակում է իր «հոգետր առաջընթացը» առավել բարձր ռեալություններում<sup>\*2</sup>:

*Փաստորեն, եգիպտական բուրգերը՝ իրենց համապատասխան «հոգետր առաջընթացի խցերով», ողջ պատմական Հայաստանի տարածքով մեկ սփռված, ժայռերի մեջ փորված-կառուցված խցերը, որոնք «տսկե անկյունահատման» սկզբունքով ստեղծված մենախցեր են, ինչպես նաեւ Միջագետքյան զիկլորատները, ծառայել են միեւնույն հոգետր նպատակի համար: Մեդիտացիայի (գերկենտրոնացում, աղոթք, կապ) միջոցով ստեղծվում էր հոգետր կապ «այլ աշխարհների»՝ հոգետր ռեալությունների հետ: Կար (եւ միչեւ այժմ էլ գոյություն ունեն՝ Տիբեթ-Հիմալայաններ) պրակտիկ «հոգետր վարժանքների» համակարգ, մշակված «մեթոդիկա», կապված՝ աղոթատեղի, նստելու դիրքի, մտքի կենտրոնացման եւ այլն, հետ:*

*Հետաքրքրական է, որ հնագույն հոգետր կենտրոնները, եթե լեռնային երկրում է գտնվում, ապա ծովի մակերեսույթից 1600-ից միչեւ 3600 մետր բարձրության վրա է, եթե հարթ տարածքում է, ապա, որոշակի բարձրությամբ, ճշգրիտ հաշվարկումներով կառույց է (Միջագետքյան զիկլորատ, եգիպտական կամ ամերիկյան հնդկացիների բուրգ):*

*Ամերիկյան գիտնական Գրեգ Բրադենի ուսումնասիրությունները պար-*

<sup>\*1, 2, -</sup> Moustafa Gadalla, “Egyptian Cosmology”, 2001, USA. “The Book of the Dead”, Chapter CXXV

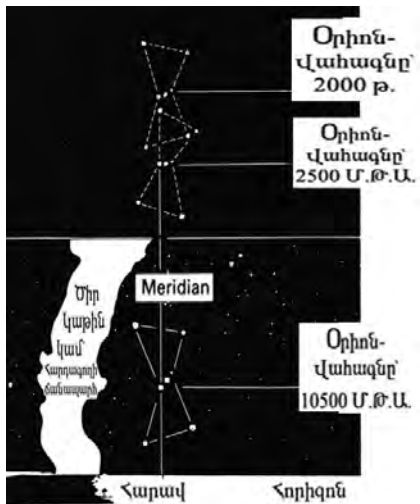

զում են, որ թե՛ հոգետր մեղիտացիային համար լեռնային այրերում եւ թե՛ Քեոպսի բուրգի բազավորի խցում՝ **երկրագնդի մագնիսական դաշտի ինտենսիվությունը ցածր է, մոտ է զերոյին**\*1:

Ըստ մեր դիտարկումների, 1600-3600 մետր բարձրություններում **թթվածնի քանակությունը 15-18% քիչ է, որը թափառող մտքի համար կենտրոնացման պայման է:**

**Բոլոր նշանավոր հոգետր բարձրագույն կենտրոնները՝ Օլիմպոս, Արարատի երկիրը, Կաշմիր, Մայաների հոգետր կենտրոնները եւ այլն, գտնվում են լեռնային գոտիներում եւ «գբադեցնում են» երկրագնդի հասարակածից 30 ° վեր, մինչեւ 40 ° շերտը:** Սա պայմանավորված է արեւի դեպի երկիր ուղղված ճառագայթների անկյունով, որ պատճառ է պայման է երկրի վրա արեւի էներգիայի «բարեխառն» կենսական ուժգնության համար:

Հոգետր բարձրաստիճան մեղիտացիայի համար այս նախադրյալ պայմաններն անհրաժեշտ են: Հենց այս պայմանով իսկ, Պաղեստինի տերիտորյան, Փիլոն Ալեքսանդրացու եւ նրա նմանների կողմից որպես նոր «սրբազան տարածք Holly Land»-ի քաղաքական նկատառումներով նորամուծությունը՝ կեղծ եւ հնարածին է:

Քրիստոնեական «Ահեղ դատաստան» կոչվածը, ըստ Հերմես Եռամեծի՝ «Գերագույն հրաշանքի օր» է, երկրի վրա մասսայական «հոգետր բարեշրջման», իսկ մերժողների համար՝ դատաստանի օրն է, երբ տիեզերական 25920 տարեփուլը փակվում-վերջանում է: Թաքնագիտական աստղագիտության մեջ, սա երկակի՝ հոգետր եւ աստղագիտական նշանակություն ունի: Այսինքն, փոքր փուլ-շրջապտույտում, Օրինոն համաստեղությունն ամենամոտն է (մոտենում է) 12 կենդանակերպերի շրջանակ-շղթային եւ երկրագնդի ուղեծրին (**սա տեղի է ունենում 13 հազար տարին մեկ, որը գոդիակային մեկ տարվա՝ 25920 շրջափուլի կեսն է**)\*2: Տիեզերական Precession երեւույթն իր «վիպական արտահայտությունն» է ստացել բազմաթիվ հավատամքային «միֆական» պատումներում: Օրինակ, հայկական առասպելում՝ Վահագնը հարդ է գողանում Բարշամից\*3 (**Վահագն աստվածը հոգիներ է գողանում-փրկում աստրալ պլանի լուսնային իպոստաս Բարշամից**), քրիստոնեության մեջ սա ներկայանում է որպես «եկեղեցու հափշտակում» կամ՝ Քրիստոս որպես «հոգիների գող» եւ այլն:

Շումերաբաբելական, վեդայական, հունական, հայկական եւ այլ պատումներում, առաջին գոյությունը (**հայր լոգոսը**), **Մեծ ՈՉԻՆՉ- ից** արտահայտվում է հիմնական երկու փուլերով (4+4): Այսինքն, միակ գոյությունը՝ մեկը, որ աստի-

\*1,- Gregg Braden, «Awakening to Zero Point», 1997, USA.  
 \*2,- G. Hancock & R. Bauval, «The Message Of The Sphinx» p.231, 283.  
 \*3,- Ա. Ղանալանյան «Ավանդապատում», 1969թ., Երևան:

ճանաբար բացահայտում է իր ութ արտահայտությունները (1>8 համակարգ), ներկայացվել է կենտրոն եւ երկու շրջանագծերի կամ երկու իրար նկատմամբ հակադարձ պտտվող քառակողմ խաչերի (svastika) տեսքով: Սա տիեզերական եւ հնագույն խորհրդաբանական մեկ-ն է՝ «քովանդակը», որն իր պոտենցիալում ունի արտահայտվելու ութ սֆերաները: Հնագույն հեթանոսական տաճարները եւ քարանձավային վանքերը կառուցված էին այս սկզբունքով. իրար մեջ երկու քառանկյունաձեւ կառույց եւ կենտրոնում՝ խորան կամ կրակարան, որն ըստ հնագույն պատկերացումների՝ տիեզերքի մոդելն էր: Քրիստոնեական եկեղեցաշինության հատակագիծ-մոդելը՝ խաչը խաչի մեջ եւ կենտրոնական գմբեթ, միեւնույն սկզբունքի փոխառությունն է\*:

Մեկը՝ Մեծ Ոչինչից սկսելով «բացահայտվել», իր առաջին եւ լիարժեք «ձեւավորումը» ստանում է առաջին փուլում քառակողմ արտահայտվելով (**քառագույնի Բրահմա** կամ քրիստոնեության մեջ **էզոթերիկ քառանիվ սայլ** եւ այլն): Նրա՝ որպես **«սկիզբ»** աստեղային «ներկայությունը», հնագույն՝ հայկական, շումերական, եգիպտական, վեդայական համակարգերում Cygnus

\*1-Փաստորեն, թե՛ կարծր ժայռերի խորքում փորված ճարտարապետական ճշգրիտ հաշվարկներով կառույցների (*Գեղարդ, Արիվանք եւ այլն, պատմական Հայաստանի տարածքում ժայռափոր մենախցերի թվաքանակը հասնում է հարյուրների*) եւ թե՛ բուրգերի շինարարական տեխնոլոգիաներն այսօր մոռացված են: Հեթանոսական տաճարների հորիզոնական, երկարաձեւ կառույցները՝ ինչպես հունական Չեւսի տաճարը, հայկական Գառնին եւ այլն, քրիստոնեության ժամանակներում ձեւափոխվեցին՝ կրկնակի խաչի հիմքով դեպի վեր ձգվող եկեղեցիների ճարտարապետական ֆորմայով, որը համարվեց նոր մոտեցում, քրիստոնեական ժամանակների մտքի հանճարեղ նորարարություն եւ այլն: Սակայն դա այդպես չէ. հեթանոսական ժամանակներում, կային հավատամքային կառույցների երկու ճարտարապետական մոտեցումներ՝ 1. հեթանոսական տաճարի մեզ լավ հայտնի, հունական անվանում ստացած, տարածական ֆորման (Գառնի), եւ 2. ներքին ժայռափոր հավատամքային մեխանները՝ հոգետր կատարելիության ճգտող անապատականների համար (տես՝ գծ. #1, #2): Վիմափոր մեխանների ճարտարապետական ֆորման՝ interior, ներմուծվեց քրիստոնեական եկեղեցաշինության մեջ եւ դարձավ՝ արտաքին կառույց-ֆորմա՝ exterior:

Նախահնդեւրոպացիների հայրենիքում՝ Հայկական լեռնաշխարհում, վիմափոր հոգետր կենտրոն-կառույցները, հնագույն բուրգերին նախորդող հոգետր կառույցներ են: Գեղարդի ժայռին կից եկեղեցին 12-րդ դարի կառույց է: Սակայն, 1-ին եւ 2-րդ հարկերի ժայռափոր տաճարասրահները քրիստոնեական եկեղեցիաշինության ճարտարապետական լուծումներին «խորթ» կառույց է: Քրիստոնեական ժամանակների երկրորդ նման ժայռափոր կառույց չկա, որովհետեւ այն փորել, կառուցելու տեխնոլոգիան մոռացված, կորսված էր: Գեղարդը

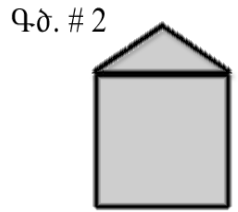
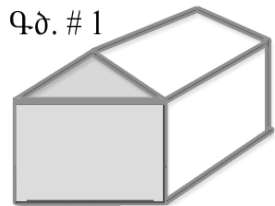



(հավք-թռչուն) համաստեղությունն է, որը 36000 կամ կեսը՝ 18000 տարին մեկ դառնում է Հյուսիսային բևեռում իշխողը (*այսօր՝ հյուսիսային բևեռում «իշխում է» Փոքր Արջի համաստեղությունը*):

Cygnus = Swan(լատին.) = Կարապ(հայ.) համաստեղությունը հնդեւրոպական բոլոր հնագույն միջոլոգիաներում աղերսվում է հիերարխիայի գերագույն աստվածության հետ: Հնում Կարապը (*այսօրվա անունով՝ Cygnus*) համարվել է հյուսիսային համաստեղություն\*1: Հունական Չեսը Կարապի տեսքով այցելում է Լեդային, որի հետեւանքով ծնվում են «Երկվորյակներ» համաստեղությունը՝ Կաստոր եւ Փոլուքս (Castor & Pollux) աստղերը: Հնդկական Բրահմին մշտապես ուղեկցում է Համասթռչունը (Կարապ կամ Սագ):

[*Cygnus աստեղատունը որպես ութաթեւ աստղ ուրարտական շրջանի թագավորների եւ Տիգրան Մեծի թագի վրայի պատկերանշանն է: Թաքնագիտական խորհրդապաշտության մեջ ութաթեւ աստղը բարձրագույն էոնի սիմվոլն է՝ «թագ»\*2 իմաստով, որ ներմուծված, ընդօրինակված է Կար-*



(սկիզբը նախորդ էջում) Գեղարդը հեթանոսական ժամանակների Թհոր լուսաբեր աստվածության տաճարն է, որ շանթարձակ գեներով գեղարդով (ըստ համընդհանուր հնդեւրոպական մայր պատուհի սցենարի) սպանում է տիեզերական վիշապին: Գեղարդի ժայռափոր տաճարը որևէ առումով չի կարող քրիստոնեական լինել: Քրիստոնեական եկեղեցում պատկերապաշտությունը, եւ այն էլ վիշապապղծերով առյուծների հարթաքանդակներ պատկերելը՝ անհարիր էր: Պռոշյանների տոհմանշանը համարվող այս հարթաքանդակն իրականում՝ երկրագնդի առանցքի տատանումով Precession-ի երևույթով պայմանավորված, մ.թ.ա. III-II հազարամյակներում, տարվա չորս եղանակների սկզբին՝ գիշերահավասարներին եւ արեւադարձին, առավոտյան առաջինը բարձրացող աստեղատներում արեւի ելքի հետ է առնչվում, որ հայ հնագույն «Սասնա Շռեր» էպոսի վիզուալ արտահայտությունն է:

Գեղարդի վիմափոր տաճար: Վիմափոր տաճարի 1-ին հարկում, գլխավոր պատին փորված ցլան եւ վիշապազուխ պոչերով երկու առյուծների պատկերաքանդակը ցուցում է նրա հեթանոսական ժամանակաշրջանի հավատամքային պատկերացումները: Վերելում Յուլը՝ Թեշուր-Թեշեբայի «Յուլի» համաստեղությունն է: Առյուծները, որոնք ունեն կորագիծ վիշապազուխներով պոչեր, ներկայացնում են **երկվորյակներին**՝ արեւի եւ լուսնի ուղեծրերը: Կենտրոնում **արծիվը** ներկայացնում է՝ **թռչող արեւի** սիմվոլը: Արծվի ճանկերում խոյր ներկայացնում է՝ «Խոյի» համաստեղությունը: Այսինքն, Precession երեւոյթի հիմքով, սկսվել է նոր դարաշրջան, «Խոյի» դարաշրջան, երբ գարնանային գիշերահավասարին, Մարտ 21, առավոտյան արեւը ելնում է «Խոյի» համաստեղությունից: Մա, Precession երեւոյթի հիմքով, առնվազն մ.թ.ա. II հազարամյակի «ներկայացում» է:

\*1, \*2, - «The World Book», 1988, USA, v. I, p. 516; v. II, p.1194.  
R. Storm, «Indian Mythology», 2000, USA, p. 26.

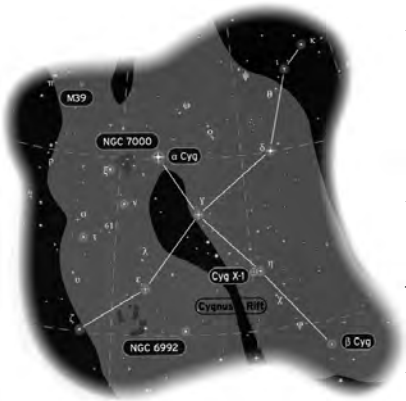

Անգղ-Կարապի համաստեղությունը, որ այսօր հայտնի է Cygnus անունով:

Մ. Խորենացու «Հայկ եւ Բել»-ը աստղագիտական նշանակություն ունի: «Եւ Հայկը չվելով հյուսիս, Բելի դեմ պատերազմելու, իր առաջին տանը հաստատեց իր Կադմոս թռչանը»:

Պետք է ընդունենք, որ «պատմական հերոսը» չէր կարող **չվել**, եւ ի՞նչ է նշանակում 1-ին տուն, եթե ոչ՝ **աստեղատուն**: Հայկը՝ խաչածեւ **Հար** համաստեղությունն է, որ այսօր հայտնի է որպէս՝ Cygnus: Հայկի գերդաստանի՝ **«Ճրճրհար-յոր»** թիվը նշելը, թաքնագիտական ակնարկ է՝ **տնտրահնդրոն** ծավալածեւի եւ **հուր-թռչուն** սիմվոլի մասին (*մանրամասն տես՝ «Գագիկ թագավոր» բաժինը*):

Փաստորեն, երկրագնդի առանցքի մեկ լրիվ տատանումը՝ 18-36 հազար տարվա շրջան է, եւ ամեն 18 հազար տարին մեկ, տիեզերական մեծ տարվա 25800-25920 շրջափուլից առաջ «Հավթ-Կարապի» համաստեղությունը դառնալով հյուսիսային բևեռում իշխող աստեղատուն, «ավետում է» տիեզերական մեծ տարվա սկիզբը:

բալայում: Հայկական էպոսում *Cygnus* աստեղատունը՝ «Անգղը», երկվորյակների՝ Սանասար-Բաղդասարի երկնային հայրն է, որը՝ Խաչ-Պատարագի (խաչ հայր) նշանի տեսքով իջնում է Սասնա գլխավոր հերոս աստվածների աջ բազուկին:

Հայերեն լեզվում **հաւ**՝ «թռչուն»-ը, նաեւ նշանակում է **մորենական պապ, մեծ հայր**: Հայերենում, բարբառներում, օրինակ, սասնո բարբառում՝ **օր = հաւոր**, այսինքն լուսաբացը բերող, ավետող հավքը եւ այլն: **Հաւ = մեծ հայր, հաւոր = օր, հաւ = թռչուն**,- հայերեն լեզվում օճոնիմներ են: Եվ պատահական չէ, որ հին եգիպտական համակարգում *Haik*-թռչունը համարվել է արեւի՝ Ռա-ի հայրը: Աթուրի ուղեղից ծնված **hiké** = հունարեն արտաբերմամբ *Heka*-ն՝ հրային, տիեզերական թռչուն-աստվածությունն է, որ ծնում եւ կառավարում է մնացյալ աստվածություններին\*1: Շումերական պանթեոնում *Cygnus*-ը ԱՆ երկնքի աստվածության՝ ութաթեւ աստղ (ութաթեւ աստղն իր կենտրոնով՝ 1+8 համակարգ, ամբողջ) պատկերանշանն է: Վեդայական քառագլուխ Բրահմը նույալեւ ներկայացվում է թռչունի տեսքով\*2}]:

Տիեզերական ԼՈԳՈՍ-ն իր «արտահայտման ընթացքում» ձեւավորում-ֆիկսում է կենդանակերպ-գողիակի շղթայի չորս կարդինալ, իրար նկատմամբ դուալիզմի հիմքով հակադիր աստեղատները՝ Առյուծ-Ջրհոս եւ Յուլ-Կարիճ: Կենտրոնում՝ երկու անկյունագծերի հատման կետում, թռչունի՝ թռչող Կարապի համաստեղությունն է: Այսպիսով, Մեկը՝ Անգղ-Կարապի համաստեղությունը, «դարձավ» քառակողմ, որը աստղագիտական-աստղաբախչական երեսույթ է եւ հավատամքային հնագույն պատումներում ներկայանում է որպէս՝ քառագլուխ Լոգոս: Աստծո գահի եւ նրա չորս կողմերում կանգնած կենադանիների մասին հնագույն միստիցիզմը, որ տեղ է գտել թե՛ հին եւ թե՛ նոր Կտակարաններում. «... Եւ աթոռի մեջ եւ աթոռի չորս կողմով չորս կենդանիք՝ առաջից եւ ետեւից լիքն աչքերով: Առաջին կենդանին առյուծի մման էր, եւ երկրորդ կենդանին գուարակի (ցուլ), եւ երրորդ կենդանին մարդի երես ուներ, եւ չորրորդ կենդանին թռչող արծվի

\*1, - R. Bauval, A. Gilbert, «The Orion Mystery», p.198.

\*2,- R. Storm, «Indian Mythology», 2000, USA, p. 26.

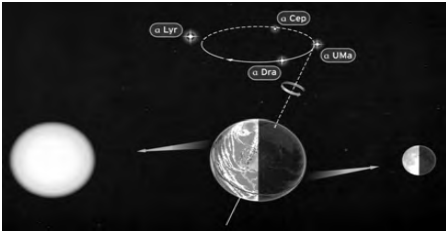

Երկրագնդի առանցքի տատանումով կենդանակերպ աստղատներով «անցումը», այսօրվա աստղագիտության մեջ կոչվում է՝ առաջընթացության նրճույթ: Յուրաքանչյուր աստղատան մեջ՝ մոտ 2160 տարի, իսկ 12 աստղատներով անցումը՝ 25800-25920 տարի, կոչվում էր տիեզերական մեծ տարեշրջան:

մման(արծիվ-Aquila-ն եւ կարիճը տարբեր պատկերագրերում որպես համարժեք՝ փոփոխվում են)»<sup>\*1</sup>, իրականում, երկնային Կարապ համաստեղության՝ 12 Կենդանակերպերի աստեղատներում քառակողմ «արտահայտվելու» մասին է, որ ժամանակագրությամբ, աստեղատների «մման կոմբինացիան»՝ կարգականոն-մոտեցումը, «հնարավոր էր» միայն մ.թ.ա. VII-V հազարամյակում, երբ արելը գարնանային գիշերահավասարին մտնում է առավոտյան բարձրացող «Յուլի» համաստեղություն: Այս ժամանակներում, Միջագետքյան շումերական քաղաքակրթությունը դեռ չէր «ձեւավորվել». տարածքը դեռ ջրի տակ էր: Մակայն, մ.թ.ա. 9-րդ հազարամյակում, Հայկական լեռնաշխարհում, այսօրվա Դիարբեքիի մոտ, կար 50 տոննանոց քարերից կառուցված հսկայական տաճարը:

Չորս կարդինալ աստեղատներով «գտնել, հաստատել» երկրագնդի առանցքը, առկա է հայկական «Մասնա էպոսում», ինչպես նաեւ՝ Մեսամերիկյան, հատկապես Մայաների եւ Ինկերի հավատամքային էպոսներում<sup>\*2</sup>:

Այսպիսով, հնագույն հավատամքային պատումներում, մինչեւ արարչությունը, որպես նախագոյություն՝ Մեծ Ոչինչն է՝ խավարը, անդունդը, վիհը,- ՎԻՇԱՊԻ սիմվոլով կամ շրջանի տեսքով: Որից հետո, այս շրջանի կենտրոնում «կետը» կամ Մեկը, որի խորհրդապաշտական պատկերագրությունը թռչունն է, թեւավոր ձին է, եգիպտականում՝ մայիսյան Բզեզը կամ Կատուն է եւ այլն, որ հնդեւրոպական բազմաթիվ պատումներում հանդես է գալիս որպես ամպրոպի աստվածություն, շրջանը բաժանում է սկզբում՝ երկու, ապա չորս մասի՝

[ 0 0 0 0 ], 1, 2, 3, 4:

Առաջին Լոգոսը՝ ՀԱՌԻք-ը (Հայկը), ՀԱԲ-ին՝ Բրահմը, եգիպտական Աթում-Ամոնը եւ այլն, ինքն իրեն լիարժեք արտահայտում է, երբ դառնում է՝ 4, քառակողմ: Պյութագորյան դպրոցը «տասս» թիվը համարում էր լիարժեք եւ կատարյալ, քանի որ առաջին չորս թվերի գումարը՝ «տասս» է,- 1+2+3+4=10: Մեկը՝ քառակողմ, 4 «կարդինալ

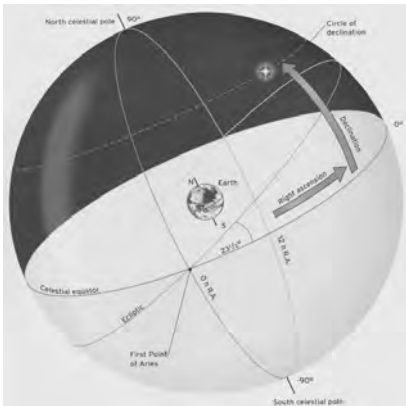

\*1,- Նոր Կտակ. Յայտնություն, գլխ.Գ, 6-8: Հին Կտակ. Ես. գ. 1: Երեմ. ժԷ, 12: Եզեկ. ա, 26, ժ, 1: Գան. է, 9:

\*2,- John Major Jenkins «Maya Cosmogenesis 2012» 1998, USA.

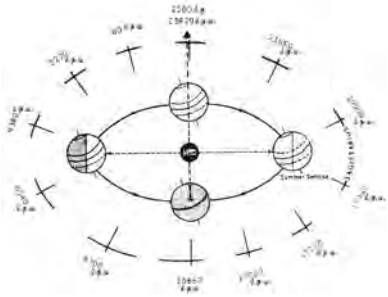

Երկրագնդի առանցքի դանդաղ տատանումով, 12 գոդիակներով ընթացքը՝ 25800-25920 տարվա շրջապտույտը, համարվել է մեկ տիեզերական տարի:

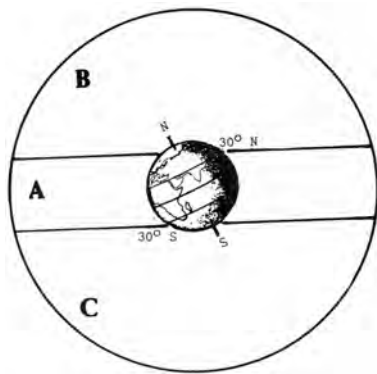

կետերով» ամբողջական արտահայտվելով, դառնում է՝ [\*<sup>h</sup>erH- «խաչ»), \*<sup>h</sup>orH-] «վիշաի հետ մարտնչող»<sup>\*1</sup>: Ըստ «Սասնա» էպոսի, Քեռի Թորոսի՝ **Թեաթորոս** անունը, միտում է նրա թեա-վոր աստվածություն լինելը՝ **Cygnus աստղատուն**, որ 12 գոդեակների շղթայում արտահայտվում է որպես «Յուլ»: Հնդեւրոպական ժողովուրդներից շատերի մոտ միչեւ այժմ էլ պահպանվել է շաբաթվա 4-րդ օրվա հնագույն անվանումը, որը կոչվում է ԹՈՐ-ի օր (**երկուշաբթի, երեքշաբթի, չորեքշաբթի, հինգշաբթի՝ THOROS+day = TAURUS (ցուլ-տավար) = Thur's day**): Թորը լույսի կամ ամպրոպ-լույսի աստվածությունն է, որը կոչվում է նաեւ «նյութական» տիեզերքի հյուսնը՝ ստեղծողը (**Թորը՝ Նոր Կտակարանի Յիսուսի հայրացուի՝ հյուսն Յովսեփի նախատիպն է**): Թորի խաչածեւ **գեղարդը՝** մուրճը (**հայկական Թոր-Կեծակի**), որը լույս է, Ծիր Կաթինը պտտող խաչածեւ սվաստիկան է, «արարման թե՛ գործիքն է, թե՛ զենքը»: Հայկական լեռնաշխարհի հնագույն Թհորը = Թեշուրը = Թեյշեբան, հնագույն հնդեւրոպական (**հիթիթական, հուրրիական, ուրարտական շրջանում**) պատկերագրե-րում ներկայանում է ՅՈՒԼ-ի՝ ՏԱՎԱՐԻ (TAURUS) վրա կանգ-նած, որովհետեւ 12 կենդանակերպի շղթայում, ինչպես վերեւում ասվեց, շրջանաշղթայի կենտրոնի՝ Կարապի, չորս կարդինալ աստեղատներից առաջինն է՝ գարնանային գիշերահավասար: Աստղագիտական «մոտեցմամբ», կենտրոնը աղերսվել է՝ **Կարապի**, իսկ կողմերում՝ չորս աստեղատների հետ: Ըստ հնա-գույն համակարգի, մարդկության հավաքական հոգին ունի 6 հասակ, յուրաքանչյուրը՝ 6000 տարի, ընդհանուրը՝ 6 x 6000 = 36000 տարի, երբ **Կարապը** վերադառնում եւ նորից դառնում է հյուսիսային բեւեռում կենտրոնական, «իշխող» աստեղատունը:

Թորն իր «մուրճով», առկա է հնդեւրոպական ժողովուրդների բազմաթիվ միջական հնագույն պատումներում՝ որպես ամպ-րոպի աստվածություն<sup>\*2</sup>: Քառագլուխ Բրահման՝ հայկական՝ ԹՈՐՈՍ > ԹԵՇՈՒԲ > ԹՈՐԳՈՍԱ > ՏԱՐՔՈՒ ԳԱՍԱ > ՏԱՐՔՈՒ > ՏՈՐՔ, ըստ Ռիգ-Վեդայի Anima Moundi - է՝ **կենդա-նական շունչ-հոգու** տիեզերական էությունն է՝ **Լուսնի** խորհրդ-դապաշտություն:

Թռչուն-Կարապը (*haur, haurur = aurur = aura = լույս, արեւածագ = օր*),

\*1, - T.Gamkrelidze & V.Ivanov, "Indo-European & the Indo-Europeans", 1995, New York, p. 176, 278, 81.  
\*2,- Calvert Watkins, "How to Kill a Dragon", 1995, Oxford Univ., p. 429-438:

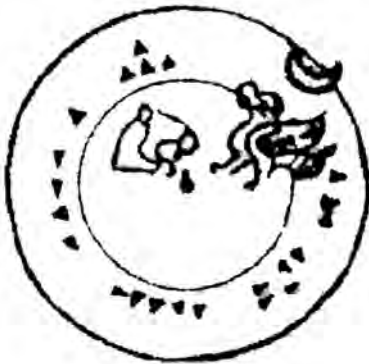

ՀԱԻ(ք) > ՀԱՅ(ք) > ՀԱՐ(ք)\*1 > ՀԱԼ(դի) (di= դից= աստված) > ՀԱՅԿ աստվածություն, բարձրագույն միտք-Ոգու էությունն է՝ **հուր** խորհրդապաշտություն՝ աղերսվում է **Արեւի** հետ, որի աստեղատունը վերելում ներկայացված 12 կենդանակերպի շրթայում ԱՌՅՈՒԾ-ի համաստեղությունն է. ամառային արեւադարձ:

Վերելում արդեն ասվեց, որ տիեզերական ԼՈԳՈՍ-ն իր «արտահայտման ընթացքում» ձեւավորում-ֆիքսում է կենդանակերպի՝ գողիակի շրթայի չորս կարդինալ, իրար նկատմամբ դուալիզմի հիմքով, հակադարձ աստեղատները՝ **Առյուծ-Ջրհու** եւ **Յուլ-Կարիճ** (դեմ-դիմաց կանգնած չորս աստեղատներ) եւ ինքը Կարպան է՝ կենտրոնում:



Ուրարտական պատկերագրերում, շրջանից դուրս, Հայկ-Հալդին Cygnus **թռչունն է (Անգղ-Կարապի համաստեղ.)**, որ շրջանակի մեջ «արտահայտվել», կանգնել է **առյուծի («Առյուծ համաստեղութ.»)** վրա:

Մեկ այլ պատկերագրում՝ դեմ-դիմաց, Հալդին առյուծի վրա է կանգնած, Թեշուբը՝ ցլան: Այս աստղագիտական, հավատամքային խորհրդապաշտությունը գալիս է շատ հնից, եւ որպես կարգականոն հաստատվել է նախահնդեւրոպական ժամանակներում:

Հայկական լեռնաշխարհ, մ.թ.ա. I հազարամյակ, ուրարտական շրջան:

**Բացատրություն.**

Գերագույն աստվածության «արտահայտությունը» **Առյուծ** եւ **Յուլ** աստեղատներում, արեւի ընթացքն է՝ տարվա չորս եղանակների բաժանումների ընթացքում, երբ արեւն ամռանն ու գարնանը մտնում է այս երկու համաստեղություններ, որը միայն հնարավոր է առնվազն մ. թ. ա. 5-րդ հազարամյակում, երբ Հայկ-Հալդին՝ **Առյուծի** վրա է, Թեշուբը՝ **Յուլի**: Արեւը ելնում է **Յուլի** համաստեղությունից **գարնային գիշերահավասարին**՝ Մարտ 21, որը հնթանոս հայերի հին նոր տարին է: **Ձմռային արեւադարձին** արեւը «ծնվում է» Ջրհուի համաստեղությունում: **Ամառային արեւադարձին** արեւը մտնում է **Առյուծի** համաստեղություն եւ «միակցվում» «Առյուծ» համաստեղության **Ռեզուլուս (թագավոր, տանուտեր)** աստղի հետ: **Աշնային գիշերահավասար**



\*1- ՀԱՐԻ: Հարին հնդկ. Բրահմայի անունն է: Ամբողջ անունը՝ Նարա-յանա Հարի: Միմանտիկ՝ հնչյունային համարժեքությամբ՝ ՀՈՅ-ՆԱՐ,- հայկ. հեթանոս. աստվածության անվանումը, որ պահպանվել է գյուղական ֆոլկլորային երգում:

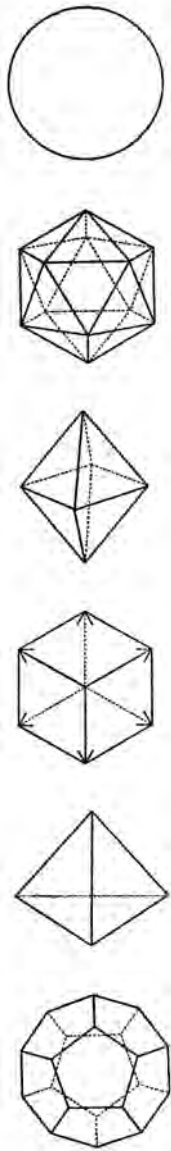

**րին** արելը մտնում է «Կարիճի» համաստեղություն (տես քարտեզները՝ էջ 116, *Sky Glob 3.5*):

Բրահմայական հավատամքում՝ ԱՈՅՈՒԾ եւ ՅՈՒԼ աստեղատներում խաչածեւ անկյունագծերի ֆիկսումը, որի կենտրոնը Cygnus՝ Կարապ աստեղատունն է, կամ այլ ձեւակերպմամբ՝ վիշապ-շրջանի ներսում արտահայտված **ՄԵԿ**-ը՝ իր խաչածեւ կամ քառակողմ արտահայտությամբ, կոչվում է՝ **ՈԳԻՆ, որ ծնվեց կրկնակի** \*1: «Սասնա Տուն» էպոսում, թագավոր Գագիկը = Նախահնդեւրոպական [**\*gʰagʰa-**] = Կարապ: Մյուս կողմից, Գագիկը = Կակ+իկ՝ ամբողջն է, մեկն է \*2, գունդ ծավալածն է, որ սերում է երկուսին՝ ԹՈՐՈՍ եւ ԾՈՎԻՆԱՐ = քույր ու եղբայր, որ իր իսկ՝ **արական** եւ **իգական** արտահայտություններն են:

Հաջորդ փուլում՝ գլխավոր Աստծո որդիները կամ «թոռները»՝ երկվորյակները, ձեւավորում են գողիակը, իրենց տեղերում հաստատելով մնացած կենդանակերպերը, սկսելով Օրիոնից:

Ութերորդ՝ վերջին, Բրահմա Լոգոսի արտահայտությունը երկու շրջանագծերի միասնությամբ սիմվոլն է՝ (ՕՕ), որ այսօր անասահմանության սիմվոլ է մաթեմատիկայի մեջ: Այս երկու շրթա-շրջանագծերն իրենց փոխհարաբերություններում եւ միասնական եւ հակասական՝ «թշնամական» են: Բայց սա միեւնույն Լոգոսի ստեղծած «հակասությունն» է՝ հակառակ լիցքերի միասնությունն է, որը ստեղծում է բարեշրջման (էվոլյուցիոն) շրջապտույտ, ընթացք: Եգիպտական համակարգում, բացասական աստվածություն Մեթն ուներ իր տաճարը եւ ընդունվում էր որպես Օգիրիսին հակառակորդ՝ դուալիզմի անհրաժեշտության նախապայմանով\*3: Հայկ-Հարին (Բրահմա-Լոգոսը) տեղական, մեր տիրություն (Ծիր Կաթինում) թե՛ Օրիոնն է (Հայկ), թե՛ Մեթն է (Հայկ): Այսինքն, թե՛ «կենսահուր» ուղարկողն է, թե՛ «կենսահուրը» «սպանողն» է՝ նյութականացնողն է:

\*1, - H.P. Blavatsky, «The Secret Doctrine», v. I, p.19  
 \* 2, -Հայկական էպոսում «սկիզբը, գլուխը» համարվում է թագավորը՝ Գագիկ = Կակի = Կակո = Կակալ = Ընկույզ, միտելով «բովանդակ»-ի խորհուրդը: Սասնո բարբառում՝ Կակո = մեծ հայր = մորենական պապ Կակալ = ամբողջ, ընկույզ: Հայկական էպոսում, վերջին դից՝ Փոքր Մհերի Ագռավաբարից ելնելու ժամանակների մասին իմֆորմացիան՝ «Երբ ցորեն ըլնի քանց գարի մի, երբ գարին ըլնի քանց ընկույզ մի...», միտում է՝ «վերադարձ դնաի սկիզբ՝ դնաի հայրը, դնաի տիեզերական «ամբողջ» խորհրդաբանությունը, միտքը: «Գունդ» ծավալածնը խորհրդանշում է գերագույն դիզին:  
 \*3,- Moustafa Gadalla, “Egyptian Cosmology”, 2001, USA, p. 90-92.



Աստղային համակարգում, հին եգիպտական, հին հայկական եւ Միջագետքյան համակարգերում, կենտրոնական, գլխավոր աստղատան սիմվոլը՝ թռչուն-կարապ-կունկն է (Cygnus): Եգիպտական տարբերակում Բզնիկ կամ Նիլոսի կառնակ տաճարի համակարգում, անդիֆերենցիալ Տիեզերական ՆՈՒՆ-ից Աթումը կամ Թումը՝ առաջին գոյությունը, հայտնվում է տիեզերական Բն-Բն քարից որպես թռչուն (Pyramid Text 1652), R.A.S. de Lubiez, «The Temple Of Karnak», USA, 1999; R. Bauval, A. Gilbert, «The Orion Mystery», p. 198-206.

Երբ կենսափուլի 1-ին շրջանն է, ապա «**լուսնային**» եւ «**արեւային**» (կենդանական շունչ-հոգի եւ բարձրագույն միտք-հոգի) «**էությունները**» «համերաշխության» մեջ են: Իսկ երբ հակադրվում են (երկրորդ շրջան), ապա բալանսի մեջ են. Մեծ Մեերը (արեւի իպոստաս) եւ Մեծ Մարա Մելիքը (Լուսնի իպոստաս) չեն կարողանում իրար հաղթել եւ դաշինք են կնքում, եղբայրանում են <sup>\*1</sup>:

Պայքարելու համար, ըստ հայկական էպոսի, լուսնային իպոստասը կամ լուսնապաշտները Արեւից կամ արեւապաշտներից, **բեղմնավորման սերմ** են գողանում, որպեսզի նրաց հետ կարողանան պայքարել (Մեծ Մեերը եւ Մեծ Մարա Մելիքը արյունները խառնելով եղբայրներ են դառնում ու դաշինք կնքում: Պայմաններից մեկը՝ նրանցից որեւէ մեկի ժամանակից շուտ մեռնելու դեպքում, մեկը մյուսի կնոջը պետք է կնության վերցնի: Փոքր Մարա Մելիքը՝ Մեծ Մեերի որդին է եւ Դավթի՝ հոր կողմից խոթք եղբայրը: Մայրական կողմը միշտ «անարատ» է, «արեւապաշտների մոտ», ի տարբերություն Լուսնապաշտների):

Փոքր Մեերը, Արտավազդը, հնդկական Շիվան, Քրիստոսը (2-րդ գալուստով) շրջափուլի ավարտումով նյութական աշխարհը կործանող աստվածություններ են: Իրականում՝ միեւնույն աստվածությունն է տարբեր անուններով, իսկ ավելի ճիշտ՝ միակ Աստծո՝ ութերորդ արտահայտությունն է, որպես փուլի վերջ:

Ահա այս ամբողջ համակարգը բոլոր հնագույն միֆական պատումների (իրականում՝ հնագույն մայր հավատամք-կառույցի) էության սխեմայի կարճառոտ ներկայացումն է, որը նաեւ ժառանգել էին առաջին քրիստոնեաները (գնոստիկները): Քրիստոնեությունը, երբ դարձավ կայսերական, պետական կրոն, եւ աշխարհիկ իշխանությունն ապահովող լծակ, կորցրեց իր իմաստների խորհրդապաշտություն-թաքնագիտությունը. էությունից մնաց միայն կաղապարը՝ միֆը, պատումը (նոր Կտակարան), որն իրականում հին միֆական պատումների՝ նոր, կրճատված իմպրովիզացիան է, նույն խորհրդապաշտական նպատակային հետապնդումով (որպես հոգեորարթնության ծրագիր), որը սակայն, թե՛ անհասկանալի էր Հռոմեական կայսրության իշխանությունն ապահովող եկեղեցու սպասավորներին, թե՛ անհարիր, քանի որ նրանց նպատակը կրոնի ուժով աշխարհիկ իշխանության ձգտումն էր:

Ժամանակին, հոգեոր քրմական կաստան, հոգեոր վարպետները, «ինչպես վերետում, այնպես էլ ներքետում» հերմեսյան բանաձեռի համաձայն, նույնիսկ

\*1,- «Սասունցի Դավիթ», ճյուղ՝ «Մեծ Մեեր», 1989թ., Երեսան:

տեղանունները՝ լեռների, լճերի, գետերի անուններն ու բաժանումները, ինչպես նաև երկնքում աստեղատների կերպարանավորումները, իրականացրել են իրենց հավատամքային կարգականոնի համաձայն: Օրինակ, Արածան-Եփրատ-Տիգրիս, Նեղոս, Ինդոս գետերը, բոլորն էլ աղերսվում են երկնային Ծիր Կաթնի (գետի) հետ. մեհաններն ու բուրգերը կառուցվել են ըստ երկնային լուսատուների «տեղադրության» եւ այլն:

Թաքնագիտության դպրոցներն այժմ էլ կան եւ եղել են միշտ: Խորհրդապաշտական պատում-միջը հատուկ լեզու է, այն հնագույն դպրոցների աշխարհճանաչողական տեսության վիպական «սիմվոլիկ լեզուն» է, որն ըստ հոգեւոր կաստայի բացատրության՝ հասու չէ միլիոնավորներին. մասսային պետք չէ հավատամքը, նրանք դեռ հասու չեն հոգեւոր գիտությանը, նրանց բավարարում է հավատալիքը՝ կաղապարը (*օրինակ՝ Նոր Կտակարանի բոլորիս հայտնի բառացի մեկնությունը եկեղեցականների կողմից*):

Հնդեւրոպական սիմված հավատամքային կոսմիկական համակարգն ըստ էության, «արարչության» եւ «հոգեւոր բարեշրջման» հավատամքային համակարգ է, որ նաև աղերսվում է **տիեզերական լուսատուների եւ աստեղատու-գողիակների հետ:**

Ըստ հին գիտունների, մարդը տիեզերական ԲԱՆ-ի՝ Լոգոսի միկրո մոդելն է: Եվ այս միկրո մարդը՝ տիեզերական հյուլեն, լինելով մակրո մարդու՝ Լոգոսի նմանակը, միլիոնավոր տարիների ընթացքում «հոգեւոր բարեշրջումով» առաջխաղացք է ապրում: Իսկ տիեզերական կենդանակերպերը, ըստ հների, այդ մակրո մարդու՝ ԼՈԳՈՍԻ, էներգիայի ատրիբուտներն են:

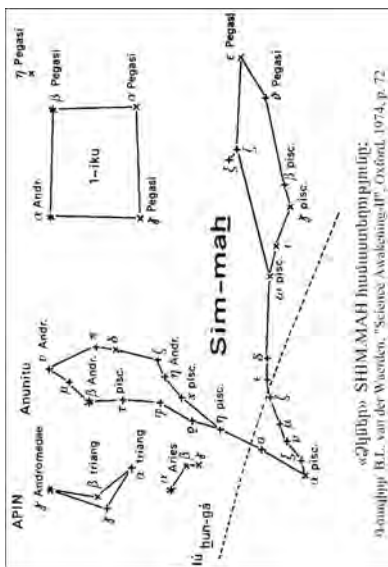

Հին քրմապետ գիտունները ոչ միայն տարին են ըստ եղանակների բաժանել չորս մասի, յուրաքանչյուր եղանակին տալով եռամսյա տետոություն, այլ նաև Precession երեւույթով պայմանավորված, տիեզերական մեծ տարին են բաժանել 12 ամիսների եւ եղանակների: Տիեզերական մեկ ամսվա տետոությունը ըստ հների՝ 2160 մարդկային տարի է, իսկ տարին՝ 12 ամիսների գումարը՝ 25920 մարդկային տարի: Ըստ հների, երբ գարնանային գիշերահավասարին՝ մարտ 21, արեգակը մտնում է այսօրվա «Չկներ» համաստեղություն, ապա սկսվում է «տիեզերական ճմռան» ժամանակը: «Չկներ» համաստեղության հին անունը ըստ մ.թ.ա. IX- XI դդ. քվադրվող Միջագետքյան <sup>MUL</sup>APIN-ի տեքստերի, կոչվում է՝ SHIM.MAH:



**Թաքնագիտություն՝ հինավուրց իմաստնություն**

(Մեջբերումներ Թորգոմ Սարայդարյանից)

*Թորգոմ Սարայդարյանը հինավուրց իմաստնության թաքնագիտական դպրոցի թույլատրված գիտելիքները ներկայացնող լավագույն ուսուցիչներից էր: Մահացել է 1998թվին, ԱՄՆ-ում: Նրա ավելի քան երեք տասնյակի հասնող գրքերը թարգմանաբար հրատարակված են 20-ից ավելի լեզուներով: Ներկայացնում ենք հատվածներ նրա «Հինավուրց իմաստնության հիմները» գրքից (Արիզոնա, ԱՄՆ, 1994թ.):*

**Մեջբերում #1**

«Թաքնագիտութիւնը իրականութեան մէջ յառաջխաղացքի, կեանքի խորհուրդի մէջ թափանցելու գիտութիւն է եւ այդ գիտութիւնը ամբողջ մարդկութեան բարիքին համար գործածելու արուեստն է: **Թաքնագիտութեան արժէքաւոր մագաղաթներ գոյութիւն ունէին Հայաստանում, որոնք բնաջնջուեցան մոլեռանդներու պատրաստած խարույկներու մէջ, եւ Հայոց մշակոյթի գանձարանը հրոյ ճարակ եղաւ:**

**Հայկական դիցաբանութիւնը թաքնագիտութեան մէկ ճիւղն է: Եւ այդ ճիւղը եկած է Արեւէն, Արեւորդիներու միջոցով՝ մեր ցեղին: Արեւորդիները նախնական, հոգեւոր կատարյալ էակներ էին: Արարադի երկիրը հնագոյն թաքնագիտութեան կեդրոնն է եղած:**

Բոլոր կրօններու հիմը թաքնագիտութիւնն է: Կրօնը հիմնուած է գիտութեան վրայ: Անոնք, որոնք կրօն տուին մարդկութեան՝ գիտուններ եւ ճանաչողներ էին, Աստուածային ներշնչեալներ էին, որոնք գիտէին տիեզերական օրէնքների խորհուրդը եւ տիեզերական սկզբունքների ակնադբիրը:

**Կրօնը թաքնագիտութեան ժողովրդականացումն է:** Անոնք, որ կուզեն կրօնը հասկնալ, պէտք է թաքնագիտութեան աղբիւրներին դիմեն:

Աստուածաբանութիւնը բոլոր կրօնների մէջ դէպի թաքնագիտութեան ձգտող քայլ է: Առանց թաքնագիտութեան կրօնը կվերածուի նախապաշարումների եւ կոյր մղումների, հակադարձութիւնների, պայքարի եւ կվերջանայ տգիտութեան խավարում: **Կրօնը բաժանում կը ստեղծէ, թաքնագիտութիւնը՝ համադրում:** Ըստ թաքնագիտութեան՝ բոլոր կրօնները լոյսի եւ գիտութեան աղբիւրէն ծնունդ առնող հոսանքներ են, պղտորուած իրենց վազքի մէջ եւ յաճախ կորսուած ճահճախուտներում»:

«Մեր եկեղեցիների մէջ երգուող Առաւօտ Լուսն հեթանոսական գոհարներէն մէկն է, յարմարցուած նոր կրօնի գաղափարախոսութեան: Անոնք, որ թաք-

նագիտական զգայարանք ունեն, կրնան տեսնել, թե մեր Հեթանոսական տօները նոր կրօնի զգեստներով ներկայացան ժողովրդին: Մեր հեթանոսական գոհարները գործածուեցան մեր շարականների մէջ: Բարեբախտաբար անոնք չկորցրեցին իրենց հեթանոս արժէքը:

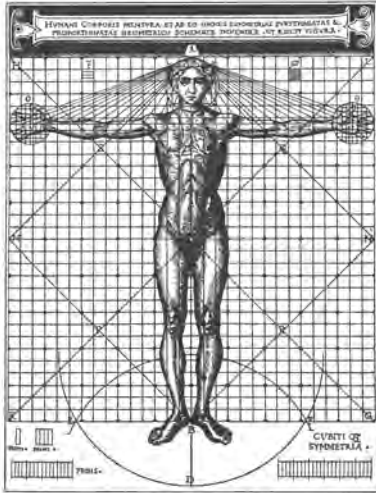

Մակրո կոսմոս

Առայժմ, մարդկային բարեշրջումի եօթը խաւերը տիեզերական եօթը խաւերէն ամենէն վարի խաւն է, որ եօթը ենթաբաժանումներ ունի: Այս խաւերը կը կոչուին՝

1. Առաջին տիեզերական եթեր կամ աստուածային խաւ. Մանսկրիտ լեզուի մէջ այս խաւը կը կոչուի **Ատի խաւ**.
2. Երկրորդ տիեզերական եթերային խաւ կամ Մօնադական խաւ եւ կամ **Աքաշիկ խաւ**.
3. Երրորդ տիեզերական եթերային խաւ կամ **Աթմիկ խաւ**.
4. Չորրորդ տիեզերական եթերային խաւ կամ **Յայտնատեսական խաւ**, կամ **Բուդդիկ խաւ**.
5. Հինգրդ՝ **Մտախաւ**.
6. Վեցրդ՝ **Յուգախաւ**.
7. Յոթրդ՝ **Ֆիզիքական խաւ**.

Այս ֆիզիքական խաւի մէջ կը գտնուի մարդու մարմինը, որ ինքն իր մէջ բաժանուած է եօթը ենթախաւերի»:

**Մեջբերում #2**

«Մարդու ոգին ճառագայթ մըն է, որ բխում կ'առնէ տիեզերական ոգիէն եւ 49 խաւերէն անցնելով, մարմին կ'առնէ իբրեւ հիուլէ, իբրեւ աթոմ: Բարեշրջումի ճանապարհին վրայ, այս աթոմը կամ հիուլէն, ներքնապէս կապուած լինելով գերագոյն ոգիին, հետզհետէ կ'առաջանայ դէպի այդ տիեզերական ոգին, բացուելով եւ զարգանալով ամէն մէկ խաւի վրայ եւ երեսան բերելով բնութեան թագաւորութիւնները:

Այսպէս գոյութեան կ'ուզայ բուսային թագաւորութիւնը, յետոյ կենդանական, մարդկային թագաւորութիւնները, յետոյ գերմարդկային թագաւորութիւնները, երբ այդ աստուածային կայծը յառաջանայ մարդկային թագաւորութիւնէն անդին»:

«Այդպէս ճառագայթները Շունչի կը նմանին. Մեծ Գիտակցութիւնը կը շնչէ եւ կ'արտաշնչէ, կշռոյթային կենսունակութիւն մը ապահովելով արարչագործութեան դաշտին մէջ յառաջ

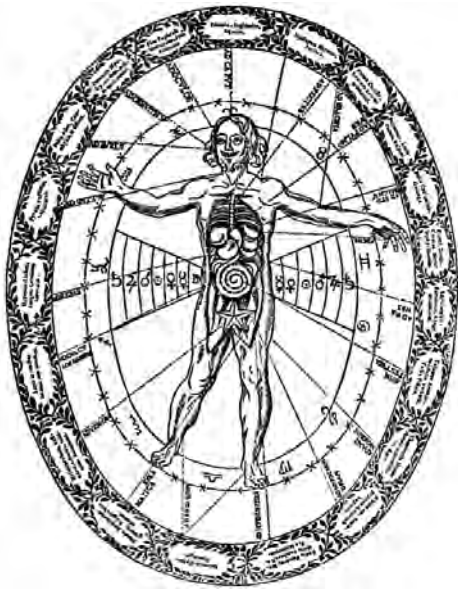

**Մակրո կոսմոս**

տարուող բնաշրջումի կամ բարեշրջումի աշխատանքին»:

«Թաքնագիտությունը կուսուցանէ, թե այս ճառագայթները կը հոսին Մեծ Արջ համաստեղութեան եօթը աստղերէն: Անոնց Աղբիւրը Անհունին մէջն է:

Անհունէն ծագում կ'առնէ ահաւոր ոյժի ճառագայթ մը, եւ բախում ունենալով Մեծ Արջ համաստեղութեան եօթը աստղերուն հետ, կը բեկանուի եօթը ճառագայթներու: Այս եօթը ճառագայթներու հոսանքը ուղղուելով Ծիր Կաթին համաստեղութեան՝ կը միաձուլուի Ծիր Կաթինի եօթը իզական ուժերուն հետ եւ կը սաղմնաւորէ մեր արեւային դրութեան գոյութեան նախատիպարը, որմէ կառոյց կ'առնեն դարերու տեւողութեան մեր արեւային դրութիւնը» ....

«Ուրեմն մեր Արեւային դրութիւնը, ըստ թաքնագիտութեան, կազմուած է եօթը ուժականութեան արական հոսանքներէ եւ եօթը ոյժի իզական հոսանքներէ:

Այս պատճառով մեր Արեւային դրութեան եւ մոլորակին մէջ գոյութիւն ունեցող ամէն ինչ երկութիւն մըն է:

Մեր մոլորակի ճառագայթները, թե արական եւ թե իզական են: Անոնց ստեղծած աշխատանքի դաշտերն ալ այս երկու բեւեռացումները ունին:

Այսպէս նաեւ մեր մոլորակում ունինք բնութեան եօթը թագաւորութիւնները, առաւել՝ իւրաքանչիւր թագաւորութեան արական եւ իզական բեւեռացումները եւ այս բեւեռացումներու յարաբերութիւնէն ծնունդ առնող առարկաները, դէպքերը, երեւոյթները եւ կազմակերպութիւնները:

Այս ճառագայթներուն արտայայտութիւններն են նաեւ Տիեզերական եօթը տարածքները, իրենց եօթնական ստորաբաժանումներով: Այս տարածքները կրնանք նաեւ կոչել խաւեր:

Մարդուն եօթը մարմինները ցոլացումներն են դարձեալ այս եօթը սկզբունքներուն, որոնց ցոլացումներն են մարդուն եօթը ներծոր գեղձերը, եօթը եթերային կեդրոնները եւ եօթը զգայարանները:

Այս ճառագայթները յաճախ նմանցումն են դաշնակի ստեղնաշարերուն, զորս Մեծ Գիտակցութիւնը կը գործածէ յօրինելու համար իր արարչագործ Երգը:

Ճառագայթները, ուրեմն, ուժականութեան հոսանքներ են, որոնք մասնաւոր կշռոյթով գործոն կը դառնան, իրենց ազդեցութիւնը կը բերեն եւ յետոյ գործոն ըլլալէ կը դադրին եւ վերստին ասպարեզ կ'ուզան նոր ազդեցութիւններով:

Ամէն մէկ ճառագայթ իր արտայայտութեան շրջանը ունի ամէն մէկ խաւի վրայ:

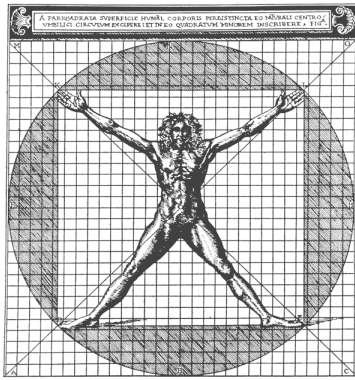

Գործոն շրջանները արտայայտության շրջաններ են, ոչ գործոն շրջանները այն ժամանակամիջոցներն են, երբ ճառագայթը կը քաշուի որեւէ դաշտէ եւ կ'արտայայտուի ուրիշ՝ աւելի բարձր դաշտի մը վրայ»:

«Այսպէս վերադարձի ճամբուն՝ մօնադր ստեղծած է՝ **տարրերու թագաւորութիւնը**, տարրերէն անցած է **բուսային թագաւորութեան**, բուսային թագաւորութենէն **Կենդանական թագաւորութեանը**, Կենդանական թագաւորութենէն **Մարդկային թագաւորութեան**: Մարդկային թագաւորութիւնը վերջնական կայան չէ. Մօնադի ճամբան անվերջ է»:

*Թեեւ, մեր այս աշխատության խնդրո առարկան՝ նախահնդերոպական ժամանակների հավատամքային կարգակառուցի՝ «մայր հավատամքի» վերլուծություն, վերականգնումն է, հիմք ընդունելով հնագույն «Սասնա Տուն» հավատամքային պատումների հավաքականությունը, սակայն, պատահական չէ վերետում Թ. Մարայդարյանի «Հնագույն Իմաստնության Հիմունքները» գրքից բերված հատվածների մեջբերումները: Մինչեւ հայկական հնագույն «Սասնա Տուն» էպոսի թաքնագիտական բացահայտումներին եւ վերլուծություններին անցնելը՝ ՄԱՍ II, անհրաժեշտ էր ներկայացնել հնագույն իմաստնության ընդհանուր, համառոտ աշխարհադասակարգությունը եւ էությունը:*

**Միկրո Կոսմոս**

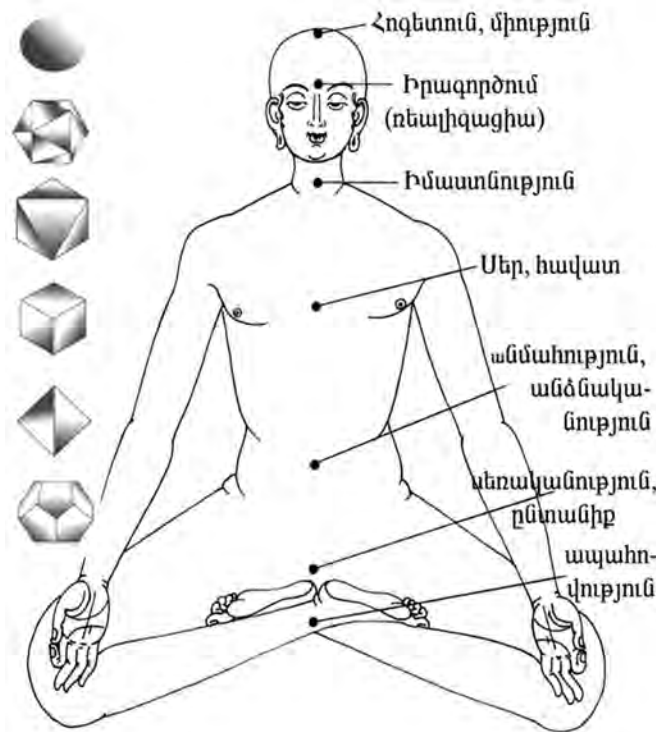

ԳԼՈՒԽ  
ՀԻՆԳԵՐՈՐԴ

**/ ՀԱՎԵԼՈՒՄՆԵՐ /**  
**Հնագույն բնագանգական իմաստնության**  
**գիտականությունը**

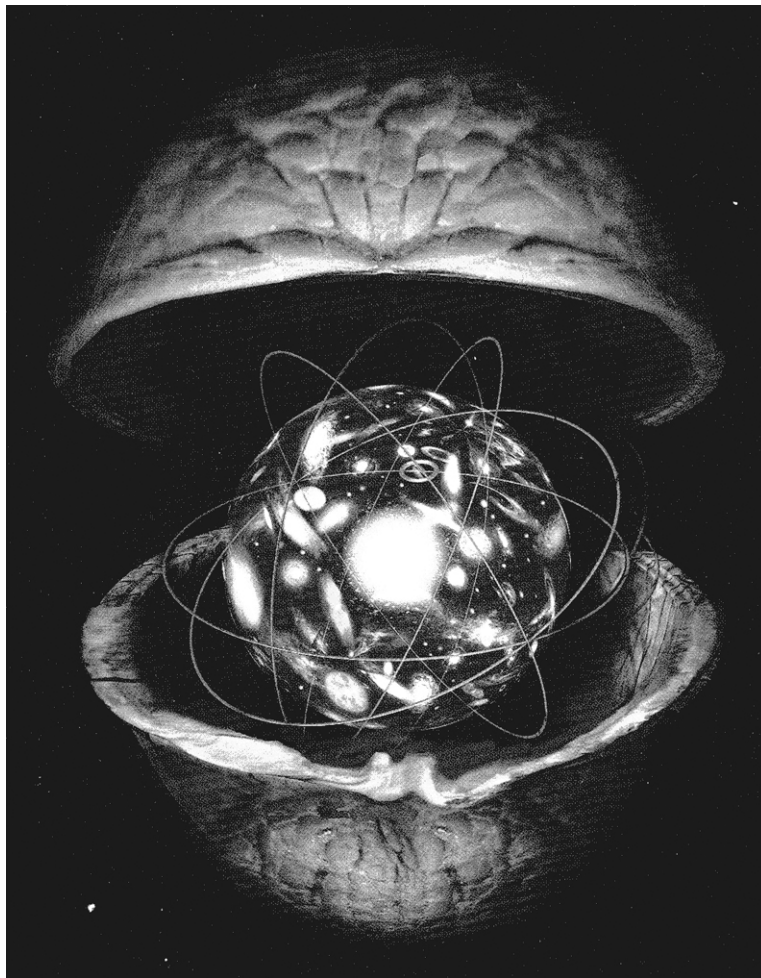

Աշխարհահռչակ ֆիզիկոս Ստեփեն Հաուինգի «Տիեզերքն ընկույզի կճնալում» գրքի շապիկը: Stephen Hawking, «The Universe In The Nutshell», 2001, USA.

ՀԱՎԵԼՈՒՄ # 1

**Վիշապ-օձի հնագույն խորհրդապաշտություն.  
իմաստների նորագույն բացահայտումները:**

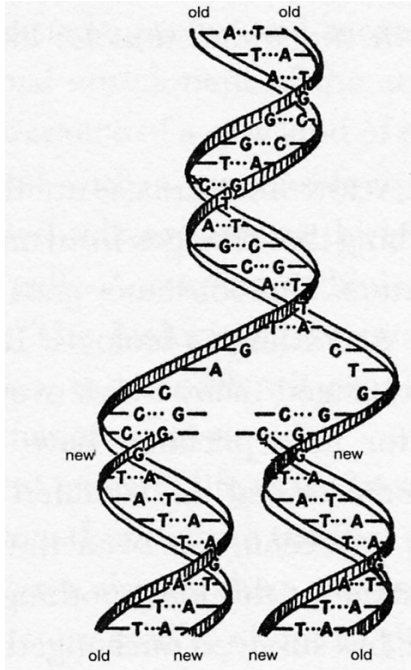

Մեզ միշտ թվացել է, որ հնագույն քրմապետերի պատկերացումները կյանքի արարման մասին չափազանց պրիմիտիվ ու միամիտ են. դե իհարկե՝ երկնային աստվածությունը կայծակզենքով վիշապ է մորթում, որից կյանք է ստեղծվում: Սակայն, ժամանակակից գիտությունը, վերջին տասնամյակների ընթացքում հանգեց «համանման» եզրակացության: Էվոլյուցիայի վաղագույն շրջանում, երկրի աթմոսֆերայում տեղի ունեցած հզոր ամպրոպակայծակային անընդհատ լուսարձակումների շնորհիվ, որի արդյունքում ուլտրավիոլետային լուսարձակումները վերափոխվել են՝ մեթան, հիդրոգեն, միթրոգեն եւ կարբոնիկ միացությունների, անձրեւների միջոցով այս մոլեկուլյար միացությունները թափվելով երկրի մակերեսույթ, առաջացրել են կյանք՝ օվկիանոսներում եւ ծովերում, ստեղծելով առաջին պարզագույն օրգանիզմները: Ավելին՝ ԳՆԹ-ի կառուցվածքը հայտնաբերող, մոլեկուլյար բիոլոգիայի ասպարեզում Նոբելյան մրցանակակիր Ֆրանսիս Կրիկը փաստում է, որ մոլեկուլյար կյանքը երկրի վրա ոչ թե երկրային ծագում ունի, այլ տիեզերքից է թափանցել, այնպես ինչպես համանման՝ միֆոլոգիայի լեզվով, նույնը ներկայացնում են հնագույն «առասպելական» տեքստերը կամ ամագոնյան այսօրվա շամանները\*1:

Ստանֆորդ համալսարանի անտրոպոլոգիայի անվանի մասնագետ, գիտությունների դոկտոր Ջերեմի Նարբին իր «Կոսմիկական վիշապը» աշխատությունում, մանրակրկիտ քննությամբ փաստում է, որ այսօրվա ամերիկյան հնդկացիները, ամագոնյան շամանները, ինչպես հնագույն Սիջազետքյան եւ եգիպտական տեքստերն ու պատկերագրերն են ցուցում, «վիշապ» ասելով, որպես այդպիսին, հասկանում եւ հասկացել են ոչ թե նկատի ունենալով՝ օձ-տողունին, այլ տիեզերական Ռգուն (spirit), որը գալարվող ռադիոալիքի տեսք ունի: Ավելին, ըստ նրանց աշխարհայացքի, յուրաքանչյուր մարդու մեջ «նստած» է երկպարույր վիշապը (ԳՆԹ), որի հետ կարելի է «կոնտակտի



\*1- Jeremy Narbay, «Cosmic Serpant, DNA & The Origins Of Knowledge», 1988, NY., p. 73-74.

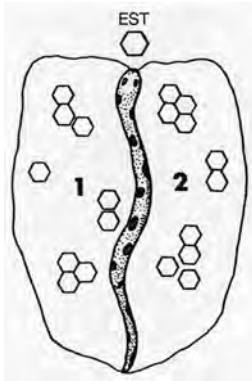

Ջերալդո Ռեյշել-Դոլմոտով, «Ուղեղը եւ միտքը Դեասանա շամանիզմում», 1981թ., էջ 81:  
 Մարդկային ուղեղ:  
 Ձախակողմյանը որպէս 1-ին մաս, աջակողմյանը՝ 2-րդ:  
 Պատկերանկարը ըստ՝ Կոլումբիայի ամագոննեթում գտնվող Դեասանա ցնդի:

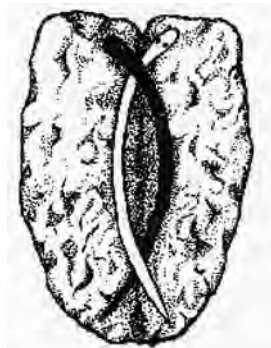

Ջերալդո Ռեյշել-Դոլմոտով, «Ուղեղը եւ միտքը Դեասանա շամանիզմում», 1981թ., էջ 88:  
 Մարդկային ուղեղ: Պատկերանկարը ըստ՝ Կոլումբիայի ամագոննեթում գտնվող Դեասանա ցնդի:

դուրս գալ», օգտագործելով արմատիքից պատրաստված հատուկ ըմպելիք: Մի շարք գիտնականներ, փորձելով հալուցի-նացիա առաջացնող շամանների պատրաստած եփուկը, իսկապես «հանդիպում» են ունեցել երկվորյակ՝ ճերմակ եւ սեւ վիշապներին եւ... «կոնտակտ ունեցել»: 2000 թվականին, գիտության տարբեր բնագավառների խոշորագույն երեք գիտնականեր, Ջ. Ներբիի միջնորդությամբ հայտնվելով հարավային Ամերիկայի շամանների մոտ եւ օգտագործելով եփուկը, «կոնտակտի միջոցով» իրենք իրեց համար վերջապես պարզել են տարիներով իրենց առջեւ ծառայած գիտական խնդրի լուծումները: Ջերեմի Նարբին քննության առնելով հալուցինացիա առաջացնող եփուկի քիմիական բաղադրությունը, գալիս է այն համոզման, որ այն ընդունելիս մարդու ուղեղում որոշակի ռեակցիաներ են գործում, եւ գուցե գոյություն ունի հնարավոր կապ՝ **միկրո** եւ **մակրո** աշխարհների միջեւ, որի «ճանապարհը» այսօրվա քաղաքակրթությունը՝ մարդկությունը, մոռացության է տվել:

7-րդ դարի հայ մատենագիր Անանիա Շիրակացին գրում է. «Նրանք (նկատի ունի՝ հեթանոս գիտունները) բարբաջանքով արմտիքը եւ բանջարը տանում եւ կապակցության մեջ են դնում աստղերի հետ, իսկ իրենք, ինչպես ասում են, աստղերին հակառակ, իբրեւ թե տարբեր կերպարանքներ են ընդունում, եւ դեւերը, աստղերի կերպարանքներ առած, իջնում են իրենց մոտ մինչեւ մեր ժամանակներն էլ»<sup>\*1</sup>:

Ացտեկների լեզվում ԿՈՍՏԼ(coatl) բառը երկու իմաստ ունի՝ «վիշապ» եւ «եկվորյակ»: Ըստ Ջերեմի Նարբիի քննության, շամանների աշխարհընկալման մեջ, տիեզերական երկվորյակ վիշապները՝ կյանքի թաքնված էներգիայի սիմվոլն են խորհրդանշում, որ այսօր մեզ հայտնի է որպես ԴՆԹ-ի երկպարույր փաթաթված շղթա: Հեղինակն իր գրքում փաստում է, որ հնագույն Միջագետքյան եւ եգիպտական տեքստերում ու պատկերագրերում ներկայացված փուլ առ փուլ վիշապազուների կոսմիկական արարչության մասին պատումները, լիովին համընկնում են գենի մեջ տեղի ունեցող պրոցեսների փուլային հերթականության եւ նրանց «արտաքին տեսքի» հետ (տես նկ.):

Մարդուն ստեղծող հնագույն Միջագետքյան՝ ՀԱՅԱ = ԷԱ =

\*1,- «Անանիա Շիրակացի, «Մատենագրություն», 1979թ., էջ 82:

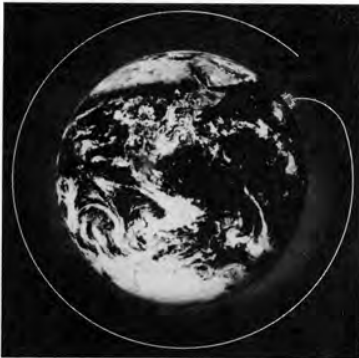

Ֆրենսիս Կրիկի «Կյանքի ծագումը եւ բնությունը» գրքի կազմի վրայի նկարը, 1981թ.:

ԷՆԿԻ աստվածության սիմվոլը պատկերագրերում՝ երկպարուրած եւ օձն է: Ծումերական տեքստերից «Հին Կտակարան» ներմուծված օձը «խաբում» է Ադամ-Եվային, եւ սրանք համոտեսելով բարու եւ չարի ծառի պտուղը, սկսում են տեսնել մեկը մյուսի մերկություն<sup>1</sup>ը, թե՞ ուղղակի... «տեսանելի, նյութական» են դառնում: Հունական Ջեսսը կամ համընդհանուր հնդեւրոպական գերագույն աստվածությունը, հնագույն պատկերանկարներում, վիշապած եւ մարմին ունի, իսկ հետագայում ներկայացվում է, որ ինքն է սպանում տիեզերական վիշապին: Հնագույն եգիպտական հավատամքի համաձայն, հոգևոր, **աներնույթ շերտում մեռնել՝ նշանակում է նյութական մարմնավորմամբ հայտնվել այս կյանքում**, այսինքն նկատի ունի շոշափելի, երեք չափումնանի մեր կյանք-իրականությունը: Եթե մարդն այստեղ է մեռնում, ապա հայտնվում է հոգևոր էներգիա իրականությունում\*<sup>1</sup>: Ժամանակակից ֆիզիկայում (*Մաքս Պլանկ, Նիլս Բոր*) լույսի ալիքային ֆոտոնը, երբ ֆիքսում ենք՝ փորձում ենք չափել («սպանում ենք»), ապա այն դառնում է մասնիկ, իսկ մասնիկների ուղղորդված «փաթեթավորված» հավաքականությունը՝ անտեսանելի էներգիայի ալիքն է:

Հնագույն հավատամքային համարյա բոլոր պատումներում, աստվածների հերիարխիայի ձեւավորումը՝ գերագույն մեկից դուալիզմի հիմքով բազմապատկվելու համակարգ է, որ հիշեցնում է՝ քրոմոսոմի աստիճանական զարգացումն ու 2-ից 4-ի տրոհումը:

\*1- Ջ. Ներբիին «կյանքը» բացատրող ամագոյնյան այսօրվա շամանը հնագույն հավատամքում առկա նույն կոնցեպտն է ներկայացնում. «Ես գիտեմ, որ յուրաքանչյուր ապրող հոգի կամ որևէ մեկը որ մեռել է, նման են օդում վլատացող ռադիոալիքներին: Նրանք էնտել են, բայց դու չես տեսնում նրանց, բայց հենց ռադիոն միացնում ես՝ այսինքն, երբ օգտագործում ես **այափուսք** եփուկը եւ կոնտակտի ճիշտ համակարգը, ապա հաղորդակցվում ես նրանց հետ»: Ջ. Ներբին, օրինակ, ճշտել է, որ այս շամանը գիտեմ, ճանաչում է մի քանի հարյուր հազարի հասնող բույսեր, որոնցով նա տարբեր դեղամիջոցներ է պատրաստում: Փաստորեն, հիշողության մեջ նման քանակության իմֆորմացիա պահել՝ անհնարին է, համանման իմֆորմացիա չես գտնի նույնիսկ լավագույն գրադարանների հավաքական ամբողջության մեջ: Իսկ շամանները զարմանում են իրենց հետ երկու տարի ապրող Ջ. Ներբի վրա, թե ինչո՞ւ է պետք հիշել, եթե պետք եղած ժամանակ, կարելի է «դիմել» ոգիներին եւ ստանալ իմֆորմացիա՝ բույսի տեսքի, բույսի տեղի եւ դեղամիջոցը ստանալու եղանակի մասին: Jeremy Narby, «Cosmic Serpent, DNA & The Origins Of Knowledge», 1988, NY, p. 31:



Տիեզերական վիշապը, որը կյանքի հարուցման պատճառ-  
 հիմքն է, առկա է՝ թե՛ եգիպտական, թե՛ հնդկական, թե՛ հայկա-  
 կան եւ այլ «արարչական առասպելապատումներում» եւ բոլորն  
 էլ, վիպական լեզվով, ներկայացնում են միեւնույն փուլային՝  
 թվային բաժանում, համակարգերը:



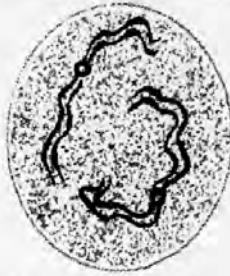

Վաղ նախափուլ՝  
 յուրաքանչյուր քրոմոսոմը  
 տեսանելի է որպես երկու  
 քույր քրոմոսոմներ:

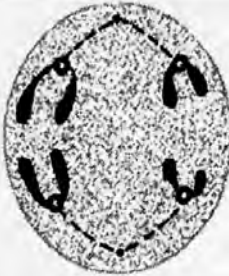

Փուլ երկրորդ՝  
 համանման քրոմոսոմների  
 միգրացիան երկու հակադիր  
 բևեռներում:

*From Molecular biology of the Gene, Vol. 1, 4th ed., by Watson et al.  
 Copyright © 1987 by James D. Watson, published by The  
 Benjamin/Cummings Publishing Company.*

Միջագնտրյան ԷՍ աստվածությունը, որն արարեց առաջին  
 մարդուն: Նրա նստնում իր իսկ խորհրդապաշտական սիմվոլը՝  
 երկու պարուրած եւ օձերն են:



*“The Serpent Lord Enthroned.” From Campbell (1964, p. 11).*



**ՀԱՎԵԼՈՒՄ # 2**

**Յոգա համակարգը:**

Հնդկական Յոգա համակարգում յոթ չակրաների ուսմունքը մեզ է հասել հնագույն ժամանակներից:

Չակրաներով ողնաշարի ներքնից վերև «թաքնված օձագալար» հուր-էներգիան դեպի վեր բարձրացնելու և ոչ շոշափելի, այլ՝ հոգևոր ոլորտների հետ «հարաբերվելու» տեխնիկան, իր հիմքում, բրահմայական աշխարհաճանաչողական կոնցեպտն է, տիեզերական արարչության հավատամքային համակարգի վրա հիմնված:

Յոթ չակրաները նույնպես երկրաչափական 6 ֆորմաների հիմքով կոմբինացիաների ներկայացում է: Օրինակ, առաջին չակրան ներկայացվում է՝ *շրջանագծի մեջ քառակուսի և ներսում նռանկյուն* երկրաչափական սիմվոլով, որը հնագույն հավատամքներում համարվել է կյանքի հիմք, և օգտագործվել թե՛ արեմուտյան, թե՛ արեւելյան տաճարների ճարտարապետություններում:

Հնդկական կամ Բրահմայական հոգևոր համակարգում, մարդու ողնաշարին փաթաթված աներեւույթ վիշապ-օձի սիմվոլը, յոթական համակարգը, չակրաների թերթիկների ներքնից վերև թվաքանակը՝ 4, 6, 10, 12, 16, 2, 1000, երկրաչափական 6 ծավալների կոմբինացիաները, դրանց անունները, լիովին համապատասխանություն և նմանություն ունեն հնագույն հավատամքային կարգակառույցների՝ «միֆական» համարվող պատումներում առկա գլխավոր աստվածների թվաքանակների,

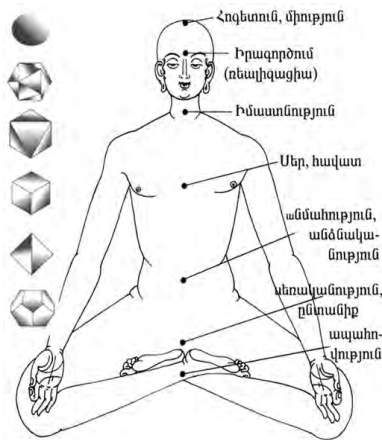

Յոթ չակրաները որպես կրկնակի օձերի և երկրաչափական ֆորմաների ներկայացում հնդկական ուսմունքում:



նրանց բնույթի եւ կատարած ֆունկցիայի հետ: Այսինքն, Յոթ չակրաների ուսմունքի կիրառությամբ, տրանսգեղեցնտալ մեդիտացիայի միջոցով, անհատի հոգին որպէս մասնիկ տիեզերական ԷՈՒԹՅԱՆԸ Էակից լինելով, ձգտում է ճանաչել ամբողջը՝ ձգտում է մարմնից դուրս ելնելով **էանալ**:

Նույն համակարգի **հակադարձ ընթացքով**, Անհուն ԷՈՒԹՅՈՒՆ-ն է փուլ առ փուլ ստեղծել տիեզերքը: Եվ յոթ-ութ փուլերի ընթացքով, ձեւավորելով նյութական տիեզերքը, տիեզերական գերհոգին է մանիֆեստվել մասնիկներում:

Մարդու՝ **միկրո տիեզերքի** մարմնում, ողնաշարի օձահուրի ներքնից վերնւ այս հերթականությունը, տիեզերական մարդու՝ **մակրո-տիեզերք-լոգոսի** նյութականորեն արտահայտվելու արարչության փուլերն են՝ վերնից ներքնւ հաջորդականությամբ՝

**Ներքնից վերնւ**

1. Մութադհարա
2. Սվադհիսթհանա
3. Մանիփուրա
4. Անահատա
5. Վիշուդդհա
6. Աջնա
7. Մահասրարա

**Վերնից ներքնւ**

1. Մահասրարա
2. Աջնա
3. Վիշուդդհա
4. Անահատա
5. Մանիփուրա
6. Սվադհիսթհանա
7. Մութադհարա:

Տիեզերական Հոգին, ըստ հնագույն հավատամքային պատումների, երբ ցանկանում է նյութական արտահայտություն ստանալ կամ երբ սկսում է արարել տիեզերքը, փուլ առ փուլ սկսում է արտահայտել իր յոթ բացահայտումները:

1. **Մահասրարա**-ն այն ամբողջություն-բովանդակն է, մեկն է, որ ցանկանալով նյութականանալ, դառնում է **Աջնա**՝ առաջին գույգը, որ խորհրդաբանորեն դուլիզմի սկզբունքն է հոգեւոր ոլորտում: **Մահասրարա** սասնկրիտ բառը՝ հնդերոպական բառ է եւ նրա հիմքում ընկած **արմատ-իմաստը** շումերական՝ Սար-Շար = 3600-ն է, որ ամբողջի, բովանդակի իմաստն ունի, «շրջանագծի» սիմվոլով: **Մահասրարա**-ի երկրաչափական ծավալային սիմվոլը **իկոսահեղրոնն** է, բնույթը՝ «ջուր», որ իրենում ունի **տետրահեղրոնը**՝ «կուր»: 2-րդ փուլի՝ **Աջնա**-ի սիմվոլը՝ **օկտահեղրոնն է** (արական եւ իգական դուալիզմ, համապատասխանում է՝ **երկվորյակներին**):

Բոլոր փուլերն իրենց բաժանումներով, ֆունկցիաներով եւ հաջորդականու-

թյամբ համարժեք համապատասխանության մեջ են հնագույն հավատամքային պատումների արարչության ընթացքի՝ փուլային «բաժանումների» եւ աստվածությունների անունների հետ:

Այս յոթ աստվածությունները կամ միակ Աստծո յոթ փուլերով արտահայտվող էներգիաները «ծնւովորում» են Աստծո կոմպոզիցիան՝ ոլերորդ հոգևոր շնալուծությունը, որից եւ «արտահայտված» է նյութական՝ իններորդ, երեք չափումնանախ մեր աշխարհ-տիեզերքը:

$1 > 8 = 9$  արարչական համակարգը **Կենաց Ծառի՝ Կյանքի աղբյուրի**, գաղափարն է, որ իրենից ներկայացնում է թվային իննական համակարգ, իր մեջ ունենալով յոթ կուսական թվի խորհուրդը: Սա նաեւ մարդկային ֆիտուսի փուլային զարգացման համակարգն է:

Փաստորեն, Յոգայում, չակրաների ուսմունքը, իր հիմքում, անհատի կողմից գերագույն էակի հետ **էանալու** համակարգ է: **Հակադարձը՝** գերագույն էակի մանիֆեստացիան է որպես գոյաբանական աշխարհ. հոգևորից նյութական աշխարհի արարման պրոցեսի ընթացքն է:

Ըստ հնագույն բնագանգ իմաստասերների եւ Հեգելի **«Ոգու փիլիսոփայությունը»** ուսումնառության, **տիեզերական Գերհոգին** ունի փուլային երեք շրջաններ:

Առաջին փուլ,- երբ տիեզերական Գերհոգին **ինքն իրենում է՝** նյութական տիեզերքի բացակայություն. Նա **սուբյեկտիվ Ոգի է:**

Երկրորդ փուլ,-**երբ ստեղծում, մանիֆեստվում է** որպես նյութական տիեզերք՝ ոգու եւ նյութի միասնություն. Նա **օբյեկտիվ Ոգի է**, որովհետեւ կարող է համեմատել, ինքն իրեն «գնահատել»:

Երրորդ փուլ,-**երբ վերադառնում է՝ նորից ինքն իրենում է**, ապա Նա «ինքնագիտակից», **բացարձակ(աբսոլյուտ) Ոգի է:**

Հեգելի «Ոգու փիլիսոփայությունը» ուսումնառությունում առկա՝ սուբյեկտիվ ոգի, օբյեկտիվ ոգի, աբսոլյուտ ոգի,- անհունի գոյության փուլային երեք շրջանները ոչ թե պրոցես է, (*այլապես նա կունենար սկիզբ ու վերջ՝ եւ չէր լինի անհուն, անսահման*), այլ՝ Գերհոգու մտքի գործողություն: Նյութական տիեզերքը **գերագույնի՝** Աստծո համար, մտքի արդյունք է՝ պատրանք, մտքի աբստրակցիա է միայն: Մեր՝ գոյաբանական աշխարհի՝ նյութական տիեզերքի բնակիչներին համար, Աստված է մտքի աբստրակտ գոյություն: Միակ կապը բանական արարածի ու Աստծու միջեւ՝ **հոգևոր միտքն է:**

Ըստ հնագույն բնագանգ իմաստասերների,-

Անհունը՝ էությունն է, Գոյությունն է, Սերն է:

Անհունի մանֆնստացիան՝ ԲԱՆՆ է, որից սերում է աներևույթ գոռսֆերան ու առերևույթ մատերիան՝ ժամանակ-տարածությամբ:

ԲԱՆ-ի էությունը, գոյությունը եւ սերը (**արտահայտություն-կերպարափոխումները**) մեկ են: Լինելով ինքն ինքնյան, ԲԱՆԸ միաժամանակ ստեղծում ու թափանցում է ԳՈՈՍՖԵՐԱ(զգայողական կենսոլորտ), արտահայտվելով որպես՝ **ԿԱՄՔ - ՎԻՃԱԿ և ԷԱԿԱՆՈՒԹՅՈՒՆ** ամբողջականությամբ, որը եւ սերում է ԻԴԵԱՆ (**զաղափարներ**), եւ ոչ միայն: Գաղափարը՝ կյանք է, **էականի կամային վիճակն է:**

ԲԱՆԻ էությունն ու էության կեցությունը նույնն է: Նրա գոյությունը տրանսցենդենտալ է՝ այն եւ **արտահայտված կոնկրետ է՝** (նյութականացված մանֆնստացիա,- մասնիկ է եւ մասնիկի մեջ է), եւ միեւնույն ժամանակ՝ **վերարգարկված ինքնին** ԷՈՒԹՅՈՒՆ է:

ՓՈՔՐ ՏԻԵԶԵՐՔԻ(անհատ) եւ ՄԵԾ ՏԻԵԶԵՐՔԻ(անհուն) գոյության նպատակը «պրոցես» է՝ առավելագույն հաճույքի լինելիության ձգտումն է: Հարաբերականորեն նրանք հակադրության մեջ են: Անհուն ԷՈՒԹՅՈՒՆԸ ստեղծում, մանֆնստավում է մասնիկներում: Մասնիկները ԷՈՒԹՅԱՆԸ Էականից լինելով, ձգտում են ճանաչել ամբողջը՝ ձգտում են **էանալ**: Հակադարձ վեկտորային բարեշրջման անընդհատ պրոցես՝ առավելագույն հաճույքի լինելիության ձգտումով, որն իրացվում է մասնիկի եւ ամբողջի իրար լրացնող ներդաշնակ համագոյմամբ: Ուրեմն, գիտակից մասնիկը ոչ միայն Անհունի էության հետ էական է, այլ նաեւ՝ ինքնին էությունն է:

Մարդը հոգի է, որ ունի մարմնական կենսափորձերի հնարավորություն-անհրաժեշտությունը: Նպատակը՝ հոգևոր բարեշրջմամբ (spiritual evolution) դեպի հոգևոր լինելիությունն է:

## ՀԱՎԵԼՈՒՄ # 3

### ԽՈՐՀՐԴԱՊԱՇՏՈՒԹՅՈՒՆ՝ ՀՆԱԳՈՒՅՆ ՍԻՄՎՈԼՆԵՐԻ ԻՄԱՍՏՆԵՐՆ ՈՒ ԸՆԴՀԱՆՈՒՐ ՆՇԱՆԱԿՈՒԹՅՈՒՆՆԵՐԸ

Հնագույն հավատամքային պատումներում սիմվոլների ընդհանուր իմաստների խորհրդապաշտական նշանակությունները ներկայացված են ներքևում բերված հեղինակների աշխատությունների հիմքով, ինչպես նաև՝ Ջ. Բոհեմի, Յ. Յակոբսոնի, Մ. Մյուլլերի, Հ. Բլավատսկի, Անի Բեզանդի, Ալիս Բեյլիի և այլ աղբյուրների համեմատական վերլուծումներով ու ճշգրտումներով:

- \* “Мифы народов мира” (Encyclopedia) т. I, II, М., 1987,
- \* T.V. Gamkrelidze & V. Ivanov, “Indo-European and Indo-Europeans”, Berlin, New York, 1995,
- \* Stephanie Dalley, “Myths From Mesopotamia”, Oxford, 2002,
- \* Rachel Storm, “Indian Mythology”, 2000, USA,
- \* M.Hall, “The Secret Teachings Of All Ages”, USA,2000,
- \* M.Gadalla, «Egyptian Cosmology»,USA, 2001
- \* S. De Lubicz, “The Temples of Karnak”, Vermont,1999,
- \* Timothy Freke & Piter Gandy “Jesus & the Lost Goddess”, N.Y., 2001
- \* H.P. Blavatsky, “The Secret Doctrine”, N.Y.1999,
- “Isis Unveiled”, USA, 1998,
- \* A. Schimmel, “The Mystery Of Numbers”, Oxford, 1993,
- \* H.Harish Johari, “Numerology”, Vermont, 1990,
- \* L.R. Chawdhri, “Secrets Of Yantra, Mantra & Tantra”, Delhi, 2003,
- \* J.M. Jenkins, “Maya Cosmogenesis”, Vermont, 1998,
- \* Z.S. Halevi, “Kabbalah”, USA, 1998 (reprinted),
- \* Ջ.Կոսիդովսկի, «Բիբլիական ավանդապատումներ», Երևան, 1980թ.,
- \* L.A.Waddell, “A Sumer-Aryan Dictionary”, London, 1227.
- \* “The Makers of Civilization in Race & History”, 1929, London, 2004, “The Noontide press”.

Կենդանիների հետ կապված խորհրդապաշտությունը ընդունված էր հնագույն հավատամքներում՝ որպես ասեղիքի էությունը արտահայտելու ձև<sup>\*1</sup>: Յուրաքանչյուր սիմվոլ արտահայտում էր մեկ կամ մի քանի իմաստներ, նայած, ըստ կոնտեքստի՝ որտեղ և ինչպես էր օգտագործվում: Բերենք դրանցից մի քանիսը:

**Վիշապ** (\*ՀՆԼՍ` \*wel-),- նախատիպ-նախազոյություն, որի միջոցով ձեռավորվում են տիեզերական ֆորմաները: Հնագույն պատումներում նաև աղերսվում է տիեզերական նախաջրերի հետ եւ անպայման սպանվում է հրածին հերոս աստծո կողմից, որից եւ առաջանում են՝ երկինք, երկիր, տիեզերական ֆորմաներ եւ այլն<sup>\*2</sup>: Վիշապի սիմվոլի հետ են աղերսվում հնդկական Վրթըրան, Վալան, եգիպտական՝ Նեհեբ կաուն, հայկական՝ Անույշը եւ նույնիսկ՝ Արա Գեղեցիկը<sup>\*3</sup> եւ այլն: Հայկական ժողովրդական հեքիաթներից մեկում Վիշապը օձամանուկն է, որն ի վերջո պատռում է օձի իր խորխը եւ դառնում գեղեցիկ պատանի<sup>\*4</sup>: Վիշապի սիմվոլը նաև գործածվել է որպես որոշ լուսատուների սիմվոլ. օր.՝ արևի,- արևամանուկ-օձամանուկ: Հին կտակարանյան Յահվեն, հնում, նույնպես վիշապի խորհրդապատկերով է ներկայացվել որպես երկնային աստվածություն (astral god) որ փոխառնված է Միջագետքից<sup>\*5</sup>:

**Չուկ** (ՀՆԼՍ` ghu, հուն.՝ ichthy's, լիտ.՝ Žuvis)<sup>\*6</sup>: Առաջին խոսքի՝ **բան, բառ**- խորհրդանիշն է: Հնդկական՝ Օհաննես-ձուկ, հայկական՝ Չենով Օհան եւ այլն:

**Առյուծ** (ՀՆԼՍ` reug – մոնչալ, հուն.՝ ereu'gomai, լատ.՝ rügio)<sup>\*7</sup>:

Առյուծը աղերսվում է **արևի** հետ, բարձրագույն ոգու խորհրդանիշն է: Ըստ հնագույն կոսմոլոգիայի, **Առյուծի** համաստեղությունն է «կառավարում» արևին: Սատուրնը նույնպես առյուծի տեսքով է ներկայացվել իրանական Զրվանիզմում:

**Լուսին-ցուլը** (ՀՆԼՍ` \*K<sup>o</sup>(o)u-, \*t<sup>h</sup>euro- «կով, ցուլ», հայերեն՝ կով, տավար)<sup>\*8</sup>:

Լուսնի խորհրդապաշտություն. նյութական եւ շնչավոր՝ ցածր ռեալությունների հավաքական սիմվոլն է: Ուրարտական Թեշեբային մենք տեսնում ենք ցուլի վրա, Խալդիին՝ առյուծի: [(soul) – **շունչ-հոգի՝ Յուլ-լուսին**] եւ [(spirit)- **բարձրագույն Ոգի՝ Առյուծ-արևի**]: Արդի հայերենում (անգլերեն՝ soul եւ spirit) հոգի եւ ոգի հասկացողությունները չունեն հստակ բաժանում, ոգին երբեմն հասկացվում է ուրվական կամ վատ իմաստով՝ սատանայական, որ կարծում եմ, քրիստոնեությունից հետո ընկած ժամանակների աղավաղումներ են:

**Ձի կամ էշ** – (հնլս.՝ g'heyo, սանսկրիտ.՝ ha'ya, շումեր.՝ ANŠE)<sup>\*9</sup>: Այս խորհրդապաշտությունը աղերսվում է կոսմիկական **«շունչ-հոգի անիվի»** հետ, սանսկրիտ.՝ վահան,(VAHAN), որն իր վրա որպես հեծյալ կրում է բարձրագույն ոգուն՝ արևի խորհրդանիշը: **«...Երկվորյակները արշավում են արևի նծույգներին հեծած»<sup>\*10</sup>**: Հայկական «Սասնա Շոեր» էպոսի պատումներից մեկում Շովինարը հրածին նծույգի սմբակի տակի ջրից խմելով է հղիանում եւ ծննդաբերում երկվորյակներ<sup>\*11</sup>: Խորհրդաբանական իմաստն է՝ բարձրագույն կոսմիկական Ոգին ծնվում է տիեզերական շունչ-հոգուց (սիմվոլը՝ նծույգ կամ էշ), որը հետագայում նրա համար հանդիսանում է որպես անիվ (սանսկրիտ.՝ VAHAN):

**Թռչուն (սևի եւ ճերմակ):** Անհատական Ոգի (սևի՝ բարձրագույն) եւ շունչ-հոգի (ճերմակ՝ ցածրագույն, կենդանական «anima mundi»): Որոշ հոգևոր տնքստերում սրանց նշանակությունները հակառակ իմաստներն ունեն՝ սևը ցածրագույն, ճերմակը՝ բարձրագույն: Սեւ հերոս եւ ճերմակ հերոս սիմվոլ-գուգահեռները՝ նույն են, բայց տիեզերական իպոստասների «eon» իմաստով:

Եգիպտական՝ **Կա** եւ **Քա**<sup>\*12</sup>: Մարդկային մարմնում «բնակվող» եւ մահվանից հետո այն լքող սեւ եւ ճերմակ թռչունները՝ **շունչ** եւ **հոգի** կամ՝ կենդանական ցածր **հոգի** եւ բարձրագույն **ոգի**: Թաքնագիտական իմաստներով՝ համանման են Նոյյան ագռավին ու աղավնուն: Արտավագդի ուսին նստած էր ագռավ, Մհերի ագռավաքար, Օդինի (*գերմ. հավատամք-էպոս*) ուսին սեւ բազն եւ այլն: Աորամագդան Ագռավի միջոցով Միհր-Միթրային հրամայում է սպանել անհնազանդ Յուլին: **MUL.APIN** Բաբելական աստղաբալաստիկայի տնքստում Ագռավ աստեղատունը 36 գլխավոր աստեղատներից է:

**Աղվես, գայլ, շուն:** Ըստ եգիպտական հավատամքի անդրաշխարհի եւ նյութական աշխարհների միջեւ դռնապահ կենդանին է՝ Անիբոսը: Ըստ հայկական էպոսի՝ աղվես, նաեւ՝ գայլ<sup>\*13</sup>: «Սասնա» էպոսում՝ *Խանդուղի* դռնապահ **Փոր-գիզը**, որ թարգմանաբար նշ. է՝ «գայլ», ինչպես նաեւ անուղնդի դռան առջեւ պտտվող աղվեսը («Ս.Ծ.» 1936թ., հ I, պատում՝ «Է»): Աստեղատներից շան կերպար-խորհրդապաշտության հետ աղերսվում են այսօրվա **Serpanis**-ը, ինչպես նաեւ՝ կենտավրոսի Պյոտիդա համաստեղությունը, որ Բել-Նեբրովթն է: Հայկական միֆոլոգիայում Հայկը Բելին է ասում **շուն** (Հայկը՝ կարապ-Անգոն է, Cygnus-ը): Արտավագդը Մասսի մեջ է փակված, եւ նրկու հավատարիմ շները կրծում են նրա շղթաները: Արտավագդն այստեղ, վերջին՝ 8-րդ աստվածությունն է, ինչպես՝ Փոքր Մհերը, Բրիշնան, Բրիստոս իր 2-րդ գալստյամբ:

Անդրաշխարհ-արտաշխարհ կամ **ոգիների աշխարհից** դեպի արտահայտված՝ **մատնրիալ աշխարհ** «դռնաշենքին», հնագույն պատումներում միշտ նրստած է պահապան շունը: Օրինակ, Հունական դիցապատում՝ **Կնրբեր շունը:**

**«Քարայրը»** ունի խորհրդապաշտական երկու ներկայացում.

1-ին խորհրդաբանություն. նյութական տիեզերքի սիմվոլն է, իսկ այնտեղ փակված վերջին հերոս աստվածությունը՝ տիեզերական ոգին: Այսինքն, այս խորհրդաբանությունը՝ հոգու եւ նյութի միասնությամբ կայացած մեր երեք չափումնանի **տիեզերք-աշխարհն** է: Եվ եթե հոգին լքի մատնրիան, ապա կգա աշխարհի վերջը: Այսինքն, եթե Արտավագդը, Փոքր Մհերը եւ այլն, դուրս ելնեն «քարայրից»՝ մատնրիալ տիեզերքից, ապա այն կկործանվի:

2-րդ խորհրդաբանությունը. **քարայրը**, եթե ներկայացված է գույնով կամ սեւ թռչունի սիմվոլով, օրինակ Փոքր Մհերը մտնում է **Ագռավուքար**, ապա այս



խորհրդաբանությունն ունի **բուն նրկինք նշանակությունը**: Այս **նրկինքը** աստ-դային նրկնքից անդին է, կոչվում է նաև ութնորդ նրկինքից անդին: Այն առաջացել է ոչնչից: Այն ըմբռնելի է միայն բանականությամբ\*<sup>14</sup>:

\* ՀՆԽ - Հնդկությունից նախալեզու:  
 \*1, \*2- "Egyptian Cosmology", Moustafa Gadalla, USA, 2001; Timothy Freke & Piter Gandy "Jesus & the Lost Goddess", N.Y., 2001:  
 \*3 - Armen Petrosyan, "The Indo-European & Ancient Near Eastern Souses of the Armenian Epic", 2002, Washington D.C. p. 80:  
 \*4 - «Հայ ժողովրդական հեքիաթներ», հատոր IX, էջ 231, «Օձամանուկ, վարդ-մանուկ», Երևան, 1968թ.:  
 \*5 - Չ. Կոսիդովսկի, «Բիբլիական ավանդապատումներ», Երևան, 1980թ. էջ 33:  
 \*6, \*7 - Հր. Աճառյան, «Հայոց լեզվի պատմություն», հ.1, 1936թ.:  
 \*8, 9 - Հր. Աճառյան, «Հայոց լեզվի պատմություն», հ.1, 1936թ.:  
 \*10 - T. Gamkrelidze & V. Ivanov, "Indo-European and Indo-Europeans", USA, 1995, V. I, p. 133, V. II, p. 680.  
 \*11 - «Սասնա Ծռեր», Երևան, 1977թ., էջ 249, գրառող՝ Ս. Հարությունյան:  
 \*12 - Moustafa Gadalla, «Egyptian Cosmology», USA, 2001:  
 \*13 - Հայկական ժողովրդ. հեքիաթներում՝ **սանամեր աղվես**, նաև՝ **սանահեր գայլ**: Սանամեր՝ այսինքն **հոգնմայր**: «Հայ ժողովրդ. հեքիաթներ», ՀՄՍՀ ԳԱ, Երևան, 1968թ.:  
 \*14 - «Հայ մատենագիրներ, Ա. Ծիրակացի», Երևան, 1979թ. էջ 120:

**Հնագույն հավատամքներում թվերը որպես՝ արարչության խորհրդապաշտական սիմվոլներ:**

**ա.- Մեծ Ոչինչ**, - Բառս, անսկիզբ ու անժամանակ անգոյություն, խավար, անհատակ անդունդ, նախահիմք, որից ծնվում է առաջին գոյությունը՝ «թիվ 1-ը»: Ըստ հունական դիցաբանության, կենսատու աղբյուրից՝ **քառսից** ծնվեցին առաջին աստվածները: Կլոր, դատարկ շրջանագծի՝ «Օ» կամ իր պոչը խայծել ցանկացող օղակաձևի վիշապի պատկերանիշը այս Մեծ Ոչինչ-ի պատկերախորհուրդն էր, որից «ծնվում է» առաջին ծավալը՝ գունդը, ըստ պլատոնականների՝ սֆերա */սնամեջ պլազմա/*: Հնագույն պատումներում, երբեմն, թիվ «1»-ն է հանդես գալիս որպես «գունդ», խորհրդանշելով «Մեծ Ոչինչը»:

**բ.- Թիվ մեկ՝ I** - Առաջին գոյություն, կատարյալ, որը միշտ նույն է եւ երբեք չի փոփոխվում (*միայն մեկն է, որ ինքն իրենով բազմապատկելիս մնում է անփոփոխ*): Բոլոր թվերը «սերում են» մեկ թվից, մնացյալ բոլոր թվերը փոքր են մեկից (*մեկի մասերն են՝ կոտորակները*): Մեկն ամբողջն է, որ ըստ նախահնդեւրոպացիների դուալիզմի կոնցեպտի, «արարելով ու բացվելով» 3 անգամ՝ **երկուս, չորս, ութ**, նորից վերադառնում է ինքն իրեն, ստեղծելով 1+8=9 համակարգը: 10-ը՝ նոր սկիզբ է, նոր մեկ է եւ թաքնագիտության մեջ տասնավորները, հարյուրավորները, հազարավորները եւ այլն, բերվում՝ ներկայացվում են միավորների համակարգով: Օրինակ՝ 10=1+0=1, 100=1+0+0=1 եւ այլն: «Մեկ թվի» գուգահեռը

թաքնագիտական երկրաչափության մեջ՝ **հնքագոնն** է, ծավալածնի՝ գնդանման **իկոսահնդոնն** է:

**գ.- Թիվ երկու՝ II** - Տրոհում, բնւնացում, դուալիզմ, երկու սնո՝ **արական** և **իզական**, գիշեր-ցերեկ, մութ-լույս, Լուսին-Արև, չար-բարի և այլն: «Երկու» թիվը **անդրոգնն** է և նաև համարվում է՝ ՍԿԻԶԲ: «Երկու» թվի թաքնագիտական բացատրությունը լավագույնս տալիս է 5-րդ դարի հեղինակ Դավիթ Անհաղթը: «Չույզ և կենտ թվերի համար ընդհանուր սկիզբ է հանդիսանում մեկը, իսկ զույգ թվերի համար՝ երկուսը... Բայց ոմանք կասկած են հայտնում, թե ինչո՞ւ երկուսը, թիվ լինելով **սկիզբ է հանդիսանում**: Սրան մենք այսպիսի պատասխան ենք տալիս. երկուսը թիվ չէ, որովհետև ինքը թվի հատկություն չունի, որովհետև ամեն մի թիվ իրենով բազմապատկելիս ավելի մեծ թիվ է տալիս քան գումարելիս... Իսկ երկուսն այդպես չէ, որովհետև ինքն իրենով բազմապատկելիս և գումարելիս նույն թիվն է տալիս... Երկուսը ոչ թե թիվ է, այլ միայն զույգ թվերի սկիզբ»\*1:

Հնագույն համակարգերում «թիվ երկուսի» վիպական կերպարանավորումն է՝ «հայր-մայր»: Հայկ. էպոսում Գագիկ թագավորը՝ Կակին «ամբողջն» է, գունդը: Թորոսը և Ծովինարը՝ արական և իզական առաջին բնւնացում-բաժանումն է, դուալիստական առաջին զույգն է: Եգիպտական համակարգում Ծու-Թեփ-նաթ, բաբելականում՝ Ափսու-Թիամաթ և այլն:

**դ.- Թիվ երեք՝ III** - «Երեք»-ի հիմնական գույներն են՝ կարմիր, դեղին, կապույտ: Երեք չափման միավորները՝ լայնություն, բարձրություն, խորություն:

**Երեք** թվի համար Լառ-Յզին ասում է. «*Թառն սերում է ամբողջը, ամբողջը սերում է երկվությունը՝ դուալիզմը (հակոտնյան), երկուսը սերում է երրորդությունը, և երրորդությունից ստեղծվում է ամենայն ինչ*»:

Պյութագորի դպրոցը բանաձևում էր՝ անառարկելի ամբողջը՝ մեկը, տրոհվում է երկու հակադիր ուժերի, որ ստեղծելով երրորդությունը (*հիմքն ամենայնի՝ ոսկյա եռանկյունին*) սերում է կյանք: Չստ նրանց, հայրը՝ երեք թիվն է, մայրը՝ չորս, որդին՝ հինգ, որից և ոսկյա եռանկյունին՝  $3^2+4^2=5^2$ :

Մ.Թ.Ա. III-II հազար., ըստ շումերաբաբելական ավանդության, աշխարհը նույնպես կառուցված էր երեք աստվածների՝ ԱՆ, ԷՆԼԻԼ, ԷԱ,- դրախտ, օդ, երկիր, սկզբունքով: Արարման համակարգում՝ Ապսու-Թիամատը սերում են երրորդին՝ Լահնու-Լահմահուին: Հայկական էպոսում երրորդությունը՝ աներեփույթ հայր, որի նշանն է Խաչ Պատարագին, մայր՝ Ծովի-Նար և երկվորյակ որդիները՝ Սանասար և Բաղդասար: Կամ՝ 1.Գագիկ (**Կակի= կարապ = Cygnus**

\*1,- «Դավիթ Անհաղթ, «Փիլիսոփայության սահմանումները», Պրակ ԺԴ, էջ՝ 99-100, «Հայ Մատենագիրներ», 1980թ., Երևան:

**աստղը**), 2.Ծովինար-Թորոս, 3.Սանասար-Դեղձուն: Ըստ Մ. Խորենացու՝ **երկինք, երկիր** եւ որդին՝ **Վահագնը**: Կամ երկրորդ փուլ՝ Արա Գեղեցիկ, Նուարդ, Արայան Արա (*որից՝ 12 կենդանակերպերի շղթան*):

Ուրարտական պանթեոնում՝ Հալդի, Թեշուբ, Շիվինի (*Շիուինի*): Հիթիթականում՝ Ալալու, Կումարբի, Թեշուբ:

Եգիպտականում՝ Ամոն, Քոնսու, Մուտ: Կամ երկրորդ փուլ՝ Օգիրիս, Իզիս, Հորոս (*որից հորոսկոպ՝ 12 կենդանակերպ*):

Բաբելոնյան երրորդությունը՝ Սին (*Լուսին*), Շամաշ (*Արև*), Իշտար (*Վեներա*):

Հնդկական Ռիգվեդայում՝ Ագնի, Սոմա, Գանդհարվա: Հունականում՝ Զևս, Աթանաս, Ապոլոն:

Զրվանիզմի հավատամքում՝ Զրվան, Ահուրա Մազդա, Արեհիման:

Նորվեգական հին հավատամքում՝ «Օդինը տվեց միտք, Հրոդնիրը՝ հոգի, Լոդուրը՝ լույս եւ գույն»: Գերմանական հնագույն հավատամքում՝ Օդին, Վիլի, Վեհ:

Քրիստոնեության մեջ՝ Հայր, Որդի, Սուրբ Հոգի:

Ըստ Յակոբ Բոեմի (*Jacob Boehm, 17-րդ դարի թաքնագետ, փիլիսոփա*) տիեզերական էակի՝ ԼՈԳՈՍԻ գոյությունը, կյանքը, ներկայանում է «ներք ծալքերով» կամ երեք սկզբունքներով:

**Ա.- Թիվ չորս՝ IIII-** Ըստ Պյութագորյան դպրոցի, բարձրագույն էակի «ինքնարտահայտման» առաջին՝ լիարժեք փուլը 360<sup>0</sup>, քառաթևի է՝ 1+2+3+4=10: «Չորսը» թե՛ **քառակուսին** է, թե՛ **չրջանագիծն** է՝ 360<sup>0</sup>:

«Չորս» թիվն աղերսվում է՝ **հուր, ջուր, օդ, հող**,- բնության հիմք հանդիսացող ատրիբուտների հետ: Այն բնորոշում է նյութի՝ **հրային, հեղուկային, գազային** եւ **կարծր** վիճակները: Արիստոտելը **հինգերորդ էլեմենտը՝ նթերը**, համարում էր Աստժո **կոմպոզիցիան**:

Եգիպտական TET-ը՝ խաչ, որի վերևի ելուստը օղակ է, արարչության հիմք հանդիսացող գաղափարանշանն է:

Ըստ հնդ-արիական՝ վեդայական հավատամքի, «չորս»-ը՝ քառագույլ տիեզերական Բրահմն է, արարչության լիարժեք արտահայտությունը: Ըստ քրիստոնեական թաքնագիտության՝ **քառանիվ Սայլ** (*Հովհաննու հայտնություն*): **Չորս** թիվն աղերսվում է հայկական Անգղ-Cygnus համաստեղության հետ, որ հայկական «Սասնա Ծռեր» էպոսում երկվորյակների հայրն է: Ըստ հին եգիպտական հավատամքի՝ Cygnus-ը արևի՝ ՐԱ (Ռ-Ա) հայրն է: «Չորս» թիվը հնդեւրոպական մուրճը ձեռքին, ամպրոպ-կայծակ ԹՎՈՐ-Թեշուբ դիցի թիվն է, կենդանակերպ աստեղատունը՝ **Յուլ(Taurus)**: Միջևի հիմա էլ շաբաթվա չորրորդ օրը եւրոպական ժողովուրդների մոտ կոչվում է՝ Թորի օր անունով,-

Thursday = Thor's+day: Հնագույն հավատամքում նա էր տիրզկերքի հյուսնը, որ քրիստոնեության մեջ ներմուծվեց որպես Յիսուսի հայրացու՝ հյուսն Յովսեփ:

**Գ.- Թիվ հինգ՝ IIII-** Խորհրդանշանն է հնգաթևի աստղ: Տիեզերական մարդու նշանն է: Մարդու հոգու խորհրդանշանն է: «Հինգ» թիվը առաջին թիվն է, որ գույգ է կենտ թվերի գումարն է: Շրջանագծի մեջ հնգաթևի աստղը՝ պենտոգրամը, համարվել է ամենագորնդ պատկերանշանը թաքնագիտության մեջ:  $72^0(72 \times 5 = 360^0)$ : Հինգ թիվը աղերսվում է Վեներա մոլորակի հետ: Աղերսվում է Էշտար/Մարիամ աստվածության հետ: Միտ խորհրդապաշտական թիվն է, քանի որ շրջաթևերական թիվ է՝  $5^2 = 25$ ,  $5^3 = 125$  է այլն:

«Հինգ» թիվը կարևոր դերակատարություն է ունեցել աստղագիտության մեջ: Եւ հնագույն արևային տարվա հիմքում՝ 60 (5 x (5+7)) է, որը կարող էր բաժանվել 5x72օրվա, որը հետագայում ընդունվեց որպես արևային տարվա տևողություն՝ 365 օր:

«Հինգ» թիվը նաև սվաստիկայի թիվն է (*քանի որ ունի չորս թևի է կենտրոն*) թե՛ հին հայկական, թե՛ հին չինական պատկերներում:

**Է.- Թիվ վեց՝ IIIII-** Ըստ նեոպլատոնիստների վեց թիվը ամենակատարյալ թիվն է՝  $1+2+3=6$ ,  $1 \times 2 \times 3 = 6$ : Առաջին երեք թվերը թե՛ գումարման, թե՛ բազմապատկման դնպքում տալիս են՝ 6: Հին կտակարանում, Աստված աշխարհն արարեց վեց օրում: Շումերական թվագրության մեջ 6-ը, 60-ը, 600-ը արարչական թվերը էին էւ հատուկ կարևորություն ունեին:

Հնագույն եգիպտական տարածական երկրաչափության մեջ «6»-ը նշանակում էր՝ ծավալ, խորանարդ, երեք չափումնանի տիեզերք, քանի որ խորանարդն ունի 6 նիստ: «Սասնա էպոսում» Բեդի Թորոսի ձին վեց ոտանի է: Այսինքն, չորրորդ աստվածությունը՝ Թհոր-Թեշուբ-Թեյշեբան տիեզերական արարչության ձեւավորման ընթացքի առաջին փուլի՝ խորհրդաբանական երկու խորանարդներից առաջին **խորանարդի** վիպական ընդհանրացում-իպոստասն է:

«Վեցը»՝ ուրարտական Հալդիի թիվն է (*Մհերի դասն արձանագրության մեջ՝ 6 այծ զեննելի Հալդիին*): Հայկական էպոսում 6-րդ աստվածությունը **Առյուծ Մեծ Մհերն** է, արևի իպոստասը:  $6^2=36$  հայոց այբուբենի տառերի թվաքանակն է: 1-ից 36 թվերի գումարը՝ 666- է, որը Արևի կող-թիվն է:  $6 \times 6 = 36$  գլխավոր աստեղատներն են՝ ըստ Բաբելական աստղաքարտեզի: Հայերեն «վեց» թվի անունը, ըստ Հր.Աճառյանի, վիշապ բառից է ստուգաբանվում: Թիվ «վեցը» թաքնագիտության մեջ՝ գոյաբանական աշխարհի արարչության թիվն է, - **հոգու** էւ **նյութի** միասնության խորհուրդն ունի՝  $3+3=6$ : «Վեց» թիվը երկրաչափական **հեքսագոնն է**: Հնագույն համակարգը ( $1 > 8$ ) միտող՝ 1-ից 8 թվերի գումարը՝ 36 է, որ  $6^2$  է:

Ձրադաշտության մեջ՝ արարչության վեց շրջան, վեց բարձրագույն հրե-

տակային էականեր՝ Ամեշտա Սպենտա եւ այլն:

**ը.- Թիվ յոթ՝ IIIIII** - Ըստ հնների «յոթը» կուսական թիվ է: Դավիթ Անհաղթն ասում է՝ «... Յոթ թիվը կուսական է կոչվում իչպես Աթանասը եւ ժամանակը: Կուսական, որովհետեւ տասնյակի մեջ մտնող բոլոր թվերը կամ ծնում են որեւէ թիվ կամ ծնվում են որեւէ թվից, իսկ յոթը ոչ ծնում է տասնյակի մեջ որեւէ թիվ, ոչ էլ ծնվում է նրանցից որեւէ մեկից... Այսպես եւ Աթանասը կույս է կոչվում, որովհետեւ հեթանոսներն Աթանասի մասին ասում էին, թե նա ծնվեց Արամագ-դի գլխից...»<sup>\*1</sup>:

Ըստ հունական թաքնագիտական դպրոցների (*Հիպոկրատ*), «յոթը» ամենայն ինչի մատրիցան է, սխեմա-հիմքն է: Բոլոր ծննունդների տնտրությունը անմնացորդ բաժանվում է յոթի (օրինակ՝ հավինը = 21օր = 3 x 7): Բաբելոնյան թաքնագիտության մեջ տիեզերական անտեսանելի սֆերաները եւ մոլորակները յոթն են՝ **Արեւ, Լուսին, Մերկուրի, Մարս, Վեներա, Յուպիտեր, Սատուրն**, որոնք նաեւ կոչվում են յոթ դարբասներ: Հերմես Եռամեծի մոտ՝ յոթ կախարդական օղակներ: Հայկական այբուբենում՝ յոթ ձայնավորները հետեւյալ հաջորդականությամբ յոթ մոլորակներն են՝ Ա, Ե, Է, Ը, Ի, Ո, Ի(ու): Սրանց թաքնագիտական թվերն են՝ **Արեւ=1=6<sup>2</sup>=36, Մարս=5<sup>2</sup>=25, Վեներա=7<sup>2</sup>=49, Մերկուրի=8<sup>2</sup>=64, Լուսին=9<sup>2</sup>=81, Յուպիտեր=4<sup>2</sup>=16, Սատուրն=45**:

«Յոթ» թիվն աղետվում է նաեւ Բազմաստեղի (Պլնադա), ինչպես նաեւ՝ Մեծ Արջի յոթ աստղերի հետ: Եգիպտական հավատամքում, Օգիբիսի մարմինը Սեթը 2x7=14 մասերի է կտրատում: Հորոսը առաջնորդելով իր հորը՝ Օգիբիսին, նրան անդրաշխարհից դուրս է բերում յոթ դահլիճների միջով: «Սասնա Շոներ» էպոսում յոթերորդ աստվածությունը Դավիթն է՝ շումերական Դումուզին, որի հայկական անունը չի պահպանվել (*հավանական տարբերակը՝ Տավիթ = տիվ, դիվ*):

**թ.- Թիվ ութ՝ IIIIIII**- Վերադարձի փուլ: Եգիպտական Աթումն ասում է՝ **ես մեկն եմ, որ դառնում եմ երկու, դառնում եմ՝ չորս, դառնում եմ՝ ութ, ապա ես նորից մեկն եմ**: Ութերորդ աստվածությունը՝ արարումը եզրգփակող եւ զոյաբանական աշխարհը կործանող աստվածություն է: Քրիստոնեության մեջ, Յիսուսի երկրորդ գալուստով նա դառնում է ութերորդ աստվածությունը:

Հայկական էպոսում Փոքր Մհերը ութերորդ՝ վերջին աստվածությունն է: Միթրայի թիվը նույնպես ութն է, ինչպես Քրիստոսի թիվը՝ ութ. «Յիսուս» հունարեն տառերով թիվ է, թաքնագիր է՝ 888: IESOUS = 888; iota = 10, eta = 8, sigma = 200, omicron = 70, upsilon = 400, sigma = 200: IESOUS = 888.

**ժ.- Թիվ ինն՝ IIIIIIII**- չարտահայտված ամբողջն է՝ 1+8=9 համակարգում: Ըստ եգիպտական խորհրդապաշտության իններորդ ռեալությունը մեր երեք չափումնանի իրականությունն է՝ 3x3=9:

\*1- «Դավիթ Անհաղթ, «Հայ Մատենագիրներ», 1980, Երևան, էջ 99-100:

## ՀԱՎԵԼՈՒՄ # 4

**Խորհրդապաշտական մի քանի օրինակների  
թաքնագիտական բացատրություն - ներկայացումներ:**

Ըստ հնագույն թաքնագիտության, Նոյյան պատմությունը, ի տարբերություն հայտնի, համընդհանուր բառացի ընկալմանը, բուն իմաստով ներկայանում է այսպես: **Նոյ**՝ նշանակում է՝ նոր շրջան, նոր փուլ: Որպես «փրկված», իսկ ավելի ճիշտ՝ հոգով նորամանուկ (ջրհեղեղի սիմվոլ), մարդկության հավաքական կերպարն է<sup>\*1</sup>, որը նրկրի վրա սկսում է հոգևոր աճի մի նոր փուլ անցնել: **Սն ազռավը** նրա **բարձրագույն Ոգու** սիմվոլն է, որը դեռևս հոգևոր բարձր գիտակցություն չունենալով, խրվում մնում է նյութի, նյութականի սահմաններում «լեշ ուտելով է գբաղվում», ինչպես հայկական էպոսում, տիեզերական բարձրագույն Ոգին՝ Մհերը, լռվում-փակվում է քարի մեջ՝ նյութական տիեզերքում (**«քարը»**՝ հնդեւրոպական միֆոլոգիաներում **«նրկնրի»** համարժեք խորհրդանշանն է)<sup>\*2</sup>: **Ազռավաբարը**՝ տիեզերական բարձրագույն ոգու լեռան մեջ փակվելու խորհրդապաշտությունն արտահայտելու նրկու բառերի կապակցություն է: Մհերը նայում է իր առջև դրված ժամանակի ճախարակին<sup>\*3</sup> (*տիեզերական գոդիակների փուլային շրջապտույտին, Precession-ի նրկություն*), որ իր ժամանակը գալուն պես, նինի՝ ու աշխարհը կործանի: Precession-ի նրկությունը պայմանավորված է նրկրագնդի առանցքի տատանումով եւ տեսողական պնսպեկտիվայի օրենքի համաձայն հաշվարկվում է՝ աստեղատնից աստեղատուն արևի «ընթացքով»: «Ավնստայում» տարբերակում, Միհրի ուսին նստած ազռավը արևի «բանագնացն է»:

**Ճերմակ աղավնին՝ մարդկության ցածրագույն շունչ-հոգու** սիմվոլն է: Ձիթապտղի ճյուղը կտուցին աղավնին,- **նոր մարդու**, նոր քաղաքակրթության **«սկիզբն»** ընդգծող սիմվոլն է: Մարդու «կենդանական վիճակից» դնալի բարձրագույն՝ «արևային՝ միտք-ոգի» փուլը նորից սկսելու խորհրդապաշտությունն է: Նոյի (= 1), որդիները՝ Սնմ, Բամ, Հապնթ՝ 2+3+4, - **լուսնի փուլ (շունչ-հոգի), արևային փուլ (բարձրագույն միտք-ոգի)** եւ **աստվածային՝ (անմահության փուլ)**, - մարդկային հոգու աճի խորհրդաբանությունն է: Ըստ Պյութագորյան թաքնագիտական դպրոցի՝ 2+3+4=9, գերագույն՝ տիեզերական Էակի փուլային արտահայտությունների միագումարն է: 10-ը կամ տիեզերական հոգևոր 10-րդ փուլը՝ ամբողջականն ու կատարյալն է (1+2+3+4=10):

\*1,- Timothy Freke & Piter Gandy “Jesus And The Lost Goddess”, 2001, NY:

\*1,- Ըստ շումերական «Գ-իլգամեշ» էպոսի, Նոյը՝ Ոստնափիշտիմը, թեկուզ անմահություն էր ստացել, բայց ապրում էր եզրագծում, աստվածներից բաժանող գետի այս ափին, սահմանին: “Поэзия и проза Древнего Востока”, М.,1973:

\*2,- T. Gamkrelidze & V. Ivanov, “The Indo-European And The Indo-Europeans”, 1995, USA, p. 575.

\*3,- «Ս. Ծ.», 1936թ., Երևան, հատոր Բ, մաս I, էջ 5: Հավաքագրող՝ Գ.Սրվանձտյանց, 1873թ.:

Թիվ «10»-ը՝ սկսվում է նոր սկիզբ՝ Աստվածային Ոգու նոր տրանսֆորմացիա, նոր նյութական տիեզերք\*1:

**Եւս մեկ օրինակ:** «Հուդան 30 արծաթով ծախվեց...» խորհրդաբանությունը, հնագույն թաքնագիտական տաճարներում, ինչպես նաև առաջին քրիստոնեաները՝ գնոստիկները (մ.թ. I – III դարեր) ոչ թե բառացի էին «հասկանում» այս խորհրդաբանությունը, այլ՝ տարբեր բացատրություն ունեին: Այսինքն՝ տասներկու աշակարտներից մեկը չընդունեց, չկարողացավ, չանցավ բարձրագույն «արնային» փուլ, որն է՝ Քրիստոս-արևը, այլ մնաց նյութական-շնչավոր՝ «լուսնային» ցածր փուլում, որը հոգևոր մահ է: Երեսուն արծաթ՝ կիսալուսնի խորհրդաբանությունն է (**արծաթ՝ լուսնի սիմվոլ, 30 արծաթ՝ կիսալուսին: 28-30 օրեկան լուսինը՝ կիսալուսին է, 14-15 օրեկան լուսինը՝ լիալուսին**): «Նոր Կտակարանում» երկու իմաստով է գործածվում. 1-ին՝ Հուդայի ցեղը (հրեաները) մնացին նյութապաշտության փուլում (*Յահվե՛ շունչ-հոգի-նյութ՝ լուսնային փուլ է*) և 2-րդ՝ տիեզերական 12 փուլային համակարգերից մեկի խոտորման խորհուրդն է\*2:

Հնագույն ժամանակներից եկող հավատամքային խորհրդապաշտությունը բազմաբնույթ ու բազմաշերտ է, և քանի որ մեր այս աշխատությունը նպատակ չունի ներկայացնել հների խորհրդաբանական բացատրական բառարանը, ապա «Հայկական հնագույն էպոսի վերականգնված մեկնաբանություն» բաժնում, անհրաժեշտ տեղերում, վերծանված կներկայացնենք «Սասնա» էպոսի խորհրդապաշտական իմաստները, հնդ-արիական, եգիպտական, շումերաբաբելական գուգահեռներով հանդերձ:

«Աստվածաշնչի» մեկնությունները, խորհրդաբանությունը և այլն, նաև առկա են առաջին քրիստոնեաների՝ գնոստիկների թղթերում (*քրիստոնեա գնոստիկներ,- մ. թ. ա. III դդ. - մ. թ. II դդ., այսօրվա Պաղեստինի տերիտորիայում բնակվող հոգևոր համայնքներ*): Այս բնակության տարածքում, ազգային պատկանելիության մասին, թե՛ Հին և թե՛ Նոր Կտակարաններում Գալիլեան ընդձվում է որպես՝ **հեթանոսների**, և ոչ թե հրեաների բնակատեղի (Հին Կտակարան, Եսայիա գլխ. Թ, 1-2; Նոր Կտկ. Ավ. ըստ Մատթեոսի, գլխ. Դ, 15-16): Քրիստոնեա գնոստիկները էզոտերիկ, թաքնագիտական դպրոցի ազդեցությանը ձեռնադրված հոգևոր համայնքներ էին: Առաջին քրիստոնեաները՝ գնոստիկները, մերժում էին Հին Կտակարանը՝ որպես սուրբ գիրք և Յահվեին համա-

\*1, - The Kybalion, A Study Of The Hermetic Philosophy Of Ancient Egypt & Greece, Chicago, 1940. M. Hall, “The Secret Teachings Of All Ages”, USA, 2000, p. ILL .

\*2,- Timothy Freke & Piter Gandy “Jesus And The Lost Goddess”, N.Y., 2001, chapter III-V.

րում էին **դեմիհրուզ**՝ սատանա: 20-րդ հարյուրամյակում, Մեռյալ ծովի, Նագ-Համադիի ձեռագրերի հայտնաբերումը նոր լույս սփռելով, առնվազն մեզ պետք է պարտավորեցնի վերանայել հնագույն քրիստոնեաների աշխարհաճանաչողության մասին մեր պատկերացումները: Փաստորեն, այսօրվա «ուղղափառ» կոչված եկեղեցու հայրերը (մ. թ. III-IV դդ.), չունեին **հոգևոր հասյալի** որևէ կարգավիճակ, և ներկայացնում էին **գրական քրիստոնեաներ ուղղությունը\***, որի հենարանը՝ Հռոմեական Կայսրության մեջ հրեական սփյուռքն էր: «Նոր Կրոնը», հնագույն հավատամքի՝ աղավաղված, կրճատված և վերախմբագրված գրական իմպրովիզացիան էր (վաղ հեղինակներից մեկը Փիլոն Ալեքսանդրիացին, Փիլոն հրեան է): **Գրական քրիստոնեաներ ուղղությունը** որդեգրելով այս «նոր ուսմունքը», այն դարձրեց լոկ լծակ՝ իշխանության հասնելու խնդրում: Եվ ի վնջո, քրիստոնեազնոստիկների ուսմունքը կորցնելով իր միջուկի թաքնագիտական հոգևոր գիտելիքը, դարձավ Հռոմի կայսրապաշտական, աշխարհաքաղաքական նկրտումներն ամրացնելու գործիք: Եկեղեցու հայրերը անհաս լինելով քրիստոնեության մեջ ներմուծված հոգևոր ուսմունքին և թաքնագիտական խորհրդապաշտությանը, որը հազարամյակների վաղեմություն ուներ, անդամահատեցին այն, թողնելով միայն պատումային կաղապարը: Սպանդի ենթարկելով բուն քրիստոնեաներին՝ գնոստիկների համայնքները, և ոչնչացնելով նրանց հոգևոր գրականությունը, **«գրական քրիստոնեաներ»** ուղղությունն ինքնակոչ կերպով իրեն հայտարարեց՝ **«ուղղափառ»**, թեև քրիստոնեազնոստիկների համեմատությամբ հենց նրանց կարելի է համարել՝ աղանդավոր հերետիկոս:

Հայ ազնվականությունը, «լուսավորիչ» կոչված Գրիգորի մահասփյուռ հեղափոխությունից հետո, միայն 5-7-րդ դարերում սկսեց վերահասնել իր հնագույն հեթանոսական իմաստնության մնացորդները (դպրություն, շարականներ, ճարտարապետություն, հոգևոր տոներ և այլն) և քրիստոնեական քողի տակ, դրանք սկսեց հարմարեցնել նոր կրոնին:

\*1,- Timothy Freke & Piter Gandy, “Jesus And The Lost Goddess”, chapter V-VI, USA, 2001.



### ՀԱՎԵԼՈՒՄ # 5

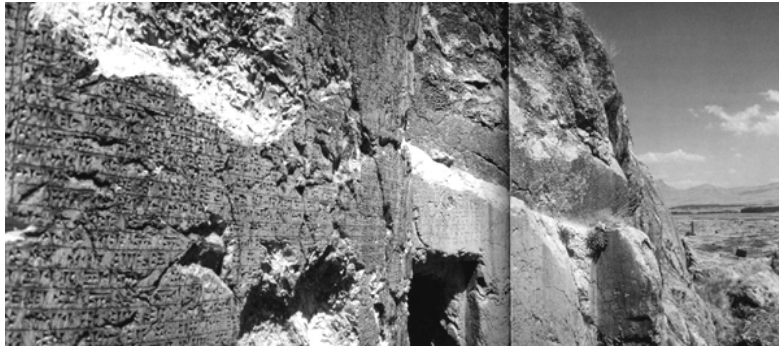

Վանաքար / Ազոավաքար / Մհերի դուռ

## **Հնագույն հավատամքային պատումներում աստվածների անունների ստուգաբանության հետ առնչվող մոտեցումներ:**

Միանգամից ասենք, որ բոլոր հավատամքային պատումներում աստվածների անունները հիմնականում հնդեւրոպական են: Միջագետքյան եւ եգիպտական աստվածների անունները հիմնականում ո՛չ սեմիտական են եւ ո՛չ էլ անհայտ ծագումի են, այլ պատկանում են հնդեւրոպական լեզվընտանիքին <sup>\*1</sup>:

Ըստ իս, աստվածների անունների եւ սրբազան տերմին-բառերի վերլուծման ու մեկնաբանման ձեռք բանական բանաձեւն է.

**1.- Այն լեզուներում որտեղ աստվածների անունների ստուգաբանություններն իմաստավորված են որպես որոշակի ֆունկցիա կատարող բառ կամ պրոցեսի անվանում եւ ուղղակի իմաստ են արտահայտում՝ կապված հնագույն տեքստում այդ աստվածության կատարած ֆունկցիայի եւ բնույթի հետ, ուրեմն, այդ աստվածների ընդոժին, նախնական պատկանելիությունը տվյալ լեզվով խոսող ժողովրդինն է:**

**2.- Այն լեզուներում, որտեղ աստվածների անունների ստուգաբանությունը ենթադրում է միայն հատկանիշ, ապա սա փաստում է, որ տվյալ աստվածությունը, ժամանակի ընթացքում, հիներարխիայի սանդղակում փոփոխել է իր «դիրքը»՝ գլխավորից դառնալով երկրորդական:**

**3.- Այն լեզուներում, որտեղ աստվածների անունները (բառային ստուգաբանությամբ) որեւէ իմաստ չեն արտահայտում, այլ միայն կողմնակի բացատրվում է նրանց էությունը եւ ֆունկցիաները, ապա պետք է համարել, որ տվյալ լեզվում այդ աստվածությունները լրիվ փոխառություններ են:**

\*1,- L.A.Waddell, “The Makers of Civilization in Race and History”, p. 4-5:

\*L.A.Waddell, “Summer-Aryan Dictionary”, 1927, London.

Šar = 3600

բովանդակ  
երկինք  
an.Šar

բովանդակ  
երկիր  
ki.Šar

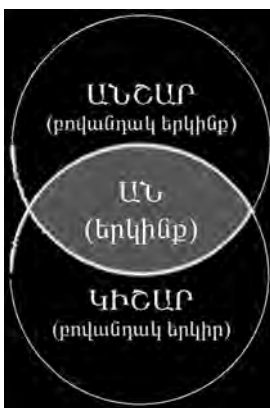

**Օրինակ #1, - Երկնքի աստվածություն:**

Շումերական երկնքի աստվածության անունը՝ **ԱՆ** է:

Բաբելյական պանթեոնում այս անունը դարձել է՝ ԱՆՈՒ:

Աքադերենում կամ սեմիտական որևէ լեզվում՝ **Ան** կամ **Անու** երկնքի աստվածության անունը որևէ իմաստ չի արտահայտում, այն միայն նշանակում է՝ **երկինք**:

Ի տարբերություն շումերական պանթեոնի, որտեղ ԱՆ-ը եւ ԿԻ-ն առաջին զույգ աստվածություններն են, որ առաջացել են ՆԱՄՈՒ-ից (նախնական ծով, ջրեր), բաբելյական պանթեոնում, երկնքի արական աստվածություն ԱՆ-ի հայրը՝ ԱՆ.ՇԱՐ-ն է, իսկ մայրը՝ ԿԻ.ՇԱՐ-ը: ԱՆ.ՇԱՐ աստվածությունը նշանակում է՝ «ամբողջ երկինք» կամ «բովանդակ երկինք»: Շումերերեն ԱՆ՝ նշանակում է **«երկինք»**, իսկ ՇԱՐ-ը, որ **ամբողջի** կամ **բովանդակի** իմաստը պետք է արտահայտի, շումերների մոտ եւ թվային արժեք է՝ 3600, եւ **ամբողջի** սիմվոլն է, որ ներկայանում է **շրջանաօղակի** նշանագրով\*1:

ԿԻ.ՇԱՐ իգական աստվածության պարագայում նույն մոտեցումն է: ԿԻ.ՇԱՐ նշանակում է՝ «բովանդակ երկիր»:

Այս երկու աստվածների միությունից ծնվում է երկնքի աստվածություն ԱՆ-ը:

Փաստորեն, բաբելյական ԱՆՈՒ երկնքի աստվածությունը շումերական ժառանգություն է: **ԱՆ** երկնքի աստծո մասին ասվում է, որ ԱՆ-ի (էության) մասին ոչ որ չգիտեմ, գերագույն գոյությունն է, որի մասին ոչինչ հայտնի չէ: Գերագույն աստվածության այս բնորոշումը աղերսվում է նաեւ **անհուն** իմաստի հետ, քանի-որ «անհունի» սիմվոլը, նույնպես շրջանաօղակն է, որ հայերեն՝ **անհուն, անդունդ, անտուտն**՝ «հիմքից զուրկ» իմաստով է ներկայանում: Սրանից է ձեւավորված \*h<sub>2</sub>enti- «հակադիր», «դեմ», որ հայերենում ունի՝ **անդին**, - «այն կողմ» կամ «անդրաշխարհ» իմաստը, որ Հայաստ երկրի գլխավոր աստվածության «տիրույթն» էր: Նախահրեւերոպական \*h<sub>2</sub>enti, «հակադիր», հայ.՝ [ընդ] «ընդդեմ», սանսկրիտ՝ a'nti, հիթթիթ.՝ hanti, հուն.՝ anti եւ այլն\*2:

Հնդ-արիական՝ բրահմայական միֆոլոգիայում (*Դրահանի գիրք*), արարչության սկզբում **Ոչինչն** է, որպես սիմվոլ օգտագործվում է բացարձակ սեւ գույնի օղակը՝ վիշապ: Սա ամենայն է. հետո՝ շրջանագծի կենտրոնում արտահայտվում է կետը՝ սա «ոչինչն» է, բայց արդեն նախածնող

\*1,- Dick Teresi, “Lost Discoveries”, 2002, USA, p. 47-49.  
\*2, - Robert S.P. Beekes, “Comparative Indo-European Linguistics”, 1995, USA, p. 220.

հիմքով: Առաջին սևի շրջանագիծը կոչվում է Ահ-հի (AH-HI), երկրորդը՝ (կենտով շրջանագիծը) ADI-TI (Ադի-թի), որը պոստենցիալ տիեզերքն է՝ օղակաձևի վիշապը (Ռիզ-Վեդա):

Նախահնդերոպ. լեզվում «մեծ մայրը» \*Han- > \*an-, լատին՝ **anus** «ծեր կին», հունարեն՝ **anni's**, հայերեն՝ **han** «մեծ մայր»<sup>\*1</sup>, աղերսվում է նախահնդերոպական [\*āno-] «օղակ», հիթթիթ.՝ **anna**, լատ.՝ **ānus**, «օղակ», հայերեն՝ **anur**, **անուր** «շղթա, օղակ» իմաստներին<sup>\*2</sup>, որ շումերական ժամանակներից ամբողջի՝ «բովանդակի» գաղափարանշանն է:

ԱՆՈՒ-ն՝ հուրրիական եւ հիթթիթական լեզուներում **Anu-** նշանակում է՝ **երկինք**: Հունարենում այն դարձել է՝ Օուրանոս-Ուրանոս [Ouranos] - «երկինք»<sup>\*3</sup>:

Արարման սկիզբը՝ սանսկրիտով,- [ԱՆՈՒ-պադակա] (Anupa-daka), նշանակում է անձնող՝ ծնողներ չունեցող<sup>\*4</sup>, որը եւս գերագույն աստվածությանը բնորոշող ատրիբուտ է: Օրինակ, եգիպտական գերագույն աստվածություն Աթումը ոչ թե ծնվում է, նա ծնողներ չունի, այլ՝ արտահայտվում է ինքնին:

Ուրեմն, շումերական՝ **ԱՆ**-ը կամ բաբելական **ԱՆՈՒ**-ն, հնդերոպական բացատրություն եւ հիմք ունի: Այն մի կողմից աղերսվում է «մեծ մոր» [\*Han- > \*an-]-ի, մյուս կողմից աղերսվում է «բովանդակ»-ի կամ «անհունի» սիմվոլի՝ **«շրջանաօղակ»** նշանագրի հետ:

Եբրայական «Կաբալլա»-ում նույն տիեզերաբանությունն է. ԱԻՆ (AYIN) եւ ԱԻՆ-ՍՈՖ (AYIN SOF)<sup>\*5</sup>,- **Մեծ ՈՉԻՆՉ** եւ **Մեծ ՈՉԻՆՉ, որ արդեն գոյություն է**: Կաբալլայում, **իմաստներն ըստ անունների** հարմարեցված բացատրությունները կատարվել է 13-րդ դարում(Չոհար): Դրանք ամբողջովին փոխառված են հնդերոպական համակարգից եւ լեզուներից:

[**ԱՆ**]-ի հետ կապված, ավելացնենք, որ նախահնդերոպական՝ anH-<sup>\*6</sup> «շունչ», «արտաշնչել» իմաստներով բառը, որը հավատամքային տեքստերում աղերսվում է՝ **շունչ-հոգի-ոգի** իմաստների հետ (*Ավեստա*, «*Հիմն Յուլի հոգուն*», *Յասնա* 29), ամբողջացնում է Մեծ ՈՉԻՆՉ՝ գուցե շումերական ԱՆ-ի **ոչ նյութական** լինելու մասին պատկերացումը:

\*1, 2, - T. Gamkrelidze & V. Ivanov, “The Indo-European & The Indo-Europeans”, p. 175, 717.  
 \*3, - T. Gamkrelidze & V. Ivanov, նույն աղբյուր, p. 798:  
 \*4,- H. P. Blavatsky, “The Secret Doctrine”, 1999, p. 11.  
 \*5, - Z. S. Halevi, “Kabbalah”, 1998, USA (reprinted), p. 5-6 .  
 \*6, - T. Gamkrelidze & V. Ivanov, նույն աղբյուր, էջ՝ 693, 743, 748, 388:



**Օրինակ #2, - «Երկինք», «Նրկիր» և «Նրկու» բառերը որպես «աստվածություններ»:**

Արարչության մասին «Վահագնի ծնունդ» հին հայկական հեթանոս բանաստեղծությունը՝ «Երկնէր նրկին, նրկնէր նրկիր...»-ը<sup>\*1</sup>, բացահայտ նմանություն ունի շումերաբաբելյական արարչության մասին էպոսի հետ («The Epic Of Creation»)<sup>\*2</sup>: Այստեղ նույնպես՝ **երկինքը** և **նրկիրը** ներկայանում են որպես **ամբողջի՝ «բովանդակի»** բինարիզմ, նրկու սեռ՝ հայր-մայր, որ միանալով ստեղծում են կենտրոնական **Միրանի ծովը**, որտեղ եղեգան փողից ծնվում է Վահագն աստվածությունը:

Հնագույն արարչական համակարգում, **«բովանդակը»** որպես նրկու սեռերով նրկու աստվածությունների միություն՝ **«արաչության սկիզբ»** է և սերտորեն աղերսվում է **«Նրկու»** թվի հետ: «Երկու» թվի բացատրությունը լավագույնս տալիս է 5-րդ դարի հեղինակ Դավիթ Անհաղթը: *«Զույգ և կենս թվերի համար ընդհանուր սկիզբ է հանդիսանում մեկը, իսկ զույգ թվերի համար՝ երկուսը... Բայց ոմանք կասկած են հայտնում, թե ինչո՞ւ երկուսը, թիվ լինելով սկիզբ է հանդիսանում: Սրան մենք այսպիսի պատասխան ենք տալիս. երկուսը թիվ չէ, որովհետու ինքը թվի հատկություն չունի, որովհետև ամեն մի թիվ իրենով բազմապատկելիս ավելի մեծ թիվ է տալիս քան գումարելիս... Իսկ երկուսն այդպես չէ, որովհետև ինքն իրենով բազմապատկելիս և գումարելիս նույն թիվն է տալիս... Երկուսը ոչ թե թիվ է, այլ միայն զույգ թվերի սկիզբ»*<sup>\*3</sup>:

«Վահագնի ծնունդ» հեթանոսական գոհարը, ըստ իս, **երկինք** և **նրկիր** բառերի ծագումնաբանության և ստուգաբանության բանալին է: Ըստ Հր. Աճառյանի, դրանք իբր անհայտ ծագումի են: Սակայն **երկին** և **նրկիր** բառերը նրկու բառերի միացություն են: Հայտնի է, որ հայերենում **ա, ի, ն, է, ը** ձայնավորները, հատկապես բարբառներում, փոփոխվում են: Օրինակ՝ **մէծ > մընձ**: Իսկ բառասկզբի **ն** ձայնավորը բարբառներում կարող է դառնալ՝ **«է»**: Օր.՝ **նրկիր > էրգիր**, և այլն:

Այս առումով փայլուն օրինակ է հայերեն «նրկու»՝ **երկի** բառը, որն իբր անձանոթ է և «դուրս» է հնդեւրոպական համակարգից: Սակայն բառի ներքին իմաստներն անտեսվել են:

Հնդեւրոպական լեզուներում «նրկինք» բառը աղերսվում է **«նրկնքի աստծո»** անվան հետ, ինչպես նաև՝ **«օր»** կամ **«արև»** բառերի հետ:

\*1,- «Մովսես Խորենացի, «Հայոց պատմություն», էջ 102-103:  
 \*2,- Stephanie Dalley, «Myths From Mesopotamia», «The Epic Of Creation», Oxford, 2000.  
 \*3,- «Դավիթ Անհաղթ, «Հայ Մատենագիրներ», 1980թ., Երևան, էջ 99-100:

Հնագույն միֆոլոգիաներում «ներկինքը» որպես աստվածություն՝ **քինարիզմի՝ արական + իզական բնույթ ունի** եւ նաեւ կանխամիտում է «ներկու» թիվը: Մանսկրիտում՝ dyásuh «ներկինք», հին լատ.՝ Diouis «ներկինք», լատիններենում՝ diēs «օր», հին իռլանդերենում՝ diē «օր» բառերը<sup>\*1</sup> (հայերենի համարժեքը՝ **տիվ**), աղերսվում են՝ **աստված**,- սանսկրիտ՝ devá-, լատին.՝ deus, հին իռլանդ.՝ dia, հայերեն՝ di(c) եւ, **թիվ նրկուսի** հետ,- սանսկրիտ՝ dváu (երկակի), devá(արական), dvé(իզական), հին լատիններենում՝ dui-, հին իռլանդերենում՝ dáu, dó, dí(իզական)<sup>\*2</sup>: Այսինքն, թե՛ «ներկինք», թե՛ «աստված» եւ թե՛ «ներկու» բառերը համահունչ-համանման լինելով հանդերձ, ե՛ր ընդգծում են թվային մոտեցում, ե՛ր հնագույն հավատամքային բինարիզմի համակարգն են միտում: Փաստն իրոք ցուցում է, որ հնագույն աստվածների անունները սերտորեն աղերսվում են՝ **ներկինքի, օրվա, աստծո**, ինչպես նաեւ՝ **թվերի անունների** հետ, եւ իրենց հիմքում ձեռավորված են հավատամքային մատրիցայի հիմքով: Այսինքն, հնդեւրոպական հավատամքներում **ներկինքը** նրկակիության (քինարիզմի) սկզբունքով, առաջին գույգ՝ արական եւ իզական աստվածությունների անունների միությամբ է «ձեռավորվում»: Նույն սկզբունքով, հայերենի «ներկինք» բառը՝ ներկինք = Էրկին(ք) = էր(իկ)+ կին,- **արական եւ իզական**, հնդեւրոպական աշխարհաճանաչողական դուալիզմին հատուկ բառակապակցությամբ ձեռավորված բառ է: Այսինքն, հայերենում թե՛ «ներկին», թե՛ «ներկու» բառերը՝ հնագույն հավատամքային աշխարհճանաչողական հիմքից են բխում: Երկին(ք) բառը նաեւ՝ **էր+կին > ար+կին > այր+կին** իմաստն ունի, քանի որ հնագույն հնդեւրոպական բոլոր միֆոլոգիաներում, ինչպես նաեւ բառերի իմաստաբանական (semantic) կառույցներում՝ թե՛ **ներկինքը**, թե՛ **ներկիրը** «ներկակիության» սկզբունքն ունեն եւ **արական + իզական** հիմքով են:

**Օրինակ # 4, «տիեզերք», «տիկին», «տիայր» բառերի մասին:**

**Տի+եզերք, տի+կին, տի+այր** բառերը՝ **տ < դ** փոխաշրջումով աղերսվում են՝ Տի<Դի = «դից», «աստված» իմաստի հետ, ինչպես նախահնդեւրոպական՝ **duđ**-ն է հայերենում դառնում՝ **տուտն**(ծայր, հիմք, քոք, հատակ), **դ>տ** փոխանցումով: Հայերեն **տուտն** = նախահնդ. **duđ**<sup>\*3</sup>: Փաստորեն, **տիեզերք** բառը ներկայացնում է՝ «աստծո եզերք» իմաստը:

Պատմահայր Մ. Խորենացու Մաթենիկի պատմության հետ կապված հատվածում, **տից** բառը, որ ժամանակին դարձել էր իբր անվերժանելի գլուխկոտրուկ,

\*1,- \*2, - T. Gamkrelidze & V. Ivanov, նույն աղբյուր, էջ՝ 693, 743, 748, 388:

\*3, - Հր. Աճառյան, «Հայոց լեզվի պատմություն», 1936թ., Երևան, էջ 76:

հավատամքային համակարգում **խավարի դիցի** մասին է\*1, պայմանավորված նույն՝ դ > տ անցումով:

«Սասնա Շռեր» էպոսի **Խան+դուդ** = **Հան+դուդ** մայր աստվածության անունն իր բուն իմաստով նշանակում է՝ **անդունդ(ք)**, որը լիովին բավարարում է արարչության հետ աղերսվող հնագույն հնդեւրոպական հավատամքային պատկերացումների հետ\*2:

**Բաբելական «Արարման էպոս»- ի աստվածների անունների մեկ-նրկու մեկնաբանություն:**

«ԱՓՍՈՒՆ ամենաստեղծը նախածին

Եւ Թիամատը՝ մայրն ամենածին

Միասին իրենց ջրերն իրար խառնեցին...»\*3:

Ուրեմն, ԱՓ.ՍՈՒ-ի անվան ստուգաբանությունը պետք է ուղղակի բխի նրա «ջրային էությունից» եւ ֆունկցիայից: Միջագետքյան էպոսում («The Epic Of Creation»), սպանված Ափսուի աջ եւ ձախ աչքերից բխում են Տիգրիս եւ Եփրատ գետերը:

**ԱՓ.ՍՈՒ** - Բաբելական պանթեոնում այս աստվածության անունը արադա-սեմիտական կամ սեմական լեզվընտանիքին պատկանող որևէ լեզվով չի ստուգաբանվում: Այն ունի հնդեւրոպական ծագում: Նախահնդեւրոպական ձեռք՝ \*Hap<sup>h</sup>, սանսկրիտ՝ ऎp- «գետ», հիթթիթ.՝ happa - «գետ, հոսող ջուր» եւ այլն\*4: Նախահնդեւրոպ.՝ [\*h<sub>2</sub>épo, \*h<sub>2</sub>pó],- «այն կողմ», սանսկրիտ՝ ápa, հուն.՝ άpo, լատ.՝ ab, գոթ.՝ af, անգլ.՝ of\*5, հայերեն՝ «ափ», «եզր», «գետափ»:

AB.ZU-ի անվան հետ կապված անհրաժեշտ է հաշվի առնել Ա. Դավթյանի ճշգրտումը. շումերական գաղափարագիրը ոչ թե՛ AB.ZU- է, այլ՝ ZU.AB, որ շումեր.՝ SU<sub>2</sub>AB է, եւ ուրարտերեն ու հայերեն հնչում է՝ **ծուավ-ծուլ**\*6:

**ՍՈՒ**, - su-, seu- սանսկրիտ. նշանակում է՝ «ծնունդ տալ»\*7:

**ԿԻ աստվածության մասին:**

ԿԻ,-շումերաբաբելական պանթեոնում ԱՆ-ը արական հիմք ունի, որ նշանակում է՝ **երկինք**, իսկ ԿԻ աստվածությունը իգական հիմք ունի, որ նշանա-

\*1,- Այս մասին ծավալուն ներկայացումը տես՝ Գլուխ X:  
**«Տենչայ, ասեն, Սաթենիկ տիկին, Տենչանս՝ զարտախոր խավարատ Եվ գտից խաւարծի Ի բարձիցն Արգաւանայ»:** «Մովսէս Լուրնագի, «Պատմություն Հայոց», 1981, Երևան, էջ՝100:  
 \*2,- Տես՝ Գլուխ VIII, «Սասնա Տավիթ»:  
 \*3,- Stephanie Dalley, «Myths From Mesopotamia», «The Epic Of Creation», 2000, Oxford, p.233.  
 \*4,- T. Gamkrelidze & V. Ivanov, նույն աղբյուր, էջ՝ 763, 814, 511:  
 \*5,- Robert Beckes, “Comparative Indo-European Linguistics”, 1995, USA, p. 220.  
 \*6, Ա. Դավթյան, «Հայոց աստղային դիցաբանություն», 2004թ., Երևան, էջ՝ 176-177:  
 \*7,- T. Gamkrelidze & V. Ivanov, նույն աղբյուր, էջ՝ 763, 814, 511:

կում է՝ **երկիր**: Հնդեւրոպական բառ է: ՀՆԼՍ՝ \*K<sup>o</sup>(c)naH<sub>2</sub>-s, \*K<sup>o</sup>en- > սանսկ.՝ gñá «աստծու կին» իմաստով, հուն.՝ ցուե՛ կին», հայերեն՝ kin (կին) եւ այլն<sup>\*1</sup>: Որից հունարեն ցένος «ցնդ», սանսկրիտ.՝ jánah «ցնդ», հայերեն՝ cin (ծին) եւ այլն<sup>\*2</sup>: Ki(n) հնդեւրոպական լեզուներում ուղղակի իմաստ ունի եւ համապատասխանում է հնագույն շումերական KI աստծո ֆունկցիային:

Այսինքն, շումերական, հնտագայում բաբելական պանթեոնի գլխավոր աստվածությունների անունները սեմական լեզվով որեւէ իմաստ չեն արտահայտում: Վերնում բերված օրինակները մեր ձեռագրերում առաջին, երկրորդ եւ երրորդ օրենքներն են միտում՝

**1.- Այն լեզուներում որտեղ աստվածների անունների ստուգաբանություններն իմաստավորված են որպես որոշակի ֆունկցիա կատարող բառ կամ պրոցեսի անվանում եւ ուղղակի իմաստ են արտահայտում՝ կապված հնագույն տեքստում այդ աստվածության կատարած ֆունկցիայի եւ բնույթի հետ, ուրեմն, այդ աստվածների ընդոծին, նախնական պատկանելիությունը տվյալ լեզվով խոսող ժողովրդինն է:**

**2.- Այն լեզուներում, որտեղ աստվածների անունների ստուգաբանությունը ենթադրում է միայն հատկանիշ, ապա սա փաստում է, որ տվյալ աստվածությունը, ժամանակի ընթացքում, հիերարխիայի սանդղակում փոփոխել է իր «դիրքը»՝ գլխավորից դառնալով երկրորդական:**

**3.- Այն լեզուներում, որտեղ աստվածների անունները (բառային ստուգաբանությամբ) որեւէ իմաստ չեն արտահայտում, այլ միայն կողմնակի բացատրվում է նրանց էությունը եւ ֆունկցիաները, ապա պետք է համարել, որ տվյալ լեզվում այդ աստվածությունները լրիվ փոխառություններ են:**

**Ժամանակակից լեզվագիտության եւ պատմագիտության սխալները: Միջուկային գննետիկան եւ լեզվաբանությունը:**

Ընդհանրապես, այսօրվա լեզվագիտության մեջ առկա են անտրամաբանական եւ սխալ երկու հիմնարար մոտեցումներ:

**Առաջին.** Եթե հնագիտական պեղումների արդյունքում հայտնաբերված է որեւէ հնագույն քաղաքակրթություն, ապա փորձում են ամեն ինչ ծագեցնել, կապել, ասենք՝ «շումերական» քաղաքակրթության եւ լեզվի հետ, չմտածելով, որ «վաղը» հնարավոր է հայտնաբերվի առավել վաղ շրջանի քաղաքակրթություն: Եթե 18-19 դարերում, մարդկության քաղաքակրթության **հիմք-ծագումը** կապում էին հունականի հետ, հնտագայում՝ եգիպտականի, իսկ հետո հնդկական քաղաքակրթության հետ, ապա այսօրվա «մոդայով», մարդկության «ծննդոցը» համարվում է՝ շումերական քաղաքակրթությունը: Եւ այստեղ էլ, վերջին ժամանակներում, քաղաքական նկատառումներով, այնքան հեռացան «գիտ-

\*1, \*2, - T. Gamkrelidze & V. Ivanov, նույն աղբյուր, էջ 159, 155, 654, 151, 170:

նականի մաքուր խղճմտանք» կոչվածից, որ **շումերերեն լեզուն** հայտարարեցին ոչ հնդեւրոպական եւ, իբր՝ սեմիտականին մոտ: Նույնը փորձում են կիրառել «հուրրիերենի» հետ: Դեռեւս 1930-ականներին, անգլիացի խոշորագույն գիտնական Լ. Ա. Վադդելլը լավագույնս փաստել է շումերական, եգիպտական աստվածների, թագավորների եւ սրբավայրերի անունների, տեղանունների հնդեւրոպական ծագումի պատկանելիությունը\*<sup>1</sup>: **«Շումեր»** անունը վաղնջական ժամանակների Միջագետքի տեղաբնիկների առումով չի օգտագործվել որպէս ժողովրդի ինքնանվանում. տնրիտորիալ առումով ո՛չ նրանք, ո՛չ նրանց հարեւանները, «շումերներին» չեն կոչել համանուն անունով: Օգտագործված՝ Ki-en-gin անվան արտաբերումը երբեք չի կարող դառնալ՝ շումեր (summer)\*<sup>2</sup>: Համանման գավեշտալի զեխսծարարության արդյունք է՝ Ուրարտու, ուրարտացի, ուրարտերեն «ուրարտագիտությունը»:

**«Լեզվաբանական բոլոր օրենքների համաձայն, շումերական լեզուն հիմնավորապէս արիական (հնդեւրոպական) է՝ իր կառուցվածքով, իր բառամթերքով»:**<sup>\*3</sup>

**Երկրորդ՝**

*«Հնդեւրոպական նախալեզվի սխեմատիկ վերականգնումը կատարվել է բացառապէս արտաքին համեմատությունների հիման վրա՝ անտեսելով լեզուների ներքին տվյալները, եւ դժվար չէ եզրակացնել, որ նման վերականգնան հավաստիությունը չափազանցված է առնվազն երկու անգամ:*

*Այսօր արդեն մի բան պարզ է՝ լեզուների ցեղակցությունը նպատակից վերածվել է միջոցի եւ պայմանավորում է ողջ լեզվաբանական գիտության առաջընթացը...*

*... Հայերենի ստուգաբանական ողջ համակարգը կողմնորոշված է բացառապէս դեպի արտաքին աշխարհը. փաստորեն բնիկ հայերեն բառեր ասելով, մենք հասկանում ենք միայն այն բառերը, որոնք զուգահեռներ ունեն ցեղակից լեզուներում...*

*Ստացվում է այնպէս, որ եթե մի բառ գերմաներենում կա, բայց հայերենում չկա, ուրեմն... բնիկ գերմաներեն չէ»*<sup>\*4</sup>:

Կամ եթե արդեն հայտնի հնագույն բնակավայրերի պեղումներում, դամբարանում չեն գտնվել, ասենք, առյուծի ոսկորներ, ապա, ըստ լեզվաբանների տրամաբանության, որոշվում է թե **առյուծ** բառը փոխառված է: Առանց մտածելու, որ դեռ չգտնվածի, սակավաթիվ բնակավայրերի կիսատ-պղատ հետազոտությունների հիմքի վրա, չի կարելի լեզվաբանական եզրակացություններ անել:

Ինչպէս Մերիտոթ Ռուիլենն է քամահարանքով ընդգծում,- *արդի լեզվա-*

\*1, \*2, \*3,- Säu՝ L. A. Waddell, “The Makers of Civilization in Race & History”, 1929, London, p. 4-5; L. A. Waddell, “A Sumer-Aryan Dictionary”, London, 1927.  
\*4, - Վ. Սարգսյան, «Հայոց գրերի ծագումը», 1999թ., Երևան, էջ 12-13:



գիտությունը, հննաբանությունը, պատմագիտությունը և գենետիկան իրարից անկախ «զարգանում» են և իրար հակասող եզրակացություններով մարդկությանը նրա հնագույն պատմությունն են հրավցնում:

**Միջուկային գենետիկան և լեզվաբանությունը**

(Շնդագրով ներկայացվածը ըստ՝ «The Origin Of Language», Merritt Ruhlen, USA, 1994, գրքի)

Միջուկային գենետիկական մատերիալների (օրինակ՝ արյան խումբ, պրոտեին, էնզիմիս և այլն) համաշխարհային լայնքի ուսումնասիրությունների արդյունքները, որ գիտնականների խումբը Լուկա Կավալլի-Սֆորզայի գլխավորությամբ կատարել է, փաստում են, որ լեզվընտանիքների և գենի հաճախականության ու առանձնահատկությունների միջև անմիջական կապ և համադրում գոյություն ունի: Եվ լեզվընտանիքների տեղադրում-դասավորումը լիովին համապատասխանում է լեզվաբան Ջոզեֆ Գրինբերգի լեզվաբանության խմբավորման տեսության հետ:

Կավալլի-Սֆորզայի աշխատությունը հրատարակվել է 1994թվականին: Հետագայում, Ալլան Վիլսոնի գլխավորությամբ գիտնականների խումբը, մարդու գենոմ ԴՆԹ-ի (mitochondrial DNA) հիմքի ուսումնասիրությունների արդյունքում, նույնպես հանգեց համանման եզրակացության: Նման հետազոտություններ սկսեց անել Դուգլաս Վալլասը, այս անգամ մետամերիկյան լեզվաբանության քննությամբ, և նորից արդյունքները շարունակեց էին ու համապատասխանում էին լեզվաբան Ջոզեֆ Գրինբերգի քննությունների արդյունքների հետ (Language in the Americas, 1987թ.):

Միացյալ Նահանգներում, Ռոբերթ Սոկալի լաբորատորյան, դեռևս 1991թվականից սկսեց հրատարակել կատարված գիտական ուսումնասիրությունների արդյունքները՝ Երոսպայում գենի և լեզվի միջև գոյություն ունեցող սերտ կապակցության տարածման մասին: Մինչ այդ, Սոկալն իր կողմնակցներ՝ Նիլ Օրինի և Գուիդո Բարբուզանիի հետ միասին, հարավային Ամերիկայում, հին հնդկացիների միայն մեկ Յանոմամա ցեղի գենի և նրանց լեզվի հաճախականության ու փոփոխության հետ կապված ուսումնասիրություններ էր կատարել տեղաբնիկների գյուղերում: Մինչև նույն ցեղի իրարից բավականին հեռացած, բայց ճանաչելի չորս բարբառները կարող են համարվել առանձին լեզուներ: Այս ցեղի գենների ուսումնասիրությունը ցուցեց, որ ԴՆԹ-ն հիմքում նույնը լինելով հանդերձ, մինչև նույն ցեղի այս չորս իրարից բավականին հեռացած բարբառներով խոսող տեղաբնիկների մոտ, ակնառու և սխեմատիկ տարբերություններ ունեն:

Եզրակացությունն ակնհայտ է՝ լեզվական վիբրացիոն փոփոխությունները ուղղիղ համեմատական են գեներում եղած փոփոխություններին: Բրազիլիայի եւ Վենեսուելայի սահմանին գտնվող Yanomama ցեղի 20 փոքրիկ գյուղերում դրսից գեների հոսքը՝ («ներգաղթը»), այս կոնկրետ դեպքում բացառվում էր:

Շվեդարիայում, Անդրև Լանգանեիի լաբորատորյան, գիտական երկարատև քննություններից հետո, միևնույն եզրակացության հանգեց Աֆրիկայի բնակչության խոսակցական լեզվի եւ գենետիկական առանձնահատկություններն ուսումնասիրելիս:

Հիմնականում գենետիկ առանձնահատկությունները համապատասխանում են լեզվական տարբերություններին:

Նաեւ, այս հետազոտությունների արդյունքում, ավելի քան հետաքրքիր փաստ է արձանագրվում. հյուսիս աֆրիկյան լեզուներով խոսող ժողովուրդների գենետիկ շղթան բացահայտ տարբերվում է աֆրիկյան մայր ցամաքում ապրող մյուս ժողովուրդների գենետիկ շղթայից:

Լեզվաբան Մերիտյո Ռուիլլինն իր գրքում նաեւ մանրամասն քննարկում է Հնդեւրոպական մայր լեզվի նախահայրենիքի այդքան չարչրկված հարցը՝ համաշխարհային գենետիկական լաբորատորիաների ուսումնասիրությունների հիմքի վրա:

«... Եւրոպայում եւ Մերձավոր արեւելքում հնագիտական պեղումների արդյունքները բացահայտ ցուցում են, որ հողագործության զարգացումը ամբողջ աշխարհում, առաջին անգամ, ծագել է մոտավորապես 10000 տարի առաջ Անատոլիայի (Ժամանակակից Թուրքիա) բարեբեր շրջանում եւ ձգվել միջեւ Միջագետք (Ժամանակակից Իրաք):

Հողագործությունը մոտավորապես 6000-5000 տարի մ.թ.ա. թափանցել է Հունաստան, որից հետո Բալկաններ, ապա կենտրոնական եւ հյուսիս կենտրոնական Եւրոպա...

Մոտավորապես 3000 տարի մ.թ.ա. հողագործությունը թափանցել է Անգլիա եւ մոտավորապես 2000 տարի մ.թ.ա. հասել միջեւ Ատլանտյան օվկիանոսի ափերը՝ Պորտուգալիա»:

Հեղինակը մանրամասն քննարկելով ցուցում է, որ գենետիկական ուսումնասիրությունները բացահայտ փաստում են, որ Փոքր Ասիայի (Անատոլիա, Հայկական Լեռնաշխարհ,- ընդգծումը՝ Ա. Ա.) հնագույն հողագործ բնակիչների գենն է, որ արտագաղթել է Եւրոպա:

Ձարմանալին այն է, որ գենետիկական ճշգրիտ գիտական քննությունների հիմքի վրա լեզվաբան Բոլի Ռենֆրիտի ներկայացրած տեսությունը մերժվեց մի շարք հայտնի լեզվաբանների, հնաբանների եւ պատմաբանների կողմից, քանի

որ դեռևս 1926 թվականին, Գորդոն Չայդի, Մարիջա Գիմբուտասի եւ այլոց կողմից «որոշվել» էր հնդեւրոպական լեզվընտանիքի նախահայրենիքը Մեւ ծովի ափին, Ուկրաինայում, եւ հազարավոր աշխատություններ էին գրվել այդ հիմքով, իսկ այս նոր՝ գենետիկական ճշգրիտ քննությունների հիմքի վրա տեսությունը չէր «բռնում», համապատասխանում իրենց կադապարին: Այս մոտ 100-80 ամյա սխալ տեսության հետնետրդ-հեղինակների նույնիսկ հոգը չէ որն է կերպ հիմնավորել հնագույն նախահնդեւրոպական լեզվի մեջ սեմական եւ քարթվելական լեզուներից որոշ բառերի փոխառությունները, քանի-որ դա միայն հնարավոր է՝ հնդեւրոպական մայր լեզվի հայրենիքը ոչ թե՛ Ուկրայնական Կուր-գաններում «տեղադրելու», այլ՝ Հայկական Լեռնաշխարհում եւ Անատոլիայում լինելու դեպքում:

Նույնիսկ, ընդունված Հնդեւրոպական մայր լեզվի «տրոհման» ժամանակաշրջանը՝ 3000 - 4000 տարի մ.թ.ա., որն է գիտական հիմք չունի, պայմանական է եւ սխալ: Հողագործ հնդեւրոպացու գենը Հայկական Լեռնաշխարհից (եւ Անատոլիայից) սկսել է Եւրոպա (Հունաստան) «գաղթել» առնվազն 7000-8000 տարի առաջ:

**(Վերնում շնորհրով ներկայացվածը ըստ՝ Merritt Ruhlen, USA, 1994թ. «The Origin Of Language» գրքի, chapter 7 & p. 181-194):**

Ըստ Մերրիտթ Ռուիլիինի Հնդեւրոպական նախալեզուն, այնպիսին ինչպիսին ընդունված է, ըստ բերված 2-րդ գծագրի, բավական հեռու է (չորս աստիճան) նախնական Պրոտո-Սափիենսից (Proto-Sapiens):

Մեր կարծիքով, վերջին հաշվով, կան մարդկային, հինականում, երեք ռասաներ՝ 1) սեւամորթ, 2) դեղնամորթ, 3) սպիտակամորթ, որ տարբերվում են՝ մատնահետքերի տարբեր կառուցվածքներով, եւ լեզվի՝ մարդկային ձայնի վիբրացիաների առանձնացված երեք հնարավոր արտաբերումներով՝ խուլ ռնգային (սեւամորթ), խուլ կոկորդային (դեղնամորթ), եւ բաց զանգային (սպիտակամորթ): Սրանք, ըստ իս, փոխկապակցված հարաբերությամբ՝ նախամարդու տեսակի կոնստանտներն են, որոնց ասիմիլիացիոն խառնիխուռն կոնքինացիաները՝ թե՛ գույնի, թե՛ լեզվի առումով, ձեւավորել են այսօրվա աշխարհի բնակչության տարաբնույթ տարբերությունները:

Օրինակ, գենետիկական քննությունները փաստում են, որ **սեմիտ ռասա**՝ որպես այդպիսին գոյություն չունի: Մեմիտները սեւամորթների ու սպիտակամորթների հնագույն խառնուրդ են: Եւ, հյուսիսային Աֆրիկայի ժողովուրդների գենը՝ քոսիանը եւ եթոպականը, կտրուկ տարբերվում է Աֆրիկայում ապրող մնացած ժողովուրդների գենից եւ խոսակցական լեզուն՝ նմանապես: Եվ սա պարզից պարզ պիտի լիներ, որովհետեւ եգիպտական հնագույն տեքստերը բացահայտ հաղորդում են Ասորիքի հյուսիսից՝ ուրեմն Հայկական Լեռնաշ-

խարհից (*այսօր նոր տերմին դարձած՝ Անատոլիայից*), եկվորների՝ առաջավոր **հայրսունների** (*Հարսու,- Մենտոնի տնասկետ*) ինտերվենցիայի մասին (մ.թ.ա. 18-17դդ.): Իսկ դրանից շատ ավելի առաջ, հնդեւրոպացի հուրիների ներթափանցման մասին (մ.թ.ա. 3-րդ հազարամյակ): Եգիպտական հնագույն հավատամքում աստվածների հնդեւրոպական անունները դրա վկայության փաստերն են:

Հարավային Ամերիկայում Yanomama հնդկացիների գեների եւ խոսակցական լեզվի բարբառային տարբերությունների քննությունը եւ գենը ուսումնասիրող լաբորատորիաների ընձեռնած փաստերը, հեռու գնացող եզրակացությունների են հանգեցնում: Փաստորեն, խոսակցական լեզվի ձայնային վիբրացիաները ազդեցություն ունեն գենի վրա եւ գենի առանձնահատկությունների հետ ուղղիղ համեմատական հարաբերության մեջ են\*1:

Փաստորեն, գիտական այս փաստը խոսում է այն մասին, որ լեզվական վիբրացիան՝ խոսակցական լեզուն, ժամանակի հետ՝ հաջորդական սերնդափոխությունների ընթացքում, կարող է ձեռնափոխել որեւէ ազգային հավաքականության գենետիկական կոմբինացիան\*2:

Վերջին հաշվով, մայր լեզվից հեռացում-անջատումը, որը նպաստում է նոր ժողովուրդների եւ լեզուների ձեռնափոխմանը որպես ինքնուրույն միավորներ, հիմնականում լինում են երկու հիմքերով՝

**ա) միգրացիաների հետևանքով՝ տերիտորիալ հեռավորությունների պատճառով հեռացում-տրոհումներ, եւ**

**բ) տարբեր ռասայական եւ էթնիկական խմբերի ասիմիլիացիաներով:**

Գենետիկայի եւ լեզվագիտության միջեւ կապի արդյունքների մասին վերջին 10-15 տարիների հայտնագոծությունները, որ համառոտ եւ ընդհանուր ներկայացրինք վերելում, բացառիկ կարեւորություն ունի, քանի-որ հնագույն հավատամքում հատուկ անունների՝ հայկական «Սասնա Շոեր» էպոսի հերոսների

\*1,- Merritt Ruhlen, «The Origin Of Language», 1994, USA, p. 182:  
 \*2, - Հայ մեծանուն մտավորականները բազմիցս են ընդգծել մայրենի լեզվի բացառիկ կարեւորությունը: Կարող եմ միայն ավելացնել, որ ազգը գենետիկական տնասկ է, եւ նրա հիմնական հենարանը լեզուն է: Հնագույն հավատամքներում հատուկ ձայնային վիբրացիաները՝ աղոթական տեքստերը, հոգևոր կենսոլորտի՝ աստվածայինի եւ Աստծո հետ կապի միջոց են համարվել: Ի վերջո, **Իմ կրոնը իմ լեզուն է,-** պոստուլատը, որոշում է տվյալ մարդու եւ ժողովրդի տնասկը՝ աստվածային պատկանելիությունը...  
 \* ԼՐԱՅՈՒՄ.- Ֆրիդա Ջորդանի առաջարկով կալիֆորնիայում, եւ Հայաստանում, Սեւակ Ավազյանի գլխավորությամբ ստեղծված «Armenian Bone Marrow Donor Registry» կազմակերպության տվյալներով, հայկական էթնիկական առանձնահատկություններն արյան եւ գենի՝ ԴՆԹ-ի մեջ, այնքան մեծ տարբերություններ ունեն, որ համարյա չեն համապատասխանում աշխարհում որեւէ ուրիշ ազգային պատկանելիություն ունեցողների արյան եւ ԴՆԹ-ի առանձնահատկություններին: Սա շատ մեծ դժվարություններ է ստեղծում լյուքսիայով տառապող հայ հիվանդներին բուժելու գործում, եւ «Armenian Bone Marrow Donor Registry» կազմակերպությունը ստեղծելու պահանջը նաեւ սրանով էր պայմանավորված: Տե՛ս՝ <http://www.abmdr.am/about.html>:

Կապալիի-Սֆորզայի աղույսակը Մերրիտթ Ռուիլիինի  
 «The Origin Of Language», գրքից, էջ 155

անունների, ինչպես նաև Հայակական լեռնաշխարհում տեղանքների եւ հնագույն աստղագիտական անունների (աստղերի եւ յուսատունների) ստուգաբանությունները կարևոր նշանակություն ունեն վաղնշական հավատամքի վիպական ներկայացման՝ հեթանոսական էպոսի խորհրդապաշտական իմաստների ու դրանց ընդհանրական կառույցի քննության խնդրում:

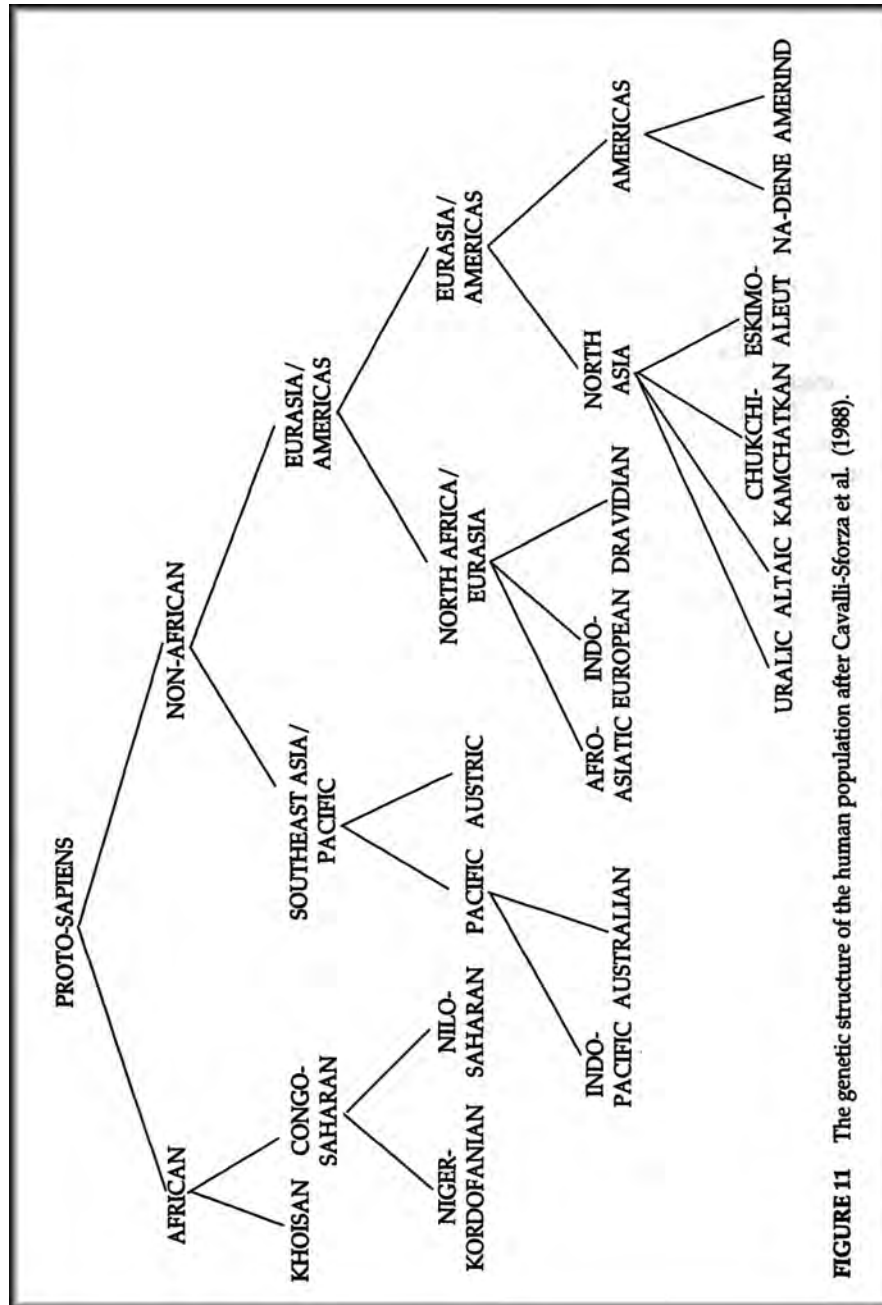
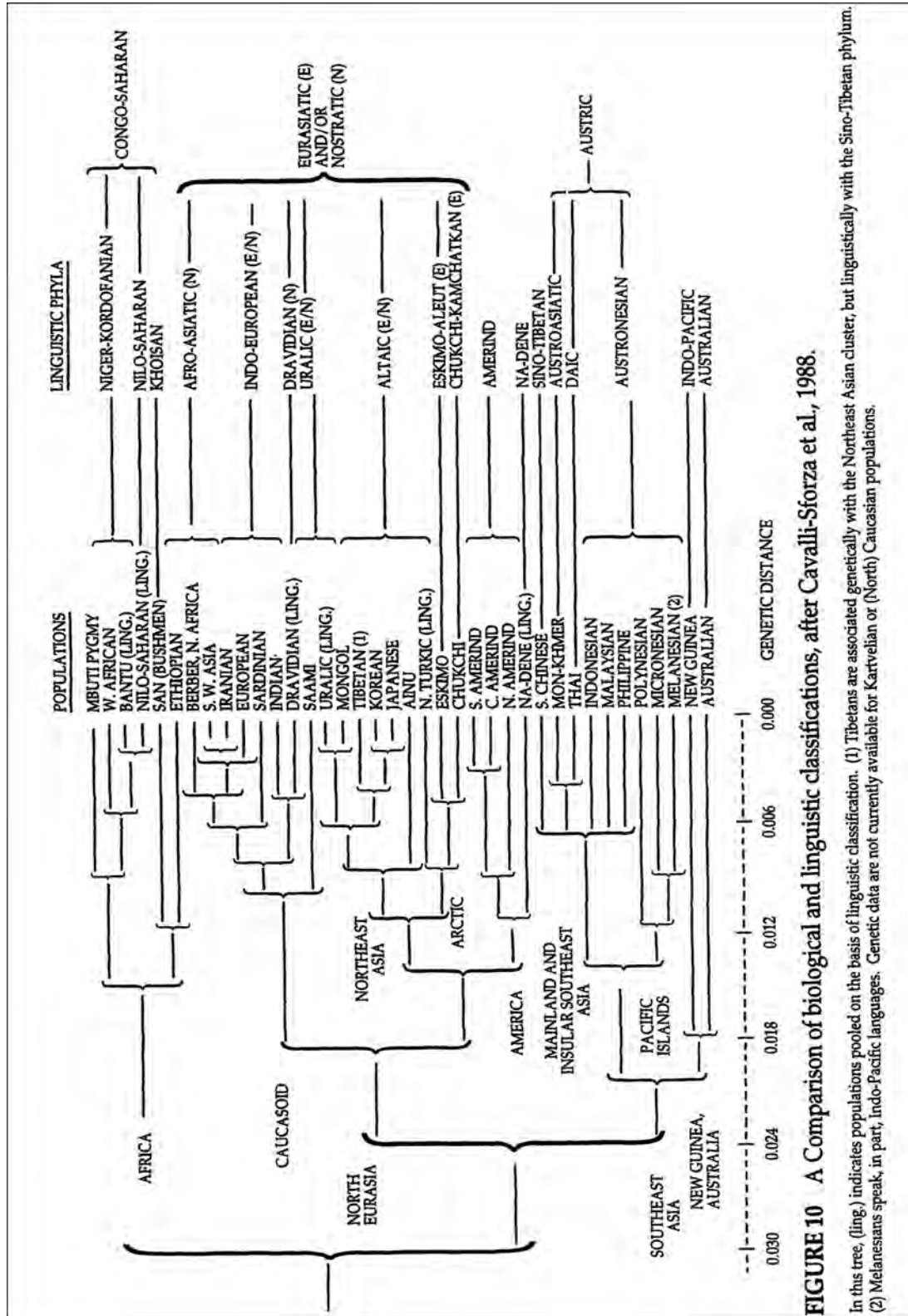

FIGURE 11 The genetic structure of the human population after Cavalli-Sforza et al. (1988).

Կավալիի-Սֆորզայի աղուայակը Մերրիտաթ Ռուիլիի  
 «The Origin Of Language», գրքից, էջ 150



**FIGURE 10** A Comparison of biological and linguistic classifications, after Cavalli-Sforza et al., 1988.

In this tree, (ling.) indicates populations pooled on the basis of linguistic classification. (1) Tibetans are associated genetically with the Northeast Asian cluster, but linguistically with the Sino-Tibetan phylum. (2) Melanesians speak, in part, Indo-Pacific languages. Genetic data are not currently available for Kartvelian or (North) Caucasian populations.

# ՄԱՍ 11

## «ՄԱՍՆԱ ՏՈՒՆ» ՀՆԱԳՈՒՅՆ ՀԱՎԱՏԱՄԶ-ԷՊՈՍԸ

{ ԻՆՉԻ՞ ՄԱՍԻՆ Է ՀՆԱԳՈՒՅՆ ՀԱՎԱՏԱՄԶ-ԷՊՈՍԸ }



1.



3.



4.



6.

«Մասնա Տուն» դիցաբանական էպոսը, մեզ հասած պատումների համաձայն, սկսվում է Կապուտակողմի Գագիկ թագավորի դստեր՝ Ծովինար-կոյսի պարտադրված կնության գնալով: Հակառակորդ Սեննքերիմ թագավորը «հայոց կողմին» սպառնում է պատերազմով, եթե իր ցանկությունը չկատարվի: «Սեննքերիմի երկիր» գնալու ճանապարհին, Ծովինարը, Վանա ծովի միջից բխած գերբնական աղբյուրից(պատումներից մեկում հրեղեն ձիու սմբակատնդի ջրափոսից) խմելով մեկ ու կես բուռ ջուր, հղիանում է ծննդաբերում է գերբնական երկվորյակներին, որոնք ի վերջո (երբ 10 տարեկան են դառնում), «ինքնապաշտպանության դիրքերից» սպանում են իրենց «հայրացուին» եւ, փախչելով Հայաստան, կառուցում են իրենց բերդաքաղաքը՝ Սասունը:

Հրեղեն ձիով մինչեւ արեւ հասնող երկվորյակները, կռվելով ջրի ակը փակող վիշապների հետ, արդարության համար մարտնչելով պղնձե քաղաքում, հմայքների երկրում եւ այլն,

հաստատում են իրենց արդարացի իշխանությունը: Երկվորյակ հերոսներից Սանասարը ամուսնանալով Բառասուն Ճյուղ Դեղձուն Ծամի հետ ունենում է երեք զավակներ՝ Յռան՝ վերգո, Ձենով Օհան, Մեծ Մհեր:

Սանասարի հերոսական «էստաֆետն» իր վրա է վերցնում Մեծ Մհերը՝ երրորդ որդին: Մեծ Մհերը բազմաթիվ հերոսական արարքներից եւ մերկ ձեռքերով աշյուծին երկու կես անելուց հետո, կոչվում է՝ «աշյուծաձեռն»: Ճակատելով Սարա Մելիքի հետ նա չի պարտվում եւ երկու հզորները նրբայրության դաշինք են կնքում: Երբ Սարա Մելիքը մեռնում է, ըստ դաշինքի, Մեծ Մհերը դառնում է նրա այրու՝ Իսմիլի ամուսինը եւ արու զավակ է պարգևում թշնամու կլանին, որի անունը դնում են Սարա Մելիք՝ ի պատիվ Իսմիլի առաջին ամուսնու: Հասկանալով, որ խաբված է, որ թշնամու թագավորությունում ինքն օտար է, հերոսը վերադառնում է Սասուն: Մեծ Մհերի մահից հետո, նրա միևնուճար որդին՝ Դավիթը, դեռ պատանի, ստանձնում է իր հայրենի «Սասունի» ազատագրումը Սարա Մելիքի իշխանությունից, որը հոր կողմից Դավիթի նրբայրն է:

«Սասնա Տուն» էպոսի վերջին դիցը՝ Դավթի որդի Փոքր Մհերն է, որն անմահ է եւ անժառանգ: Նա դեռ մանուկ հասակում ավելի հզոր է, քան իր անասելի դյուցազուն հայրը: Ի վերջո, կնոջ՝ Գոհարի մահից հետո, Փոքր Մհերը գնում եւ փակվում է Ագռավաքար կոչվող ժայռաքարում եւ սպասում է ժամանակի լրմանը, որ դուրս ելնելով աշխարհը կործանի:

Ըստ էության, կազմողների կողմից «Սասնա» էպոսի հավաքագրված մոտ 169 պատումները չորս ճյուղ հաջորդականությամբ եւ դասավորությամբ՝ ճիշտ է համադրվել: «Սասնա Տուն» էպոսն ունի չորս ճյուղ՝ «Սանասար եւ Բաղդասար», «Մեծ Մհեր», «Սասնա Դավիթ» եւ «Փոքր Մհեր»: Երկվորյակների «սկիզբը»՝ մորենական կողմի պապն է, Գագիկ թագավորը, որի զավակներն են՝ Բեռի Թորոսն ու Ծովինարը՝ երկվորյակների քեռին եւ մայրը: Եթե այս հաշվարկով մոտենանք, այլ ոչ թե՛ հայրիշխանության ժառանգական սերնդափոխության սկզբունքով, ապա էպոսը՝ Գագիկից թագավորից մինչեւ Փոքր Մհեր, նախանշում է վեց սերնդի հաջորդականություն:

Գարեգին Սրվանձտյանի մատնանշած զուգահեռը՝ հայկական էպոսի «Սանասար եւ Բաղդասար» առաջին ճյուղի եւ Հին Կտակարանում առկա պատմության\*1 նմանությունները բացահայտ են (որից եւ բխում են՝ Մ. Խորենացու եւ Թովմա Արծրունու հիշատակումները): Սակայն Ասորեստանի թագավոր Սիննահարիմի (մ.թ.ա. 701-681թ.)\*\*2 իր որդիներից՝ Ադրամելեք եւ Սարասարից

\*1- «Հին Կտակարան», Դ թագավորաց. գլ. 19, 36-37, Ես. 1Է, 38:

\*\*2,- Հր.Աճառյան, «Հայոց լեզվի պատմություն», 1940թ., Երևան, հ. I, էջ 200:



սպանվելու ու նրա տղաների Հայաստան փախչելու Հին Կտակարանի պատմությունը՝ կրոնական միստիցիզմի, եւ ոչ թե պատմական վերաբերմունքի արդյունք է ու նաեւ՝ խորհրդապաշտական նշանակություն ունի: Որ այս երկվորյակներն աստվածներ են, կա նաեւ Հին Կտակարանում՝ **«... Սեփարտիմի աստվածներ Ադրամելիքի եւ Անամելիքի համար»**<sup>\*1</sup>: Հավանական է, որ Սենքերիմ արքայի հետ առնչվող այս պատմությունը փոխառնված է Հին Կտակարան, ինչպես օրինակ բազմաթիվ պերսոնաժներ են փոխառություններ, որոնց թվում՝ շումերական արարչության, Օձի ու Ադամ-Եւայի, Նոյյան ջրհեղեղի մասին պատումները:

Մինչեւ այժմ, հատկապես սովետահայ էպոսագիտության մեջ, հավատամքային պատումը համարվել է որպես՝ պատմական դեպքերի զարգացման արդյունք: Սա մատերիալիստական պարզամտության արգասիք է: Պատճառի ու հետեւանքի տեղերը փոխելով եւ արտաքին նմանությունից եզրակացություններ անելով, որն է՝ պատմական իրադարձությունը որպես դիցաբանական պատումի հղացման հիմք նկատելը, կիրառվել է թե՛ «Հայկ եւ Բել», թե՛ «Ճամիրամ-Արա Գեղեցիկ» եւ թե՛ «Սասնա Ծռեր» էպոսի նկատմամբ: Սա, մեղմ ասած, սխալ մոտեցում է. որեւէ պատմական միջադեպ, որքան էլ այն ուզում է հերոսական լինել, չի կարող **«այնքան ուռչել»**, որ դառնա՝ **արարչական, կոսմիկական**: Այսինքն, համակարգն «աշխատում է», ոչ թե՛ «ներքնից վերել», այլ հակառակը՝ կոսմիկական աստվածությունն է, որ հին հավատամքի անկումով, ժողովրդի ասքերում, դարեր հետո, դառնում է գերբնական հերոս:

Նման մոտեցմամբ, հայկական էպոսի հիմքում առկա հին հեթանոսական պատումը վերականգնել՝ հնարավոր չէ, սխալ ճանապարհ է: Հայկական էպոսը հեթանոսական հնագույն շրջանի, հնդեւրոպական հավատամքային կառույցի միջուկային պատումներից է, եւ «Սասնա Ծռեր»-ի էությունը միայն հնարավոր է բացահայտել հնագույն հավատամքային պատումների հետ համեմատական գուգահեռներով: Եվ ինչպես ժամանակին Հովսեփ Օրբելին է իրավմամբ բնորոշել՝ **հայկական առասպելները կոսմիկական բնույթ ունեն**<sup>\*2</sup>:

\*1,- Հին Կտակարան, Թագավորաց Դ, գլ. 17, 31:

\*2,- Հովսեփ Օրբելի, «Հայկական հերոսական էպոսը», Երեւան, 1956թ., էջ 69:

Հակառակ մոտեցում ունեցողներին արժեր հարցնել. ըստ նրանց «գիտական տեսակետի», Սանասարի մենամարտը վիշապի հետ, պատմական ո՞ր իրադարձությանն է համապատասխանում: Արժեր նաեւ հարցնել. **Սանասար** եւ **Ինդրա** աստվածության պերսոնաժների բացահայտ նմանությունները, միջնադարյան ո՞ր պատմական դեպքի հետ է հարմար ածպարարությանը կապել: Ե՛ւ Սանասարը ե՛ւ Ինդրան, խմելով գերբնական աղբյուրից, Ինդրայի դեպքում Սոմա, սարսափելի չափերով բազմապատկվում-հզորանում են: Երկուսն էլ մենամարտում են վիշապի հետ: Ինդրան էլ է Թուր Կեծակի հիշեցնող գեներով մենամարտում: Ինչպես սասնա դիցերի համար է Մարաթուկը սրբազան, այնպես էլ Ինդրայի «նստավայրը» երկրի վրա ՄԵՐՈՒ սարի գագաթն է եւ այլն (*Ինդրան, իմիջիայլոց, ըստ ակադեմիական, ընդունված տեսակետի, առնվազն մ.թ.ա. II հազարամյակում է «ներմուծվել» Հնդկաստան, աստվածների պայթեռն*):



**ԹՆ իրականում ովքե՞ր են հայոց «թշնամիները»՝ հայկական հնագույն «առասպելներում»:**

Վերոհիշյալ «Մասնա Ծռեր», «Հայկ եւ Բել», «Արա Գեղեցիկ-Շամիրամ» պատումներում հայոց թշնամին նոյն թշնամին է, եւ աղերսվում է Լուսնի աստվածության հետ:

**Սննքերիւմ** > ասոր. անվ. > Սիննահարիւմ > sin-ah hē-erība, թարգմանվում է՝ «Սին (Լուսնի աստվածը) եղբայրներս շատացրեց»<sup>\*1</sup>:

**Շամիրամ** > Այս աստվածության անունն աղերսվում է՝ հուն.՝ Semiramis, ասորերեն՝ sin-a-rah (փայլող լուսին) կամ [sem-i-]<sup>\*2</sup> «ամբողջի կենը» եւ arma՝ «բարձրացող լուսին»<sup>\*3</sup> իմաստների հետ. ամենահավանական տարբերակը՝ «կիսալուսին»: Երկուսն էլ աղերսվում են Լուսնի աստվածության հետ: **«Շամիրամ - Արա Գեղեցիկ»** պատումը, **Լուսին - Արև** դուալիստական բինարիզմի հիմքով տարբերակ պատումներից է<sup>\*4</sup>, ինչպես եգիպտական «Օգիրիս – Սեթ», շումերական «Ինանա - Դումուզի» եւ այլն, պատումները:

**Բել** - արաբ.՝ «ՏեՐ»: ԲԵԼ > ԲԱՀԱԼ > ԲԱՀԱՂ (պատկերն է՝ հորթ կամ ցուլ՝ պողին լուսնի խորհրդանշար), աղերսվում է Լուսնի աստվածության հետ: Նորից՝ լուսին:

**Մարա(Մելիք)** > Մըսր > Մըսիր: Հնյւ. ձեւն է՝ [\*meH-s-] եւ [\*me(H)-n-], երկուսն էլ բխում են [\*meH-]<sup>\*5</sup> «չափման միավոր, ժամանակ», «ամիս» (*hēnuf hēnufականում լուսնամիսն է եղել ժամանակի չափման միավոր, տարին՝ 360 օր*): Մանսկրիտ՝ **máh, mása**, - «ամիս», «լուսին», Ավեստա՝ **ma**, հայեր.՝ **ամսոյ**<sup>\*6</sup>, **ամիս, մահ+իկ, մահ**, - «լուսին», «ամիս»: Մարա Մելիքի գուրգը կամ «հուլը» 360 լիտր էր կշռում. ի տարբերություն արեւային տարվա՝ 365 օր, լուսնային, սխեմատիկ տարին՝ 360 օր էր համարվում:

**«Մըսրա Մելիքի ասդրիս գը ֆըռֆըռը, Մասնու Տավթի ասդրիս խավար ր»<sup>\*7</sup>:**

Դավիթն այստեղ՝ «մեռնող» արեւ = օրվա արեւամուտն է, իսկ Մըսրա աստղը՝ լուսնի մահիկը:

«Երկվորյակները կոչվում էին՝ «աստծո որդիներ» կամ «արեւի որդիներ»: «Միֆական եւ ծիսական դուալիզմն իր բացահայտ արտահայտությունն է գտնի

\*1, - Հր. Աճառյան, «Հայոց լեզվի պատմություն», 1940, Երևան, հ. I, էջ 200:  
 \*2, \*3, -T. Gamkrelidze & V. Ivanov, “Indo-European & The Indo-Europeans”, 1995, NY, p. 740, 591.  
 \*4, - Եւ Արա Գեղեցիկը եւ Հայկ աստվածությունը աղերսվում են արեւի՝ բարձրագույն աստվածության հետ: **Արեւապաշտների** եւ **լուսնապաշտների** անհաշտ պայքարը Հայկական լեռնաշխարհում եւ հյուսիսային Միջագետքում խորանում է առնվազն մինչեւ մ.թ.ա. IV-II հազարամյակներ:  
 \*5, \*6, - T. Gamkrelidze & V. Ivanov, նույն աղբյուր, էջ 591, 680, 682:  
 \*7, - «Մասնա Ծռեր», 1977թ., Երևան, էջ 129:

հնագույն հնդեւրոպական տրադիցիաներում: Հիթիթների ծիսակատարության մեջ, նրբ մարդը չափահաս էր և կարողանում էր զենք կրել, ցեղը բաժանվում էր՝ «Հաթթի-ի մարդիկ» և «Մասա-ի մարդիկ» խմբերի (Մըսր.- ավ. իմն է): Առաջինները կրում էին բրոնզե (բրոնզ = պղինձ) զենքեր, իսկ երկրորդները՝ փայտյա զենքեր...»<sup>\*1</sup> (հիշենք պղնձե քաղաքի աղջկա հետ Սանասարի ամուսնությունը): Ծիսակատարության ժամանակ «Հաթթի մարդիկ» իրենց բրոնզյա զենքերով պետք է հաղթեին «Մասա-ի մարդկանց» և նվիրաբերեին գերյալներին բարձրագույն աստծուն<sup>\*2</sup>: Սա, անշուշտ, 1700-1200 թթ. մ.թ.ա., հիթիթների կրոնաժխական արարողության ներկայացում էր՝ լուսնի աստծո որդիների պարտության և արևի որդիների հաղթության մասին:

Հնդեւրոպացի հիթիթների հավատամքային այս կոնցեպտի բացահայտ արտացոլումը տեսանելի է «Սասնա Ծռեր» էպոսում: Այսինքն՝ միեւնույն ցեղային հավաքականության մեջ, լուսնային և արևային դուալիզմի հիմքով հավատամքային կոնցեպտն է:

Սանսկրիտ էպոսում՝ «Մահաբարաթա», Կաուրավասները և Պանդավները ներկայացնում են արևի և լուսնի դինաստիաները<sup>\*3</sup>, որոնք թշնամական և նույնիսկ՝ պատերազմական հակասության մեջ են գտնվում: Փաստորեն, Կրիշնան՝ Լուսնի աստվածություն<sup>\*4</sup>, պանդավ Արջունային (լուսնի դինաստիա) խորհուրդ է տալիս սպանել Կաուրավասներին (արևի դինաստիա) և նրանց ամբողջ զորքը: Կրիշնան Արջունային ներկայանում է որպես գերագույն աստվածություն, հերոսին ցուցնելով իր «տիեզերական» տեսքը՝ աստրալ պլան, որն ըստ «արեւապաշտության», միայն նյութական տիեզերքի՝ շունչ-հոգի ցածրադիր շերտն է<sup>\*5</sup>: Աբրամին հայտնված Յահվեն նույնպես «լուսնի» աստվածությունն է: Եվ Աբրամի հեռանալը Խարան քաղաքից, ըստ գիտական, ընդունված տեսակետի, մ.թ.ա. 2-րդ հազարամյակում, արեւապաշտների ճնշման հետևանքով լուսնապաշտների Հայկական լեռնաշխարհի հարավից և հյուսիսային Միջագետքից հեռանալու մասին արձագանքն է, որ տեղ է գտել Հին Կտակարանում<sup>\*6</sup>:

**Եզրակացություն**

Հնագույն հայկ. առասպելներում և «Սասնա Տուն» էպոսում, «Հայոց կողմի» «վիպական թշնամիները»՝ **Բնի, Շամիրամ, Սեններիս, Մարա Մելիք**, աղերսվում են **Լուսնի** աստվածության հետ, և «Սասնա» էպոսի մոտիվներն իրենց հնագույն, նախնական՝ հեթանոսական տարբերակում, ներկայացնում են **արեւապաշտության** և **լուսնապաշտության** անհաշտ դուալիզմը: **Մարա Մելիքը** կամ **Սեններիսը**, Բաղդատի Խալիֆության կամ Եգիպտոսի հետ, ըստ էության, որևէ կապ չունեն, այլ՝ ավելի ուշ ժամանակներում «հարմարեցվել» են տեղանքների, նրկրների՝ Ասորեստանի, Եգիպտոսի, Բաղդատի հետ: Հայկական էպոսի միջուկը կազմող՝

\*1, \*2, \*3, - T.Gamkrelidze & V. Ivanov, “Indo-European & ...”, 1995, New York, p. 680, 682, 681.  
 \*4,- Տես՝ «Մահաբարաթա», «Բահազավաթ Գիտա»:  
 \*5,- Torkom Saraydarian, « The Other Worlds», 1990, USA, p. 145, chapter - «Astral Contacts».  
 \*6,- Ջ.Կոսիդովսկի, «Բիբլիական ավանդապատումներ», 1980, Երևան, էջ 95-100:

հնագույն հեթանոսական շրջանին համապատասխանող **արնուապաշտների** ու **լուսնապաշտների** միջև թշնամական դուլիզմը, շատ ավելի վաղնջական է, քան ենթադրվող մ.թ.ա.8-7 դարերի ասորական կիսաառասպելական թագավոր Սեննքերիմի հետ կապված դեպքերը կամ միջնադարյան արաբական արշավանքների դեմ հայոց ազգային ազատագրական պայքարի իրադարձությունները: **«Արնուապաշտների»** և **«լուսնապաշտների»** միջև դուալիզմի հիմքով հավատամքային անտոգոնիզմի վերաճած երևույթը հատուկ է **նախա-**հնդեւրոպական ժամանակներին, որի արտահայտությունն առկա է «Սասնա Ծռեր» էպոսում, և ավելին՝ էպոսի բոլոր պատումային սյուժետները կառուցված են երկու հիերարխիաների «թշնամական դուալիզմի» հիմքով:

**Լուսնի աստվածության** հետ առնչվող վերնուում բերված անունները ֆունկցիոնալ իմաստներ են արտահայտում և ստուգաբանվում են միայն հնդեւրոպական լեզուներում ու նախահնդեւրոպական ձևերում. դրանք սեմական լեզրնտանիքի անուններ չեն: Մարրա Մելեքը, Իսմիլը, Խալթեյի Չմշկիկը և այլն, ավելի ուշ շրջանում, մեզ հասած վիպական տարբերակներում «օտարագոյ» են ներկայանում այն պարզ պատճառով, որ արդեն **արնուապաշտների** ու **լուսնապաշտների** միջև հավատամքային անտոգոնիզմի պատճառով սկսվել էին դեպի հարավ մեծ միգրացիաները (**նախապայման, որ մեծ միգրացիաների համար կարող էր խթան լինել**):

Հին սեմիտները՝ սկսած արքադների կողմից շումերական տարածքները ներխուժելու ժամանակներից, փոխառել են հնագույն հողագործ արիացիների հավատամքային կանոնակարգը, որը ժամանակի ընթացքում ենթարկվել է ձեռափոխությունների: Այս ճշմարտության (**տեսակետի**) օգտին են խոսում չորս հիմնարար և ծանրակշիռ փաստարկներ:

**Առաջին**՝ թե՛ հնագույն եգիպտական, թե՛ շումերական, թե՛ եւրոպական, թե՛ Հայկական լեռնաշխարհի, և թե՛ հնդ-իրանյան հավատամքային կանոնակարգ-պատումները նստակյաց հողագործի ստեղծարարություններ են, և ըստ հնագույն տեքստերի, նրանք, լեռնցի ժողովուրդ են եղել: Մի բան, որն ակնառու է հնագույն «միֆական» համարվող բոլոր պատումներում: Դրանցում չկան քոչվորի (nomadic) կենսաձևին հատուկ գծեր:

**Երկրորդ**՝ այս պատումները՝ բոլորը, թե՛ կառուցվածքով, թե՛ ֆունկցիոնալ ասելիքով, և թե՛ հերոս աստվածների հնդեւրոպական ծագումի անուններով, հնագույն նախահնդեւրոպացիներին հատուկ՝ երկակիության հիմքով կրոնամիստիկ աշխարհճանաչողություն է, որը նաև առկա է հնդեւրոպական լեզուներում, միֆական, կրոնական գաղափարական սկզբունքների և տերմին-բառերի կառուցվածքներում\*1:

\*1, - «One of the clearest examples is the binary nature of the ancient Indo-European classification of flora and fauna discussed in Chapter 1 of Volume II (p. 378-412). The same binarism characterizes Indo-European mythological and religious conceptions, fragments of which can be reconstructed by applying the comparative method to the data of individual historical cultures», **T. Gamkrelidze & V. Ivanov, "The Indo-European And The Indo-Europeans", 1995, USA, p. 679.**

**Երրորդ՝** հավատամքային կառույցներն աղերսվում են **աստղագիտության** հետ, որ հողագործի, նստակյացի, եւ ոչ թե՛ քոչվորական կյանք վարող սեմիտի կենցաղյան արդյունք է: Եվ, հնդեւրոպացիների **հավատամքը՝ «աստղային դի-ցաբանությունը»** կանխագծում է երկրագնդի 36<sup>0</sup>- 44<sup>0</sup> տարածքը:

**Չորրորդ՝** գննի, ԴՆԹ-ի ուսումնասիրությունների այսօրվա արդյունքներն արդեն փաստում են առաջին հողագործ հնդեւրոպացիների նախահայրենիքի ճշգրիտ տեղանքը, որ երկրագնդի 36<sup>0</sup>- 44<sup>0</sup> տարածքն է\*1, Հայկական լեռնաշխարհն է:

Հայկական լեռնաշխարհի հնդեւրոպացի հնագույն **մասսաները՝** «լուսնա-պաշտները», ի տարբերություն «արեւապաշտ» սասունցիների, ըստ «Մասնա էպոսի», տեղանքային համապատասխանության առումով, իջել են հյուսիսա-յին Միջագետք, Հայկական լեռնաշխարհի՝ Խլաթ, Վան տեղանքներից:

**«Լուսին» եւ «Արեւ» սիմվոլների իմաստները հնագույն հավատամքների խորհրդապաշտության մեջ: Հնագույն պատումների կոսմիկական բնույթը:**

Ըստ հնագույն հավատամքային պատկերացումների, **աշխարհը** (ամենայն գոյությունը) ներկայանում է որպէս եռաշերտ հիերարխիա. նույն սկզբունքով է նաեւ մարդու երրորդությունը՝ ՄԱՐՄԻՆ + ԾՈՒՆՉ + ՀՈԳԻ: Ահա այս թաքնա-գիտական երրորդությունը «տիեզերական մասշտաբներով», արտահայտվում է սիմվոլների լեզվով որպէս՝

$$\{1. \text{ՄԱՐՄԻՆ} - 2. \text{ԾՈՒՆՉ}^{*2} - 3. \text{ՈԳԻ}^{*3}\} = \{1. \text{ԵՐԿԻՐ (ՆՅՈՒԹ)} - 2. \text{ԼՈՒՍԻՆ} - 3. \text{ԱՐԵՎ}\}:$$

Խալդեական (բաբելական) թաքնագիտությամբ, հավատամքային կառույցում վերոհիշյալը ներկայանում է բառացի՝ **Sin, Samas, Bin (կամ՝ Bel, Anu, Hoja)**\*4: Ըստ հնայգույն հավատամքի, տիեզերական բարձրագույն ՀՈԳԻՆ ստեղծում է իր ԾՆՉԱՎՈՐ սկավառակ-անիվը՝ մարմինը, իսկ վերջինս ստեղծում է իր նյութական մարմին անիվը: Հաջորդականությունը՝

Երկիր՝ նյութից → Լուսին՝ կենդանական շունչ → Արեւ՝ բարձրագույն Ոգի: Այսինքն, Հոգին(ոգի)՝ Ծնչի մեջ, շունչը՝ նյութական մարմնի մեջ,- տրանսֆորմացիաների հաջորդականությամբ, ստեղծում են գոյաբանական աշխարհը: Երբ տիեզերական բարձրագույն ոգին «գահավիժում» է նյութականի մեջ (ինչպէս Փոքր Մեծը ազոսվարարում), ապա, հետո, փորձում է «ագատվել, բարձրանալ», բայց Ծունչը (սիմվոլը՝ լուսին), լինելով անգիտակից, քանի որ նյութականին առավել մոտ է, չի թողնում, որ ոգին՝ (սիմվոլը՝ արեւը) վեր բարձրանա, ագատվի նյութի ձգողական կաշկանդումից:

\*1.- Merritt Ruhlen, «The Origin Of Language», 1994, USA, chapter 7 & p. 181-194.  
 \*2, \*3, \*4, - Նախահնդ. ձևում՝ \*anH, որը միայն կենդանական **շունչ-հոգուն** է վերաբերում: **Բարձրագույն Միտք-ոգի՝** սանսկ.՝ atmán -, հայերեն՝ **ոգի = հոտ** (հրեշտակ), որը միայն հոգևոր հայալն ունի: H. P. Blavatsky, “Isis Unavailed”, 1998, USA, v. I, p. 170-171, 301-304; p. 170.

**Tetrahedron**

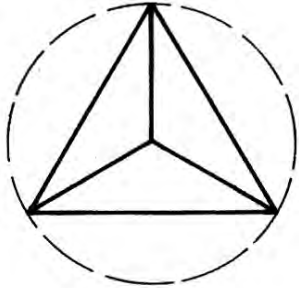

Թաքնագիտական դպրոցների ահա այս հնագույն, միատիկ եռանկյունին՝ «դուալիզմի միասնությունը վերին երրորդ կետով», որը ստեղծում է հակասության սկզբունքով տիեզերական շրջապտույտը, ունի իր վիպական արտահայտությունները՝ «Շամիրամ-Արա», «Ինանա - Դումուզի», «Օզիրիս - Սեթ», «Ահուրամազդա - Արհիման» և այլն պատումները:

Հնդերոպական» մայր միֆի «սփռված» բոլոր մոտիվները մի կողմից աղերսվում են Մեծ ՈՉԻՆՉ-ից տիեզերքի արարման հետ՝ կապվելով Վիշապի կամ Վիշապների ընտանիքի ու ամպրոպի աստծո միջև կռվի վիպական ներկայացմանը, մյուս կողմից, իր ներկրորդ փուլում, աղերսվում են տիեզերական կենդանակերպերի (զոդիակների) հետ: Առաջինի դեպքում, հնագույն խորհրդապաշտական հավատամքներում, տիեզերքը, իսկ ավելի ճիշտ՝ նախատիեզերքը, ներկայացվում է որպես Վիշապաձուկ կամ օձ, որն օղակված վիճակում փորձում է կուլ տալ իր պոչին դրված հրե կեր\*1: Այս սև Վիշապ տիեզերքի պրոտոտիպի սիմվոլն է, որից ձևավորվում են տիեզերական բոլոր ֆորմաները (*կամ որին հերոս-աստվածն անպայման պիտի «սպանի» և արդյունքում աշխարհն արտահայտվի*). մեծ շրջափուլ: Ճերմակ Վիշապ կամ օձը, հնագույն ավանդույթներում և շատ ժողովուրդների մոտ իմաստնության խորհրդանիշ է: Բրահմայական կանոնակարգում, Մեծ Ոչինչից արտահայտված առաջին գոյությունը՝ ՀԱՐԻ-ն՝ Բրահմը, քառադեմք աստվածություն է, որից սերվում են բազում տիեզերքներ: Նույն մոտիվները մենք տեսնում ենք եգիպտական հավատամքում: ԱԹՈՒՄ-ը տիեզերական նախնական անգոյությունից ինքն իրեն է արտահայտում-ստեղծում: Շումերաբաբելական էպոսում, ԱՓՍՈՒ-ն և ԹԻԱՄԱՏ-ը, «խառնելով» իրենց ջրերը, արարում են առաջին աստվածներին: Ըստ հայկական տարբերակի՝ *նրկինքն* ու *նրկիրը* ներկում են, և նրանց «միջանկյալ» *Միրանի ծովից* ծնվում են առաջին աստվածները («Վահագնի ծնունդ»), և այլն\*2: Եւ այս գերագույն Աստծո՝ եգիպտական տարբերակում՝ ԱՄՈՆ-ի, վեղայական տարբերակում՝ Հարի Բրահմայի և այլն, յոթ արտահայտություններից կամ

\*1,- Manly P. Hall, “The Secret Teachings of All Ages”, 2000, USA, p. XX.  
 Giles Sparrow, “The Universe”, 2001, NY, p. 137;  
 H. P. Blavatsky, “Isis Unavailed”, 1998, USA, p. 302.  
 \*2, - «Մ. Խորենացի, «Հայոց Պատմություն», 1981, Երևան, էջ 102:

հաջորդական աստվածային սերունդներից հետո, «արարչությունը» սկսում է աղերսվել երկնքի աստեղատների՝ զոդիակների հետ: Երկրորդ՝ փոքր շրջափուլ: Երբեմն, «արարչություն» նրվոյթը միանգամից է «կապվում» տիեզերական զոդիակների ձեւավորման հետ: Օրինակ, եգիպտական Օզիրիս-Իզիս-Հորոս հավատամքային պատում-կառույցը (Օսիրիս՝ Հայկ-Օրիոն, Իզիս՝ Սիրիուս-Շնասող, Հորոս՝ Արամանյակ կամ Պզտիկ Մհեր,- հորոսկոպ, 12 կենդանակերպ աստեղատներ) կամ շումերաբաբելյական «The Epic Of Creation» կոսմիկական պատում-կառույցը նույնպես տիեզերական կենդանակերպերի շղթայի մասին է:

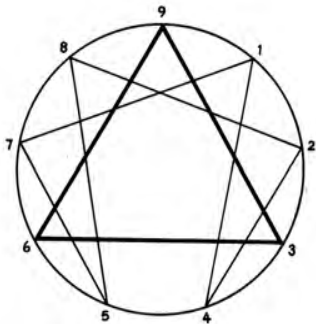

«...Նա Մարդուկը կանգնած էր մեծ աստվածների համար: Ըստ աստղերի նա կարգավորեց կենդանակերպերը, բաժանեց նւ իր տեղերում դնելով, ձեւավորեց տարին...»: Մարդուկը նաև որոշում է Անուի, Էայի և Էնլիլի «տիրությունը» և այլն\*1:

Վիշապների մասին հիթթիթական, հուրրիական, հայկական, հնդիրանական և այլ պատումներն, ի վերջո, նույնպես տիեզերական արարչության և կենդանակերպերի (զոդիակ) ծննդյան մասին վիպական պատումներ են: Տեսնող աչքը «Սասնա» էպոսում անմիջապես կարող է նկատել, որ կաթնաղբյուրը և Ծովինարը նույնանում են Ծիր կաթինի հետ: Երկրորդ շրջափուլում, արդեն, շրջանառության մեջ է «Երկվորյակների» համաստեղությունը, ապա՝ «Առյուծ», «Կշեռք-Կարիճ» և «Ջրհոս-Չուկ» համաստեղությունները: Հայկական հնագույն էպոս-հավատամքը՝ աստեղատների շրջափուլերի մասին է: Եւ սա պատահական չէ. ըստ աստղագետներ՝ Սվարցի, Մաունդերի, Ֆլամարիոնի, Օլքոտի, երկինքն ըստ կենդանակերպ - համաստեղությունների համակարգելու հայրենիքը՝ աշխարհագրական լայնության 36-40°-ի և 42-44° Միջօրեականի միջև ընկած տարածքն է, որ ներառում է Հայկական լեռնաշխարհը: Միայն այդ տարածքից են երկնականարի 6+6 զոդիակները մեզ լավ ծանոթ հաջորդականությամբ և կենդանակերպի նմանությամբ դիտվում: Հայկական լեռնաշխարհում, Մեծամորում և Քարահունջում հայտնաբերված հնագույն աստղագիտական կենտրոնները, որոնց վաղնջականությունը խորանում է ավելի քան 5-7 հազար տարիների խորքը, փաստում են, որ այս տարածքում են եղել

\*1,- Stephanie Dalley, "Myths From Mesopotamia", 2002, Oxford, p. 255:



հնագույն ժամանակների աստղագիտական գիտելիքների ստեղծման կենտրոնները\*1:

Կոսմիկական թեմաներով հազարավոր ժայռապատկերներն ու կիկլոպյան վիշապաքարերի արձանները, թեև դեռ խորը չեն ուսումնասիրված, սակայն լիովին համընկնում են հայկական հնագույն առասպելներին ու ավանդապատումներին: Ըստ իս, ամբողջ Հայաստանի (պատմական) տարածքը լեռները, լճերը, գետերը, ըստ հերմեսյան՝ **«ինչպես վերնում, այնպես էլ ներքև-վում»** սկզբունքի, անվանակոչվել են հնագույն հավատամքային պատումներում գոյություն ունեցող աստվածների ու հերոսների անուններով: Եւ հարեւանները Արատտայի երկիրը համարել են սրբազան, օրինաց երկիր, աստվածների երկիր\*2, որովհետև այն եղել է հնագույն հավատամքի կենտրոնը, տիեզերական կենդանակերպի արարման հայրենիքը, որի «ձեռավորման» մասին է մինչև նախահնդեւրոպական ժամանակները խորացող «Սասնա Տուն» հայկական էպոսի հիմքում առկա հնագույն հավատամք-կառույցը:

«Սասնա Տուն» էպոսի գլխավոր հերոս-աստվածությունների **անունների ստուգաբանությունը**, համակարգում՝ աստվածությունների **հանդես գալը միայն մեկ ֆունկցիայով**, էպոսի **սերտ առնչությունը երկնային 18, 36 աստեղատների հետ**, եւ պատումներում **աստղագիտական նրբությունների նկարագրությունները**, պարզում են, որ այս հավատամքային պատում-կանոնակարգի ժամանակագրությունը խորանում է մինչև **նախահնդեւրոպական ժամանակներ:**

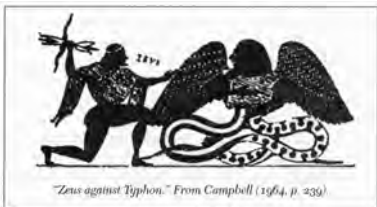

"Zeus against Typhon." From Campbell (1964, p. 239).

\*1- Մեծամորի աստղադիտ.՝ 2800-2600 մ.թ.ա., Է. Ս. Պարսամյան, «Մեծամոր», 1973թ., ՀՄՍՀ ԳԻՏ. Ակադեմիա, Երևան: Քարահունջ՝ մ.թ.ա. 5500, տևս՝ Պ.Հերունի, «Չեկույցներ», ՀԳ Ազգային Ակադեմիա, 1988, #4, (307-328):

\*2.- Տես՝ Արտակ Մովսիսյան, «Հնագույն պետությունը Հայաստանում՝ Արատտա», 1992թ., Երևան:



## Էպոսի ընդհանուր վերնագիր-անվանումների մասին:

Հայկական էպոսն այսօր հայտնի է՝ 1)«Սասնա Շոնր», 2)«Սասնա Տուն», 3)«Ջոջանց Տուն», 4)«Քաջանց Տուն» ընդհանրական վերնագիր-անվանումներով, որոնք բխում են էպոսի բազմաթիվ պատումներում դրուցագուն հերոսների և նրանց բնակավայրի բնութագրումներից: Վերնում համարակալված հավաքական վերնագրերի՝ # 2-րդ, # 3-րդ և # 4-րդում, «Տուն»-ը կրկնվում է որպես՝ **տնդ, վայր, ընտանիք** իմաստով, հավաքականություն հաղորդելով վերնագրին: «Քաջանց» պայմանական վերնագիր-անվանումը, որ նշանակում է՝ ոգիներ, քաջքեր, առաջին հայացքից թվում է թե խորթ է՝ #1, #2, #3 անվանումներին, որովհետև «Քաջանց Տուն»-ը հուշում է, որ էպոսի հերոսները ոգիներ, քաջքեր են և, պատումը պետք է լինի նրանց **ընտանիքի** մասին, **ոգիների տան** մասին: Բայց մի փոքր առաջ անցնելով, փորձենք ստուգաբանել **Սասուն** անունը, որն ինչպես 19-20 դարերի պատմող գուսաններն են ներկայացրել՝ **Սան** և **Սուն** բառերի համադրում է: Օրինակ, պատմողներից մեկը՝ տարոնցի Կրպո, գրի առնող Գ.Սրվանձտյան, 1873 թիվ, **Սասուն** անունը մեկնաբանում է որպես՝

**«Քարն սան սուն եք զարկել,**

**Ըդրա անուն տ'նդնի Սանսուն, Սասուն»<sup>\*1</sup>:**

Այսինքն, անունը կապվում է քարերի ահագնության և ձևի հետ: Սա արտաքին նմանությամբ՝ իմաստի ու նշանակության բացատրություն է: Նմանատիպ ձևով, 19-20-րդ դարերում, ժողովրդական պատմողները էպոսի պատումները երգելիս, չհասկանալով հնագույն հնթանոսական հավատամքում անունների իմաստները, փորձել են «հարմարեցնել» այս կամ այն անունների կամ երևույթների իմաստները: Օրինակ, *խաչ-Պատրազին* կամ *Պատարասին*-ը (պատմողի համար՝ անհայտ իմաստով անձանոթ բառ) հարմարեցվել է՝ *խաչ-պատարազ* կամ *խաչ-պատերազմ* իմաստների հետ<sup>\*2</sup>:

Հայ պատմագրության մեջ առաջին անգամ **Սասուն** անունը որպես տեղանուն հիշատակվում է Անանիա Շիրակացու (*մ.թ. VII դար*) «Աշխարհացոյց»-ի մեջ: Շիրակացին, թվարկելով Հայաստանի 15 նահանգներն ու դրանց վարչական բաժանումները, Սասունը հիշատակում է որպես Աղձնյաց նահանգի տասներորդ գավառ:

**«Երրորդ՝ Աղձնիս առ Տիգրիս գետով կայ. և գավառ ունի տասն. զԱրզն, զՆփրկերտ, զՔնդ, զԿնթիկ, զՄատիկ, Սաղու, Վանաց ձոր, զՆերհնթս,**

\*1,- «Սասնա Շոնր», 1977թ., Երևան, էջ 15:

\*2,- «Սասնա Շոնր», հատոր Բ, II, էջ 843, ծանոթագրություն:

**զԳզնդ, զՍալնոյ ձոր, զՍանասուն...»<sup>\*1</sup>:**

**Սասունի** մասին արձանագրություն կա նաև մ.թ.ա. 736 թ., Ասորեստանի թագավոր Տիգլատպիլասարի հուշարձան արձանագրության մեջ, որտեղ Սասունը հիշատակվում է որպես **Սասու** քաղաք<sup>\*2</sup>:

**Սան** և **Սուն** կամ **Սանասուն** բառերի ստուգաբանությունը ցուցում է, որ Սասունը ոչ մի կապ չունի քարերի ձևի և չափսերի հետ: **Սան** բնիկ հայերեն բառ է, որ բխում է **Սուն**՝ սնուցանել բառից<sup>\*3</sup>: **Սան** և **Սուն** բառերը՝ թե՛ ուղղակի, թե՛ հոգևոր իմաստով՝ սնելու, կյանք տալու, սնուցանելու հետ են իմաստաբանվում:

ՀՆԽ՝ (հնդեվրոպ. նախալեզու) \*anH- «չունչ, հոգի, արտաշնչում» (սանսկր. **prith**՝ a'nīla-h, հունարեն՝ **a'nemos**, գոթերեն՝ **uz-anan**, հին իսլանդ.՝ **andi**, լատիներեն՝ **anima**, հին իռլանդ.՝ **ana**<sup>1</sup> և այլն, բուրքն էլ՝ «չունչ, հոգի» իմաստով)<sup>\*4</sup>, հայերենում **ս**-ի արվելագումով **ս+ան** = **ս+անհ**՝ «չուչ-հոգու» իմաստն ունի (*օրհնակ սանակից* = *հոգնկից*), որ աղերսվում է նաև **արնի** հետ: Հայերենում **«հոգի»** և **«արն»** բառերը, նաև իմաստների համարժեքության բնույթ ունեն. **«արնիդ մեռնեմ = հոգուդ մեռնեմ»**: Նման արտահայտություն-դարձվածքները բազմաթիվ են հայերենում: Ուրարտերեն՝ <sup>D</sup>ճի-ս-նի «*արնի աստված*»<sup>\*5</sup>, հիթթեր.՝ **šiu-**, **šiu-na**-«*աստված*», **šiwatt**- «*օր*», **Istanu**- «*արնի աստված*», ինչպես նաև ՀՆԽ՝ \*s(a)wHel-/n-, որ հին անգլ.՝ **sunne**, անգլեր.՝ **sun**, գոթեր.՝ **sunno**, հին գերմաներ.՝ **sunna**, գերմ.՝ **Sonne** և այլն, **«արն»** իմաստի հետ են աղերսվում, որ բխում է ՀՆԽ՝ \***sut**<sup>h</sup>**u-**, \***seu-** «ծնունդ տալ» իմաստից<sup>\*6</sup>:

**«Սան»** «հոգի» իմաստով, V դարից ունենք ծիսական ազգակցության՝ **սան, սանկից, սանդբայր** բառերը<sup>\*7</sup>, որ աղերսվում են **հոգևորի** հետ: **Սան**-ը և **Սուն**-ը՝ բնիկ հայերեն բառեր են և, հնդեվրոպական նախալեզվում ու լեզուներում ունեն նաև միևնույն իմաստով՝ «կաթնագեղձ», «ստինք» հետնյալ ձևերը.

հայերեն	ՀՆԽ <sup>*8</sup>	սանսկրիտ	իրանական	հունարեն
Սան→Սուն >	Psn	Stana	fštāna	sténion <sup>*9</sup>

\*1,- Ա. Աբրահամյան, «Ծիրակազու մատենագրությունը», 1944թ., Երևան, էջ 349:  
 \*2, - Գ. Ղափանցյան, «Ուրարտուի պատմություն», 1940թ., Երևան, էջ 193:  
 \*3, - Հր. Աճառյան, «Հայոց լեզվի պատմություն», հ. I, 1936թ., Երևան: Նաև տես՝ T. Gamkrelidze & V. Ivanov, նույն աշխատություն, էջ 511: Նաև տես՝ Robert S.P. Beekes, “Comparative Indo-European Linguistics”, 1995, USA, p. 220:  
 \*4, - T. Gamkrelidze & V. Ivanov, նույն աշխատություն, էջ 388:  
 \*5, \*6,- Նույն աղբյուր, էջ 793: Նույն աղբյուր, էջ 590, 511:  
 \*7,- Գ. Վ. Հակոբյան, «Մկրտության ծեսի հետ կապված ազգակցական տերմինները հայերենում», Պատմա-Քանասիրական Հանդես, ՀՍՍՀ Գիտությունների Ակադեմիա, Երևան, 1988, No. 3 (122), էջ 145, 146:  
 \*8,- ՀՆԽ - Հնդեվրոպական նախալեզու:  
 \*9, - Հր. Աճառյան, «Հայոց լեզվի պատմություն», հ. I, 1936թ., Երևան, էջ 74: Նաև տես՝ Robert S.P. Beekes, “Comparative Indo-European Linguistics”, 1995, USA, p. 220:

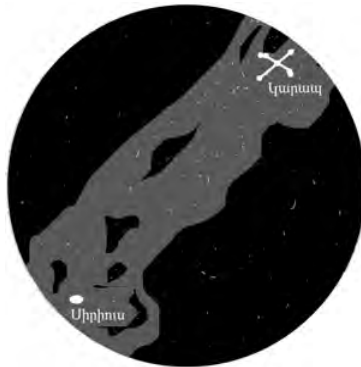

Հայերենում, մի կողմից **Սասնասուն**-ը բացատրվում է որպես սնուցելու՝ «կրծքով սնուցելու», «կաթով սնուցելու», եւ մյուս կողմից՝ «հոգու սնուցման» իմաստներով (*ինչպես վերնում արդեն ասացինք՝ սանակից, սանեղբայր*): Ուրեմն, «Սասնա Տունը» հավանալից՝ «ծծմատուն», «կաթնատուն» եւ «հոգու տուն» իմաստներն է ստանում: Եւ որովհետեւ Սասունը՝ **Սան- ա - սուն** է, երկու իրար մոտ, համանման նշանակությունն ունեցող բառերի միասնություն է, ուրեմն առաջինը՝ **սան**-ը, որը միանում է **սուն**-ի հետ **ա** շաղկապով, դրված է՝ **«հոգի»** իմաստով, իսկ **սուն**-ը՝ **«սնանել»**, սնուցանել իմաստով: Եւ այս վերնագիր-անունը բխում է հենց էպոսի պատումի իմաստից: Չէ՞՝ որ Ծովինարը լսում է **Կաթնաղբյուրից**, որի հետնանունը հղիանում եւ ծնում է երկվորյակ դիցերի: Բոլոր պատումներում Կաթնաղբյուրը կենսական ուժ, դիցական գերբնականություն ստանալու հետ է աղերսվում:

Նորից վերադառնալով վերնում հիշատակված էպոսի վերնագրերի անվանումներին, տեսնում ենք, որ դրանք բոլորը, միանշանակ, արտահայտում են միեւնույն իմաստը:

- 1) «Բաջանց Տուն» → «Ոգինների Տուն»:
- 2) «Չոջանց Տուն» → «Մեծանց Տուն» → «Նախնայաց Տուն»:
- 3) «Սասնա Տուն» → «Կաթնատուն» → «Ծիր Կաթնի Տուն» → «Ծննդոց» → «Հոգու Տուն» (սրան դեռ կանդրադառնանք):
- 4) «Սասնա Ծոներ» → «Մեծ Ոգիններ» → «Ծիտակ, արդար Ոգիններ»:

«Ծուռը» էպոսում ներկայացված է որպես արդար, բարոյապես շիտակ, ուղիղ իմաստներով: Այսինքն, աշխարհն անարդար ու կեղծ է, իսկ աշխարհի նկատմամբ հերոսները ծուռ են՝ այսինքն շիտակ, արդար են: Հայկական էպոսում սա *արտաքին* իմաստ արտահայտող բացատրություն է, որ միչեւ այժմ հասկացվել է միայն բառացի իմաստով: Սակայն հայկական հնագույն էպոսը ճշգրիտ աստղագիտական երևույթների գաղտնի իմաստներ է պարունակում, եւ «ծուռը» նաեւ **կորի** նշանակությունն ունի, որ արեւի ու լուսնի ուղեծիր-արահետների հետ են աղերսվում (*արեւի եւ լուսնի արահետների, դրանց հանգուցային կետեր՝ մակաճների, ինչպես նաեւ Precession երևույթի մասին տես «Աստղագիտություն» բաժինը*): Էպոսում, երկվորյակ դիցերը մեկ երկնքում հասնում են արեւին, մեկ անդրաշխարհի հրեշների հետ են մենամարտում:

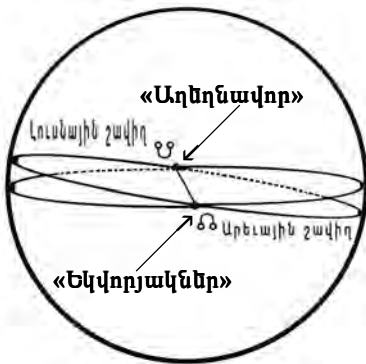

Արեւի եւ Լուսնի շավիղներ:  
Լուսնի հարավ. մակաճ → Յ  
Հյուսիսային. մակաճ → Թ

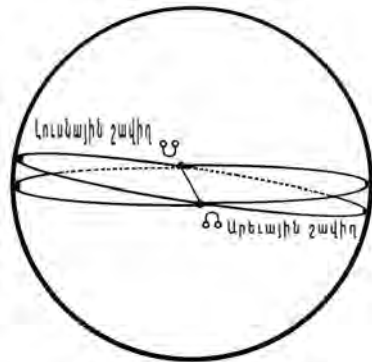

Լուսնի մակաձ → օ  
 Արեւի մակաձ → օ  
 Արեւի եւ Լուսնի շավիղներ

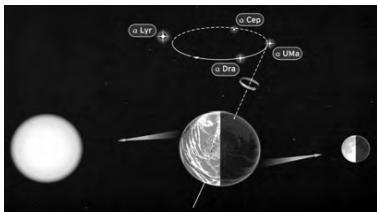

Երկրագնդի առանցքի տատանումով կենդանակերպ աստղատներով «անցումը», այսօրվա աստղագիտության մեջ կոչվում է առաջընթացության երևույթ: Յուրաքանչյուր աստղատան մեջ՝ մոտ 2160 տարի, իսկ 12 աստղատներով անցումը՝ 25800-25920 տարի, կոչվում էր տիեզերական մեծ տարեշրջան:

«Ձողանց Տուն»-ը որպես՝ «Մեծանց Տուն», «Նախնայաց Տուն», նույնպես լիովին իմաստաբանվում է որպես նախնիների՝ **«հոգևոր պրոտոտիպների տուն»** նշանակությամբ:

**Սանասուն**-ից բխած՝ «սնանող կաթնաղբյուր» կամ «հոգևտուն» իմաստներն աղերսվում են «Ծիր կաթնի» հետ, որի մասին բազմաթիվ են հայկական հնագույն ավանդապատումները:<sup>\*1</sup>

Ուրեմն, «Սասնա Տուն» → «կաթնաղբյուր» → «Ծննդոց» → «Շունչ-հոգու Տուն» → «Ձողանց Տուն» բոլոր անունները ցուցում են՝ **«հոգևոր սկիզբ»** կամ **«դիցական արարման տուն»**, **«հոգևտուն»** միևնույն իմաստը: Առաջ ընկնելով ասենք, որ հայերեն լեզվում **ՀՈԳԵՏՈՒՆ** է կոչվում մարդու գլխի վերին գագաթամասը, որի մասին դեռ կլսավի :

Ձուգահեռներ տանելով հնդկական՝ «Ըիգ-Վեդա»<sup>\*2</sup>, եբրայական «Գիրք Ծննդոց», հունական՝ «Աստվածներ եւ հերոսներ», իրանական՝ «Ավեստա» եւ այլն, հնագույն էպիկական պատումների հավաքական անվանումների հետ, պետք է կարծել, որ հայկական էպոսը նույնպես պետք է- որ ունենար դիցաբանական պատումին համապատասխան անվանում: Ըստ իս, հնում էպոսն ունեցել է մեկ վերնագիր՝ մեկ անվանում, որը պետք է որ աղերսվեր գոյաբանական աշխարհի, երկնքի եւ աստեղատների ծննդյան, արարման հետ:

Եւ, քանի-որ, **Սասուն** → **Սանասուն** անվանումը առավել հակիրճ եւ իմաստավորված է որպես՝ **«շունչ-հոգու բխում»**, ապա հնարավոր է, որ «Սասնա Տուն» դիցաբանական հավատամք-էպոսը կոչվել է «Աստվածային շնչի տուն» որն է՝ «Սասնա Տուն» («The House Of Divine Breath») անունով:

Ինձ միշտ հիացրել, բայց հատկապես զարմացրել է, թե ինչն<sup>՞</sup>ու, ինչպե՞ս, ի՞նչ հիմքով է Մեսրոպ Մաշտոցը կամ գուցե Սահակ Պարթևը «Բիբլիա»-ն, որ բառացի թարգմանվում է՝ «Գիրք», թարգմանել որպես՝ Աստծո շունչ,- **«Աստվածաշունչ»**: Ինչն<sup>՞</sup>ու հենց «Աստված-ա-շո՛ւնչ»: Կարծում եմ, Հայաստանում, նրբ քրիստոնեությունը ներմուծեց հին հեթանոսական հավա-

\*1, - Արամ Ղանալանյան, «Ավանդապատում», 1969թ., Երևան:  
 \*2,-Rig Veda- սրբազան գիտելիք. հայերենով հակադարձ կարդալու դեպքում՝ «դիցական գիր» → ա-դև(ի) - գիր: Տիվ < դիվ < դև = օր, երկինք, աստված:  
 Սանսկրիտ՝ dyá'uḥ, di'va = հայերեն՝ դի՝ «աստված», դի = տի, տիւ՝ «օր», ցերեկ «օր»՝ գիշերվա հակառակը, T. Gamkrelidze & V. Ivanov, նույն աղբյուր, էջ 692-693:

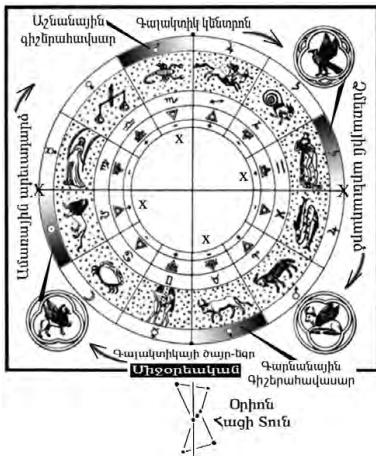

Աստղային հոգևտուն

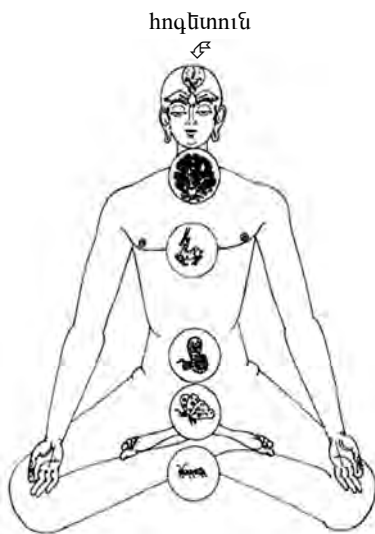

հոգևտուն

տամքի հետ կապված բազմաթիվ ծնունդ, երգարվեստի տաղեր, ճարտարապետական մոտեցումներ, այնպես էլ հին հավատամքի՝ «Մասնա Տուն» հոգևոր ավետարան-պատումի անուն-վերնագիրն է վերախմբագրված ու ներմուծված, որպես նոր կրոնի ավետարանների համար հավաքական վերնագիր\*1: Հին հեթանոսական տաճարները քանդելը կամ վերափոխելով, դրանց տեղը քրիստոնեական եկեղեցի հիմնելու մոտեցումը, կարծում եմ, կիրառվել է նաև հին հավատքի ավետարանի հավաքական վերանագրի առումով: **Նոր կրոնի** Սուրբ Գրքի՝ «Աստվածաշունչ» վերանագիր-անունը, **հին հավատքի** Սուրբ Գրքի վերնագրի փոխառությունն է:

**Հոգու Տուն** կամ **հոգևտունը** հնագույն կանոնակարգերում աղերսվում է տիեզերական 18 եւ 36 համաստեղությունների, հյուսիսային բնույթի աստեղատան հետ, ինչպես նաև՝ հնդկական Յոգա համակարգում, հնագույն ժամանակներից մեզ հասած 7 չակրաների ուսմունքում, մարդու գանգի վերնի մասում՝ **Սահարարա** կոչվող հազարաթերթիկի հետ (**հայկական ճարտարապետության մեջ, տանիքի վեց շարքով ութաթև-ութանկյուն բացվածքը կոչվում է՝ հազարաշեն**):

Չակրաներով, ողնաշարի «թաքնված օձագալար» հուր-էներգիան դեպի վեր՝ գլխի գագաթամասը բարձրացնելու եւ ո՛չ շոշափելի, այլ՝ հոգևոր ոլորտների հետ «հարաբերվելու» տեխնիկան, հիմնված է բրահմայական աշխարհճանաչողական՝ տիեզերական արարչության հավատամքային համակարգի վրա, որը նախահնդերոպական ժամանակներից մեզ հասած ուսմունք է: Ըստ հնագույն կանոնակարգի, **միկրո տիեզերքը՝** մարդը, եւ **մակրո տիեզերքը՝** լոգոս-մարդը (12 , 36 աստղատները նրա տրանսֆորմացիայի աստիքուտներն են) համանման են\*2:

\*1, - Հայաստանում քրիստոնեությունը հին հավատամքի հետ կապված ամեն ինչ ոչնչացրեց, փորձելով նույնիսկ նրա հիշողությունն իսկ ջնջել, բայց ժողովուրդը չմոռանալով իր հնագույն կրոն-հավատամքը, որն այսօր հայ ժողովրդին հայտնի է որպես «Մասնա Տուն» էպոս, հազարամյակներ շարունակ որպես դյուցազնագրույց պատմելով իր հին հավատամքի կաղապարը՝ պատումը, այն բերել ու հասցրել է մինչև 19-րդ - 20-րդ դարեր: Հայ հնագույն էպոսի պահպանման եւ փոխանցման համար մեծ կարևորություն են ունեցել այն հայ համայնքներն ու գյուղերը, որոնք մինչև 14-19-րդ դարեր, քողարկված դավանել են արևապաշտական հավատամքը:

Հայոց եկեղեցու ծիսագիրքը կոչվում է՝ «Մաշտոց», սա հայոց հեթանոսական ծիսագրքի անվանումն է, որ նույնպես հին հավատամքից փոխառնված, ներմուծված է:

\*2,- Մինչև այժմ, հայկական կենցաղում, մի քանի ամսական երեխայի գանգի վերին, փափուկ մասը կոչում են՝ **հոգևտուն**:

### **«Մասուն» տեղանքը և «Մասնա տուն» հավատամքային էպոսը:**

Ըստ հայկական «Մասնա Ծռեր» կամ «Մասնա տուն» ընդհանրական վերագրով հայտնի էպոսի, Մասունը կամ Մասնա բերդաքաղաքը կառուցում են երկվորյակ եղբայրներ՝ Սանասարն ու Բաղդասարը: Գարեգին Սրվանձտյանի մատնանշած զուգահեռը՝ հայկական էպոսի «Մասնասար և Բաղդասար» առաջին ճյուղում առկա էպիզոդի (*երկվորյակ եղբայրները սպանելով իրենց հայրացուին փախչում են Հայաստան*) և Հին Կտակարանում Սինահարիմ թագավորի հետ կապված էպիզոդի\*<sup>1</sup> նմանությունները՝ բացահայտ են (*որից և բխում են Մ. Խորենացու և Թովմա Արծրունու հիշատակումները*): Սակայն, Ասորեստանի թագավոր Սինահարիմի (*մ.թ.ա. 701-681թ.*) իր որդիներ՝ Ադրամելիքից և Սարասարից սպանվելու ու տղաների Հայաստան փախչելու Հին Կտակարանում տեղ գտած պատմությունը կրոնական միստիցիզմի, և ոչ թե պատմական եզրով վերաբերմունքի արդյունք է: Այս բաժնի սկզբում մենք արդեն ընդգծել ենք, որ Հին Կտակարանում տեղ գտած այս պատմությունը հավանական է, որ վերախրմբագրված փոխառություն է, ինչպես շումերական արարչության, Օձի ու Ադամ-Եւայի, Նոյյան ջրհեղեղի մասին պատումներն են փոխառությամբ «ներմուծվել» Հին Կտակարան:

Փաստերը ցուցում են, որ Հայաստանում, **Մասուն-Մասուն** նույն անունով, նույն տեղանքի մասին մենք ունենք հիշատակություն, որ թվագրվում է մ.թ.ա. 736թ., Ասորեստանի թագավոր Տիգլատալիլասարի հուշարձան արձանագրության մեջ, որտեղ Մասունը հիշատակվում է որպես **Մասուն** քաղաք\*<sup>2</sup>: Փաստերի համադրումը պարզում է, որ մ. թ. ա. 736 թվականին Ասորեստանի Սինահարիմ թագավորը (*մ.թ.ա. 701-681թ.*) դեռ չէր ծնվել, երբ **Մասուն** քաղաքն արդեն կար և այնքան կարևոր նշանակություն է ունեցել, այսինքն չի եղել փոքրիկ գյուղ կամ բերդ, որ նշվել է ասորական թագավոր Տիգլատալիլասարի հուշարձան արձանագրության մեջ: Ուրեմն, իր երկու որդիների կողմից ասորական Սինահարիմ թագավորի սպանությունը, և նրա որդիների Հայաստան փախչելով Մասուն բերդաքաղաք կառուցելը, մեղմ ասած չի «տեղավորվում» պատմական ժամանակագրության համակարգում: Մյուս կողմից, «Մասնա Ծռեր» էպոսը և հատկապես Սանասար-Բաղդասար երկվորյակների մասին պատումը, նույնանուն է ընդհանուր հնդեւրոպական հավատամքային պատումներում երկվորյակների մասին պերսոնաժների հետ, որոնց ժամանակագրությունը խորանում է մինչև նախահնդեւրոպական ժամանակներ: «Աստվածային երկվորյակների մասին միջական պատումը, որտեղ երկվորյակները գերագույն աստծո կամ արեւի աստծո որդիներն են, խորանում է մինչև նախահնդեւրոպական հնագույն ժամանակներ: Այս միջական պատումը հայտ-

\*1, - «Հին Կտակարան», Դ թագավորաց. գլ. 19, 36-37, Ես. ԼԷ, 38:

\*2, - Գ. Ղափանցյան, «Ուրարտուի պատմություն», 1940թ., Երևան, էջ 193:

նաբերվել է համարյա բոլոր հնդեվրոպական հնագույն հիմնական տրադիցիաներում, որտեղ ոչ միայն կրկնվում են միեւնույն մոտիվները, այլ նաև առկա է հերոսների անունների համատեղությունը, որը եւ հաստատում է այդ մոտիվների եւ պերսոնաժների բնույթը որպես՝ նախահնդեվրոպական\*1:

Այսինքն, այստեղ տարրական տրամաբանությունն իսկ հուշում է, որ երկվորյակների մասին հնդեվրոպական հնագույն հավատամքային պատումը հարմարեցվել է՝ ասորական Սինահերիմի իր երկու որդիների կողմից սպանվելու եւ նրանց հայաստան փախչելու գուցե «պատմական դեպքի» հետ, եւ վերախըմբագրմամբ տեղավորվել է Հին Կտակարանում: Որ այս նույն երկվորյակները՝ **աստվածներ** են, կա նաև Հին Կտակարանում՝ **«... Սնփարոիսի աստվածներ Ադրամելիքի եւ Անամելիքի համար»**\*2: Հնագույն հավատամքային պերսոնաժները վերախմբագրելով Հին Կտակարան «խցկելու» փաստերը բազմաթիվ են: «Սասնա Ծռեր» էպոսի եւ Հին Կտակարանի որոշ էպիզոդների նմանությունների առումով, դեռ խորհրդային տարիներին, Լեւոն Մկրտչյանի տեսակյունը ճշտում է այս խնդրի հետ կապված մոտեցման անկյունը: Լեւոն Մկրտչյանը «Սասունցի Դավիթ» գրքի առաջաբանում\*3 ընդգծում է «Սասնա Տուն» էպոսի շատ կարևոր մի պատումի մասին\*4 եւ եզրակացնում է, որ «Հեթանոսական հայաստանում, հավանաբար, գոյություն է ունեցել բիբլիական տեքստից անկախ սեփական մի առասպել կամ դյուցազնական մի հեքիաթ հայոց երկրում Սանասարի ու Ադրամելիքի (Բաղդասարի) վարած կյանքի ու կատարած սխրանքների եւ նրանց տոհմի հովանավոր արծվի մասին»\*5:

Նախ, արժանավույնս գնահատելով Լեւոն Մկրտչյանի հայկական էպոսի նկատմամբ ոչ ավանդական մոտեցումը, պետք է ընդգծել, որ «Սասնա Ծռեր» էպոսում բազմաթիվ են հնագույն հեթանոսական կոսմիկական հավատամքկարգականունին վերաբերող ատրիբուտներն ու դարձվածքները:

1-ին, սկսենք նրանից, որ **Արծիվը**՝ որպես Սանասար-Բաղդասարի եւ նրանց տոհմի **հովանավոր** առկա է «Սասնա Ծռեր» էպոսի բառի բուն իմաստով՝ բոլոր

\*1,- T. Gamkrelidze & V. Ivanov, "Indo-European & The Indo-Europeans", 1995, New York, p. 680.

\*2,- Հին Կտակարան, Թագավորաց Դ, գլ. 17, 31:

\*3,- «Սասունցի Դավիթ», 1989թ., Երևան, էջ 16:

\*4,- Ասացող Ֆարման Թովմասյան, գրի է առնվել 1969թ.: Ասացողը ծնվել է 1894թ., Սասունի Բազնոտ գյուղում: «Սանասարը սպանում է նախ «երկնային» վիշապին, որն իրենով ծածկել էր արևը՝ քաղաքի ողջ երկիհըրը, իսկ այնուհետև սպանում է ջրի ակունքին տիրացած վիշապին եւ, վերջապես՝ այն վիշապին, որը բարձրանում էր ծառը՝ խժռելու անօգնական արծվիկներին: Եվ մայր արծիվը տարածում է թևերը քնած Սանասարի վրա (այս մանրամասնությունները արձանագրված է նաև Խորենացու «Պատմության» մեջ), որպեսզի հով անի: Դրանից հետո, արծիվը Սանասարին դուրս է բերում ստորգետնյա թագավորությունից»(մեջբերումը՝ Լ. Մկրտչյանից, «Սասունցի Դավիթ», Երևան, 1989թ., էջ 15): Տես՝ «Սասունցի Դավիթ, նոր պատումներ», Երևան, 1977թ., էջ 326, 335-341:

\*5,- «Սասունցի Դավիթ», 1989թ., Երևան, էջ 16:

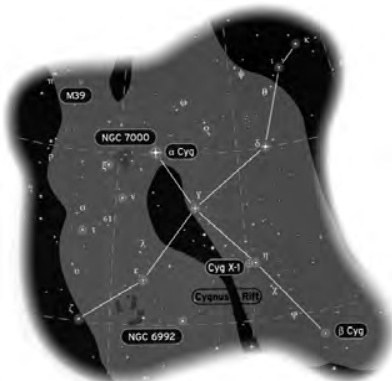

Անգզի, այսօրվա Կարապանունով (Cygnus) հայտնի իյուսիսային համաստեղությունը:



a



b

Նկարը Ա. Մովսիսյանի «Հայկական Մեհենագրություն» գրքից է, Երևան, 2003թ.: «Աստված» գաղափարագրով և արծվի պատկերով (որը երբևէ հանդես է գալիս օձի հետ մարտնչելիս կամ ճյուղը կրտսած) բազմաթիվ կնիքներ են հայտնաբերվել մի շարք հնավայրերից (էջ՝ 109):

պատումներում: Էպոսի հերոս-աստվածությունների աջ բազուկին իջած **Խաչ-Պատարագի** երկնային նշանը՝ երկնային հոր հովանավորության մասին է, որ աղերսվում է երկնքում **Անգզի**, այսօրվա **Cygnus-Կարապ** համաստեղության հետ: **Պատարագ խորհրդաբանական** նշանը, որն իջնում է էպոսի հերոսների աջ բազուկին, նախահնդերոպական **Pat ér** -ը՝ հայերեն «հայր»-ն է\*<sup>1</sup>, որ մի կողմից աղերսվում է **\*ptr-** «հայր»\*<sup>2</sup>, մյուս կողմից՝ հին իռլ. *e'n*, հին վելշ. *eterin*, «թռչուն, թռչող» իմաստների հետ\*<sup>3</sup>: Նախահնդերոպական **[\*P<sup>h</sup>et<sup>h</sup>]**\*<sup>4</sup> արմատը, որից սանսկրիտով **patará-**, հիթթիթերեն՝ **pattar**, հայերեն՝ **t'ir** և այլն\*<sup>5</sup>, աղերսվում է «թռչող», «թև» իմաստներին և սերտորեն կապված է հնդերոպական միֆոլոգիաների թեմավոր աստվածությանը: **Խաչ-Պատարագին-ի** վերջածանց **ագի** -ին, կամ **ասի** -ին՝ նախահնդերոպական **[\*azdo]** ձեռից հնդերոպական լեզուներում ներկայանում է՝ «այրել, այրող» իմաստով, որ աղերսվում է շումերական՝ *iz*, *azaz* «կրակ»-ի հետ\*<sup>6</sup>:

Փաստորեն, բառի ստուգաբանությունը ցուցում է, որ էպոսի այս միստիկ խորհրդանշանը ա) **քառաթևի խաչ** է, բ) **հայր** է (նախահնդերոպ.՝ **Pat ér**), գ) **թռչող** է, (նախահնդ.՝ **[\*P<sup>h</sup>et<sup>h</sup>]**) և դ) **հրն** բնույթ ունի:

2-րդ, ըստ «Մասնա Ծռեր» էպոսի արծվի մասին վերնում բերված պատումի, բառացիորեն ընդգծվում է, որ արծիվն է Սանասարին դուրս բերում ստորգետնյա թագավորությունից: Մ.թ.ա. II հազարամյակում Հայաստանի երկրի գերագույն աստվածությունը՝ **անգղ-արծվի** սիմվոլով, **անդրաշխարհի Ներգալ** աստվածն էր: Նրա աստեղատունը՝ **Անգղ**, այսօրվա՝ **Կարապ-Cygnus** աստեղատունն է: Այս աստվածությունը՝ Ներգալը, «անդրաշխարհ է գնում Էրրա անվամբ, իսկ այնտեղից գալիս է **Ներգալ անվամբ**»\*<sup>7</sup> (մանրամասն տես՝ Գագիկ թագավոր բաժինը): Փաստորեն, հայկական հնագույն հնրիաթներում և «Մասնա Տուն» էպոսի պատումներից մեկում, արծվի կողմից Սանասարին ստորգետնյա թագավորությունից դուրս բերելն ունի նաև աստղագիտական իմաստ և նշանակություն:

\*1,- Հր. Աճառյան, «Հայոց լեզվի պատմություն», Երև., 1940, մաս I, էջ 107:  
 \*2, \*3, \*4, \*5,- T. Gamkrelidze & V. Ivanov, "The Indo-European & The Indo-European", 1995, New York, p. 455n (տես՝ տողատակ #53), 455, 528.  
 \*6,- Հր. Աճառյան, Հայերեն արմատական բառարան, հ I, էջ 82:  
 \*7,-Ա. Դավթյան, «Հայոց աստղ. դիցաբանություն», 2004թ., էջ 207-209:



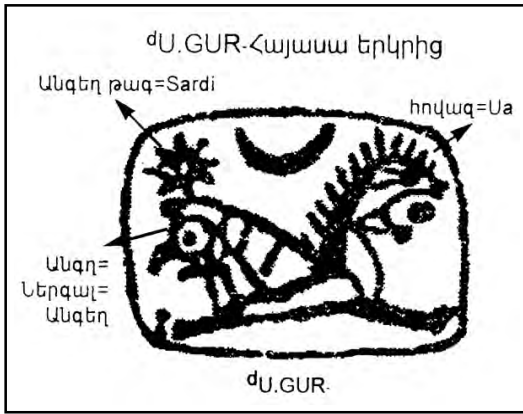

Փաստորեն, «Մասնա Տուն» էպոսում երկվորյակների հովանավորը կամ հովանավորող անտեսանելի հայրը ոչ թե Հին Կտակարանի Սենեքերիմ-Սինահարիբան է (որը դեռ չէր էլ ծնվել, երբ Սասու-Սասուն քաղաքն արդեն կար), այլ՝ մ.թ.ա. II հազարամյակի **Հայասա երկրի** գերագույն աստվածությունն էր՝ Էրրագալ-Ներգալը, որի պաշտամունքը հին հայերն ունեցել են Հին Կտակարանի պատումները գրի առնվելուց (VI-V դդ. մ.թ.ա.) առնվազն հազար տարի առաջ:

Ներգալ-Էրրա Հայասա երկրի գերագույն աստվածության պատկերանշանը. անգրի եւ հովագի գլխուխններով: Վերնուում կիսալուսնաձևու նշանը **Հայասա** երկրի գերագույն աստվածության սիմվոլն է, ութաթևու աստղը բնորոշում է նրա՝ «ամբողջ, ամենայն» լինելու սկզբունքը եւ 360° պտույտը: (նկարը վերցված է Ա. Դավթյանի «Հայոց աստղային դիցաբանություն» գրքից):

Աշխարհով մեկ սփռված հնագույն հավատամքային պատումներում գերագույն աստվածության սիմվոլ-ատրիբուտը միֆական թռչունն է՝ **անգո, արծիվ, կարապ, հավք, արյոր** եւ այլն: Օրինակ, եգիպտական համակարգում, մանիֆեստացիայի աստվածությունը՝ եգիպտական Աթումի ուղեղից ծնված միֆական թռչունն է՝ **Hiké** -ն է\*1(*հայքսոյան շրջան*): Հայկական էպոսում՝ Գագիկ թագավորը > [**\*gʰagʰa-**],- **Անգո-կարապ** աստղատունն է. ըստ Մ. Խորենացու՝ **Հայկն** է, որն իր թռչ կադմոսին դնելով իր առաջին տանը **չվեց** հյուսիս: Բրահմայական համակարգում 7-րդ չակրան՝ հազարաթերթիկ-լույսն է՝ «ամբողջը»,

որի սիմվոլներն են՝ «շրջանագիծը» կամ «գունդը»: Իսկ 6-րդ **Աջնա** չակրայի սիմվոլը **«կարապն»** է: Վեդայական Բրահմին ուղեկցող նրա ատրիբուտը՝ **Համասա թռչունն** է: Չնայելով **կարապի** տեսքով հանդիպում է աստվածուհի Լեդային, որը հղի մնալով ծննդաբերում է **երկվորյակներին**՝ Կաստոր եւ Պոլուքս աստղերին եւ այլն:

«Մասնա Տուն» էպոսի պատումներում, երբ երկվորյակները տեղանքն ընտրելով կառուցում են Սասուն բերդաքաղաքը, նրանց պապը՝ Գագիկ թագավորը **քսան տուն** է նվիրում Սանասարին եւ Բաղդասարին: Սա թաքնագիտական կող է: Թագավորը հավանաբար նվիրում է այն ինչ-որ ունեք: «Մասնա Տուն» էպոսի պատումներում, պատանի երկվորյակները երկրից-երկիր դեգերելով, երբ կանգնում են որևէ թագավորի առջև, ապա յոթ անգամ երկիր են պագանում եւ **ուրթի վրա ձնքերը կանթում, կանգնում են**: Ուրեմն, թե՛ Սանասարն է միտում **ուրթ** թիվը, թե՛ Բաղդասարը՝ 2 x 8 = 16: Եթե Գագիկ թագավորի նվիրած **քսան տուն** թվին գումարենք երկվորյակների՝ 8 + 8 = **16** թիվը, ապա կստանանք «ամբողջի» **36 տուն > 36 աստեղատուն = 360° = «3600 թիվ գաղափարը»**, որը շումերական ժառանգություն է: Միջագետքյան մ.թ.ա XI դդ. թվագրվող MUL.APIN աստղագանկում, առավոտյան արևի հետ բարձրացող աստեղատները 36-ն են, նրանցից 12-ը

\*1, - Jeremy Naydler, "Temple Of The Gosmos", 1996, USA, p. 124.

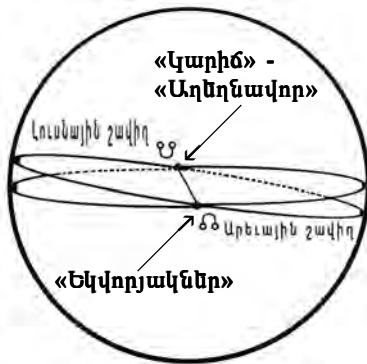

Արեւի եւ Լուսնի շավիղներ:  
 Լուսնի հարավ. մակաձ → Ծ  
 Հյուսիսային. մակաձ → Մ

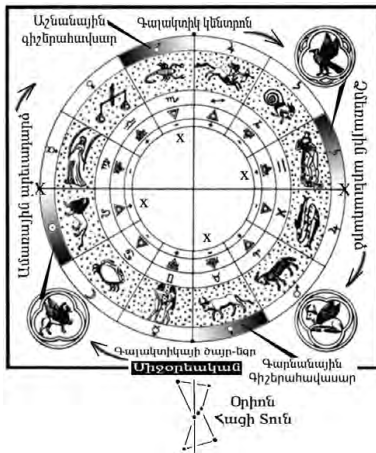

ընկնում են արեւի եւ լուսնի ուղեծրերի ճանապարհին:

Երկրորդ վիշապին՝ **«մեկ գունշի չափ բարձր, հինգ գունշի չափ էրկեն»**, որը նույնպէս ջրի կյանքի, «խոշորդոտ» էր, եղբայրները սպանում են երկու կլոր ջաղացքարերով ( $1 > 8$  համակարգ):

**«Էրկու կլոր քար կա, առնենք, էրթանք.**

**Էրկուսի մեջն էլ ծակ է, կը մտուցենք մեր թնւերը, կ'նրթանք: Գնացին քարեր առին»\*<sup>1</sup>:**

Կլոր ծակերով քարերն աղերսվում են շրջանաօղակի հետ: Սանասարը եւ Բաղդասարը կոչվում են՝ **«ծռեր»**: Ժողովրդական գուսան-բանասացները չհասկանալով, սա կապել են՝ «ուղիղ, շիտակ բնավորություն» իմաստի հետ, սակայն էպոսում **«ծռուք» կորի** իմաստն ունի եւ աղերսվում է **արեւի եւ լուսնի ուղեծրերի** կորած եւ, էլիպսած եւ ընթացքների հետ, որ տեսողական պերսպեկտիվայի համաձայն, անգնն աչքի ընկալում է. օրինակ՝ արեւի կորած եւ ծագն ու մայրամուտը (*մանրամասն տես՝ «Երկվորյակներ» բաժինը*): Կամ՝ որպէսզի «երկվորյակները», ըստ էպոսի պատումների, սպանեն **գունշավիշապին**, նրանք որպէս՝ արեւի եւ լուսնի, պետք է անգնեն կորաշրջան, որ **արեւի ու լուսնի ուղեծրերն** են: Սկսելով իրենց ճանապարհը, մ.թ.ա. V-IV հազարամյակում, «Երկվորյակները»՝ որպէս արեւի եւ լուսնի ուղեծրեր, ֆիկսում են **գարնանային գիշերահավասարը** «Յուլի» համաստեղությունում (*գարնանամուտ, հերթանոսական նոր տարի, Մարտ 21*), եւ **աշնանային գիշերահավասարը** «Լարիճ-Աղեղնավոր» համաստեղության միջնամասում: Այսինքն, «Հիդրա-վիշապ» համաստեղության պոչամասից մինչեւ վիշապի գլուխ: «Երկվորյակներից» **մինչեւ** «Աղեղնավոր» **վեց** համաստեղություններով ընթացքը Precession-ի երկուսյով՝ 12960 տարի է, որ տիեզերական մեծ տարվա կեսն է ( $25920 : 2 = 12960$ ):

### Եզրակացություն

«Սասնա Տուն» տուն էպոսը կոսմիկական բնույթով, արարչության մասին հնագույն հավատամքային կարգակառույց է: Էպոսի առաջին՝ «Սասնասար եւ Բաղդասար» ճյուղի սկիզբը նման է, սակայն որեւէ էական եւ հիմնավոր կապեր չունի Հին Կտակարանում տեղ գտած պատմական Սինահերիբա թագավորի եւ նրա որդիների մասին այուժեի հետ: «Սասնա Ծռեր» հնագույն էպոսը շատ ավելի հին է եւ աղերսվում է **Հայասա նրկրի** հնագույն հավատամքի հետ:

\*1,- «Սասունցի Դավիթ», 1989թ., Երևան, էջ 143:



**Գուալիստական սկզբունքը հնագույն հնդերոպացիների հավատամքում եւ դրա անդրադարձը նրանց հասարակական կառուցվածքում\*1:**

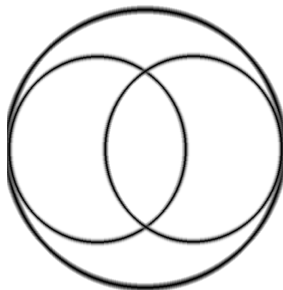

**Ամբողջը՝ «բովանդակը»՝ որպես երկու կենսերի միասնություն:**

Վյաչեսլավ Իվանովը եւ Թովմաս Գամկրելիձեին համադրելով թե՛ իրենց եւ թե՛ բազմաթիվ այլ գիտնականների տասնյակ տարիների ուսումնասիրությունների արդյունքները, ցուցում են, որ նախահնդերոպական հնագույն հավատամքի հիմքում ընկած էր երկակիության (դուալիզմի) սկզբունքը: Նույնիսկ ֆլորայի ու ֆաունայի կլասիֆիկացիայում առկա է երկակիության բնույթը: Եւ հնագույն հնդերոպացիների հասարակությունը ձեւավորված, կազմակերպված էր այս սկզբունքի համաձայն: Հնագույն հավատամքը, կրոնական կոնցեպտները եւ միֆոլոգիան, իրենց ուղղակի անդրադարձով ազդում-ձեւավորում էին ցեղային հասարակության ներքին կառուցվածքային հարաբերությունները՝ ամուսնական օրենքներից մինչեւ սոցիալական պարզ շերտավորումների փոխհարաբերություն եւ իշխանության ժառանգականություն:

Նախահնդերոպական հավատամքում ցեղի հիմնադիր նախահայրերը միֆական երկու թագավորներն էին (*աստվածներ կամ կիսասաստվածներ.-ընդգծումը մերն է*), եւ այս հավա-

\*1 – T. Gamkrelidze & V. Ivanov, “Indo-European & the Indo-Europeans”, p. 679.

Վերետում այս ենթավերնագիրը Թ.Գամկրելիձեի եւ Վ.Իվանովի աշխատության մեջ շրջված՝ հակառակ իմաստով է ներկայացված,- «Գուալիստական սկզբունքը հնդերոպացիների հասարակության կառուցվածքում եւ դրա անդրադարձը նրանց ծեսերում եւ միֆոլոգիայում»: Նման ձեւակերպման հետ մենք ունենք սկզբունքային «փոքր» անհամաձայնություն, հավատալով, որ վերոհիշյալ հեղինակների (որոնց գիտական մեծարժեք ուսումնասիրությունները բարձր գնահատանքի են արժանի) նման մոտեցումը մարքսիստական միագիծ՝ «հասարակական կեցությունն է որոշում հասարակական գիտակցությունը» ժամանակի պարտադրված կարգախոսի սահմաններում մնալու հանգամանքով է միայն պայմանավորված: Ամեն դեպքում հարկ համարեցինք ճշտել «մոտեցման անկյունը». հնագույն հավատամքը («միֆոլոգիան») ոչ թե հասարակության կառուցվածքի անդրադարձում-արդյունքն է, այլ հակառակը՝ հավատամքային «միֆոլոգիայից» բխող սկզբունքների համաձայն է ձեւավորվել հնագույն հնդերոպացիների հասարակական կառույցը: Սակայն լիարժեք կիսում ենք վերոհիշյալ հեղինակների այն կարծիքը, ըստ որի, «սկզբունքները» այս երկուսում՝ մեկը մյուսի փոխադարձ անդրադարձումներն են: Այսինքն, հնագույն հնդերոպացիների հասարակության կառուցվածքում առկա սկզբունքների հիմքով, կարելի է հասկանալ եւ վերականգնել հնագույն հավատամքի («միֆոլոգիայի») ներքին փոխհարաբերությունները եւ ընդհանրական պատկերը: Կոնկրետ դեպքում՝ «Սասնա Տուն» հնագույն հավատամք-էպոսը:



«Ամբողջը» որպես երկու կմսների՝ խավարի և ճերմակի հակադրություն՝ իրենց կենտրոններով:



Երկինքը տնտողական պերպակնկտիվայով որպես՝ ամբողջ՝ «բովանդակ», որպես՝ Օիր Կաթնի արական՝ «ժավր-Կարապ», և իգական՝ «հովազ-Սիրիոս», - ամբողջ՝ որ «կես + կես» է իրենց կենտրոններով:

տամբային սկզբունքով, վաղնջական ժամանակների հնդեւրոպական ցեղը միատեղ պատվում էր ցեղի երկու տոհմերի առաջնորդներին\*1: Օրինակ. հին հիթթիթները ծիսական արարողության ժամանակ, զենք կրելու տարիքի տղամարդիկ, բաժանվում էին երկու՝ ՀԱԹԹԻ և ՄԱՍԱ խմբերի, որտեղ առաջինում կրում էին բրոնզե, երկրորդում՝ եղեգնյա զենքեր: Ծիսակատարության ընթացքում ՀԱԹԹԻ-ի մարդիկ հաղթում էին ՄԱՍԱ-ի մարդկանց և գերիներին նվիրում աստծուն:

Սանսկրիտ էպոսում Կաուրավաս և Պանդավաս արյունակից երկու կլան տոհմերն իրար դեմ պատերազմի են ելնում, որոնք համապատասխանաբար՝ խորհրդանշում են «Արեւի» և «Լուսնի» դինաստիաները\*2:

Ամուսնական հարաբերություններում, կնոջ, աղջկա փոխանակություն էր կատարվում ցեղային հասարակության այս երկու արյունակից տոհմերի (*կլանների*) միջեւ: Ամուսնական զույգը, փաստորեն, համարվում էր մեկ ամբողջի **երկու «կեսերի» միություն**: Հնդեւրոպական լեզուներում «կես» տերմինաբանի իմաստաբանական կառուցվածքը ներկայացնում է նույն կերպ՝ «մեկ ամբողջի երկու կեսեր» իմաստով\*3: Ուրեմն, հների՝ հնդեւրոպացիների մոտ, այս դուալիզմը այնքան էլ «մաքուր դուալիզմ» չէր, այլ խորքում ուներ «երրորդությունը», այսինքն, «երկակիություն մեկ ամբողջում» սկզբունքով: Նախիրնդերոպ. լեզ.՝ \*p<sup>h</sup>(ol)- «զույգ, կես», \*t'wei-p<sup>h</sup>lo- «կրկնված, երկու կես» որոնք առնչվում են՝ \*-t<sup>h</sup>o - «մեկ ամբողջի» հետ\*4:

Այս առումով բացառիկ հետաքրքրական են հայերեն **ս'կես-սուր, ս'կեսայր** և **ԱՄ+բողջ** բառերը: Հայերենի բարբառներում՝ ս'կիս+ուր (կես մայր) և ս'կեսայր (կես հայր), որտեղ այր>հայր, ուր>մայր, և ՌԻԲ = ՌԻԲՀԻ-ն հին աստվածության իգական «կեսն» է (Գ. Ալիշան, Հին հավատ, էջ 199): Այս՝ ՌԻԲ-ին գումարվել է «կես»-ը, որ՝ ըստ Մանի, *Krs արմատից \*կերս > \*կեյս > կես, ըստ Pedersen-ի՝ ԿՈՅՍ, ԿԻՅ ձևերից սերված երկու, կրկին բառերից է, ըստ Karst, Յուշարձ.-ի՝ շումերական gas, kas «երկու», kasar «կեսը», kas «կտրել, կիսել» բառերից է\*5:*

\*1, \*2, \*3, \*4, – T. Gamkrelidze & V. Ivanov, “The Indo-European And The Indo-Europeans”, 1995, NY, p. 679-682, 682n:

\*5, - Հր. Աճառյան, «Հայերենի արմատ. բառարան», հ. II, 1973թ., էջ 582:

Փաստորեն, ընտանիքի գլուխը հայերենում **«ուր»-ի** եւ **«այր»-ի** միությունն է:

Հնագույն մոտեցմամբ, բինարիզմի հիմքով է կազմված նաեւ ժամանակը որպէս երկու՝ օր ու գիշերվա միությամբ մեկ ամբողջություն: **Օրը** ներկայանում է որպէս **արական, գիշերը՝ իգական** հիմքով: Հայերենում **արեւը մայր մտավ, մայրամուտ** եւ համանման հնագույն արտահայտությունները, փաստում են, որ **ժամանակի հնագույն միավորը՝ «օրը»**, ներկայանում է **արական** եւ **իգական** երկու կեսերով:

Հների մոտ բինարիզմի հիմքով է նաեւ երկնքի հետ առնչվող պատկերացումը: Կենդանապերպ 6 + 6 կամ 18 + 18 աստեղատներով, մեկ տարվա մեջ, երկնքի երկու կեսերով մեկ ամբողջությունը ներկայանում է որպէս երկու կեսերի միություն: Սիջագետքյան MUL.APIN-ի աստեղացանկում, տարին որպէս 36 աստեղատների անցում, ներկայանում է երկու կեսերով՝ 36 = 18+18 աստեղատներով\*1:

Հայերեն \*ԱՄ բառը՝ ներկայանում է որպէս՝ **«տարի»,- ամեակ** եւ **«ամբողջ»**, **«բովանդակ»** իմաստներով: Հայերեն՝ ամեակ > ԱՄ ի-ակ, **«ակն»**-ը հայերենում՝ **արեգակի**, ինչպէս նաեւ **չափ** իմաստն ունի\*2, որ ըստ իս, աղերսվում է շումերական IK՝ **«չափ»-ի** հետ (**ակ = IK**) եւ բնորոշում է օրվա՝ 24 ժամվա կեսը: Պատահական չէ, որ հների մոտ նոր տարվա սկիզբ է համարվում գարնանային գիշերահավասարը, երբ օրն ու գիշերը ներկայանում են՝ 12 + 12 հավասար ժամերով: Շումերների մոտ **mu**՝ նշանակում է «տարի», հայերեն՝ **am** նշանակում է «տարի», իսկ շումերերեն՝ **am, ama** նշանակում է «մայր»: Հայերեն **am-ի** շրջված՝ **ma** «մայր», շումերերեն՝ **mu** նշանակում է «տարի»: Հայերենում ԱՄ-ը՝ (**Ամանոր աստվածություն**) արական, իսկ շրջված ՍԱ-ն՝ իգական հիմք ունի, հակադարձը՝ շումերական am-ը՝ «մայր», իսկ mu՝ «տարի»,- արական հիմք: Որպէս հիմնավորման լրացում օգնության է գալիս բիայնական արձանագրությունը՝ Hamarsa դիցանունը am-ի համար\*3:

**«Ամբողջը»՝ որպէս «երկու կեսերի միություն»** հնագույն հավատամքային կոնցեպտը արտահայտված է հնագույն հնդեւրոպացիների թե՛ հասարակական կառույցում, թե՛ հավատամքային պատումներում, թե՛ թվային համակարգերում, թե՛ տարածական պատկերագրության եւ թե՛ աստղագիտության մեջ:

Ըստ հների աշխարհճանաչողության, աշխարհարի արարումը նույնպէս դուլիզմի հիմքով է: «Անհունը» ամբողջական լինելով, երբ սկսում է սերել նյութական աշխարհը, ապա «գործում» է դուալիզմի սկզբունքով. արտահայտվում է որպէս երկու հակոտնյա բեւեռների փոխհարաբերություն: Միֆոլոգիա-

\*1,- B. L. van der Waerden, «Science Awakening II», 1974, p. 80.

\*2,- Հր. Աճառյան, «Հայերենի արմատ. բառարան», հ. I, 1971թ., էջ 107:

\*3,- Նույն աղբյուր, հ. I, էջ 143, հ. III, էջ 242:

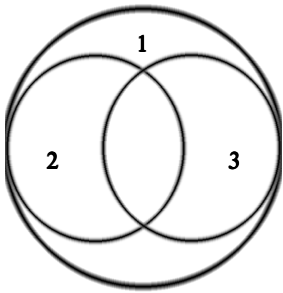

Ամբողջը  
երկու կենտրոն  
միասնությամբ  
«ձեռավորում» է  
երրորդությունը:



Մեծամոր,  
մ.թ.ա. III հազարամյակ

ներում այս սկզբունքը կերպարային-պատումային արտահայտություններ է ստանում որպես՝ *էզ-որձ, հայր-մայր, մութ-լույս* եւ այլն: Սակայն, «ամբողջը» երկբեւեռվելուց հետո էլ չի կորցնում իր՝ ամբողջականի «անձնականությունը»: Հայկական Մեծամորի «առնանդամ հուշարձանների» վրայի երկու հակադարձ ընթացքները խորհրդանշող սվաստիկան՝ «ամբողջ-բովանդակ»-ի գաղափարն արտահայտող սիմվոլի՝ «շրջանաօղակի» մեջ է: Հնագույն եգիպտական հավատամքային կոնցեպտում (*որն արիական համակարգից ներմուծված է, քանի որ դիցանունները հնդեւրոպական ծագում ունեն*)<sup>\*1</sup> գերագույն դից Աթումը ստեղծելով Շու (*արական*) եւ Թեփնատ (*իգական*) աստվածներին, ասում է՝ **հիմա արդեն երեք աստվածներ են իմ մեջ**: Այսինքն, ԱԹՈՒՄ-ը՝ գերագույն հայր աստվածությունը, իր մեջ սերելով առաջին սեռական հակոտնյա գույգը (*արու եւ էգ*), չի «կորցնում» իր ամբողջականության «անձնականությունը», ձեռավորելով առաջին **երրորդությունը**:

Սակայն մինչեւ ԱԹՈՒՄ-ը, կար ՆՍ/ՆԿ/ՆՄ-ը՝ «սուբյեկտիվ, անակտիվ» ներունակությունը, այն իգական սկիզբը, որից առաջ եկավ Աթումը: Ըստ հնագույն հավատամքի, պոտենցիալ արարչական նախահիմքը՝ ամբողջը (*սիմվոլը՝ օղակաձեւ վիշապ*) որպես «շրջանագիծ», իգական սկիզբ է: Շրջանի ներսում է ծնվում արական «պատճառը»՝ «մեկ»-ը, որը նորից միանալով իրեն ծնող «իգական շրջանի հետ», կիսում է այն՝ որդին դառնում է նաեւ ամուսին, եւ այս երկուսի՝ շրջանի (*մեծ ոչինչի առաջին արտահայտություն «գերուն» - 0*) եւ մեկի (*պատճառ, «1»-մեկ*) միասնությունից ծնվում են նորանոր ֆորմաներ (*աստվածներ*): Սանսկրիտ էպոսում, Դակշան ծնում է Ադիթիին եւ հակառակը՝ ծնվում է Ադիթիից: Դակշան՝ տիեզերական նախամայր-նախանյութ անակտիվ արգանդն է, չդիֆերենցված **նյութ/էներգիան**, որից ձեռավորվում է ակտիվը՝ «արական սկիզբը»:

Հայերենում՝ **ni** - «խորք» = ՆՈՒ < ՆԻ < ԻՆ > ԱՆ < ՀԱՆ = «նախամայր, մեծ մայր», որ միֆոլոգիայում ՆՈՒԱՐԴ (*Արա Գեղեցիկի կինը, Արայան Արայի մայրը*)<sup>\*2</sup>, հնագույն հավատամքային կոնցեպտի արձագանք-անդրադարձն է: «Լույս»-ը որպես «արական» արտահայտություն, ըստ հների, ծնվում է «խավարի» (**իգական գիշեր**) մեջ, եւ համապատասխանաբար՝ «Արելը» եւ «Լուսինը» որպես գիշերային եւ ցերեկային «երկինքների» գլխավոր իպոստասներ, դառնում են նախահրնդեւրոպացիների դուալիստական կոնցեպտի ամենահնագույն սիմ-

\*1, – L.A.Waddell, “Sumer-Aryan Dictionary”, 1927, London.

\*2, – «Մովսէս Խորենացի, «Պատմություն», 1981թ., էջ 74:

վոլները: Հավատամքային անդրադարձով է ձեւավորված հնագույն հնդեւրոպացիների ցեղային հասարակության հիերարխիան: Ահա թե ինչու հիթթիները ցեղի հիմնադիրներ են համարում երկու արյունակից միֆական առաջնորդներին: Հնագույն հավատամքում դուալիզմի սկզբունքը, փաստորեն, նման է Ֆիբոնաչիի թվային համակարգին, սակայն՝ կրկնակի հիերարխիաների յուրահատուկ ձեւավորման եւ հայելային անդրադարձման սկզբունքների հիմքով, քանի որ, ըստ հների, ՄԵԾ ԱՆՀՈՒՆ-ից («0») եւ ՊԱՏՃԱՌ-ից՝ «արական մեկից» (որոնք մեկը մյուսի «հակառակ երեսն են» եւ միասին «ձեւավորում» են «ամբողջը») են «ծնվում» մնացյալ բոլոր «կոտորակ» աստվածները՝ գերագույն միակ աստվածության մեջ: Ֆիբոնաչիի թվային համակարգը՝ 0, 1, 1, 2, 3, 5, 8, 13, 21, 34, 55, 89, 144 ... եւ այլն\*1, նախորդի թվի հետ գումարման աճով թվային շարք է:

Այսպիսով, թե՛ «Սասնա Ծռեր» հայկական էպոսում եւ առասպելներում, թե՛ Միջագետքյան «Երբ վերելում» արարչության մասին պոեմում, թե՛ եգիպտական, եւ թե՛ հնդ-արիական «Բիզ Վեդա» համակարգերում, «դուալիստական սկզբունքը» արտահայտվում է կամ՝ ՄԵԾ ՈՉԻՆՉ-ից (*անդունդ, խավար, վիհ, անհուն*) արական յուշի՝ «1»-ի ծնունդով, կամ՝ ՄԵԾ ՈՉԻՆՉ-ից «ծնված» արական եւ իգական երկու հակոտնյա «կեսերի» ծնունդով, որ համանման է վերելում բերված Ֆիբոնաչիի թվային համակարգին:

Փաստորեն, հնագույն հնդեւրոպական աշխարհաանաչողությունից բխող հնագույն հնդեւրոպական հասարակական կառույցը սկիզբ է առնում երկու կլանների միֆական երկու եղբայր առաջնորդ արքաներից\*2 եւ, հակամարտության դուալիզմը ծավալվում է միեւնույն ցեղի՝ **արեւապաշտ** եւ **լուսնապաշտ** կլանների միջեւ: Այս համակարգի ամենավառ օրինակը «Սասնա Ծռեր» հայկական հնագույն հավատամք-էպոսն է: Էպոսում, Գավիթը եւ Փոքր Սիերը մոր կողմից՝ խորթ, բայց հոր կողմից՝ հարազատ եղբայրներ են: Գավիթը ներկայացնում է արեւապաշտների կլանը, Փոքր Մսրա Մելիքը՝ լուսնապաշտների կլանը: Մեծ Սիերը եւ Մեծ Մսրա Մելիքը չկարողանալով իրար հաղթել, ըստ հին հավատամքային ծեսի, իրենց արյունները խառնելով եղբայրանում են: Նորից երկու եղբայրների դուալիստական համակարգ: Երկու կլանների առաջնորդ եղբայրների դուալիստական հակամարտության կրկնվող սկզբունքը, որ առկա է էպոսում, մեզ հուշում է, որ էպոսի հնագույն, չաղավաղված տարբերակում, Քեռի Թորոսի եւ Ծովինարի հայր Գագիկի թշնամին՝ լուսնապաշտ կլանի առաջնորդ Սենեքերիմը, նույնպես՝ ըստ էպոսի ներքին կառուցվածքային եւ համակարգային տրամաբանության, պետք Գագիկ թագավորի եղբայրը լինի:

\*1,- Leonardo Fibonacci, 1202թ.-ին հրատարակել է իր հայտնի “Liber Abaci” գիրքը:

\*2,- T. Gamkrelidze & V. Ivanov, “The Indo-European And The Indo-Europeans”, p. 679-682.

Հնագույն հավատամքային պատումներում արարչության կառուցվածքը տիեզերական անհունի փուլերով «արտահայտվելը», նման է բնության մեջ միաբջջից բազմաբջջի ձեւավորման փուլային պրոցեսին, որ **բնության մեջ գոյության սկզբունքն է**, եւ հիշեցնում է Ֆաբիմիոչիի աճող թվերի համակարգը՝ 0, 1, 1, 2, 3, 5, 8, 13, 21, 34, 55, 89, 144... եւ այլն, իսկ ավելի ճշգրիտ՝ 2, 4, 8,- եւ մեկն են, որ դառնում են երկուս, չորս, ութ, ապա եւ մեկն են մորից,- եգիպտական գերագույն դից Աթումի բանաձեւումը:

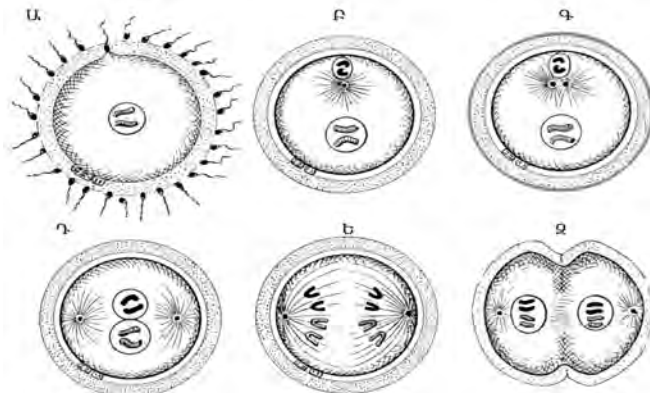

Ինչպես հիթթիթական հասարակության կառուցվածքում, նմանապես՝ «Սասնա Տուն» էպոսի կառույցում, երկու հիերարխիաների կամ կլանների թագավոր աստվածություններից՝ Գագիկ < «Gaga» («Կարապ-Անգղի» լուսաբեր աստեղատունը) եւ Սենեբերիմ (**Լուսնի իպոստադ**) սկսվում են երկու հիերարխիաները: Անդիֆերենցիալ անհունից արտահայտված 4+4 համակարգում, նրանք՝ որպես «արեւապաշտների» եւ «լուսնապաշտների» հիերարխիաներ, ձեւավորում են ամբողջ «արարչածավալումը»:

**«0»՝ անդիֆերեցյալ ամբողջ՝**

**անհուն:**



**Անհունից դիֆերենցված  
հայելային հակադարձ  
երկու հիերարխիաներ**

↙  
**Գագիկ թագավոր (0-1)**

↘  
**Սենեբերիմ թագավոր (1 - 0)**



**Ծովինար եւ Թորոս**



**անհայտ եւ Պղնձե քաղաքի թագավոր**

Միջագետքյան տարբերակում ԱՊՍՈՒ-ն եւ ԹԻԱՍՍԵԸ (արական եւ իգական) խառնում են իրենց ջրերը՝ արարելու պահանջով: Հայկական «Վահագնի Ծնունդ» արարչության մասին պատառիկում (**«Երկնեց եկինս, երկնեց երկիր,**



**երկնեց եւ ծովը ծիրանի ... ») երկինքը** եւ **երկիրը** հանդես են գալիս որպես տիեզերական օվկիանոսներ, որ միասին «երկնում» են «միջին Ծիրանի Ծովին», որն ինքն էլ երկնելով, եղեգնիկից արարում է **Վահագն** աստվածությանը: Վեղայական եւ եգիպտական տարբերակներում նույնպես «ամբողջի» երկու կեսերով՝ Դակշա-Ադիթի, Նուն-Աթում՝ ( $1/2 + 1/2 = 1$ ), իգական եւ արական կեսերով «բովանդակի» կողմից արարչության պրոցեսի ներկայացում է:

Արարչության մասին հնագույն բոլոր տարբերակ պատումներն, ի վերջո, հիմքում ունեն միեւնույն համակարգը:

- «●» - չարտահայտված, անակտիվ, չդիֆերենցված Անհուն՝ «ամբողջ»:
- «○»- արտահայտված ամբողջ, արական հիմքով «լույս», որ ծնվում է ●-ի մեջ:
- «○»-ն նույնպես ամբողջ մեկ է, ինչպես ●, բայց ակտիվ:
- «●-1» - ամբողջ, որ ունի երկակի բնույթ՝ ☯
- «1»-ը՝ խորհրդանշում է «արական» ակտիվ սկզբունք եւ ըստ էության՝ 1/2 - «կես» է:
- «2»-ը՝ խորհրդանշում է «իգական» ակտիվ սկզբունք եւ ըստ էության՝ 1/2 - «կես» է:
- «3»-ը՝ արական է եւ ըստ էության՝ 1/2 «կես» է:

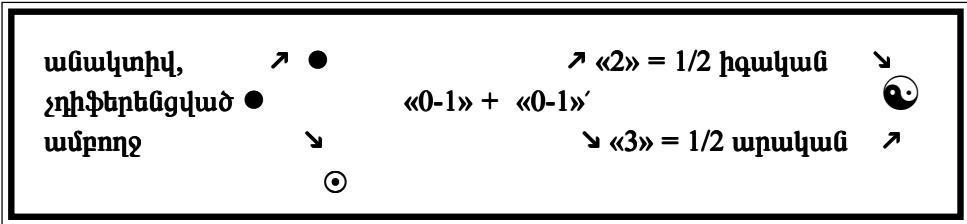

Երկու հիերարխիաների պարագայում, վերոհիշյալը կարող է ներկայանալ հետեւյալ կերպ՝

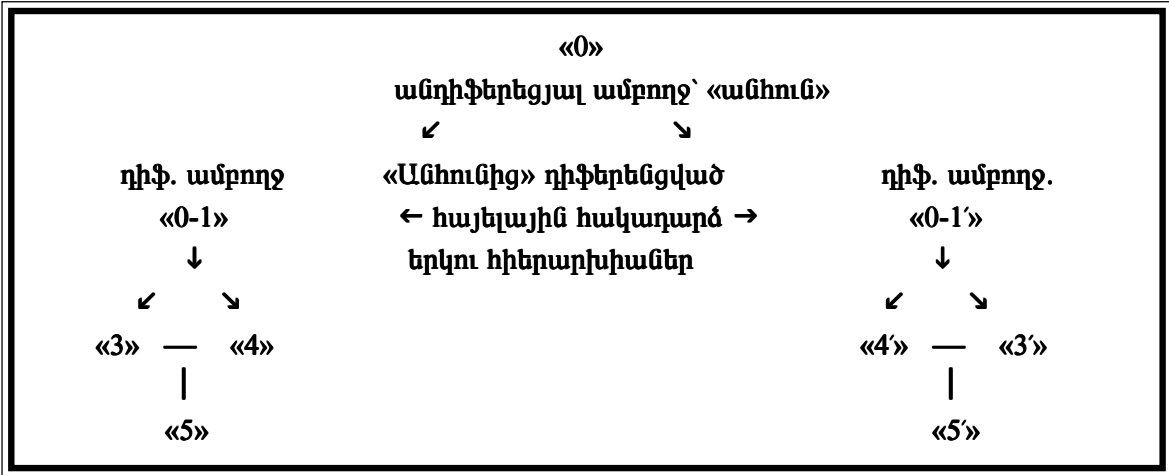

Բերված գծագրում, ՄԵԾ ՈՉԻՆՉ-ը՝ «0», որպես Անհուն, նախ արտահայտվում է որպես՝ «1» եւ «1», որն իրականում՝ «1/2» եւ «1/2» է: Եւ սա հատկանշական է հնագույն հավատամքային կոնցեպտներին: Օրինակ, գերագույն Բրահման ունի 12 ժամ գիշեր եւ 12 ժամ ցերեկ,- հավասար կեսերով ձեւավորված «օր» (**4 միլիարդ 320 միլիոն մարդկային տարին = 12 ցերեկային ժամի**), յուրաքանչյուրում ներկայացնելով գիշերվա եւ ցերեկվա (օրվա) տիրակալ-իպոստասներին՝ **Լուսին** եւ **Արև** սիմվոլներով: Շումերական «օրը»՝ 24 ժամի,  $6 \times 4 = 24$ ,- համակարգի արտահայտություն էր: Եւ հնդ-արիական Բրահմայի «օրն» էլ է ներկայացվում չորս ժամանակային բաժանումներով:

Բաբելական արարչության մասին պատումը, ինչպես նաև պատմահայր Մ. Խորենացու հաղորդած հայ հնագույն հեթանոսական տիեզերածնության մասին «Վահագնի ծննունդ» կոչված պատառիկը, այս կոնցեպտի արտահայտություններն են:

Բաբելական տարբերակում՝ անհունը «ստեղծում է» նրկու կեսեր՝ Միջագետքյան ԱՓՍՈՒ եւ ԹԻԱՄԱՏ աստվածություններին: Հայկական տարբերակում՝ նրկին(ք) եւ նրկիր, որ իրենց ջրերը խառնելով, նրեք աստվածությունների ծննդի պատճառ են դառնում՝ Բաբ, Տիրան, Վահագն:

«Երկներ երկին, երկներ երկիր,  
 Երկներ եւ ճովը ճիրանի.  
 Երկն ի ծովուն ուներ եւ ըզկարմրիկն եղեգնիկ:  
 Ընդ եղեգան փող ծուխ ելանէր,  
 Ընդ եղեգան փող բոց ելանէր,  
 Եւ ի բոցոյն վազեր խարտեաշ պատանեկիկ:  
 Նա հուր հեր ուներ,  
 Բոց ուներ մօրուս,  
 Եւ աչկունք էին արեգակունք \*1:

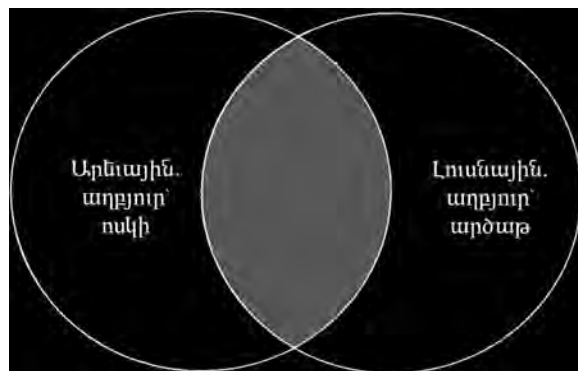
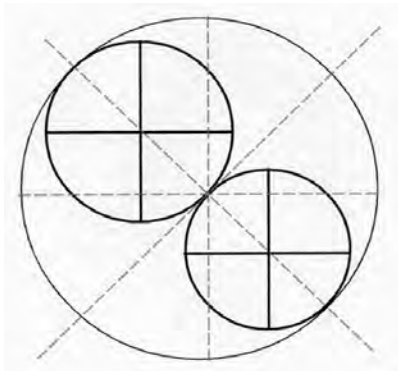

\*1,- «Մովսես Խորենացի, «Պատմություն», 1981թ., էջ 102-103:

**Հնագույն հնդեւրոպացիների հասարակական կառույցը:**

Վ. Իվանովի եւ Թ. Գամկրելիձեի կողմից վերականգնած հնագույն հնդեւրոպացիների **երկու կլաններով** հասարակական կառույցը եւ աղջկա փոխանակությամբ ամուսնական հարաբերությունները արեւապաշտների եւ լուսնապաշտների միջեւ, բացառիկ կարեւորություն ունի\*1:

ՀԱԹԹԻ-ների եւ ՄԱՍԱ-ների՝ Արեւ-Լուսին,- «կնս-կնս», երկու կլանների գոյությունը, եւ այս հասարակության երկու արյունակից «տոհմածառերի» միջեւ ամուսնական հարաբերությունները՝ կնոջ փոխանակությամբ, ներկայացնում են հնդեւրոպացիների հնագույն հավատամք-կարգականոնի անդրադարձը հասարակության կառուցվածքում:

C-ն կարող է ամուսնանալ D'-ի հետ, որն իր հորաքրոջ դուստրն է: D'-ի նղբայր C'-ը A-ի թն նղբոր որդին է, թն որդու կնոջ նղբայրը: D'-ի համար A'-ը հորնղբայր է, իսկ D'-ի որդին՝ G-ն, թոռն է A'-ի, որն իր մոր D'-ի հորնղբայրն է եւ իր հոր՝ C-ի հորնղբայրը: G-ի քնոին՝ C'-ը A-ի նղբոր որդին է: A-ն G-ի մորական պապն է: Ուրեմն, A-ն մայրական կողմի պապ է եւ կարծես կրկնակի քնոի, քանի որ A-ն G-ի հոր հայրն է եւ միաժամանակ իր քնոու՝ C'-ի հորնղբայրը:

Գծագրում ամուսնական սիմետրիկ կապը երկու տոհմ-կլանների միջեւ ցուցում

- △ Արական
- Իգական
- = ամուսնություն
- ազգակցություն
- | սերուղ
- Քրոջ միջոցով ազգագցություն, որը մտնել է ուրիշ ընտանիք որպես կին

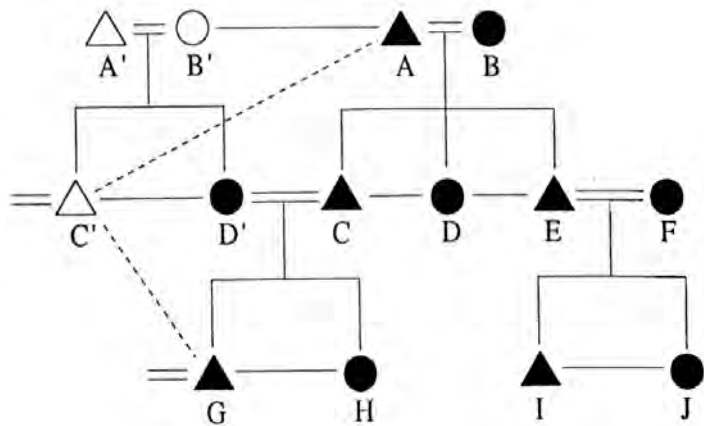

երկու տարբեր գծային խմբերի սիմվոլները Օրինակներ՝

- △ = ○ ամուսնություն (=)
- △ է՝ ○-ի ամուսինը (\*p<sup>h</sup>oth-)
- է՝ △-ու կինը (\*k<sup>'</sup>oen-)
- △ — ○ քույր-նղբայր (--)
- △ է՝ ○-ի նղբայրը (\*b<sup>h</sup>raH<sup>t</sup>her-)
- է՝ △-ու քույրը (\*śoesor-)

է, որ աղջիկը փոխանակվում է այս արյունակից հիերարխիաների միջեւ\*2: Վերնում բերված աղյուսակների եւ վերլուծումների արդյունքում՝

1) հնդեւրոպացիների ցեղային հասարակության կառույցն անդրադարձն է հնագույն հավատամքային դուալիստական կոնցեպտների եւ ունի «երկաթյա» կամ «երկնային» գորություն:

2) Կնոջ, աղջկա փոխանակությունը կատարվում է երկու արյունակից կլան-տոհմերի միջեւ: Բոլոր պարագաներում

\*1, \*2, - T. Gamkrelidze & V. Ivanov, նույն աղբյուր, էջ՝ 672, 673-674:

միայն աղջիկն է, որ «լքում» եւ հարս է գնում մյուս ընտանիք, տոհմ:

3) Կլանի առաջնորդը չի կարող կնության վերցնել մյուս կլանի **առաջնորդի կնոջը**, չի կարող իր համար, բռնությամբ կնության վերցնել մյուս կլանի **առաջնորդի դստերը**, երբ սա ունի եղբայր, եւ բավարարում է **եկու կեսերով** «կատարյալ միություն» ավանդույթ-պայմանը, այլապես, տվյալ հիերարխիայի սերնդաշարունակությունն ըստ հավատամքային օրենք-պայմանի՝ չի լինի կատարյալ կամ կնդհատվի: Ուրեմն, ըստ օրինակառույցի, «Սասնա Ծռեր» էպոսի Սենեքերիմն իրավունք չունեն բռնությամբ ամուսնանալ Ծովինարի հետ, որն արեւապաշտների կլանի առաջնորդ Գագիկի դուստրը եւ Թորոսի քույրն էր:

4) Երկու կլաններից յուրաքանչյուրը նաեւ պետք է ունենար ի՛ր «շահերը» պաշտպանող, եւ մյուսից տարբեր օրենքներ:

«Սասնա Ծռեր» էպոսում մենք տեսնում ենք, որ լուսնապաշտների կլանում արեւապաշտներից «տնփեսա ներմուծելը» նորմալ երեւոյթ էր, եւ նրանց մոտ կին-մայրը կարող էր գլխավորել կլանը (*օրինակները՝ Իսմիլ Խաթուն, Չմշկիկ Մուլթան*): Արեւապաշտների մոտ «տնփեսա գնալը» համարվում էր նշավակելի կամ օրենքի խախտում:

Մեծ Միերն իրավունք ունեն կամ պարտավոր էր ծիսակարգով իր եղբայր դարձած Մսրա Մելիքի այրու ամուսինը լինել\*1: Էպոսի համարյա բոլոր պատմներում նշվում է եղբայրության պայմանը, ըստ որի, այս երկուսից որեւէ մեկի մահվան դեպքում, մյուսը պիտի կին վերցնի մեռած եղբոր այրուն եւ հոգա մեռածի «տան»՝ տոհմի, կարիքները: Սա հնագույն հասարակության մեջ պայման-օրենք էր: Սակայն, ըստ արեւապաշտների օրենքի՝ Մեծ Միերն իրավունք չունեն որպէս տնփեսա գնալ լուսնապաշտների կլան: Ամուսնական փոխհարաբերությունները այս երկու կլանների միջեւ տեղի է ունենում միայն աղջկա փոխանակությամբ\*2: Սասնա Դավիթն իրավունք ունեն լուսնապաշտների կլանի առաջնորդի աղջկան կնության վերցնել, բայց իրավունք չունեն իր կնոջ՝ Խանդուղի քրոջ հետ սեռական կապի մեջ մտնելով ապօրենսաձին դուստր ունենալ, որը «վնասում» էր հավատամքային կարգակառուցով սահմանված լուսնապաշտների կլանի հիերարխիայի «շահերը» եւ միեւնոյն ցեղի արյունակից երկու կլանների գոյության շարունակականությանը: Սա երկնային օրենքի խախտում էր, որի նշանը՝ Դավթի աջ բազուկին իջած **Խաչ-Պատրազ** երկնային նշանի սեւացումն էր:

5) Հասարակական կառույցում, քույր-եղբայր ամուսնական զույգի առումով, հուրրիական համակարգը զայիս է լրացնելու երկու ցեղապետերի, կլանների միջեւ ամուսնական փոխհարաբերությունների ընդհանրական պատ-

\*1,- «Մելիքի կինը իր գոգնոցն ու գլխաշորն է ուղարկում Միերին ի նշան իր այրիության եւ ի հրավեր կենակցության (պատում 13)», «Սասնա Ծռեր», հատ. IV, էջ 426:

\*2,- T. Gamkrelidze & V. Ivanov, նույն աղբյուր, էջ՝ 673-674:

կերը\*1: Տոհմապետը կամ նահապետը մյուս գերդաստանից իր տուն մուտք գործած հարսին նախ որդեգրում էր, նրան «դարձնելով» իր դուստրը եւ ապա կնության տալիս իր որդուն\*2, «ձեւավորելով» որպես քույր-եղբայր «երկու կեսերի»՝ **կատարյալ միութուն**, - մոտեցումը\*3, որը հավատամքային կարգականոնի եզրով հասարակական կառույցի վրա անդրադարձի արդյունք է: Հարսը ամուսնու քույրերի համար **քույր** էր: Մինչեւ այժմ էլ արեւմտահայերի մոտ, պահպանված է **«հարս-քույրիկ»** տերմինը:

«Սասնա Տուն» էպոսում առկա են երկու միֆական թագավոր-աստվածությունների նույն կլանային հիերարխիաները, ինչը մենք տեսնում ենք հիթթիթական ցեղային համակարգում՝ որպես ՄԱՍՄԱ-ների(լուսնապաշտների) եւ ՀԱԹԹԻ-ների (արեւապաշտների) հավատամքային երկու խմբերի առկայություն: Սա՝ ընդհանուր, դուլիզմի հիմքով, հնդեւրոպական հավատամքային համակարգի՝ արաչության համակառույցի անրադարձն է հասարակության կառույցի վրա: «Սասնա Տուն» հայկական էպոսում, սասունցիների «հակառակ կողմը»՝ լուսնապաշտները, տարածքային առումով, աղերսըվում են՝ Խլաթի, Մուշի եւ հյուսիսային Միջագետքի հետ, եւ նրանք՝ «լուսնապաշտ թշնամիները», հետագայում է, որ դարձել են՝ «օտար, հարեւան երկիր»:

Փաստորեն, «Սասնա Ծոեր» հնագույն հավատամք-էպոսի ներքին կառուցվածքը ներկայանում է՝ ընդհանուր հնդեւրոպական հասարակական կառույցին համապատասխան, որտեղ որպես «սկիզբ» հանդես են գալիս երկու կլանների՝ արեւապաշտների եւ լուսնապաշտների առաջնորդները, իրենց հաջորդական փուլային սերնդավորությամբ, միտելով՝ 4 + 4 համակարգը:

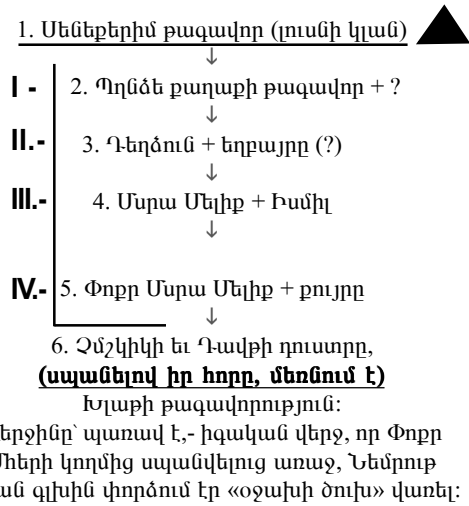
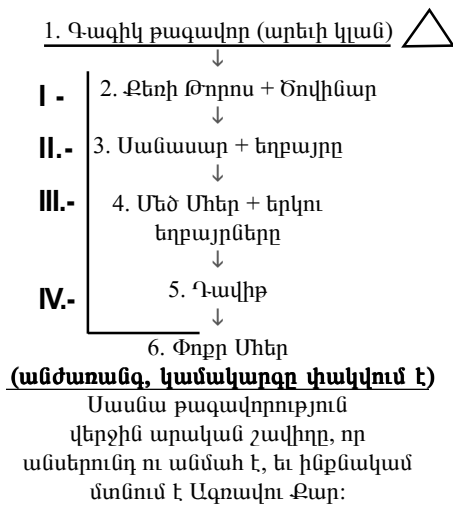

\*1,- Ըստ գիտական վերլուծում-մոտեցումների, հուրրիների լեզուն հնդեւրոպական է: Հուրրիների հնագույն տեքստերում տեղ գտած բազմաթիվ աստվածությունների անունները ուղղակի կրկնվում են հնդ-արիական՝ վեդայական հավատամքային համակարգում: Հուրրիների թագավորների անունները, նրանց գորքերի եւ հեծելազորի հետ կապված տերմին-անունները հնդեւրոպական են: Մեծանուն գիտնական Բ. Հրոզնիս, որը հիթթիթների եւ հուրրիների հնագույն տեքստերի լավագույն գիտականից էր, դեռևս 1920թվականներին հուրրիներին կոչեց՝ «հնագույն հնդիկներ» անունով: Սակայն, →

Վերետում բերված աստված-հերոսների սերունդների հաջորդականությունը ցուցում է, որ Ծովինարից հետո, «աստունցիների կողմը» միայն **որդիների** սերնդափոխության հաջորդականություն է եւ, հերոսները աղջիկ չեն ունենում՝ ի տարբերություն «հակառակորդ կողմի», որոնց հիերարխիայում կին-մայրերը՝ Իսմիլ, Չմշկիկ եւ այլն, առաջնորդներ են:

«Մասնա» էպոսի աստվածուհի մայրերի անունների ստուգաբանությունները եւ նրանց մասին էպոսում եղած ակնարկները ցուցում են, որ նրանք լուսնի սիմվոլով խորհրդանշում են «տիեզերական արգանդ-անդունդը»: Արմա-դան>Արմա+դան > Արմա+հան: Արմա = լուսին\*1, հան = մեծ մայր\*2: Խանդուղ > Հանդուղ = Հան+դուղ: Հան = մեծ մայր, դուղ = տուտն = հիմք, հատակ\*3: Ծովինարը, որն ըստ էպոսի, 14 օրեկան լուսնյակի է նման՝ նույնպես «լուսին» է: **Չմշկիկը** եւ **Խանդուղը**, ըստ «Մասնա Ծոներ» էպոսի, նույն Խլաթի թագավորության արքայադուստրերն են, ուրեմն՝ քույրեր են: «Մասնա Տուն» էպոսում **ամուսինը** եւ **կինը** ներկայացնում են՝ **արեւ-լուսին** քինարիզմը, որ երկու կեսերով՝  $1/2 + 1/2 = 1$ , - **կես-կես**, ձեւավորում է ամբողջը՝ օրը, որպես **գիշեր** եւ **ցերեկ**:

Գագիկ (Կակե) թագավորը եւ Սենեքերիմը (Սինահերիբա) «Մասնա» էպոսում ԱՐԵՎ-ի եւ ԼՈՒՄՆ-ի իպոստասներն են, միջական երկու եղբայր թագավորները, որոնք հնագույն հնդեւրոպական ամբողջի՝ ցեղի, երկու հիմնադիր առաջնորդներն են: Սիեւնույն ցեղի երկու «կեսերի»՝ լուսնապաշտների եւ արեւապաշտների առաջնորդները, հետագայում, հավանաբար միջնադարյան բանասաց-փոխանցողի վերախմբագրման շնորհիվ է, որ դարձել են **«օտարազգի թշնամիներ»**:

Երկու արյունակից եղբայրների կամ զարմիկների «թշնամությունը» հնագույն էպոսներում «պարտադիր պայման» է: Միջագետքյան՝ **Էա-Էնիլի**, հայկական՝ **Գագիկ-Սենեքերիմ** (կամ՝ Սիեր-Մարա Մելիք), իրանական՝ **Սիուրա Մագդա-Արիհման**, եգիպտական՝ **Ասար(Օսիրիս)-Սեթ** եւ այլն, «եղբայր-թշնամիների» պատմությունը ընդհանուր է եւ հիմքում ունի հավատամքային դուալիստական սկզբունքը:

Փաստորեն, «Մասնա Ծոներ» հնագույն հավատամք-էպոսում, ամուսնական փոխհարաբերությունները ներկայանում են վաղնջական ժամանակների հնդեւրոպական ցեղային հասարակության խիստ օրենքների հիմքով: Էպոսում երկու կլանների միջեւ ամուսնական փոխհարաբերությունները՝ «երկնային կարգով» սահմանված, երկու հիերարխիաների միջոցով «ճիշտ սերնդաշարք» ապահովելու սխեմա է:

հուրիների իբր ոչ արիացի՝ հնդեւրոպացի լինելու տեսակետը դեռևս «մարտնչում» է:  
 \*2,-The Anchor Bible, Genesis, E. A. Speiser, 1962, p. Intr. XL, Gerar, "The Wife-Sister Motive in the Patriarchal Narrative, Bible and Other Studies", 1963, p. 15-28:  
 \*3,- Մ.թ.ա. II հազարամյակում, Հայաստ երկրում կիրառվում էր ամուսնական **քույր-եղբայր** միությունը: Տես՝ «Հայ ժող. պատմություն», Ակադեմ. հրատ., հ I, Երևան, 1971թ., էջ 197-199:  
 \*1, \*2, - T. Gamkrelidze & V. Ivanov, նույն աղբյուր, էջ՝ 591; էջ՝ 667n 45:  
 \*3,- Հր. Աճառյան, «Հայոց լեզվի պատմություն», 1936թ., հ. I, էջ 76:

Ծովինարը, որ ըստ «Մասնա Ծռեր» էպոսի՝ 14 օրեկան լուսնի կնմաներ\*1 (լիալուսին), ներկայացնում է գիշերային երկինքը՝ 24 ժամվա կեսը, եւ ըստ կանոնակարգի պետք է ամուսնական միություն կազմեր՝ «արեւի» հետ՝ օրվա 12 ժամ, որպեսզի ձեւավորվեր «կատարյալ միությունը»՝ բավարարելու համար հնագույն հնդեւրոպացիների բինարիզմի սկզբունքը: Սենեքերիմն ինքը «Լուսին» էր\*2, եւ Ծովինարի հետ ամուսնության նրա ուժային պարտադրանքը՝ {*Լուսին + Լուսին = «-» + «-» = օրենքի խախտում*} «երկնային օրենքի» խախտում է:

Ըստ էպոսի, ի տարբերություն «լուսնապաշտների» ամուսնական տնփեսայական ավանդույթի\*3, սասունցի «արեւապաշտների» ամուսնական կարգականոնի համաձայն, արական սեռի ներկայացուցիչը չէր կարող *տնփեսա* գնալ հակառակ կլան եւ սերունդ՝ սերմ տալ հակադիր տոհմին: Տոհմից տոհմ ամուսնական փոխանակությունները, ըստ *հնդեւրոպացիների կանոնակարգի*, իգական սեռի միջոցով էր հնարավոր:

Դավիթը եւ Փոքր Մըսրա Մելիքը, փաստորեն, նույն հորից եւ տարբեր մայրերից եղբայրներ են: «Իրականում» նրանք, դուալիզմի կանոնակարգով, մեկ ամբողջի «լավ» եւ «վատ» *կեսերն* են: Այս «հանգամանքը» բացահայտ է «Մասնա» էպոսում: Երբ Դավիթը սպանում՝ ուղիղ երկու կես է անում Մըսրա Մելիքին, ապա Մելիքի ձախ մասը համարելով «այիդծ», թողնում է Մըսրում, իսկ «աջ մասը» բերում է Սասուն եւ պատվով թաղում «լավ կեսը»:

**Աջակողմը Դավիթ դրից ձիու վրա,  
Պիրնց, ժամով-պատարագով թաղել տվեց.  
Ինչ ձախ կողմն էր՝ մնաց էնտեղ անտեր.  
Շներ, գիւնը կնրան:**\*4

Մեծ Սիերը մեռնում է, որովհետեւ խախտել է արեւապաշտների «երկնային սահմանումով» օրենքը: Աջ ձեռքը կտրելով, արյունները խառնելու հնագույն ծիսակարգով, Մսրա Մելիքը Մեծ Սիերի եղբայրն էր արդեն\*5, եւ նրա այրուն կնության առնել, հակառակ կլան տնփեսա գնալ եւ արեւապաշտների ճյուղից սերունդ տալ «լուսնային տոհմին», նույնպես «արեւապաշտների» համար կարգականոնի խախտում է: Մեծ Սիերի վերադարձից հետո, Արմաղանը չի թողնում նրան իր առագաստը մտնել: Մի ուրիշ օրինակ. Չմշկիկ\*6 Սուլթանը եւ Խանդուղ Խաթունը, ըստ էպոսի պատումների, միեւնույն տեղանքի՝ Խլաթ քաղաքի ար-

\*1,- «14 օրեկան լուսնի կնմաներ», - հ. I, պատում «Է», էջ 308:  
 \*2,- Սենեքերիմ = sin-ah hē-crība նշանակում է՝ «Սին (Լուսին աստվածը) եղբայրներս շատացրեց», Հր. Աճառյան, «Հայոց լեզվի պատմություն», 1940թ., Երեւան, էջ 200:  
 \*3,- Աքքադական ազդեցությամբ գործել է նաեւ այս ավանդույթը: T. G. & V. I., նույն աղբ., էջ 677:  
 \*4,- «Մասնա Ծռեր», հ. Ա, պատում Զ, գրի է առնվել 1899թ., էջ 283:  
 \*5,- Մեծ Մսրա Մելիքը եւ Մեծ Սիերը հորեղբոր որդիներ են: Տես «Երկվորյակներ» բաժինը:  
 \*6,- Չմշկիկ (C'mskik) անունը աղերսվում է Չ'-մշկ-իկ = Չ'-մուշ(k) = \*mus- Մուշկ տեղանքի հետ եւ իմաստաբանվում է որպես՝ «վիշապ» եւ «Լուսին», \*meH-s-, masa, հիբրիթական Masa եւ Hatti լուսնապաշտ եւ արեւապաշտ երկու խմբերը:

քայադուստրեր են, ուրեմն՝ քույրեր են: Կնշանակե, որ Դավիթը ոչ թե Չմշկիկի հետ կռվի ժամադրության իր տված երդումը մոռանալու համար պիտի մեռներ (*հերոսի աջ բազուկին դաջված խաչը՝ երկնային նշանը սեւացել էր: Փաստորեն, երկնային օրենքի խախտումը՝ մահվան փոխհատուցմամբ պատիժ-սպառնալիք էր*), այլ՝ լուսնապաշտների անօրինական բեղմնավորելու՝ արեւապաշտների սերնդակարգի կանոնը խախտելու համար: Հատուկ, խիստ շեշտադրում կա էպոսում. Դավթի դուստրը նրա որովայնի սերմն է, որ հերոսին նետահարելով սպանում է: Այսինքն, անմաքուր, սխալ սերմնարդյունքը՝ Դավթի եւ Չմշկիկի դուստրը, սպանում է «արեւապաշտների» կանոնակարգը խախտած հորը եւ ինքն էլ մեռնում է: Մեռնելիս Դավթին ասում է. **«Իմ ցեղ իմ անձից է, Էդ իմ սերմն էր, որ ինձի սպանեց»\*<sup>1</sup>:**

Առաջին հայացքից թվում է, թե Փոքր Սիեթը մի սարսափելի վրիժառու է, որ իր հոր վրեժը ամբողջ Խլաթ քաղաք-երկիրը լիովին ոչնչացնելով է առնում: Բայց դա այդպես չէ, էպոսն իր խորքում ավելի հիմնավոր պատճառ ունի: Փոքր Սիեթը հիմնահատակ ոչնչացնում է **«լուսնապաշտ կլանը»**, քանի որ ինքն էլ դատապարտված է՝ թեեւ անմահ, բայց **անսերունդ** լինելով, իր՝ **«արեւապաշտների տոհմ-կլանը»** նույնպես մայրամուտ պիտի ապրեր: [1 > 4] արեւային եւ [1 > 4] լուսնային տիեզերական դուալիզմն ապահովող համակարգերը պիտի փակվեին, քանի որ Փոքր Սիեթը եւ Չմշկիկի դուստրը գուգահեռ հիերարխիաների այս համակարգերում վերջին դիցերն են:

Խլաթում մնացած, **մինարի ծերին** դադրած կատվին Փոքր Սիեթը **չինարի ծառով** է սպանում: Այա բարձրանալով Նեմրութա սարի գլուխ, տեսնում է Ջադու պառավի «սարքած» ծուխը: Երեքով՝ Փոքր Սիեթ, Չենով Օհան եւ Բեռի Թորոս, գնում կանգնում են պառավի գլխին ու հարցնում են, թե ի՞նչ ծուխ է անում նա: **«Որ չասեք թե էնպես ավերեցինք Խլութ, որ հեչ մի տեղից ծուխ չելնի»\*<sup>2</sup>,** - ասում է պառավը: Օջախի ծուխը կլանի, տոհմի հարատեւության նշանն է:

**«Գնաց, տեսավ քաղաք ավերած, մնացե մեկ կատու, թռե մինարի ծեր, դադրած կ'իրիշկի: Սիեթ քաշեց չինարի մ'ծառ, գարկեց, կատուն էրեր տակ»\*<sup>3</sup>:**

Սիեթը ծառից կապելով, սրան էլ է սպանում: Թաքնագիտական սիմվոլիզմով՝ «կատուն» իգական վերարտադրություն, լուսնի սիմվոլն է, չինարի ծառը՝ «Կենաց տիեզերական Ծառի» խորհուրդն է: Ջադու պառավը, որ Նեմրութա լեռան կատարից է երեսում-բացահայտվում, լուսնային կլանի վերջին՝ «պառաված նախամոր» սիմվոլն է: Նեմրութա լեռը, որի խառնարանում, ըստ «Հայկ եւ Բել» առասպելի, նետված էր Բելի մարմինը, նույնպես հակառակ կլանի սիմվոլն է, ի տարբերություն Մարաթուկի, որը արեւային կլան-տոհմի սիմվոլն է (*ըստ «Սասնա» էպոսի*):

Վերադառնալով միեւնույն ցեղային հասարակության երկու կլանների

\*1, - «Սասունցի Դավիթ», 1989թ., էջ 386:

\*2, \*3, - Նույն աղբյուր, 1989, էջ 399-400:



միջեւ ամուսնական փոխհարաբերությունների «կարգականոնին», ավելացնենք եւս մեկ-երկու էական «մանրամասնություն»: «Դ-ավթի» ճյուղում, երբ հերոսը պատանի է, նա մաքուր անարատ, «կարգականոնը» պահպանող դից է: Նա մերժում է հորեղբոր կնոջ սեքսուալ ցանկությունները, մերժում է նաեւ Մսրա Մելիքի մորը, որն առաջարկում է Դ-ավթին Մըսրում թագավոր լինել: Գնալ Մըսր եւ դառնալ թագավոր, հնարավոր էր միայն ամուսնական կապի միջոցով:

**Էպոսում Մսրա Մելիքի քրոջ հպանցիկ կերպարը պատահական չէ:**

«Սասնա Ծռեր» էպոսում վերոհիշյալ «պատումային միջադեպերը» քմիաճուլք-երեսակայությամբ ձեւավորում ստացած ստեղծագործություններ չեն, այլ արտացոլում են հնագույն հավատամքի կարգականոնը եւ վաղնջական ժամանակներում հնդեւրոպական (*այս դեպքում՝ հին հայկական*) հասարակության մեջ տիրապետող ամուսնական հարաբերությունների եւ սերնդաժառանգական իրավունքների «աստվածային» խիստ օրենքները:

**Մայրիշխանություն եւ հայրիշխանություն**

Ըստ Թ. Գամկրելիձեի եւ Վ. Իվանովի ուսումնասիրության արդյունքների՝ «նախահընդերոպական ամուսնությամբ ազգակցություն միտող տերմինոլոգիայի վերլուծումները բացահայտում են հնդեւրոպական ազգակցականության մեկ հիմնական առանձնահատկություն՝ միայն ամուսնու կողմով է հնարավոր վերականգնել կնոջ ազգակցական կապերը (տերմին-բառերը), եւ կնոջ կողմով ազգակցություն միտող բառերը ամբողջովին բացակայում են»: Կամ, 5-6 հազարամյակների ետեւում մութ են մնում\*1:

Աղ.#1\*2

Սերունդ	Ազգակց. կապ ամուսնությամբ	ամուսնու կողմով	կնոջ կողմով
0	եղբայր	*t'aiwēr-	—
0	քույր	*k'al(ou-)	—
-1	հայր	*sœk'huro-	—
-1	մայր	*sœk'hruH-	—

Աղ.#2\*3 Ընտանիքում ազգակցության տերմինոլոգիան

Ազգակցություն	Հնի* *k'al(ou-)	Ազգակցություն	Հնի* *k'al(ou-)
ամուսին	*p'hoth- *k'oen-	ամուսնու քույր	*K'al(ou-)

\*1,\*2,\*3,- T. Gamkrelidze, V. Ivanov, "The Indo-European And The Indo-Europeans", p. 663, 665.

կին	*K'oen	կնոջ քույր	—
Ազգակցություն	Հնխ*	Ազգակցություն	Հնխ*
ամուսնու հայր	* <i>soek'huro-</i>	ամուսնու եղբոր կին	* <i>(y)enHther-</i>
կնոջ հայր	—	քրոջ ամուսին	—
ամուսնու մայր	* <i>soek'hruH-</i>	դստեր ամուսին	—
կնոջ մայր	—	որդու կին	* <i>snuso-</i>
ամուսնու եղբայր	* <i>t'aiwēr-</i>	եղբոր կին	* <i>snuso-</i>
կնոջ եղբայր	—		

\*Հնխ – հնդեվրոպական նախալեզու

Աղ.#3\*1

Ըստ արյունակցական ազգակցության տերմինոլոգիայի

Ազգակցական կապ	Հնխ
հայր	* <i>phHther-</i>
մայր	* <i>maHther-</i>
եղբայր	* <i>bhraHther-</i>
քույր	* <i>soesor-</i>
որդի	* <i>suHnu-</i>
դուստր	* <i>dhughHther-</i>
հոր հայր	* <i>HauHo-</i>
հոր մայր	* <i>Han-</i>
մոր հայր	—
մոր մայր	—
հոր եղբայր	* <i>phHthruwio-</i>
մոր եղբայր	* <i>HauHo-</i>
հոր քույր	—
մոր քույր	—
եղբոր որդի	* <i>suHnu- (?)</i>
քրոջ որդի	* <i>nephōth-</i>
եղբոր դուստր	* <i>dhughHther- (?)</i>
քրոջ դուստր	—
որդու որդի	* <i>nephōth-</i>
դստեր որդի	—
որդու դուստր	* <i>nephthī</i>
դստեր դուստր	—

Աղուսյակների համաձայն, հնդեվրոպական լեզուներում, թվում է, թե հիմնականում բացակայում են մորենական կողմով ազգակցությունը բնորոշող բառերը, որը հնագույն հնդեվրոպացիների ցեղային հասարակության մեջ տիպիկ հայրիշխանության կարգականոնի մասին է փաստում: Մակայն, անկասկած է, որ հնդեվրոպացիները ավելի վաղ շրջանում ուենցել են մայրիշխանության համակարգ: Չաթալ Հույուքի, ամենահինը՝ Cayonu-ի պեղումները փաստում են, որ մայր աստվածության պաշտամունքը մ.թ.ա. 6-րդ հազարամյակում

\*1, – T. Gamkrelidze & V. Ivanov, “The Indo-European And The Indo-Europeans”, 1995, NY, էջ 670.

տարածված է եղել Փոքր Ասիայում եւ Հայկական լեռնաշխարհում: Հայոց մեջ հին հեթանոսական ամենամեծ եւ սիրված պաշտամունքային տոներից էր «Ծաղկամոր Տոնը», որը կատարվել է գարնանը, տարին սկսելու հետ: Անահիտ աստվածուհու՝ ՄԵԾ ՄՈՐ պաշտամունքը, ըստ Ստրաբոնի,- **«պաշտվում է նաեւ պարսից եւ մարաց կողմից, բայց նրա պաշտամունքը հայոց մեջ գերազանցում է բոլորին»:** **«Անահիտը փոքրասիական աստվածամայրն է»**<sup>1</sup>: Ավելին, հայերեն «արեամուտ», «մայրամուտ», «արեամայր» եւ այլ բնիկ բառերը բնորոշում են, որ գիշերային երկինքը որպես՝ ՄԱՅՐ եւ ՍԿԻՉԲ, առաջնություն է ունեցել:

Եւս մեկ կարելուր հանգամանք. **«մայրիշխանություն»** հնագույն երեւոյթը չի նշանակել **«կին-իշխանություն»:** Գիտական ուսումնասիրությունները, նույնիսկ ամենահնագույն ժամանակների հնդեւրոպական ցեղային հասարակությունների կառույցներում, երբեւէ չեն «արձանագրել» կնոջ կամ մոր հասարակական դիրք՝ որպես **ցեղապետի, տոհմապետի** կամ **կրոնական առաջնորդություն:** Թե՛ հասարակական, թե՛ հոգեւոր ասպեկտներում **առաջնորդություն կրողը** եղել է **արական սեռի** ներկայացուցիչը: «Մայր» եւ «կին» հասկացությունները, փաստորեն, հնագույն հնդեւրոպացիների մոտ «առանձնացված» հասկացողություններ են:

«Մոր» պաշտամունքը եւ «մայրիշխանություն» ասվածը, որդի՝ արու գավակ ծնելու, հասարակական հիերարխիայում գահակալության ժառանգականությունը մորենական կողմով ապահովելու արտահայտություն է: «Արեւապաշտների» հավատամքում՝ արերը արական լինելով, արարման իրավունք տալիս էր իր «հակադարձին»՝ կնոջը, եւ նախանյութ-նախամայր տիեզերական արգանդն է, որ ծնում է, պտղաբերում է իրական՝ արական աշխարհը:

Անշուշտ, «Մեծ Մոր» հնագույն հավատամք-պաշտամունքն իր անդրադարձը պետք է ունենար թե՛ ցեղային հասարակության հերիարխիայի ձեւավորման մեջ, մասնավորապես մորենական կողմով գահակալության ժառանգականության իրավունքի առնչությամբ, եւ թե՛ **մորենական կողմը ընդգծող ազգակցություն միտող բառերում:**

Թեեւ հնդեւրոպացիների մոտ մայրիշխանությունից հայրիշխանություն անցումը եղել է շատ վաղ ժամանակներում (*մինչեւ մ.թ.ա. 4-3 հազարամյակ*), եւ ըստ Թ.Գամկրելիձեի եւ Վ.Իվանովի, հնդեւրոպական լեզուներում մորենական կողմով ազգակցություն միտող բառերը բացակայում են կամ մոռացված են՝ «ժամանակի փակի տակ են», սակայն մի շարք հնդեւրոպական հին լեզուներում, եւ հատկապես հայոց լեզվի բառամթերքում, մորենական կամ կնոջ կողմով ազգակցություն միտող բառերը որոշ չափով պահպանված են:

<sup>1</sup>1,- Գ.ր. Ղափանցյան, «Արա Գեղեցիկի պաշտամունքը», էջ 23:

Ստորև ներկայացված բոլոր բառածեղերը բնիկ հայերեն բառեր են:

<b>Ազգակցություն միտող բառերը ըստ Հր.Աճառյանի ՀԱԲ-ի*1:</b>	
<b>Ազգակցութ.-բառ</b>	<b>Ազգակցութ. բացատրություն</b>
Կակո	մոր կողմի պապ [Ա. Սուրբասյան, «Հայոց լեզվի հոմանիշների բառարան», հ. I, էջ 192-193]
Հաւ	մոր կողմի պապ [հ. III, էջ 67]
Հան	մոր կողմի տատ [հ. I, էջ 192-193]
Անէր < Հանէր	կնոջ մոր՝ ՀԱՆ -ի ամուսինը = ՀԱՆ + Էր(իկ) [հ. I, էջ 192-193]
Անէրձագ	կնոջ մոր եւ նրա ամուսնու զավակը Անէրձագ = ՀԱՆ + Էր + ՉԱԳ (բրբ.) [հ. I, էջ 192-193]
Քեռի	մոր եղբայրը, «ՔՈՅՐ» բառի >ՔԵՌ- սեռականից ձեւավորված [հ. IV, էջ 570]
Ամուսին	Ամ-ու-սին > «կնոջ մարդը»: Հիմքը՝ ամենահին հնդեւրոպական իգականակերտ swe-, sor > ՔՈՅՐ ձեւից է: Բառի առաջին «ԱՄ»-ը, ըստ Հր.Աճառյանի, «կից», «միասին» իմաստով է այստեղ: Սակայն շումերական mu «տարի» շրջված ձեւը am, ama նշանակում է՝ «մայր»: Հայերենում առկա է դրա հայելադարձային շրջված գուգահեռը՝ ԱՄ < ՄԱ, ՄԱ > ՄԱՅՐ [հ. I, էջ 160, հ. IV, էջ 228]:
Ս'կեսուր Ս'կեսարայր	բարբառներում՝ կիս-ուր - «կես մայր», որտեղ ՌԻՐ=ՌԻՐՀԻ-ն հին աստվածության իգական «կեսն» է (Ղ.Ալիշան, Հին հավատք, էջ 199), ՌԻՐ > մայր: Եւ այս ՌԻՐ-ին գումարվել է «կես»-ը, ըստ Մառի՝ krs արմատից *կերս > *կես > կէս, ըստ Pedersen-ի ԿՈՅՍ, ԿԻՅ ձեւերից, որ սերվել է «երկու», «կրկին» բառերից: Ըստ Karst-ի Յուշարձան 404, - շումերական gas, kas «երկու», Kasar «կեսը», Kes «կտրել, կիսել» բառերից [ՀԱԲ, հ. II, էջ 528, հ. IV, էջ 228]:
Տալ	կնոջ ամուսնու քույր, բխում է *ծալ ձեւից: Նաեւ՝ daiver «տայգր» բառի իգական daivri ձեւից [հ. IV, էջ 356, Muller, Armen. VI, p. 62]
Քենի	կնոջ քույրը [հ. IV, էջ 497]
Որդի	<b>որ</b> = «Por», «ծնել զավակ» ձեւից է բխում: [հ. III, էջ 576]: ՈՐ (որ) + ԴԻ = ծնել ԴԻ՝ աստված, - բացատրությունը մերն է:
Թոռ > Թռոն	թոռնիայ՝ «էգ թոռ», tor արմատից, սանսկրիտ՝ taruna՝ մանկամարդ աղջիկ, կին»: Շումերերեն՝ tur «որդի» [հ. II, էջ 198]:
Մամե, մամ Ջոջո, ջոջիկ	մոր մայր, մեծ մայր [Ա.Սուրբասյան, «Հայոց լեզվի հոմանիշների բառարան», Երեւան, 1967]:

\*1, – Հր. Աճառյան, ՀԱԲ՝ Հայերեն Արմատական Բառարան:

Վերետում բերված **մորենական կողմով** ազգակցություն միտող բառերը նախահնդեւրոպական ժամանակների հավատամքային պաշտամունքի անդրադարձն է՝ պահպանված հայերեն լեզվի բառամթերքում, որ ցուցում է՝ ոչ թե «կնոջ», այլ «մոր» պաշտամունք եւ մորենական կողմով բնորոշող բառերի ազգակցություն:

Նույնիսկ վերոհիշյալ գիտնականների ներկայացրած նախահնդեւրոպական \*HauHo- եւ \*Han- ձեւերը (*«հոր հայր» եւ «հոր մայր»*), նախալեզվում վերաբերել են ոչ թե՛ հոր, այլ՝ մոր կողմի «պապին» ու «տատին»: Առավել ուշ շրջանում սեմիտական ազդեցության մասին խոսք անգամ լինել չի կարող, որովհետեւ, օրինակ, - **\*Հաւ-**ի առումով, հնիւ.՝ auo- կամ \*HauHo- ձեւը «նախնական է, որից՝ ընդհ. գերմանական \*awohaimaz «նա, որ պապի տանն է բնակվում» ձեւը: Սրանից հետետում է, որ auo-ն՝ նշանակում էր «մոր կողմի պապ», կամիւ. Huhhas «մեծ հայր» (Alde 78, Pokorny 1, 20, Ernout – Meillet 92, Kluge 355): - Հիւքշ. 465»<sup>\*1</sup>:

«Սասնա Ծռեր» հնագույն էպոսում, «սկիզբը»՝ Գագիկ թագավորն է՝ Թորոսի եւ Ծովինարի հայրը, նա սասնա դիցերի համար մոր կողմի պապ է. ԳԱԳԻԿ + ԿԱԿԻ = ԿԱԿՈ = ՀԱԻ: Հայերենում ՀԱԻ նաեւ նշանակում է՝ «ծայր, սկիզբ», Հաւ,- (ի-ա), նախալեզվում Pau - «ծայր», նաեւ նշանակում է «թռչուն», «աքլոր», - Հաւ, - ու հլ., հնիւ. auci- «թռչուն» բառից (ՀԱԲ, հ. III, էջ 66):

Փաստորեն, հնագույն միջոլոգիաներում, **«սկիզբը»**՝ երկնային զողիակ-աստեղատների «սկիզբ-թռչունն է» (*Կարապի համաստեղություն*), որ ըստ Սասնա էպոսի՝ «մորենական պապն»-է: ԳԱԳԱ «հավք, կարապ» = ԳԱԳԻԿ = ԿԱԿԻԿ = ԿԱԿՈ-ն լիրաժեք համապատասխանության մեջ է՝ թե՛ հավատամքային միջոլոգիայում **սկիզբ** իմաստի, որ «մորենական կողմի» պապն է, եւ թե՛ աստղաբանության արական **հաւ**՝ **«ծայր, սկիզբ»** իմաստի հետ: Նույնիսկ «օր» բառը սասնո բարբառում աղերսվում է **հաւ**-ի հետ՝ **«հաւոր»**:

Ի տարբերություն սեմիտական ծանր ազդեցությամբ գրված Հին Կտակարանի, որտեղ տոհմաժառը միայն հայրական կողմով է ներկայացվում, «Սասնա Ծռեր» էպոսում պարտադիր է թե՛ հորենական, թե՛ մորենական կողմի հաստատումը՝ որպես ինքնության բացահայտում.

«Յա, տղա, քո հոր հերական ասա,  
քո մոր մերական ասա...»:  
«Իմ հոր հերական Դավիթն ի,  
Իմ մոր մերական Խանդուղն ի...»<sup>\*2</sup>:

\*1, – Հր. Աճառյան, ՀԱԲ, հ. III, էջ 67, 1977թ., Երեւան:

\*2, – «Սասունցի Դավիթ», 1989թ., Երեւան, էջ 394:

Ծովինարը, Իզիսը, Մայա Դեակին եւ այլն, «Նոր Կտակարան»-ի Մարիամ աստվածածնի նախատիպերն են: Հայկական էպոսում՝ *Սասնա Տուն* -ը շատ անգամ հիշատակվում է որպես «Սասնա Ջոջ Տուն»: Հայերենում «ջոջ» նշանակում է «մեծ, ավագ» (*բարբառներում՝ Ալաշկերտ, Մուշ, Սասուն, - «ջ'ոջ'» ձեռով*)\*<sup>1</sup>: Սակայն, *«ջոջո, ջոջիկ»* նաեւ նշանակում է՝ «մոր կողմից տատիկ»)\*<sup>2</sup>. միֆոլոգիայի պարագայում՝ «մեծ նախամայր», որ աստվածային երկվորյակներ ծնող Ծովինարի զուգահեռ անունը կարող է լինել, քանի-որ Սանասարից հետո, սասնո հաջորդ սերունդների համար Ծովինար նախամայրը տատ է՝ *ջոջո* է: Մեծ նախամոր՝ «ջոջ», եւ սասնա «Ջոջանց տուն» անունները պատահական զուգադիպություններ չեն: Փաստորեն, «Սասնա Տունը», որը տիեզերական 36 աստեղատների եւ աստվածային «Հոգու Տունն» է, սկիզբ է առնում Ծովինարից:

Նախահնդեւրոպական ժամանակների արձագանքը՝ մորենական կողմով իշխանության ժառանգականության մասին, եւ մորեղբոր՝ քեռու «ղերը» քրոջ որդիների նկատմամբ, տեսանելի է հիթթիթական հասարակության տրադիցիաներում: «*Հին հիթթիթական հասարակության մեջ քրոջ որդու հատուկ կարգավիճակը կարելի է տեսնել Հաթթուսիլիս 1-ինի (մ.թ.ա. 17-րդ դար) կտակում, որտեղ նա քրոջ որդուն գահի ժառանգության իրավունք է տալիս եւ կոչ է անում ասպագա թագավորներին, որ իրենց քրոջ որդիներին ասպագայում չբարձրացնեն [գահակալության]*»<sup>3</sup>:

Թե՛ հնագույն եգիպտական, թե՛ իրանական եւ թե՛ հայկական հնագույն տրադիցիաներում «մայրական կողմի իրավունքով գահակալությունը» գործարկվում էր:

Փաստորեն, մինչեւ մ.թ.ա. 18-17-րդ դարերը, մայրական կողմի պապը եւ քեռին «ապահովում» էին «քրոջ որդու»՝ «մայրական կողմի իրավունքով», գահակալությունը:

«Սասնա Ծոեր» էպոսում մենք տեսնում ենք, որ նախ՝ դիցերի տունը սկիզբ է առնում *Ծովինարից*, «հոր» բացակայությամբ: Երկրորդ՝ *Քեռի Թորոսն* է չորս սերնդի հերոսներին հայրություն անում (*Դավթի ճյուղում նաեւ հորեղբայր Օհանը*): Երրորդ՝ բացի Սանասարից եւ Բաղդասարից, որոնք «մայրական իրավունքով» թե՛ տեղանքի (նահանգի) կամ տոհմատան հիմնադիրներն են, եւ թե՛ գահակալ իշխանները, մնացած բոլոր հերոսները (դիցերը), Սասնո գահակալ տերերը չեն, այլ թափառական ասպետի կյանք են վարում, «անմասն» լինելով հորենական տնից)\*<sup>4</sup>: Հարց է ծագում, ո՞վ կարող էր «Տան», «Տոհմի» գահակա-

\*1,- Հր. Աճառյան, ՀԱԲ, հ. IV, էջ 131:

\*2, - Ա. Սուքիասյան, «Հայոց լեզվի հոմանիշների բառարան», 1967թ., Երևան:

\*3,- T. Gamkrelidze, V. Ivanov, “The Indo-European And The Indo-Europeans”, 1995, NY, p. 675:

\*4,- «Սասնա Ջոջ տնեն անմասն են...», - ասում է Փոքր Միերը: «Սասունցի Դավիթ», էջ 413:



լությունից զրկել, «անմասն» թողնել մի ամբողջ գորք ջնջելու կարողությամբ օժտված հերոսին: Պատասխանը մեկն է. «Մասնա Ծռեր» հավատամք-էպոսը **նախահնդեւրոպական** հնագույն ժամանակների արձագանքով «արտադրանք» է, քանի որ, ըստ հին կանոնակարգի, իշխանության ժառանգականությունը «հասնում» է **դաստերը եւ նրա ամուսնուն**, ոչ թե **որդուն՝ արու գավակին**: Ըստ **հնագույն հավատամքի, արարչության ժամանակ**, ամբողջը՝ շրջանը, ներկայանում է որպես իգական սկիզբ: Շրջանի ներսում է ծնվում արական «1»-ը եւ նորից միանալով իրեն ծնող իգական շրջանի հետ, որդին դառնում է նաեւ ամուսին եւ, միանալով իգական շրջանին, միությունից ծնվում են նորանոր ֆորմաներ, ձեւեր (աստվածներ)\*<sup>1</sup>: Ըստ հավատամքի, նույն սկզբունքով է ձեւավորված հնագույն ժողովուրդների հասարակության կառույցը,

ինչպես նաեւ գահակալության ժառանգական իրավունքը: Արեւը արական լինելով, արարման իրավունք տալիս էր իր «հակադարձին» կնոջը, աղջկան\*<sup>2</sup> (տես նկ.): Հայոց մեջ **արեւը** նույնպես **արական** է՝ «արեւը մայր մտավ» հնագույն դարձվածքը փաստում է այս իրողությունը: Այս առումով պահպանված եգիպտական օրինակները «ամենացայտունն» են: «Ռամզես II-ը իր չորս դուստրերի ամուսինն էր, որոնց գլխավորը Բետանտարն էր՝ տիկնաց տիկինը, իր մորը՝ թագուհուն հաջորդողը»: Կնոջ մահվան դեպքում, փարավոնն իր գահակալությունը պահպանելու համար ամուսնանում է իր աղջկա հետ\*<sup>3</sup>: Միֆոլոգիաներում սրա անդրադարձները մենք տեսնում ենք հնագույն հնդեւրոպացիների՝ թե՛ հին հիթթիթական, թե՛ հնդկական, թե՛ կելտիկ եւ այլն, առասպելագրույցներում եւ հավատամքային էպոսներում, որտեղ երկու եւ ավելի երկվորյակ եղբայրներն ամուսնանում են իրենց քույրերի հետ\*<sup>4</sup>: Փաստորեն, սա հնդեւրոպական ցեղային հասարակության մեջ, ցեղի երկու՝ «կես+կես»-երի, տոհմերի միջեւ մորաքրոջ կամ հորաքրոջ աղջկա խաչածեւ փոխանակությամբ ամուսնական հարաբերությունների\*<sup>5</sup> օրինակ է: Զույր-եղբայր ամուսնությունը համարվում էր «կատարյալ միություն», որպես կլանի «ցեղային մաքրությունը» եւ տոհմական հիերարխիայի ամրությանը ապահովող միջոց\*<sup>6</sup>:

Հայկական էպոսում, աներեւույթ հոր հրամանով, ԾՈՎԻՆԱՐԸ սկիզբ է դնում դիցերի ՄԵԾ ՏԱՆ տոհմածառին (մայրական սկիզբ):

\*1,- Е. П. Блаватская, “Тайная доктрина”, Смоленск, 1993, т. 2, с. 136:

\*2, \*3,- Կ. Ավետիսյան, «Արարատը չափական քվերի լույսի տակ», 1995թ., Երեւան, էջ 13:

\*4, \*5, \*6, - Т. Gamkrelidze, V. Ivanov, “The Indo-European And The Indo-Europeans”, p. 680, 681, 681n.

Միջազետքյան «Երբ վերետում» էպոսում, ՄԵԾ ՈՉԻՆՉ-ը միանգամից հանդես է գալիս որպես **արական** եւ **իգական** (ԱՊՍՈՒ եւ ԹԻԱՄԱՏ) երկու «կես»-երի միացում, ինչպես հայկական հնագույն **«Երկնեց երկինք, երկնեց երկիր»** պատառիկում է: Մակայն պարզորոշ է, որ **մայր-Թիամատը** առաջնային դիրք ունի եւ հայրիշխանության «ապստամբության» դեմ՝ ԷԱ-ի որդի Մարդուկի դեմ, «ճակատն» ինքն է գլխավորում եւ ոչ թե «ամուսինը»՝ արական ԱՊՍՈՒ-ն: ԷԱ-ի որդի Մարդուկի հաղթանակը, փաստորեն, հին մայրիշխանության «կարգականոնի» նկատմամբ հայրիշխանության հաղթանակն է: Փոքր Ասիայում եւ Հայկական լեռնաշխարհում նախահնդեւրոպական ժամանակներին բնորոշ է եղել մայրիշխանության գերիշխանությունը՝ մ.թ.ա. 4-3 հազարամյակներից շատ ավելի վաղ ժամանակներում: Չաթալ Հոյուքում պեղված ցուլի (*իգական հիմք*) բազմաթիվ կուռքերը եւ մայր աստվածուհու արձանիկները այդ են վկայում:

### **Եզրակացություն**

1) «Մայրիշխանություն» հասկացությունը «կին-իշխանություն» չէ, այլ հնագույն հավատամքում «մոր» պաշտամունքի գերակայություն, որի ուղիղ անդրադարձն է՝ մորենական կողմով հնդեւրոպական տոհմային հասարակության մեջ գահակալության ժառանգական իրավունքը: **Մայրիշխանության** արտահայտությունը մ.թ.ա. 18-14 դդ. Հայկական լեռնաշխարհում եւ միջազետքում ոչ թե առավել ուշ շրջանի սեմիտական ազդեցության արդյունք է, այլ՝ նախահնդեւրոպացիների քաղաքակրթության զարգացման հնագույն «մայրիշխանության շրջանի» հետք-արձագանքը «հայրիշխանության» ժամանակների համակարգում:

2) Հնդեւրոպական հին լեզուներում, հատկապես հայերենի բառամթերքում, մորենական կողմով ազգակցություն միտող բնիկ հայերեն բառերի գոյությունը, ինչպես նաեւ Հայկական լեռնաշխարհի հավատամքային կենտրոնների ու սրբազան վայրերի տեղանունները (**մոր սկզբունքով**) փաստում են Հայկական լեռնաշխարհում «մայրիշխանության» գոյությունը, եւ հնագույն հավատամքում՝ «մայրական սկիզբ» մոտեցման հնդեւրոպական ծագումը: Թե՛ եգիպտական, թե՛ Միջազետքյան, թե՛ հնդ-իրանական դիցանունները պատկանում են հնդեւրոպական լեզվընտանիքին: «Մայրիշխանության» երեւոյթը ոչ թե քոչվորական (*սեմիտական*), այլ՝ նստակյաց ցեղային հասարակության արդյունք է: Միշտ եւ մինչեւ այժմ էլ հնդեւրոպական լեզուներով խոսող ժողովուրդների մոտ՝ **կնոջ, մոր հասարակական դիրքն** առավել է, բարձր եւ կարեւոր է, քան՝ աֆրիկյան, սեմիտական, մոնղոլո-չինական ռասաների հասարակություններում:



3) Արելը եւ Լուսինը՝ որպէս գիշերային եւ ցերեկային «երկնքի» գլխավոր իպոստասներ, «դառնում» են նախահնդերոպական դուալիստական կոնցեպտի ամենահնագույն սիմվոլները: Ըստ հնագույն հնդերոպացիների աշխարհաճանաչողության դուալիստական սկզբունք-ըմբռնումների, **Լուսնապաշտութունն** ու **արեւապաշտութունը**, ի սկզբանէ, ոչ թէ գերակայությամբ՝ մեկը մյուսին մերժելու, այլ մեկ ամբողջի երկու հավասար «կեսերի» համակարգ է եղել: Հնագույն հավատամք-համակարգում «արեւի» եւ «լուսնի» իգական/արական (*կամ հակառակը*) սկզբունքները ներկայանում են ոչ թէ հաստատուն, այլ հակադարձ հաջորդական փոփոխականությամբ\*<sup>1</sup>: «Սասնա Ծռեր» հնագույն հավատամք-էպոսում, ամուսնական զույգը՝ «կես + կես», «կես արեւ + կես լուսին» ամբողջ է եւ կատարյալ միություն է: Գիցերը ներկայացնում են՝ **արեւ/լուսին, լուսին/արեւ** խորհրդապաշտության հայելային հակադարձ անդրադարձում հաջորդականությամբ (Մեծ Սիերը՝ «արեւի», Փոքր Սիերը՝ «լուսնի» խորհրդապաշտությունն է, Մեծ Սիերի կին Արմադանը՝ «լուսնի», Փոքր Սիերի կին Գոհարը՝ «արեւի» խորհուրդն է եւ այլն):

4) «Սասնա Ծռեր» հավատամք-էպոսը նախահնդերոպական հնագույն ժամանակների արձագանքով «արտադրանք» է, որտեղ բացահայտ տեսանելի է վաղնջական հնդերոպական ցեղային հասարակության կառույցի եւ ներքին փոխհարաբերությունների անդրադարձը՝ ցեղի երկու հիերարխիաների, երկու առաջնորդների (*լուսնապաշտ, արեւապաշտ*) գոյությամբ, ամուսնական պատրիարխալ սիստեմում (*երկու տոհմերի միջեւ աղջկա փոխանակություն*) «մոր» պաշտամունքի ուժեղ արտահայտությամբ ու **«մորական կողմով»** գահակալության ժառանգականության իրավունքի գոյությամբ:

Սիեւնույն ցեղի երկու միջակայական առաջնորդ-աստվածների օրինակով ձեւավորվում էին արեւապաշտ ու լուսնապաշտ տոհմային հիերարխիաները (*օրինակ՝ ՀԱԹԹԱ-ներ եւ ՄԱՄԱ-ներ*): Եթէ արեւապաշտ տոհմի առաջնորդն ուներ որդի եւ դուստր, ապա սրանց ամուսնական միությունը (կես արեւ + կես լուսին) համարվում է «կատարյալ միություն»: Եթէ նահապետն ուներ որդի, բայց չունէր դուստր, ապա արյունակից լուսնապաշտ տոհմից հարս «ներմուծելով», սկզբում որդեգրելով «դարձնում» էր նրան իր դուստրը, ապա ամուսնացնելով իր որդու հետ՝ «բավարարում» էր **քույր-եղբայր** ամուսնական զույգ՝ «կատարյալ միություն» պայմանը: Եթէ նահապետն ուներ դուստր, բայց չունէր որդի, ապա նույն արեւապաշտ տոհմից իր զարմիկին որդեգրելով եւ ամուսնաց-

\*1,- Արելը՝ եղբայր, լուսինը՝ քույր (*կամ հակառակը*), հայկական հին հեքիաթներում սիրահար զույգ կամ թագավոր/թագուհի են ներկայանում (Ս.Հարությունյան, «Հայ հին վիպաշխարհ», 1987թ., Երեւան, էջ 16):

նելով իր աղջկա հետ, կլրացներ պահանջված պայմանը: Եթե տոհմի առաջնորդի կինը (*քույրը*) մեռնում է, ապա նա կարող է գրկվել գահակալության իրավունքից, որը կանցնի նրա աղջկան եւ որդուն (*եզիպտական տարբերակում Ռամզես II-ը իր չորս դուստրերի (ձեւական?) ամուսինն էր*):

Տնփեսա կարգավիճակով գահակալությունը լիովին «խորթ» է *արեւապաշտների* պատրիարխալ համակարգում՝ ի տարբերություն *լուսնապաշտների*: «Սասնա Ծռեր» էպոսում, միայն Մեծ Միերն է «ակամայից» յոթ տարի դառնում ***տնփեսա***, եւ երբ ետ է վերադառնում, նրան չեն ընդունում, «երկնային» օրինակարգը խախտել էր, որի պատճառով, ի վերջո մեռնում են թե՛ ինքը, թե՛ կինը՝ Արմաղանը:

Էպոսում Քեռի Թորոսը սասունցի երեխաներին դրդում է ծեծել ու ջարդել Խանդուղի գովքն անող գուսան փանդիռներին, վախենալով, որ Դավթի սերը նրան կարող է «տանել» լուսնապաշտների տոհմ՝ որպես ***տնփեսա***, չէ-որ Դավթի հայրը՝ Մեծ Միերը, երկնային օրենքը խախտելով այդ նույն «թակարդի գոհն» էր դարձել, եւ սասնա սերունդների դաստիարակ ու պահպանիչ Քեռի Թորոսի առաջին հայացքից անտրամաբանական թվացող արարքն ունի խորը պատճառ-հիմնավորում:

Գոհարի՝ Փոքր Միերի կնոջ մահից հետո, սասնա վերջին դիցը դառնում է «ջոջ տնից» անմաս: Այսինքն, կնոջ՝ Գոհարի մահով կորցնում է իր իրավունքները Սասնա Տան նկատմամբ:

Հայկական «Սասնա Ծռեր» → «Սասնա Տուն» → «Աստվածային շնչի տուն» → «Աստվածների տուն» հնագույն հավատամքային էպոսում ներկայացված հերոսների ներքին փոխհարաբերությունները պայմանավորված են վաղընջական ժամանակների հնդեւրոպական ցեղային հասարակության կառույցում առկա օրենք-տրադիցիաներով: Եվ հնդեւրոպացի ցեղային հասարակության մեջ գործող այդ ***«երկաթյա»*** կամ ***«երկնային»*** օրենքները գալիս են հնագույն արիացիների հավատամքից, նրանց աշխարհաճանաչողությունից:

# ԳԱԳԻԿ ԹԱԳԱՎՈՐ

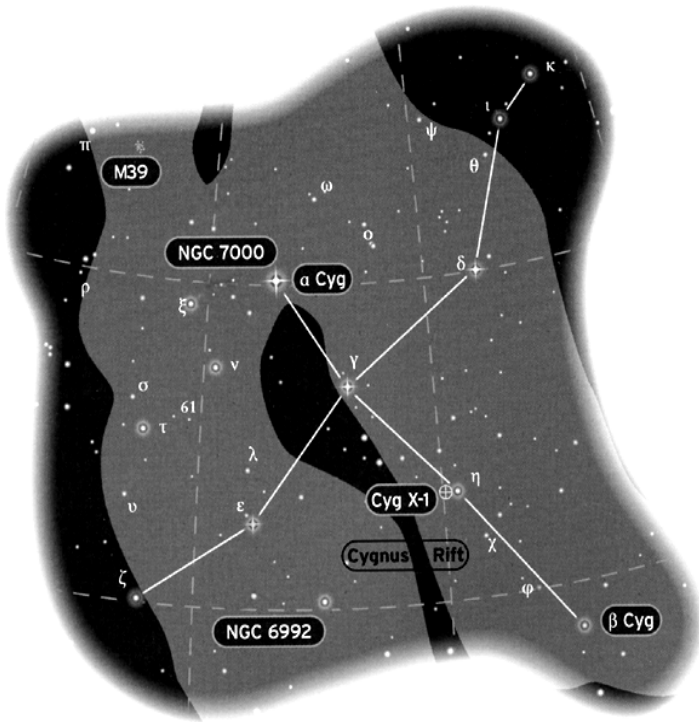
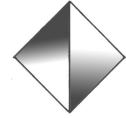

Կարապ-Անգղի համաստեղությունը



Շումերական «թնավոր թռչուն»,  
«արծիվ» պատկերագիրը:

«SUMER-ARYAN DICTIONARY»  
L. A. WADDEL, LONDON, 1927

Առաջին ստվածությունը որպես երկրաչափական ծավալ աղերսվում է՝ **իկոսահեդրոնի** եւ **տետրահեդրոնի** հետ: Իկոսահեդրոնը բաղկացած է **20** տետրահեդրոններից:

**Իկոսահեդրոնն** ունի **20** նիստ, **30** կողեր: Էլեմենտը կամ բնույթը՝ **«ջուր»**: Կազմված է 20 նռանկյուններից:

**Տետրահեդրոնը** (քառանիստ) ունի **4** նիստ, **6** կողեր. էլեմենտը կամ բնույթը՝ **«հուր»**:

Icosahedron

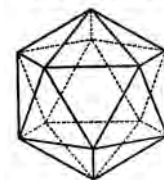

Tetrahedron

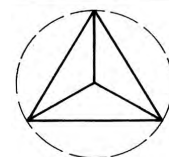

**ԳԼՈՒՆ  
ԵՐՐՈՐԴ**

SPHERE



Icosahedron

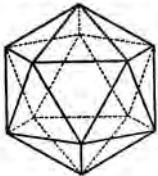

Առաջին ստվածությունը, որպես երկրաչափական ծավալ, աղերսվում է **իկոսահեդրոնի** (ջուր) եւ **տետրահեդրոնի** (հուր) հետ: Իկոսահեդրոնը բաղկացած է 20 տետրահեդրոններից: Իկոսահեդրոնն ունի 20 նիստ, 30 կողմեր: Էլեմենտը կամ բնույթը՝ «ջուր»: Կազմված է 20 եռանկյուններից «հուր»:

Tetrahedron

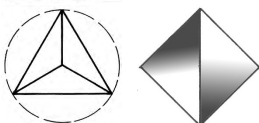

Երկրաչափական ծավալ՝ tetrahedron (քառանիստ), ունի 4 նիստ, 6 կողմեր: Բառ > Չորք, **+Քառ**- բնիկ հայ բառ է, նախահնդեւրոպ. K²tvE- ձևից: Հր. Աճառյան, ՀԱԲ, հ IV, էջ՝ 556, Երևան, 1979թ., էլեմենտը կամ էությունը՝ «Հուր»:

**Գագիկ թագավորը որպես հիներարխիայի «սկիզբ», «հայր» եւ «պապ»:**

«Սասնա» էպոսում Գագիկ թագավորը Ծովինարի եւ Թորոսի հայրն է, Սանասար եւ Բաղդասար երկվորյակների մորենական կողմով պապն է: Նա մի քանի պատումներում, խորհրդով եւ կամեցողությամբ օգնում է երկվորյակներին: Երբ երկվորյակներն իրենց կառուցած բերդն ուզում են անվանակոչել, անհայտությունից հայտված ծերուկին, որը եւ հսկաների հիմնադրած քաղաքը ՄԱՍՈՒՆ անունով է կնքում, երկվորյակները կանչում են՝ պապիկ, բայց, փաստորեն, երկվորյակների պապն իրականում Գագիկ = Կակի = Կակո = Կակեն\*1 է, Գագիկ թագավորն է:

**«Սասնա» էպոսում Գագիկ թագավորի ֆունկցիան է՝**

**1. մորենական կողմով հիներարխիայի «սկիզբ», 2. հայրն է՝ քույր եւ ներայր՝ «առաջին գույգ» աստվածությունների, 3. Սասունը հիմնադրելու համար իր թռչներին 20 կամ 30 տուն է նվիրում:**

«Սասնա էպոսի» համարյա բոլոր աստվածությունների անունների ստուգաբանությունները ցուցում են, որ դրանք ժամանակագրությամբ խորանում են միջեւ նախահնդեւրոպական ժամանակներ:

**Գագիկ Թագավոր**

«Սասնա Ծոնը» էպոսում Ծովինարի եւ Թորոսի հայրը՝ Գագիկ թագավորը, մի շարք պատումներում հանդես է գալիս՝ **Աստղիկ** եւ **Խաչապաշտ** անուններով:

«Գագիկ» → [Gag+իկ] > [**\*gʰagʰa-**]\*2 ( **իկ վերջածանցը մեծի կամ տեղանունի իմաստով է միանում: Օրինակ, աստղ+իկ = մեծ աստղ՝ Վեներա, Հայ+իկ = Հայկ > մեծ հայ, որ հետագայում փաղաքական կամ փորրի իմաստն է ստացել: Նաեւ, իր -ը, որ տեղանքի պատկանելիություն է ցուցում ):**

**ԳԱԳ + իկ** անունը հայերենում նաեւ արտաբերվում է՝ ԳԱԳ = ԿԱԿ = ԿԱԿԵ, բարբառներում **գ > կ** հնչյունային անցումով, որ նշանակում է՝ մորենական կողմի պապ:

ԳԱԳ+իկ > GAGA անունը նախահնդեւրոպական [**\*gʰagʰa-**] > [**\*gʰans-**] ձեւն է՝ **«կարապ», «սագ»** նշանակությամբ, որ հնդեւրոպական տարբեր լեզուներում նույն «ջրային թռչուն» իմաստն ունի: Սանսկրիտ՝ **hansá-** «կարապ», հունարեն՝ **Khénós** «սագ» եւ հայերենում՝ «կարապ», հին անգլ.՝ gōs, ռուս.՝ gus՝ եւ այլն\*3:

GAG- (ik) > GAGA-ն ուրարտական՝ Տարիի Գամա, ասորա-բաբե-

\*1,- վ. Ա. Պետոյան, «Սասունի բարբառը», 1954թ., Երևան, էջ 109:

\*2, \*3, - T. Gamkrelidze, V. Ivanov, նույն աղբյուր, էջ՝ 460:



լական աղբյուրների՝ Թիլ-Գարիմու > Թեգ-Արամա, բիրլիական՝ Թոգ-Արմանին է, Ըստ Մ. Խորենացու՝ «Տուն Թորգոմա»: Ուրարտական Տարիի-Գամա (*Sarhih > Sarhih > Sarpmi*) Մ. Խորենացու Տորք Անգեղյան է եւ Arme (*Արմէ*) երկրի՝ Ինգալավա, (ingalava) հայերենում **Անգղ** կոչված գավառը (Անգղ Տուն գավառը) իր համանուն քաղաքով\*<sup>1</sup>: Փաստորեն, Տորք < Թորգոմ-Թեշուբի տունը կոչվել է Անգեղյան՝ անգղի, արծվի տնից: Այսինքն, Տորք-Թորգոմ-Թեշուբը պատկանում է անգեղյան տանը, անգեղյան տան սերունդն է: Անգղը **Հայասա** բովանդակ երկիրը ներկայացնող աստծո՝ Ներգալի աստեղային ատրիբուտն է, որն **Անգղի՝** այսօրվա **Կարապի** համաստեղությունն է:

**Tetrahedron**

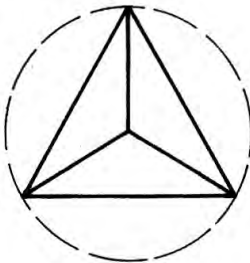

«Մասնա Ծոեր» էպոսում ԳԱԳԻԿ-ի անունը, որ հայերենի բարբառներում նաեւ հնչում է՝ ԿԱԿԻ, ԿԱԿԵ տարբերակներով, հնդեւրոպական լեզուներում, բացի GAGA .- «Կարապ, թռչուն» նշանակությունից, նաեւ ունի գերագույն աստվածությանը խորհրդանշող՝ «գագաթ, ծայր, սկիզբ» իմաստը: Սանսկրիտ.՝ giri - «լեռ», ավեստա՝ gari - «լեռ», այբ.՝ gur - «լեռնակատար», հուրրիերեն՝ KAKARI <sup>2</sup> «գագաթ», հայերեն՝ «gagat»: Էպոսի Գագիկը թագավոր է՝ **ԳԱԳԱ-**(թ), մորենական կողմով մեծ հայր է, պապ է՝ **Կակի** → KAKI > KAKE: Գերագույն աստվածության ատրիբուտներ են՝ երկնային արքա, երկնային հայր, որի աստեղատունը՝ **Gaga > «Կարապ-Անգղի»** համաստեղությունն է (**Կակի՝ «մեծ հայր»**, բնիկ հայկական բառ է, տես՝ Ա. Սուքիասյան, «Հայոց լեզվի հոմանիշների բառարան», Երեւան, 1967թ.): Մյուս կողմից, Թ. Գամկրելիձեի եւ Վ. Իվանովի հնդեւրոպական լեզվի ֆունդամենտալ ուսումնասիրությունը պարզել է, որ հնդեւրոպական «ժայռ» կամ «քար» բառը նաեւ նշանակում է՝ **«ներկինք»**: **«Հնդեւրոպական լեզուներում «քար»-ի համար ամենաճիշտ բառը նաեւ նշանակում է՝ «ներկինք»**<sup>3</sup>:



«**Քար** բառը բնիկ հայերեն բառ է, ՀՆԽ՝ **Kar-** «քար». կարծր արմատից, որ (հնդեւրոպ.) ցեղակիցների մեջ կրկնվում է կրկնությամբ կամ ածանցական իմաստներով\*<sup>4</sup>: Սանսկրիտ՝ **kara-kara-** «կարծր», «կոշտ», լատ.՝ **cancer** «խնձգենտին», շվեդ.՝ **har** «քարքարոտ գետին», շումերերեն՝ **g'ar** «աղամանք», ֆինն.՝ **kari** «ժայռ», յապոներեն՝ **qarbi** «քարեր», սանսկրիտ՝ **karaka-** «կոկոսի ընկույզ»\*<sup>5</sup>: Ինչպես նաեւ՝ Ավեստա **ašman-** «քար, նրկինք», Սանսկրիտ՝ **ašman-** «քար, ժայռ, քարե գործիք, քարե մուրճ, ամպրոպի աստվածության քար, նրկինք»\*<sup>6</sup>:

\*1,- Մովսես Խորենացի, «Պատմություն Հայոց»: 1981թ. էջ 128-129:  
 Հ. Ներսիսյան, «Հայ ժողովրդի պետականութ. եւ պատմութ. ակունքներում», 2002, ԱՄՆ, էջ 121:  
 \*2,- Ն. Վիրաբյան, ըստ E.A.Speiser-ի «Հայ ժողովրդի ծագումը», 1992, ԱՄՆ, էջ 95:  
 \*3, \*6, - T. Gamkrelidze, V. Ivanov, նույն աղբյուր, էջ 574-575:  
 \*4, 5,- Հր.Աճառյան, ՀԱԲ, հ. IV , էջ 558-559:



**Անհունի**

սիմվոլը՝ շրջանագիծ կամ երկրաչափական ծավալ՝ գունդ: Գունդ > հայ հին մատենագրության մեջ՝ կունտ, կունտն: Հր. Աճառյան, «Հայկական արմատական բառարան», հ I, էջ՝ 594, Երևան, 1971թ.:

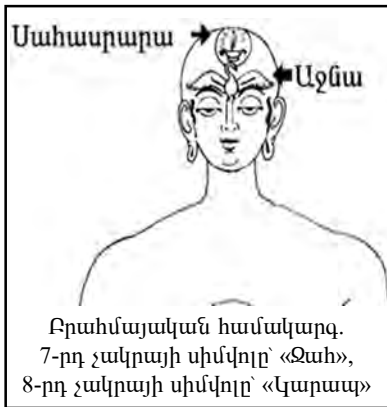

Բրահմայական համակարգ. 7-րդ չակրայի սիմվոլը՝ «Ջահ», 8-րդ չակրայի սիմվոլը՝ «Կարապ»



**Hikê** աստվածությունը. դնտալ՝ Կհոնսու-Ռեննի պապիրոսից, նոր թագավորություն: Նկարը վերցված է՝ Jeremy Naydler, "Temple Of The Cosmos" գրքից, USA, 1996, p. 125.

Հնագույն աստեղային համակարգում, գլխավոր աստվածության սիմվոլը՝ **թռչունն** է: Հնագույն կանոնակարգերում, անհունից, տիեզերական պոտենցիալ ներուժից արտահայտված առաջին էությունը, հրե թռչունը, որ արարում է տիեզերքը, հանդես է գալիս որպես՝ կարապ, հավք, թեավոր բզեզ եւ այլն, որ **անհունի կենտրոն - լեռնագագաթից** արտահայտելով ինքն իրեն, սկսում է «ձեւավորել» նախ եւ առաջ՝ **երկինքը**:

Երկրաչափական ծավալների առումով, «բովանդակ ամբողջը»՝ չդիֆերենցված **անհունը**, ըստ հնագույն համակարգերի, ներկայանում է որպես՝ **չրջանաօղակ** կամ **գունդ** սիմվոլով, իսկ նրա **առաջին** դիֆերենցված ներկայացումը՝ **արական հրե թռչունը**, որպես երկրաչափական միավոր **Քառանիստն** է՝ Tetrahedron-ը, որի էլեմենտն է՝ **հուրը**: Եգիպտական հայքսոսների թագավորության Khonsu-Renep տեքստում Hikê-ին, ոչ թե առաջինն է, որպես՝ «աստվածների հայր», այլ՝ մանիֆեստացիայի հայրն է: Անհունից աստվածներն արտահայտվում են նրա միջոցով:

*Ես նա եմ,  
որ կյանք է տալիս աստվածների ընկերակցությանը,  
Ես եմ աստվածների հայրը...  
որն իրագործում է ցանկությունները,  
Օ՛ աստվածներ, մինչեւ ձեր լինելիությունը  
ամենայն ինչ իմն է, դուք միայն հետո եկաք,  
Որովհետեւ ե՛ս եմ՝ Հա՛յկը (Hikê)\* 2:*

Այս աստվածությունը եգիպտական պատկերներում ներկայանում է՝ ձեռքերում երկու օձեր, որոնք պարուրում են իր մարմինը, եւ գլխին՝ առյուծ: Երկու օձերով պարուրված թեւավոր առաջին աստվածությունն առկա է ե՛ր հին Միջագետքյան, ե՛ւ հնդկական՝ բրահմայական համակարգերում (*տես նկարները*):

Հնագույն համակարգերում, առաջին աստվածությունը՝ Աթումի ուղեղից ծնված միֆական թռչունն է՝ **Hikê** -ն է, հայկական էպոսում՝ Գագիկ թագավորը > Gaga-ն՝ կարապը, ըստ Մ. Խորենացու՝ Հայկն է, որ Բաբելոնում իր Արամանյակ որդին ծնելուց հետո **չվեց** Արարադի երկիր\*3:

Բրահմայական համակարգում 7-րդ չակրան՝ **հագարա-թերթիկն** է, լույսն է, եւ ներկայացնում է՝ «բովանդակը, ամբողջ

\*1, - T. Gamkrelidze & V. Ivanov, նույն աղբյուր, էջ 575, 714ո.  
\*2,- Jeremy Naydler, "Temple Of The Cosmos", 1996, USA, p. 124.  
\*3,- «Մովսես Խորենացի, «Պատմություն Հայոց», 1981թ., էջ 40-41:

Icosahedron

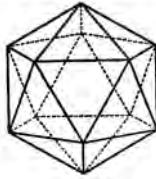

Tetrahedron



Իկոսահեդրոն ծավալը, բնույթը «ջուր», իր մեջ ունի 20 տետրահեդրոններ, որի բնույթը «հուրն» է:

ջր», որի սիմվոլը՝ **շրջանագիծը** կամ **գունդն է**: Իսկ 6-րդ՝ **Աջնա** չակրայի սիմվոլը «Կարապն» է (տես նկ. նախորդ էջում):

Հնագույն թաքնագիտական երկրաչափության մեջ(Պյութագորաս, մ.թ.ա. VII դար), **գունդը** կամ գնդանման ծավալը՝ **իկոսահեդրոն**, ներկայանում է որպես գլխավոր աստվածության ատրիբուտ՝ խորհրդապաշտական սիմվոլ\*1, որից արտահայտվում է առաջին էլեմենտը՝ հուրը.- Tetrahedron-ը:

Հայերենի մի շարք բարբառներում ԳՈՒ ՆԴ = **կունդ, գ'ոնդ, կոնս, գինդ, գ'ոնդ** եւ այլն, ունի գնդածեւ մարմնի նշանակություն, ինչպես նաեւ՝ «անիվ»-ի նշանակություն: Համընթացիների բարբառում՝ **գունստ**, - նաեւ նշանակում է՝ «ընկույզի ամբողջ դուրս եկած միջուկը»\*2:

«Մասանա Տուն» էպոսի «թագավորը»՝ ԳԱԳ+իկ-ը, ուրարտական **«Մհերի դուռ»** ժայռի վրա արձանագրված աստվածների հիերարխիայի առաջին աստվածության՝ ՀԱԼ+ԴԻ-ի, եւ պատմահայր Խորենացու ներկայացրած հայ ժողովրդի ցեղային նահապետի, որ գլխավոր աստվածություն է՝ Հայկ > Հար > ՀԱՅ+իկ,- համարժեքն է: Էպոսում, **Գագիկ** անունը նույն աստվածության աստղագիտական անունն է, որ **նախահնդեւրոպական** ժամանակներից է մնացել:

Խորենացու՝ **Հայկը չվեց հյուսիս** եւ Հայկի գերդաստանը **300 հոգուց** էր բաղկացած իմֆորմացիան ունի՝ **«հուր-թռչուն՝ սիմվոլը եռանկյուն»** թաքնագիտական նշանակությունը: Precession երեւույթի համաձայն, Cygnus-ը՝ «Կարապ-Անգղը», 5000 տարի առաջ մենամարտում է երկնականարի հյուսիսային բեւեռում «իշխող» աստղատունը՝ ԲԵԼ > նշ. է՝ «Տեր», ՎԻՇԱՊԻ (Alpha Draconis) համաստեղության հետ: «Անգղ-Կարապ» համաստեղությունը հնում համարվել է հյուսիսային համաստեղություն\*3: Հյուսիսային բեւեռում, ըստ տիբեթական համակարգի, «թռչուն», «վիշապ» եւ «վարազ» համաստեղությունները **կենաց ծառի** շուրջ պտտվելով ստեղծում է գոյաբանական աշխարհի երեք փուլերը: ԿԱՐԱՊԻ համաստեղությունը (Cygnus), որպես՝ «անգղարծիվ», հնագույն հայերի մոտ (մ.թ.ա. II հազարամյակ, Հայաստ երկիր) եղել է բարձրագույն աստվածության

\*1,- Բազմաթիվ օրինակներից բերենք մեկը՝ հայկականը. «... Ոչ Արամագո որ, այլ ի կամեցողսն լսին յինել Արամագո չորսից եւս այլոց անուանեցելոց ոմանց Արամագո. յորոց մի է եւ **Կունդ** ոմն Արամագո» (Մ. Խորենացի, «Պատմություն», Երև., 1981, էջ՝ 102): Փաստորեն, հնթանոս հավատամքի մասին 5-րդ դարի պատմահոր՝ Խորենացու, այս թաքնագիտական, խորհրդապաշտական իմֆորմացիան չհասկանալով, աշխարհաբար սխալ թարգմանությամբ՝ **«Կունդ Արամագո»** դարձել է՝ **«Ճաղատ Արամագո»**: Խորենացին նաեւ պարզ հաղորդում է, որ **ոմանք ընդունում են չորս Արամագոների գոյություն**. Բայց ճիշտը միայն մեկն է՝ **Կունդ Արամագո**, ընդգծելով գլխավոր աստվածության երկրաչափական ատրիբուտը: Փաստորեն չորս Արամագոները, դրանք նույն Արամագոի հիերարխիայում աստիճանական տարբեր արտահայտություններն են, որ հետագայում իմաստային աղավաղումներ են ունեցել:

\*2,- Հր. Աճառյան, «Հայկական արմատական բառարան», 1971թ., Երևան, հ I, էջ՝ 593-594:

\*3,- Giles Sparrow, "The Universe", 2001, UK, p. 17.



a



b

Նկարը՝ Ա. Մովսիսյանի «Հայկական Մեհենագրություն» գրքից է, Երևան, 2003թ.: «Աստված» գաղափարագրով և արծվի պատկերով (որը նրբեմն հանդես է գալիս օձի հետ մարտնչելիս կամ ճյուղը կտցած) բազմաթիվ կնիքներ են հայտնաբերվել մի շարք հնավայրերից, որոնք կարող է կապվել Սարգիի պաշտամունքի և Սարգուրի անվան հետ» (էջ՝ 109):



Տիբեթական համակարգում կենաց ծառի շուրջ պտտվող «գոյության» նրբ փուլերը՝ թռչուն, վիշապ, վարազ աստղատներով՝

աստեղային և խորհրդապաշտական սիմվոլը, որի երկրաչափական ատրիբուտը Tethrahedron-ն է՝ 4 եռանկյունի նիստերով և 6 կողերերով, որ երկնականարի հյուսիսային բեռեռում «մեհենամարտի» մեջ է «Վիշապ-Օձի», այսօրվա DRACO համաստեղության հետ: Մեհենամարտող թռչունը Հայկն է՝ Անգրի համաստեղությունը, որ Արամանյակի հայրն է:

*«Աստված» գաղափարագրով և արծվի պատկերով (որը նրբեմն հանդես է գալիս օձի հետ մարտնչելիս կամ ճյուղը կտցած) բազմաթիվ կնիքներ են հայտնաբերվել մի շարք հնավայրերից, որոնք կարող են կապվել Սարգիի պաշտամունքի և Սարգուրի անվան հետ»\*1:*

Հյուսիսային աստեղատներից «Անգր-Կարապ» համաստեղությունն է, որ երկնականարում արեւելքից արեւմուտք և հարավից հյուսիս 360°-ի ընթացք ունի ու աղերսվում է տինգերական մեծ տարվա՝ Precession երևույթով 25920 տարեփուլի հետ: Սարգի > Սար-դի (դի = դից = աստված). շումեր.՝ šar, հունարեն՝ sáros, լատին՝ sarus-ը, հայ.՝ շար, 3600 տարվա շրջան է նշանակում, բայց հատկապես ներկայացնում է «ամբողջ, բովանդակ» գաղափարը՝ շրջանաօղակի սիմվոլով, և շումերական ծագում ունի\*2 (ուրարտ.՝ š > s, Tušpa = Snuš)\*3: Հին հայերի մոտ, նոր տարվա Նավասարդյան տոները՝ 360° շրջանի ավարտի և նոր տարեշրջանի սկսման իմաստն է ունեցել (նավասարդ > նավա(«նոր») + սարտա («շրջան > տարեշրջան»): ՇԱՐ-ը որպես 3600 տարեշրջան ընդունված է եղել հին հայերի մոտ: Մ. Խորենացին իր «Պատմության» մեջ, հին թագավորների կառավարման տարիները նույնպես հաշվում է ՇԱՐ-երով, և ըստ հների՝ 36000 տարին համարվել է որպես սկիզբ մարդկային\*4: Ամեն 36000 և կեսը՝ 18000 տարեփուլերով, «Կարապ-Անգր» համաստեղությունը հյուսիսային բևեռում դառնում է՝ «իշխող»:

Թե՛ «ուրթաթե աստղը», թե՛ «Անգր-Կարապը» և թե՛ «Աստված» կիսալուսնաձևի գաղափարագիրը վերաբերում են «Կարապի» համաստեղությանը, որ գերագույն աստծո աստղատունն է և երկնականարում ունի 360° շրջապտույտ ու միայն դրա համար է կոչվում՝ Սար = šar + di(դից)= Սարդի:

\*1,- Ա. Մովսիսյան, «Հայկական Մեհենագրություն» 2003թ., Երևան, էջ՝ 109  
\*2,- Հր.Աճառյան, «Հայոց լեզվի պատմություն», 1940թ., էջ՝ 141, 199:  
\*3,- Գ.Բ. Ջահուկյան, «Հայոց լեզվի պատմություն», 1987թ., էջ 433:  
\*4,- «Մովսես Խորենացի, «Պատմություն», 1981թ., էջ 16-17:



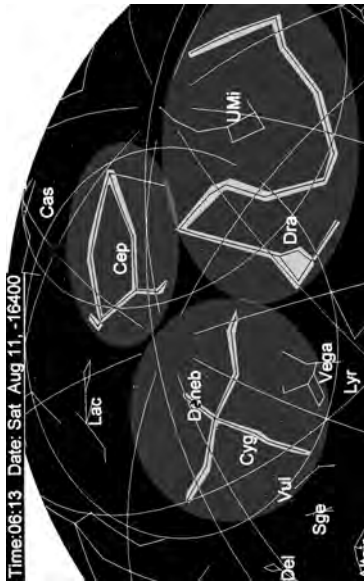

Թշուհի, վարազի և վիշապի աստեղատները հյուսիսային բևեռում: Sky Glob. 3.5 for windows

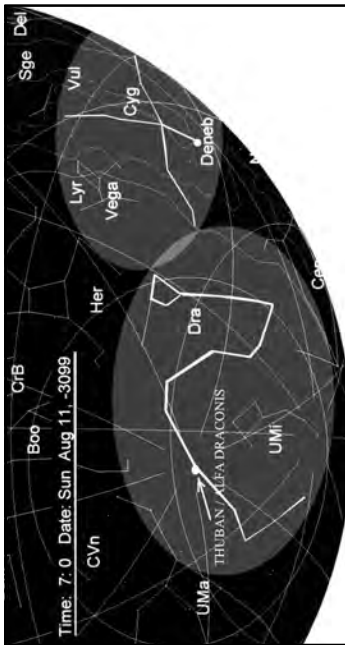

Հայկական լեռնաշխ., 38°, -44°: 3099 մ.թ.ա., Օգոստոս 11, «Կարապի» և «Վիշապի» մարտնչումը երկնքում:

Ըստ Մ. Խորենացու, Հայկի որդին է՝ Արամանյակը\*<sup>1</sup>: Արայի ման-(յ)-ակ\*<sup>2</sup> > Արայի օղակ-շղթա, նկատի ունի **Արա արեի ուղեծիրը**, որը ներառում է գողիակի՝ 12 կենդանակերպ համաստեղությունները: Մ. Խորենացու կողմից բերված մեկ այլ հին ավանդապատման մեջ, պատմահայրն էլի նշում, «քաքնագիտական լեզվով» ընդգծում է նույն միտքը՝ Արա Գեղեցիկի մահից հետո, նրա որդի **Արայան Արան** 12 տարեկան էր\*<sup>3</sup>: Սա 12 գողեակների դիցն է: Արա Գեղեցիկը՝ «արեւն» է, Շամիրամը՝ «լուսինը» (**sinarama = լուսինը բարձրացավ**): Ուրեմն, «Անգղ-Կարապ» համաստեղությունը՝ «արեի ուղեծրի» **հայրն** է, «Արեւի» **պապն** է եւ, 12 համաստեղությունները խորհրդանշող դիցի **նախապապն** է: **Կաղմոսը**, որն ըստ հունական դիցաբանության գրային համակարգն է նվիրում մարդկանց (սրա մասին առջեւում), ըստ Խորենացու, **Արամանյակի՝ արեի ուղեծրի** որդին է:

ԿԱՐԱՊ-ԱՆԳՂ-Ի համաստեղությունը, հնագույն հայերի մոտ, համարվել է բարձրագույն աստվածության խորհրդապաշտական սիմվոլը, որի երկրաչափական ատրիբուտը՝ Tethrahedron-ն է՝ 4 եռանկյունի միատերով եւ 6 կողեզրերով: **Կարապ** կամ **Անգղ** համաստեղությունը խաչածե է, ամառային երկնքում պարզորոշ երեւում են նրա 7 պայծառ աստղերը: Ըստ հնագույն եգիպտական (*Հեփտոլիս, հիքսոսյան շրջան*) համակարգի, նա՝ ԱՐԵՎԻ՝, ՌԱ-ի հայրն է:

Ուրարտական պատկերներում ՀԱԼԳԻՆ ունի չորս թեւ եւ կանգնած է առյուծի վրա (*նկարը հաջորդ էջում*): Արեւի ուղեծրից, 12-ի գողեակաշղթայից դուրս, ՀԱԼԳԻՆ-ն «**Անկղ-արծիվն**» է, որ 12 համաստեղությունների շրջայում առյուծի՝ «Առյուծ» համաստեղության վրա է կանգնած: Այսինքն, արեւը ամառային արեւադարձին մտնում է «Առյուծ» համաստեղություն (*մ.թ.ա. 5500թ., «Առյուծ» համաստեղության աստղ՝ Ռ-իգիլոս , որ նշանակում է՝ թագավոր*): Հաջորդ էջի նկարում, ուրարտական շրջանի գերագույն աստվածությունը՝ Հաղին «Առյուծ»-ի վրա է, ձեռքին քառանկյուն «դրոշակ»: Սա արեւը տարվա չորս եղանակներին 4 կարդինալ աստեղատներում՝ քառակողմ արտահայտվելու մասին է (**արեւի դիրքն ամառային եւ ձմեռային արեւադարձերին, ինչպես նաեւ՝ գարնանային եւ աշնանային գիշերահավասարներին: Պատկերում Հաղին**

\*1, \*3,- Մ. Խորենացի, «Պատմություն», 1981թ., էջ 41, 75:  
 \*2,- Արա +մաննեկայ. մաննեկայ > մաննեակ > փաթ, ոլորք, հյուսք > շրջան, պտույտ: Ա. Սուրիայան «Հայոց լեզվի հումանիշների բառարան», էջ 436:



Ուրարտական շրջան, մ. թ.ա. I հազ.: Նկարը՝ Ա. Մովսիսյանի «Հայկական Մեհենագրություն»

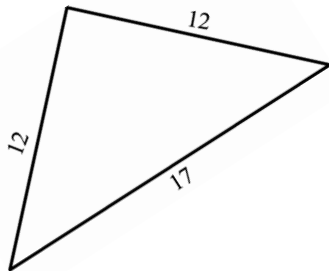
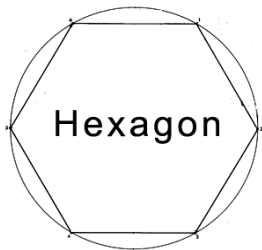
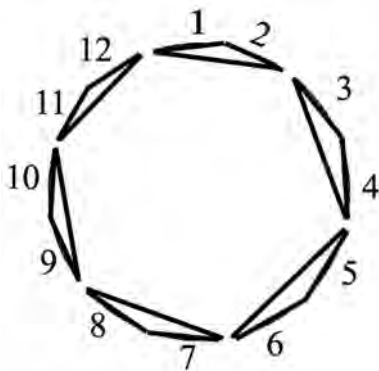

առյուծի վրա է կանգնած, որովհետև ամառային արեադարձին արեւն իր բարձրագույն կետում է, երբ մտնում «Առյուծի» համաստեղություն եւ 12 զոդիակների շրջայում «Առյուծ» աստղատունը համարվում էր թագավոր ):

«Թռչունի» խորհրդաբանությունը, որպես ընդհանուր հնդեվրոպական հավատամքային կարգականոններում գերագույն աստվածության հիմնական սիմվոլ, ներկա է բազմաթիվ պատումներում: Հունական Չեւսը **Կարաայի տեսքով** այցելում է Լեդային, որի հետեւանքով վերջինս հղիանում է, եւ ծնվում են **երկվորյակները**՝ Կատոր եւ Փոլուքս (Castor & Pollux) աստղերը, որոնք գտնվում են ԵՐԿՎՈՐՅԱԿՆԵՐ-ի համաստեղությունում: «Սասնա Ծռեր» էպոսում եկնային հայրը ծովի միջից անմահական աղբյուր է բխեցնում, որից խմելով Ծովինարը հղիանում է երկվորյակներով, որոնք հետագայում կրում են երկնքից իջած հոր խորհրդանշանը՝ Խաչ-Պատարագին: Հնդկական Բրահմին մշտապես ուղեկցում է Համսա թռչունը (Կարաակամ Սագ): Քրիստոնեության մեջ նույնպես, հայր աստվածության սիմվոլը որպես ՀՈԳԻ՝ թռչունն է, աղավմին:

Բիայնական(Վանի) աստվածների «ցանկի» հայտնի արձանագրության մեջ ասվում է՝ «6 այծ Հալդիին, որ լինեն զենված»: Նաեւ՝ «17 ցուլ եւ 34 ոչխար՝ Հալդի աստծուն զոհաբերել»:

Ուրարտական Հալդիի 17 թիվը, մինչեւ այժմ, բոլոր ակադեմիական ուսումնասիրողների համար մնացել էր առեղծված: Նույնիսկ The «Mystery of Numbers» (**Օբսիդորդի համալսարան, Նյու-Յորք, 1993թ.**)-ի հեղինակ Աննամարիա Սշիմմելն իր գրքում բերելով այդ թվի միստիկ գործածության համարյա բոլոր հին տեքստերի տվյալները, այնուամենայնիվ չի պատասխանում, թե ինչու է 17 թիվը սրբազան\*1:

Ակնհայտ է, որ 12 զոդիակների 12 «թեւերը» ունեն 12 միավորի արժեք (**տարին ունի 12 ամիսների բաժանում, գիշերահավասարներին օրն ունի՝ 12 + 12 գիշերային եւ ցերեկային ժամերի բաժանում եւ այլն: Ըումերական սրբազան չափը՝ 1 IKU- ն= 60 x 60, որը՝ 3600 է, ինչպես**

\*1,- Հին Կտակարանում ջրհեղեղի մասին ասվում է, որ այն սկսվեց 2-րդ ամսի 17-րդ օրը եւ վերջացավ 7-րդ ամսի 17 օրը, եւ Նոյյան տապանը կանգնեց Արարատ լեռան գագաթին: Հեթանոսական շրջանում տարվա 1-ին ամիսը սկսվում էր Մարտ 21-ին: Երկրորդ ամսվա տասնյոթը կլիինի՝ մեր Մայիս 7-8-ը: Ջրհեղեղը վերջացավ 7-րդ ամսվա 17-ին, որը մեր հոկտեմբեր 7-8-ն է: Այս ընթացում մ.թ.ա. V հազարամյակում արեւը կատարելով կեն շրջան՝ «Երկվորյակների» համաստեղությունից հասնում է «Կարիճի» համաստեղություն:

**Tetrahedron**

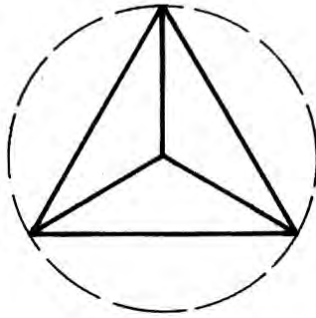

Շումերական «թնավոր թռչուն», «արծիվ» պատկերագիրը:

«SUMER-ARYAN DICTIONARY»  
L. A. WADDEL, LONDON, 1927

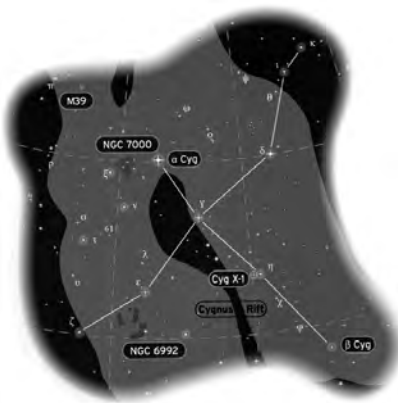

Անգղ կամ Կարապ (Cygnus) հյուսիսային համաստեղությունը:

նաև ներկայացնում է «շրջանաօղակը», որպես մեկ ՇԱՐ՝ «բովանդակ, ամբողջ»: Բարեկական MUL. APIN կոչվող մ.թ.ա. IX դ. աստղային ցանկում 36 աստղերն ու աստեղատները բաժանված են երեք օղակների, յուրաքանչ-յուրում՝ 12 աստղեր եւ աստղատներ, - 36:12=3): Ուրեմն, զոդիակի շղթայի 12 համաստեղությունները՝ փուլն ավարտող վերջին դիցի աստեղային ներկայացումն է (տարբեր երկրներում տարբեր անուններով՝ Հորոս, Ադամ Կադմոն, Փոքր Միեր եւ այլն), որի երկրաչափական ատրիբուտը կազմված է 12 «թետերից», եւ յուրաքանչ-յուրը՝ 12 արժեքային միավոր է: Այս 12 արժեքով 12 «թետերը» կարող են հենվել 6 ներքին կողեզերին, որոնցից յուրաքանչ-յուրի արժեքը՝ 17 է (ըստ Պյութագորասի հայտնի օրենքի՝  $a^2 + b^2 = c^2$ , որտեղ՝  $a = 12$  եւ  $b = 12$ ,  $12^2 + 12^2 = 144 + 144 = 288$ ,  $c = \sqrt{288} = 16.970562\text{-ը} \approx 17$ ): Այսինքն, Հալդին 12 կենդանակերպ աստեղատների հիմք-հենարանն է՝ 6 եզրաթններով հեքսագոնն է՝ 6 այծ Հալդիին, որ լինեն զենված), որոնցից յուրաքանչյուրի երկարության միավորը՝ 17 է, - 17 ցույ զոհաբերել Հալդիին, նաև՝ 34 ոչխար =  $17 \times 2 = 34$ \*1:

«Եվ Աստված աշխարհին արարեց վեց օրում» Հին կտակարանյան «ճմարտությունը», որ շումերական ժառանգություն է (շումերական պանթեոնի 6 գույգ գլխավոր աստվածություններ եւ նրանց կատարած ֆունկցիաները արարչության մեջ) ուղիղ համեմատության մեջ է «սրբազան խորանարդի» մակերեսի եւ հնդ-արիական գերագույն էակ Բրահմի 6 օրվա տևողության հետ, որն աղերսվում է տիեզերական մեծ տարվա հետ՝ 25920 տարի (Բրահմի նյութականորեն արտահայտվելու կյանքի տևողությունը կամ նրա 100 տարին՝  $31104000000000$  մարդկային տարի է)\*2: Վեց օրը 144 ժամ է՝  $6 \times 24 = 144$ , որը  $12^2$  է: Որպես երկրաչափական ծավալ՝ Tetrahedron-ը եւ «հուր» էլեմենտի, եւ հավատամքային միստիկ «թռչունի» կամ «կարապ» աստեղատան ատրիբուտն է (հուր-թռչուն), եւ սա իրենից ներկայացնում է՝ նռանկյունիներ, որ չորս հատ են (34 ոչխար զոհաբերել Հալդիին՝ 3:4 հարաբերություն)\*3: Tetrahedron-ը վեց

\*1,- Արիստոտելը գրում է, որ hexameter-ը (վեցաչափը) ունի 17 վանկ-հնչյուն, ինչպես լիրա երաժշտական գործիքի կենտրոնական 2 լարերը՝ 9:8 հարաբերակցությամբ, որ «ստեղծում են» կանոնավոր երաժշտական ինտերվալը: Annemarie Schimmel, «Mystery of Numbers», 1993, p. 219-220:

\*2,- Տես «Աստվածների անունները որպես թվային արժեքներ» եւ «Աստղագիտություն» բաժինները, էջ՝ 61-115:

\*3,- «Մհերի Դուռ». ուրարտական շրջանի աստվածներին զոհաբերվելիք անասունների թվաքանակների վերծանությունների մասին տես՝ «HALDI դիցանուն եւ «Մհերի դուռ» բաժինը, էջ 449:

կողմեր ունի: **Վեց այծ զեննի Հալդիին**, - հրամայում է ուրարտական արձանագրությունը: Եթե Hexagon-ի կամ Tetrahedron-ի մեկ կողը՝ 17 միավոր է, - **17 ցուլ զոհաբերնի Հալդիին**, - հրամայում է արձանագրությունը, ապա վեց կողերը՝ **6x17=102 միավոր է**. ստանում ենք հայտնի արձանագրության մեջ նշված բոլոր արական սևեռի աստվածներին զոհաբերվելիք ցուլերի ճիշտ թվաքանակը:

«Սասնա Ծռեր» էպոսի որոշ պատումներում, Բեռի Թորոսը նրբեմն **«ստանձ-նում»** է Գագիկ թագավորի ֆունկցիաները: Սա էպոսի հնագույն ժամանակներից մինչև մեր օրերը «դեգերումների» աղավաղումների ու իմպրովիզացիաների արդյունք է: Բեռի Թորոսը՝ Թհոր-Թեշուբ-Թեյշեբա, որի խորհրդապաշտական սիմվոլը երկնային Յուլն է (Taurus = Տավար), նրբեմն (*մեկ-երկու պատումներում*) ներկայանում է որպես՝ Թնաթորոս = թներով Թորոս (*որտեղ Թորոսը թագավոր է եւ Մեծ Մեռի կնոջ՝ Արմաղանի հայրն է*), որը փաստորեն՝ Գագիկ = Gaga կարապ, թռչուն խորհրդապաշտական սիմվոլի ներկայացումն է:

**«Ու հարցուցին, թն.- Թնաթորոս տա՞նն է,**

**Ասին.- Թնաթորոս գնացեր է Վան:**

**Ագրատգահ գնացին Վան**

**Ու հարցուցին.- Թնաթորոս հո՞ղ է:**

**Ասին.- Չէ, բերդի հիմ թալեց,**

**Իր հաց կնրավ, գնաց Արգրում:**

**Ու հարցուցին էնտեղ.- Թնաթորոս հո՞ղ է:**

**Ասին.- Բերդի հիմ թալեց,**

**Կնսօր կնրավ ու գնաց կարս:**

**Գնացին ի կարս: - Թնաթորոս հո՞ղ է:**

**Ասին.- Բերդի հիմ թալեց,**

**Հրամեն կնրավ ու գնաց Մանածկերտու \*1:**

«Սասնա Ծռեր» էպոսում Բեռի Թորոսի մեկ օրվա ընթացքում Պատմական Հայաստանի չորս նահանգ-տներով կամ քաղաքներով (*Վան, Արգրում, կարս, Մանածկերտու*) պտտվելը աստղագիտական բնույթ ունի, եւ վերաբերում է օրվա մեջ «կարապի» (Gygnus) համաստեղության ընթացքին: Միայն այս համաստեղությունն է, որ (*Օգոստոս 11-ին, 3-րդ հազ. մ.թ.ա.*) հայկական լեռնաշխարհից (**37°-41°**, **39°-46°**) երկնքին դեպի հյուսիս նայելու դեպքում, առավոտյան ժամը՝ **06:00 - 07:00** սկսյալ, հարավ արեւելքից հյուսիս արեւմուտք է ընթանում օրվա 12 ժամերի ընթացքում, երկնականարը կտրելով աչից ձախ (*տնս՝ Sky Gib. 4.0 համակարգչային ծրագիրը*): «կարապը», առավոտյան հայտվում է **կորդվաց** նահանգում (**37° - 44°**), եւ «մայր է մտնում» **Անզեղ Տուն** նահանգում (**38° - 40°**): Այս պատումներում Թնաթորոսն է, եւ ոչ թե Գագիկը, որ օրվա 12 ժամը բաժանելով 4 մասի եւ յուրաքան-

\*1,- «Սասունցի Դավիթ», 1989թ., Երևան, էջ 52:

չյուրում լինելով 3 ժամ, շրջում է հին հայկական չորս նահանգատներով՝ 1) Վանա տուն (*որը քիչ հյուսիս է Հայոց ձորից և Աղթամարա կղզուց*): 2) Մանավազյանց իշխանական տուն, որտեղ գտնվում է ՀԱՐՔ գավառը (*կենտրոնը՝ Հայկաշեն, Մանավազակերտ*), 3) Վանանդյաց իշխ. տուն (*կենտրոնը՝ Կարս*), 4) Արզրում (*Բյուրակն, սերմնաց լեռներին մոտ*) կամ հնարավոր տարբերակ է՝ Արզան-ը, Աղձնիք նահանգ:

Իսկ այժմ, Հայկ նահապետի մասին 5-րդ դարի պատմահոր տեղեկությունը համադրենք «Սասնա» էպոսում Բեռի Թորոսի մասին իմֆորմացիայի հետ:

*«... Բաբելոնում իր Արամանյակ որդին ծնելուց հետո. չվեց դեպի Արարադի նրկիրը (վանա լճից հարավ արևմուտք, Կորդուքի լեռներ, որտեղ գտնվում է Արարադ լեռը)\*1, որ գտնվում է հյուսիսային կողմերում, իր որդիներով, դուստրերով և որդիների որդիներով, որ զորավոր մարդիկ էին, թվով մոտ երեք հարյուր հոգի, և ուրիշ ընդոժիններով, նրան հարած եկվորներով և բոլոր տունուտնողով: Գնում բնակվում է մի լեռան ստորոտում, դաշտավայր տնդում, որտեղ ապրում էին սակավաթիվ մարդիկ առաջուց գրվածներից: Հայկը նրանց իրեն հնազանդեցնելով՝ այնտեղ կալվածում շինում է բնակության տուն և տալիս է ժառանգություն Կադմոսին, Արամանյակի որդուն: Սա արդարացնում է ասված անգիր հին գրույցները...»\*2:*

Ուրեմն, Հայկը հարավ արևլքից «չվելով», իր առաջին տունը՝ հիմնում է Կորդուք-Կորճայք նահանգում և այն հանձնում է իր թոռ՝ Կադմոսին:

*«Իսկ ինքը, ասում է (Մար Աբասը), իր մնացած մարդկանցով և տունուտնողով շարժվում է դեպի հյուսիսային արևմուտք և գալիս բնակվում է մի բարձրավանդակ դաշտում և այս լեռնադաշտի անունը կոչում է ՀԱՐՔ, այսինքն թե այստեղ բնակվողները հայեր են Թորոսի տան սերունդի: Ծինում է մի գյուղ, որ իր անունով կոչում է Հայկաշեն...»\*3:*

Հայկի երկրորդ տունը՝ Հարք լեռնադաշտն է, Հայակաշեն կենտրոնով, որ Թորոսի տունն էր:

Հետևելով պատմահորը, տեսնում ենք, որ Բեռի դեմ ճակատամարտը տեղի է ունենում Վանա Ծովից ոչ հեռու գտնվող տեղանքում, որ կոչվում է՝ Հայոց ձոր: *«... Գնում հասնում է մի ծովակի ափ, որի ջրերն աղի են և մանր ձկներ են պարունակում...»\*4:* Հայկի երրորդ տունը՝ Վանի շրջակա տարածքն է:

<u>«Սասնա Ծեր» էպոսում Թնայթորոսի ընթացքը</u>	<u>Հայկի ընթացքը ըստ Մ. Խորենացու</u>
1.Արզան (Աղձիք և Կորդվաց նհնգ.)	1.Կորդվաց նհնգ.
2.Մանավազ. նհնգ.(կամ Մանազկերտ)	2.Հարք (Մանավազ. նհնգ.)
3.Վան	3.Վան
4.Կարս ? (տես էջ 230-ի քարտեզները):	4. (-)

Ծարունակելով, պատմահայրն ընդգծում է, որ Մանավազը (*էպոսում՝ Մանազկերտ*) ժառանգում է ՀԱՐՔ-ը, նրա որդի Բազը՝ աղի ծովին առընթեր տարածքը, Որդունի կոչվածը և Խոռը հյուսիսային կողմերում են շեներ կառուցում:

Հայկական լեռնաշխարհը լինելով երկնականարը՝ 18/36 կենդանակերպ

\*1, 2, \*3, \*4, - Մ. Խորենացի, «Պատմություն», 1989թ., գլուխ՝ Ժ, ԺԱ, ԺԲ:

աստեղատներով բաժանելու հայրենիքը, ՏՈՒՆ բառը օգտագործվել է թե՛ աստեղատների իմաստով, թե՛ նախարարական մեծ «տների» իմաստով: Ե՛վ Հայկը (*ըստ Խորենացու*) եւ Էպոսի Թեաթորոսը «տներ» են հիմնադրում: Ինչպես տեքստերում է ասվում՝ Քնդի Թորոսի եւ Հայկ Նահապետի տնից-տուն՝ «չվելը», տեղանքների առումով, հիմնականում համընկնում են (*պետք է նաև հաշվի առնել, որ Էպոսը ժողովրդական գուսանների բանավոր, հազարամյակներով անցած փոխանցում է*):

Հնում ընդունված էր **պատմական իրադարձությունը, հավատամքային պատում-սյուժեն** եւ **աստղագիտական երևույթը** համադրել մեկ կոմպոզիցիայի մեջ՝ որպես «թաքնագիտական պատումային կառույց»: «Թաքնագիտական լեզվով» են գրված հնագույն հավատամքային բազմաթիվ տեքստեր (*Հումերական, Ագիպտական, Հին եւ Նոր կտակարաններ եւ այլն*), նույնիսկ վաղ միջնադարյան հայ պատմիչները օգտագործել են այդ մոտեցումը թե՛ Գրիգոր Լուսավորչի եւ թե՛ Տրդարտ թագավորի առնչությամբ\*1:

Փաստորեն, պատմահայր Մ. Խորենացին Հայկ նահապետի հետ կապված պատմական հիշողություն-իրադարձությունը «համեմունք» է հնագույն հավատամքի հետ, որը աստղագիտական երևույթով, կոսմիկական խորհրդապաշտությամբ հավատամք է եղել: Թե՛ վերջապես ո՞վ է Հայկը եւ ո՞վ է Բելը, կարելի է պարզել՝ համադրելով Մ. Խորենացու թաքնագիտորեն ներկայացրած իմֆորմացիան երկնականարի աստեղատների շարժման ընթացքի հետ, օգտագործելով 64 հազար տարվա կտրվածքով երկնականարի ընթացքը ցուցող համակարգչային ծրագրերը (օրինակ՝ Sky Glob 3.5):

Հայկ>Haldi գերագույն աստվածության երկրաչափական սիմվոլը hexagon-ն է, իսկ տարածական ծավալը՝ վեց կողմեր ունեցող Tetrahedron-ն է, որն ադերսվում է՝ «անգղ-թռչուն» եւ «հուր» հնագույն խորհրդապաշտական ատրիբուտներին: **Հայասա** երկրի գերագույն աստվածության աստեղային կողը՝ երկնքում «Անգղի» համաստեղությունն է: «Անգղ» աստեղատունը Միջագետքյան գաղափարագրում (MUL.APIN աստեղագանկ, մ.թ.ա. IX-XIV դդ.) գրվում է՝ ԺU.GUR, որտեղ՝ **U** = շս՝ = 60 տարի\*2, իսկ GUR-ը՝ 1 gur = 300 միավորի\*3: Այսուամենով, հնարավոր եմ համարում, որ «Անգղ» աստվածությունը ներկայացված է որպես տարնթիվ, քանի-որ՝ ԺU.GUR = 60 տարի x 300 = 18000 տարի:

\*1.- Գրիգորը Խոր վիրապում 13 տարի մնալուց հետո, եկավ Օտտա անունով իշխանը ու նրան հրահանգեց դուրս ելնել: Թիվ 13-ը հնագույն հնդեւրոպական կոսմիկական հավատամքում վիշապի թիվն է, որ անդունդի սիմվոլն է, Օտտա հունարեն նշ. է՝ «ժամանակ»: Թիվ 13-ից հետո, թիվ 14-ը խարհրդանշում է «լուսի» խորհուրդը: Գրիգորին կցմցել էին «լուսավորիչ» մականունը՝ թիվ 14: Տրդատը բարձրանում է Արարատ լեռը եւ բերում է 8 հսկա սալաքարերը: Հնագույն հավատամքի 1>8 տիեզերածնության խորհրդաբանությունն է: Վաղ միջնադարյան մատենագրության մեջ նման օրինակները բազմաթիվ են:

\*2, \*3- Georges Ifrah, «The Universal History Of Numbers», 1998, USA, p. 92. Հր. Աճառյան, «Հայոց լեզվի պատմություն», 1940թ., Երևան, հ. I, էջ 199: Հաշվարկները կատարել ենք Ա. Դավթյանի հետ միասին:

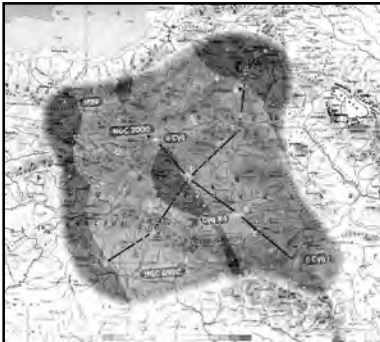

«Մասնա Ծոնը» էպոսում Քեոի Թորոսի և Մ. Խորենացու «Պատմության» մեջ Հայկ նահապետի ընթացքների ու ֆիքսված տեղանքների համադրումը «Կարապ» կամ «Թռչող Խաչ» համաստեղության հետ:

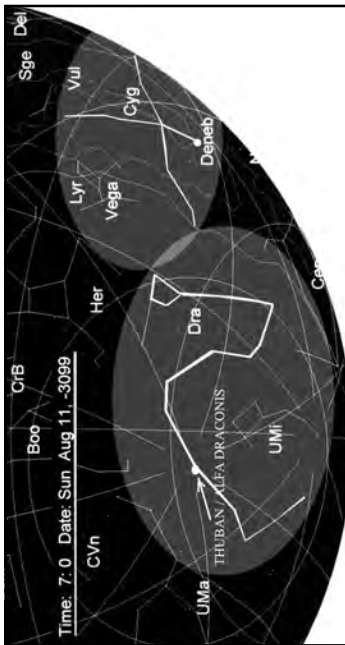

Հայկական լեռնաշխարհ՝ 38°, -44°: 3099 մ.թ.ա., Օգոստոս 11, «Կարապի» և «Վիշապի» մարտնչումը նրկնքում:

Ամեն 18000 տարին մեկ(փուլի կեսը), «Անգղ» համաստեղությունը դառնում է հյուսիսային բևեռի «իշխող» աստեղատունը: Մեկ լրիվ փուլը՝ 36000 տարի է,  $18000 \times 2 = 36000$  (տես *Sky Glob 3.5*):

Ըստ Մ. Խորենացու «Պատմության», Բելի դեմ ճակատամարտի դուրս գալով, Հայկը՝ «Եվ յառաջ կոյս անցյալ բովանդակ ասպարնէզս՝ հասանն ի մեջոց ինչ դաշտածնի՝ լնրանց բարձրագունից: Եւ յաջմէ ջուրց հոսանաց ի բարձրավանդակում կուռ կալով ի տնդոջ, ի վնր գնրնսս ամբարձնալ՝ նրննեցաւ նոցա բազմութիւն անկարգ հրոսակի ամբոխոյն Բնլայ, ցան և զիր յանդուզն յարձակմամբ ընդ նրնսս նրկրին սուրալով, իսկ Բէլ հնզ և ի հանդարտ ամբոխի մնծաւ ի ձախմէ ջուրցն ի վնրայ ոստոյ միոյ, իբրն ի դիտանոցի»\*1:

Թե՛ ինչո՞ւ է Խորենացին Հայկի ընթացքը և ճակատամարտը պարզ ներկայացնելու փոխարեն գրում, թե՛ Հայկը՝ «կոյս անցյալ բովանդակ ասպարնէզս» անցնելով հասնում դեպքի վայր, կամ, Բելը գտնվում էր ջրի ձախ, իսկ Հայկը աջ կողմում և այլն, առաջին հայացքից թվում է անհասկանալի, անիմաստ: Բայց համանման թաքնագիտական ակնարկներով, պատմահայրը, փաստորեն, փրկել է հայ հնագույն հավատամքի գերագույն աստվածությանը, ներկայացնելով նրան որպես պատմական անձ և նահապետ, խուսանավելով քրիստոնեա եկեղեցու արգելակող բռնադատումները:

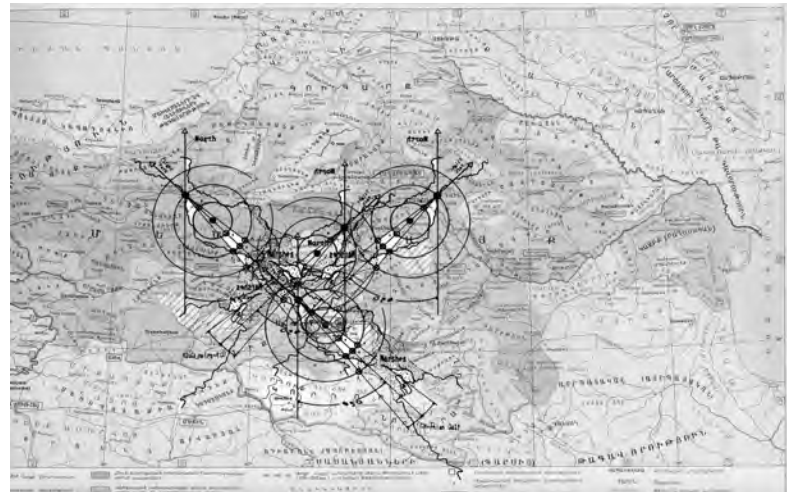

«Մասնա Ծոնը» էպոսում Քեոի Թորոսի և Մ. Խորենացու «Պատմության» մեջ Հայկ նահապետի և Թեոթորոսի ընթացքների ու ֆիքսված տեղանքների համադրումը «Կարապ» կամ «Թռչող Խաչ» համաստեղության հետ:

\*1,- «Մովսես Խորենացի, «Պատմություն», 1981թ. էջ՝ 44:

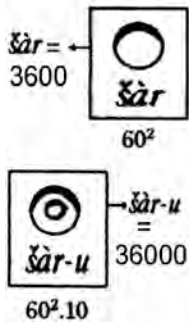

Նախ, Հայկի ընտանիքի 300 հոգուց բաղկացած լինելը, թաքնագիտական ակնարկ է (**«Անգղ» = GUR-ը՝ 1 gur = 300 միավորի**), որ Հայկը՝ **նաանկյուն տնտրահեղրոնն** է, որ աստեղատների առումով համապատասխանում է **«Անգղ»ին**՝ այսօրվա «Cygnus»-ին (*տես 226 էջի նկարները*): Վերնում, մեջ բերված տնքստում, **Կոյս-ը**\*1 վերաբերում է **բովանդակին**, որ նշանակում է՝ **«բովանդակ-ամբողջի» կենը** (երկու բովանդակ չի լինում): **«Բովանդակ-ամբողջի»** սիմվոլն ըստ հների՝ **շրջանաշրթան է՝ 360°: «Բովանդակ նրկինքը»** ըստ հների՝ ներառում էր 36 աստեղատներ: Ըստ Խորենացու (*նաեւ՝ ըստ շումերների*), մեկ **շարը = 3600** տարեշրջանի, նահապետների թիվը Քսիսությունով տասն է, 10 շարը՝ 36000 տարի է\*2, երբ լուսնային սխեմատիկ տարին՝ 360 օր է: **Շարը**՝ շումերների մոտ նաեւ թիվ է՝ 3600, եւ նրա սիմվոլը՝ **շրջանաօղակն** է: Sār-u՝ մեծ շարն է {U = (x 10)} եւ նրա թիվը՝ 36000 է\*3: 36000 տարվա կենը՝ 18000 տարի է, երբ «Անգղի», այսօրվա «Կարաս» համաստեղությունը, «մենամարտելով» **Վիշապի** (Draco) համաստեղության հետ, որի Alpha աստղը իշխում էր հյուսիսային բևեռում, վայր է գցում նրան եւ «ստանձնում» է երկնակամարի հյուսիսային բևեռի «իշխանությունը»: Փաստորեն, ըստ Խորենացու, Հայկը Բելի դեմ պատերազմելով՝ սկսում է տիեզերական նոր շրջափուլը, իսկ հետո, հյուսիսային բևեռի իր տանը «դնում» է իր թոռ՝ **Կաղմնոսին** (Կաղրկ = շերեփ, Փոքր Արջի համաստեղ., որ հայերի մոտ հայտնի է նաեւ «Շերեփ» անունով)\*4: Փաստորեն, եւ ըստ Մ. Խորենացու, եւ ըստ Հայասա երկրի եւ Միջագետքյան համակարգի՝ <sup>d</sup>U.GUR - «Անգղ» աստեղատան փուլային շրջափուլը՝ 18000/36000 տարիների քանակն է, որը Հայասա երկրի գերագույն դիցի աստեղատունն է, եւ իսկապես, 18000 տարեփուլով «գրավում» է հյուսիսային բևեռը:

Արմեն Դավթյանի «Հայոց աստեղային դիցաբանություն» փայլուն աշխատությունն ի դերեւ է հանում հնագույն շումերական եւ հայկական աստղագիտական գիտելիքի եւ անունների նմանությունն ու համադրությունը, ինչպես նաեւ այսօրվա «Կարաս» համաստեղության նկատմամբ հնագույն Միջագետքի հավատամբային վերաբերմունքը:

**«Հատուկ» ուշադրության է արժանի հայասական դիցաբանում առաջինը նշված <sup>d</sup>U.GUR աստվածը: Սրա առանձնահատկությունն այն է, որ ի տարբերություն մյուս աստվածների, որոնցից յուրաքանչյուրը ներկայացնում է որոշակի քաղաք, <sup>d</sup>U.GUR-ը ներկայացնում է ողջ Հայասա երկիրը»: «Միջագետքյան ավանդություն ներկայացվում է «հովագ-անգր» (UD.KA.DUH.A) համաստեղությունը, որի դիմաց MUL.APIN-ում (Միջագետքյան MUL.APIN աստեղային համակարգը ներկայացնող տնքստ, մ.թ.ա. XI-XIIդդ.) ուղղակի գրված է՝ <sup>d</sup>U.GUR»: «Կռվել, մարտնչել իմաստներով U.gur-ոգորը**

\*1,- **Կոյս, ի-ա՝ «հայերեն գրաբար լեզվում կէս, կից»**, Pedersen 104, Հր. Աճառյան, ՀԱԲ, 1973թ., հ. II, էջ՝ 630, 582:  
 \*2,- «Մովսես Խորենացի, «Պատմություն», 1981թ. էջ՝ 14-16:  
 \*3,- Georges Ifrah, «The Universal History Of Numbers», 1998, USA, p. 92.  
 \*4,- Ա. Պետոյան, «Մասն բարբառ», 1954թ., Երևան, էջ 134:



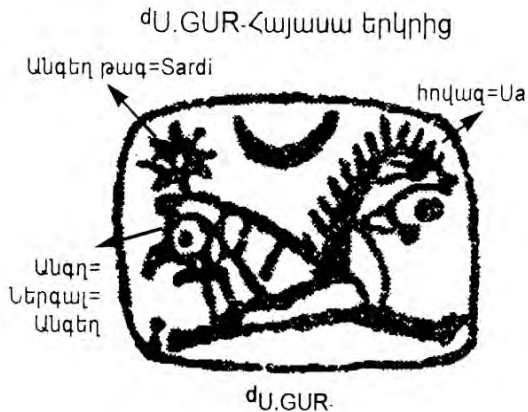

**Ներգալ-Էրրա՝** Հայասա երկրի գերագույն աստվածության պատկերանշանը. անգղի և հովագի գլուխներով: Վերևում կիսալուսնաձևի նշանը **Հայասա** երկրի գերագույն աստվածության սիմվոլն է, ութաթևի աստղը բնորոշում է նրա՝ «ամբողջ, ամենայն» լինելու սկզբունքը և 360° շրջապտույտը: (նկարը վերցված է Ա. Դավթյանի «Հայոց աստղային դիցաբանություն» գրքից):

*նույնանում է Մարս մոլորակը մարմնավորող Ներգալ աստծո հետ, իբրև թագաի աստված: Ներգալն ունի 2 աստղային կող: 7 մոլորակներից նա Մարսն է, իսկ աստղերի մեջ Անգղ աստեղատունը: Աստվածաշնչի թարգմանության մեջ հայերը Ներգալին զուգադրել են*

*ն՛ թե՛ Մարս մոլորակի հայկական զուգահեռին, այլ Անգեղ աստծո հետ, որ նույն Անգղ (հովագ+անգղ) համաստեղությունն է: Ներգալ - U.GUR «հովագ-անգղ» աստեղատան դեմ Անգեղ աստված դնելը ցույց է տալիս, որ մեր թարգմանիչներն ունեին աստղային երկնքի բացառիկ ճշգրիտ և մանրամասն պատկերացումը, պատկերավոր ասած՝ «քարտեզը»: Մեր թարգմանիչներն այստեղ դրսևորում են շումերական ժամանակներից գրավոր վկայված քրմական գիտելիքի զարմանալի իմացություն: Նրանք գիտեն և տալիս են Ներգալ աստծո աստղային կողը: Սա նշանակում է, որ Հայաստանում եղել է համապատասխան ավանդույթ, որ չի խախտվել: Հայաստանի գլխավոր աստծո՝ Ներգալ-Ուգուրի, մասին այսքան բան իմանալ մ.թ. 5-րդ դարում, նշանակում է կրողը լինել նույն ավանդույթի: Ավելորդ չէ նշել, որ աշխարհում բացի շումերականից և հայկականից, ոչ մի ուրիշ ավանդույթում չկա «անգղ» պատկերացվող համաստեղություն (Պտղոմեոսն այս աստեղատունն անվանում է պարզապես **Թռչուն**): Մեզանում այս **Թռչուն-Կարապը կոչվում է Անգղ(Անկղ)**»: [Ա. Դավթյան, «Հայոց աստեղային դիցաբանություն», 2004թ., էջ՝ 207, 209]:*

Վերևում արդեն ասվեց, որ «Կարապ» կամ «Թռչող Խաչ» համաստեղությունը օրվա 12 ժամը բաժանելով 4 մասի և յուրաքանչյուրում լինելով 3 ժամ, շրջում է հին Հայաստանի չորս նահանգ-տներով, առավոտյան ելնելով հարավ արևելքից (**Հայկական լեռնաշխարհից երկնականարին դեպի հյուսիս նայելու դեպքում**) երեկոյան «անհետանում» է հարավ արևմուտքում: Այս համաստեղության ընթացքը ցուցում է, որ նրա «գլուխը» եթե նա **թռչուն** է՝ այսօրվա Albireo (*պայծառությունը, mag:3.2*) աստղն է: Եվ ինչպես Ա. Դավթյանն է ճշտորեն նկատել, Միջագետքյան MUL.APIN 36 աստեղացանկի նույն dU.GUR աստեղատան աստղերից մեկը կոչվում է՝ էրրագալ - «աստված»: Այս աստվածությունը՝ **Ներգալը**, անդրաշխարհ է գնում **Էրրա** անվամբ, իսկ այնտեղից գալիս է **Ներգալ** անվամբ, և հայերեն՝ **երրա = առաջին**, բառն աղերսվում է ուրարտական՝ erir-ի և հունարեն er-nuni «արքա» (առաջնորդ) բառերի հետ\*1:

**Եզրակացություն**

Հնդեւրոպական լեզուների կառուցի հիմքում ընկած դուալիստական սկզբունքը գալիս է նրանց՝ նախահնդեւրոպացիների, հավատամքային աշխարհճանաչողությունից: Համարյա հնագույն բոլոր հավատամքային պատումներն իրենց հիմքում բինարիզ-

\*1,- Արմեն Դավթյան, «Հայոց աստեղային դիցաբանություն», 2004թ., Երևան, էջ՝ 207-209:



Եգիպտական գերագույն աստվածությունը որպես թռչող բզեզ:

մի սկզբունքով են կառուցված\*1: «Լույս»ը՝ որպես «արական» արտահայտություն, ըստ հնեների, ծնվում է «խավարի» (*գիշեր*) մեջ, եւ համապատասխանաբար՝ «Արևը» եւ «Լուսինը»՝ որպես գիշերային եւ ցերեկային «երկինքների» գլխավոր իպոստասներ, դառնում են նախահնդեւրոպացիների դուալիստական կոնցեպտի ամենահնագույն խորհրդապաշտական սիմվոլները: Հայերենում՝ «**արևը մայր մտավ**», «**արևմուտք**» < **արևամայր**» արտահայտությունները, խոսում են այն մասին, որ **արևի մայրը՝ գիշերային երկինքը**, սեռ ունի, **իգական** է, իսկ օրը (ցերեկ)՝ **արական** է: Այսինքն, **երկինքը՝ երկակի բնույթ ունի**:

Հայերեն «**երկինք**» եւ «**երկիր**» բառերը լավագույնս ստուգաբանում են հենց հին աստբաժաբանները՝ Յովհ. Երզնկացին, Գր. Տաթևացին, որովհետև նրանք գիտեին թաքնագիտական խորհրդապաշտությունը: Երզնկացին «**երկինք**» եւ «**երկիր**» մեկնում է՝ «**Ձի երկինքն երկու իրք է՝ հուր եւ օդ, եւ երկիրս երկու իրք է՝ հող եւ ջուր**» (*հայերենի բարբառներում բազմաթիվ են՝ Էրկինք, Էրկիր ձեւերը*)\*2:

Հուր, օդ, հող, ջուր՝ չորս էլեմենտների սիմվոլները, որպես երկրաչափական ծավալներ ներկայացնելու մոտեցումը այնքան հին է, որ խորանում է առնվազն մինչև մեզ հայտնի Պյութագորաս (*մ.թ.ա. VIIդդ.*): Ծումերական «ամբողջի» նշանագիրը **շրջանաօղակն** էր, որ նաև համարժեք էր 3600 թվին: Միջագնդային երկնքի աստվածություն ԱՆՈՒ-ի (*շումերական ԱՆ-ը*) որդին էր **ԱՆՇԱՐ-ը**, որ նշանակում է՝ «ամբողջ երկինք»\*3 (**Ան**= **երկինք**, **Շար** = **շրջանաօղակ**, **եւ 3600 տարեշրջան**)\*4 եւ նրա իգական գույգը՝ **ԿԻՇԱՐ** -ն էր՝ «ամբողջ երկիր»\*5: Մ. Խորենացու «**երկնեց երկինս, երկնեց երկիր**» հայ հնագույն հավատամքային արարչության ծննդի մասին տողերը, շումերաբաբելական հին սերդի վերոհիշյալ աստվածությունների հետ նույն իմաստն ունեն: Եվ «**երկինք**»-ը, ըստ հնեների աշխարհճանաչողության, **երկակի՝ բնույթ ունի**: Հայերեն՝ ԷՐ-ԿԻՆ(ք)-ը առավոտվա՝ ԷՐ-ի >ԷՐՐԱ աստղի հետ է աղերսվում (*աստղի այսօրվա անունը՝ Albireo*), որը «Կարապ» համաստեղության առաջին աստղն է, եւ հնում, Հայկական լեռնաշխարհի երկնակամարում նրա երևումով էր օրը բացվում: Եվ քանի-որ **Էրրա-Ներգալ** դիցը Հայասա երկրի գլխավոր աստվածությունն է, ապա հայերենում «երկինք < երկինք»-ի անվան առաջին



Եգիպտական գերագույն աստվածություն Աթումը որպես կատու:

\*1,- T. Gamkrelidze & V. Ivanov, "The Indo-European And The Indo-Europeans", 1995, p. 679.  
\*2,- Հր.Աճառյան, ՀԱԲ հ. II, Երևան, 1973թ., էջ 62:  
\*4,- Հր.Աճառյան, «Հայոց լեզվի պատմություն», հ. I, 1936թ., Երևան, էջ 199:  
\*3,\*5,- Stephanie Dalley, «Myths From Mesopotamia», Oxford, 2000, p.317.



Աթոււնը դէտ չարտահայտված, գտնվում է տիեզերական անհունում(վիշապի սիմվոլ):

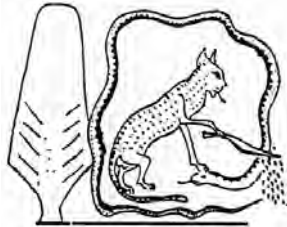

Աթոււնը կատվի տեսքով կտրատում է վիշապին, որ «արտահայտվի» ի գոյություն:

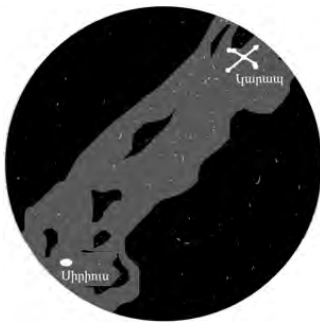

Աթոււնն արտահայտվել է որպէս առաջին գույգ աստվածություններ՝ Թեփնաթ.- իգական, առյուծի գլխով, և Շու.- արական, թռչնի փետուրը գլխին:



Tefnut Shu



Ծիր Կաթինը ամբողջն է՝ արական և իգական բնութենրով. Հովագ- Անգղ աստվածությունը միտում է «օր»-ը և «գիշերը»:

կենը՝ ԷՐ > ԷՐՐԱ, գալիս է հնագույն գլխավոր աստվածության անունից: Հունարենում այն դարձել է՝ **Օուրանոս-Ուրանոս** [Ouranos], - «երկինք»: Եվ, հունական «երկինքի» դիցի՝ **Օուրանոս** անունը գալիս է հուրրի-հիթթիթական ANU-ից\*1:

Հայկական լեռնաշխարհից ամռանը դեպի հյուսիս նայելու դեպքում, երկինքում Ծիր Կաթնի «գլուխը» գլխավորում է **«հար»-ը՝ Կարապ** կամ **Անգղ** համաստեղությունը: Կաթնածիրի հակառակ «գլուխը» նման է հովագի գլխի, որտեղ գլխավորող ամենապայծառ աստղը՝ Միփոսն է: Ծիր Կաթինը որպես երկգլխանի ամբողջություն՝ **«անգղ»** և **«սև հովագ»**, կիսում է ամբողջական շրջանագիծ-երկինքը «ճերմակ և սև» երկու կեսերի: Եգիպտական համակարգում (*հիքսոսյան շրջան*) գլխավոր աստվածություն Աթոււնի խորհրդանշան-սիմվոլը՝ **սև կատուն**, հայկականում և Միջագետքյան համակարգում՝ **«հովագի գլուխը»**, կտրատում է «տիեզերական ամբողջ» համարվող օղակաձև «վիշապին» և, արտահայտում է ինքն իրեն, այսինքն, «ձեւավորում» է տիեզերքը: Կաթնածրի երկրորդ գլուխը՝

«հավրը»՝ հնեի մոտ ընդունված «հյուսիսային Խաչը», որ Կաթնածիրի հակառակ գլխի ծայրագույն աստեղատունն էր, խորհրդանշում է ամբողջ Կաթնածրի ճերմակ մասը: Փաստորեն, ինչպես եգիպտական (*հիքսոսյան շրջան մ.թ.ա. 18-16 դդ.*) համակարգում, Աթոււնը՝ գերագույն աստվածությունը, որը ինքն ինքնություններից կազմված ամբողջն է, 1>8 համակարգ, հիմքում ունի երկու սիմվոլային ատրիբուտ՝ **սև կատու** և **մայիսյան թռչող բզեզ (կամ որպես՝ Hiké թռչուն)**, այնպես էլ՝ Հայաստան պետության գերագույն աստվածությունն է հանդես գալիս համանման

\*1,- T. Gamkrelidze, V. Ivanov, նույն աղբյուր, էջ 798:

խորհրդապաշտական **«թռչող հավը»** նւ **«հովազ կամ էգ առյուծ»** սիմվոլներով: Պարզ է, որ Հայասա երկրում ընդունված **«անգղը»** նւ **«հովազը»**, եգիպտոսում պետք է դառնար՝ տեղում գոյություն ունեցող կենդանիների համարժեքով սիմվոլներ՝ **«թնամկոր բզկզ»** նւ **«կատու»**: Սակայն, եգիպտական համակարգում որպես **«առաջին գույզ»** աստվածություններ, Աթումը նաեւ արտահայտվում է՝ **Թեփնաթ՝ իգական, առյուծի գլխով, նւ Շու՝ արական, թռչնի փետուրը գլխին սիմվոլներով:**

Ընծառյուծ սիմվոլի աստղային կողք «Կանխա Մեծ» աստղատան Սիրիուսն է:

Սիրիուս աստղով տիեզերական շրջափուլը , որ ընդունված է եղել է թե՛ հին հայերի մոտ (*Մեծամոր մ.թ.ա. III հազարամյակ*), թե՛ Միջագետքում նւ թե՛ հին եգիպտացիների մոտ, հաշվում էին լուսնային ամսվա օրերի քանակով: Այն ընդունված էր որպես՝ 30 օրվա(*արական*), ինչպես նաեւ՝ 28(*իգական*) օրվա համակարգ: Եվ **ստոկական շրջափուլը**, այսինքն, 365 1/4 օրերի ֆիքսված տարով հաշվելու դեպքում, Սիրիուսի շրջափուլը համապատասխանում էր՝ 1460+1 տարեփուլի հետ:

Ո՞րն է գերագույն աստվածության հետ կապված այս հնագույն միասնացիվի իրական հիմնավորում-բացատրությունը: Ստոկական կրկնվող փուլը եգիպտական օրացույցով հաշվում է՝ մ.թ.ա. 4241, -2781, -1321թթ.\*1: Հայաստանում Մեծամորի հնավայրի գիտական պեղումները ցուցում են, որ հնավայրն առնվազն 5000 ամյա է (*մ.թ.ա. III հազարամյակ*), երբ Սիրիուսը սկսում է «դառնալ» առավոտվա աստղ տեղական ժամանակով 4<sup>h</sup> 39<sup>m</sup>, առավոտյան ժ. 5-ից 21ր. պակաս, ամառային արեվադարձի ժամանակ (*այժմ նա երևում է ուշ աշնանը նւ երկար ձմեռանը*): Սիրիուսը (*եգիպտ.*

*անուր՝ Sothis*) այս կիսագնդում ամենապայծառ աստղն է\*2:

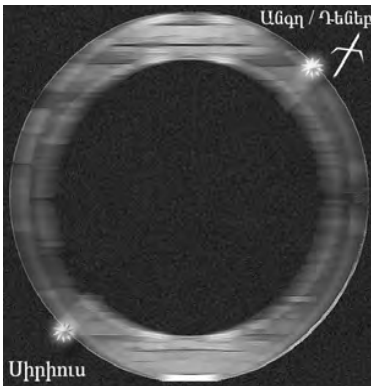

**Գծագիր # I / Ծիր կաթինը ամբողջն է՝ արական նւ իգական բնույթներով. Հովազ-Անգղ աստվածություն:** «Ամբողջ»-ի կամ «բովանդակ»-ի գաղափարը առնչվում է **շրջանաօղակ** սիմվոլի նւ երկնքի փուլային շրջապարտույտի հետ, որ հայերեն նւ շումերների լեզվով հնչում է՝ ՇԱՐ (Sar-di = 3600 = Sar = 3600 = 360<sup>0</sup> «ամբողջ», նւ di = դից՝ «աստված»):

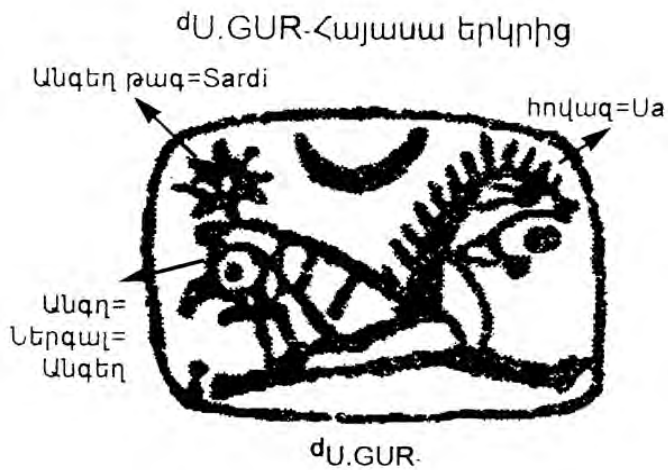

**Հայասա երկրի «Հովազ-Անգղ»ի՝ UD.KA.DUH.A գլխավոր աստվածության սիմվոլը:**

\*1, - B. L. Van Der Waerden, «Science Awakening» II, NY, 1974, p.11.  
\*2,- «Մեծամոր», Երևան, Հայկ. ՄՍՀ Գիտույթ. Ակադեմիա, էջ 148:

Սիրիուս աստվածության և աստղի եգիպտական Սոթիս(Sothis) անունը և համարժեք զուգահեռը հայկական միֆոլոգիայում, ըստ Մ. Խորենացու, Սաթենիկն է (այս մասին մանրամասն՝ առջևում):

Ըստ եգիպտական հավատարմքի, Սիրիուսի (Sabt) դիցուհին՝ Իգիսն է, դիցանունը՝ «Auset» է, որ նշանակում է՝ «հիմք», «նստոց», «գահ»: Ծիր կաթնի հետ են աղերսվում նաև Աթումի առաջին դիֆերենցիան արդյունք՝ **Թնինաթը** և **Շու-**ն: Թնինաթի սիմվոլը **էգ առյուծն** է, ՇՈՒ-ինը՝ **արծիվը**: Շումերական 60 թվի հիմքով սրբազան խորանարդի կողերի թվային արժեքը կոչվում էր՝ sidi, իսկ Սիրիուս աստղի բաբելական գաղափարագիրը՝ GAG. SI.DI = KAK.SI.DI:

«Թռչուն- արծվի» իդեոգրամը և պատկերագիրը

<p style="text-align: center;">Շումերական</p> <div style="display: flex; align-items: center; justify-content: center;"> <div style="text-align: left;"> <p><b>AKH</b>, "Wind-Bird"—Eagle, "strength." <i>Pict. winged disc (eagle) &amp; a talon or claw.</i></p> <p>B. 8/24, 8/28, 8290.      B. 346.</p> </div> </div>	<p style="text-align: center;">Եգիպտական</p> <div style="display: flex; align-items: center; justify-content: center;"> <div style="text-align: left;"> <p><b>AKHA</b> -MIST, "Eagle" <i>(Mist-? "passage, way", cp. BD. 287*, designating the Eagle as a "Bird of passage.")</i></p> <p>BD. 135<sup>b</sup>. Fig. after G. Fig. 1.</p> </div> </div>
<p>«Եղեգնի» իդեոգրամը և պատկերագիրը</p>	
<p style="text-align: center;">Շումերական ԵՂԵԳՆԻԿ</p> <div style="display: flex; align-items: center; justify-content: center;"> <div style="text-align: left;"> <p><b>KHA</b>, "Complete, perfect, great, a kind of reed."</p> <p>B. 8206, 8216. M. 6/25.      B. 353.</p> </div> </div>	<p style="text-align: center;">Եգիպտական ԵՂԵԳՆԻԿ</p> <div style="display: flex; align-items: center; justify-content: center;"> <div style="text-align: left;"> <p><b>KHA, KH</b>, "Ball with reed- marking, a plant."</p> <p>G. 46. BD 527<sup>b</sup>.</p> </div> </div>

Հայասա պևտության գլխավոր աստվածության աստեղատան անունը՝ հայերեն «Անգղ<Անկղ», համանման է հնչում շումերական՝ AKH և եգիպտական՝ AKHA\*1 ձևերի հետ: Նույն է նաև «նղնգնիկի» անվան առումով՝ **ԵՂԵԳ < Ե - ՂԵԿ, KHA, KHA.KH**: Եղեգնիկից են ծնվում են առաջին աստվածությունները:

Երևր հնագույն դիցարանների այս համանման խորհրդաբանության «բանալին» հայկական «Վահագնի ծննունդ» կոչված պատառիկն է, որտեղ ծիրանի ծովի (Ծիր կաթին) «նղնգնիկից» (կանխ մեծ, Սիրիուս) ծնվում են երևր աստվածություններ: Սա հնագույն հավատարմքային կառույցներում առկա տիեզերական ամբողջի դիֆերենցումն է երկու բևեռների: ԿԱԹՆԱԾԻՐ-ի պատկերավոր արտահայտությունը՝ «իգական» և «արական» սեռերի բևեռացված ներկայացումն է. արականը՝ «անգղ» (օրվա նրկինը) և իգականը՝ «հովագ-առյուծ» (գիշերային նրկինը): Եվ, ըստ հնրի, լույսը ծնվում է խավարից, լույսի մայրը գիշերային երկինքն է: Ծիր կաթնի՝ միջանկյալ ծովի մեջ գտնվող **նղնգնիկից**, որը Սիրիուս աստղն է, ծնվում է **հրն թռչուն աստվածությունը**: «Անգղի» հիմքը՝ գահը, իգական «հովագ-առյուծն» է: Ուրարտական

\*1, - L.A. Waddell, «Sumer-Aryan Dictionary», London, 1927. Բերված նկար-աղյուսակը նույն գրքից: Բերված նկարը՝ նույն գրքից:



նկ. #1,  
Ուրարտական շրջանի պատկեր

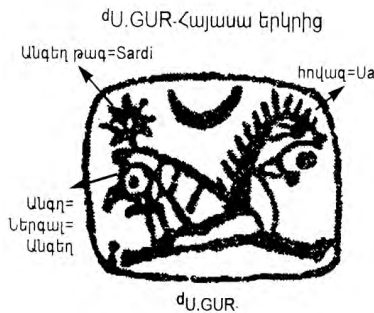

նկ. #2,  
«Հովագ-Անգեղ»ի՝ UD.KA.DUH.A  
աստվածության սիմվոլը:

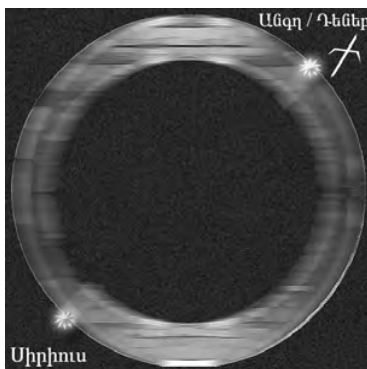

Ծիր կաթինը ամբողջն է՝  
արական և իգական բնույթներով.  
Հովագ-Անգեղ աստվածություն:

շրջանի պահպանված պատկերը ցուցում է, որ աստղերի մեջ գահին նստած մարդը «հավք-Հալդին» է, քանի-որ գլխին ունի երրորդության սիմվոլը՝ երեք օղակներ, և նրա գահը՝ էգ առյուծ-հովագն է: Այնպես, ինչպես եգիպտական համակարգում՝ AUSAR-ի (*Օզիրիս*) գահը AUSET-ն է (*Իզիս-Սիրիուս*): Սա (*վերնի նկ.*) նույն գաղափար-պատկերն է, ինչ-որ հայասա երկրի Ներգալ դիցի «Անգեղ-Հովագ» իդեոգրամը (*հաջորդ նկ.*): Փաստորեն, տեսողական պնսպակտիվայի համաձայն, Ծիր կաթինն այստեղ հանդես է գալիս որպես «միջանկյալ ծով», որից և «ծնվում» են առաջին աստվածությունները: Այս «միջանկյալ ծովն» իր երկու բնույթներում ունի «Կարապ-հավքի» համաստեղության **«յոթ» պայծառ աստղերն** իր **Էրրա** գլխավորող աստղով\*<sup>1</sup> և հակառակ ծայրում՝ «Կանիս մեծ» համաստեղության «Սիրիուս» պայծառ աստղը: Առաջին գոյության՝ «ամբողջի», դիֆերենցումը երկու աստվածությունների, առկա է հնագույն բոլոր պատումներում: Եվ «իգական կողմը» ներկայանում է՝ որպես «արական կողմի» **հենարան-գահը**, հովագի կամ էգ առյուծի սիմվոլով, խորհրդանշելով **գիշերային երկինքը**: «Արական կողմը» խորհրդանշում է **օրվա կապույտ երկինքը**՝ թռչող հավքի (**աբուր, կարապ, արծիվ, բզեզ և այլն**) սիմվոլով: Եգիպտական Թեփնաթը՝ էգ առյուծ է, հայկական լեռնաշխարհի հնագույն մեծ մայր աստվածուհի ԱՅԱ-ն երկվորյակ առյուծների մայրն է, ուրեմն ինքն էլ էգ առյուծ է: Եվ #1 նկարի ֆոնի շրջանակները և #2 նկարի ութաթևի աստղը խորհրդանշում են Ծիր կաթնի և այս երկու աստեղատների 360<sup>0</sup>-ի պտույտը՝ **ՇԱՐ**-ը, «ամբողջը»: Եգիպտական **Hike** թռչուն սիմվոլով աստվածության առաջնայնությունը և պտույտի բացատրությունը հուրրիական և հիթթիթական լեզուներում ներկայանում է՝ **aika-** նշ. է՝ «մեկ», **wahnu-** նշ. է՝ «պտույտ»\*<sup>2</sup> իմաստներով:

\*1,- «Միջագետքյան MUL.APIN 36 աստեղագանկի նույն **dU.GUR** աստեղատան աստղերից մեկը կոչվում է՝ **էրրազալ** - «աստված»: Այս աստվածությունը՝ Ներգալը, անդրաշխարհ է գնում **Էրրա** անվամբ, իսկ այնտեղից գալիս է **Ներգալ** անվամբ, և հայերեն՝ **նրա = առաջին**, բառն աղերսվում է ուրարտական՝ **erir-li** և հոմանիշ **er-nuni** «արքա» (առաջնորդ) բառերի հետ».  
Ս. Դավթյան, «Հայոց աստեղային դիցաբանություն», 2004թ., էջ՝ 207-209:

\*2, -T. Gamkrelidze & V. Ivanov, "The Indo-European And The Indo-Europeans", 1995, USA, p. 465.



Հայկ. լեռնաշխարհ, բաստամ.  
մ. թ. ա. I հազարամյակ  
/Նկարը վերցված է Ա. Մովսիսյան,  
«Հայկական մեհենագրություն», էջ  
230, Երև. Պետ Համալսարան,  
2003թ./



Մ. թ.ա. 4-րդ հազարամյակ.  
Գարնանային գիշերահավասարը  
«Յուլի» և ամառային գիշերահավա-  
սարը «Առյուծի» համաստեղություն-  
ներում գտնվելու «ֆիկսում»:  
Willy Hartner, "The Earliest History Of  
The Constellations In The Near East".

Թե՛ ինչո՞ւ է այս հնագույն դից-աստեղատունն ամառային արևադարձին անդրաշխարհից վաղ առավոտյան հայտնվելով կոչվում **Ներգալ**, ունի իր կոսմիկական բացատրությունը: Նախորդ բաժիններում արդեն բազմիցս փաստել ենք, որ վերնում թռչող սկավառակի, իսկ ներքևում առյուծի և ցուլի նկարներով հնագույն պատկերները, ըստ էության, ներկայացնում են գարնանային գիշերահավասարի և ամառային արևադարձի ժամանակ արևի ծագելը՝ «Յուլ» և «Առյուծ» համաստեղությունից, որ հնարավոր է մ.թ.ա. V-IV հազարամյակում(տես էջ 84-85): **Անդդ-Կարապ** համաստեղությունը, որ **Հայասա նրկրի** գերագույն աստվածության՝ ՆԵՐԳԱԼ-ի աստեղատունն է, ամառային արևադարձին, վաղ առավոտյան, հայտնվում է արևելքում, նրբ արևը «ծնվում» է «Առյուծի» համաստեղությունում: Սա է ուրարտական գերագույն աստվածության՝ **Հաղիհն առյուծի վրա** պատկերի մեկնությունը: Նույն աստղագիտական երևույթով է բացատրվում նաև եգիպտական **Hiké** թռչուն սիմվոլով աստվածության գերագույն լինելու առաջնայնությունը, որ ՌԱ-ի՝ արևի հայրն է: Կարապ-Անգղը՝ ՆԵՐԳԱԼ-ի աստեղատունը, գիշերային երկնքում (**\*ne/ok<sup>h</sup>t<sup>h</sup>**- «գիշեր» > **հիթթ**՝ **nekut**, սանսկրիտ՝ **na'k**, հուն.՝ **nukto's**, հին գերմ.՝ **naht**, հին անգլ.՝ **niht** և այլն)<sup>\*1</sup>, գիշերվա ժամը տասներկուսից հետո «սուզվում» է դեպի անդրաշխարհ, վաղ առավոտյան նորից հայտնվելու «պայմանով»: Առավոտյան, օրը սկսող և ավետող **Անդդ-հաւք** աստեղատունը՝ ՆԵՐԳԱԼ-ը, ներքին աշխարհից՝ անդրաշխարհից է գալիս. նա նաև անդրաշխարհի աստվածությունն է (ներքոյ > ՆԵՐ > բնիկ հայ բառ է՝ նախահրնդեւ.՝ **ner-** ձեռից, հմմտ.՝ «ստորյանք», սանսկրիտ՝ **naraka**, - «ստորերկրյա աշխարհ», գերմ.՝ **nord** «հյուսիս» և այլն)<sup>\*2</sup>:

**Ներգալ** և **Էրրագալ**, անուններում առկա՝ GAL-ի հետ (GAL շումերերեն նշ. է՝ «մեծ») կապված, ունենք հետևյալ նկատառումը: **Գալ - գիլ - գլոր- գալար**՝ բնիկ հայ բառը, նախահրնդեւ.՝ **gal**, **gul** «կլոր լինել» արմատից է, որ նույն է սեմական՝ **gul** արմատի հետ. հմմտ. նրբ.՝ **gāl**, **gīl** «շրջան առնել» նույն իմաստն ունի<sup>\*3</sup>: Եվ իսկապես, երկնքին նայելու դեպքում, Ծիր կաթինը պտտույտի մեջ է, նրա երկու ծայերը ֆիկսող աստեղատները՝

\*1,- T. Gamkrelidze & V. Ivanov, նույն աղբյուր, էջ 693n (էջատակ):

\*2,- Հր. Աճառյան, ՀԱԲ, հ. III, էջ՝ 443-444:

\*3,- Հր. Աճառյան, ՀԱԲ, հ. I, էջ՝ 555:

Šar = 3600

բովանդակ  
երկինք  
an.Šar

«Կարապը»,- **Ղեննք** պայծառ աստղով, եւ «Կանիս մեծը»,- Սիրիոս պայծառ աստղով, տնտղական պերսպեկտիվայի համաձայն, կարծես ֆիկտոււմ են գիշերն ու ցերեկը՝ մեկը մյուսի նատամաբ «գալարվում են արտաշխարհից անդրաշխարհ եւ հակառակը»: Երբ գիշերը՝ 12-ից հետո, **Անդդ-Կարապ** համաստեղությունը սկսում է սուզվել երկնականարի հյուսիսային բաժրակնտում, երկնականարի հարավում, Կանիս մեծ համաստեղության Սիրիոս պայծառ աստղն է հայտնվում է գիշերային երկնականարում (*anšu` Sky Glob 3.5, մ.թ.ա. V-IV հազարամյակ*):

Փաստորեն, Մ. Խորենացու դեպի հյուսիս «չվող» նահապետ Հայկը՝ **առաջնորդ** է, «Սասնա Ծոնը» էպոսի ԳԱԳ+Ի Կը՝ **կարապ** է (նախահնդ. լեզու) եւ **թագավոր**, ինչպես նաեւ՝ Թեւթորոսը, որն էպոսի պատումներից մեկում «ստանձնել» է **գերագույն աստվածության եւ թագավորի** դերակատարությունը եւ ունի **թեննք** (Թեւա+թորոս), լիովին համապատասխանության մեջ են՝ հայերեն «արքա», «առաջնորդ» հոմանիշ բառերի եւ Հայասա երկրի ԳՍ.GUR դիցի հետ, որ Միջագետքյան աստղագանկում ԳՍ.GUR աստեղատունն է: Հայասա երկրի գլխավոր աստվածություն ՆԵՐԳԱԼԸ, ուրարտական գլխավոր աստվածություն ՀԱԼԴԻ-ն, Մ. Խորենացու ՀԱՅԼ նահապետը եւ «Սասնա Ծոնը» էպոսի ԳԱԳիկ թագավորը (**նախահնդերոպական GAGA = Կարապ**) համարժեք են, եւ ավելին՝ միեւնոյն գլխավոր աստվածությունն է, որ հին հայերի անփոփոխ գերագույն աստվածությունն է եղել միշտ, որի **աստեղային ատրիբուտը**՝ «Թռչուն-Կարապ-Անդդ-Խաչ Պատրազին» = խաչ-հայր» համաստեղությունն է: Նա, ըստ հների, թե՛ երկնքի արարիչի աստեղատունն է, թե՛ երկնականարի 12 կենդանակերպ աստեղատների ծնողն ու կանոնավորողն է, թե՛ հայ ժողովրդի ցեղային նահապետն է:

Քանի-որ ՆԵՐԳԱԼ\*1-ը՝ **Հայասա** ամբողջ երկրի աստվածությունն էր, ի տարբերություն մյուս դիցերի, որ այս կամ այն տեղանքի հովանավոր աստվածություններ էին, Ներգալը՝ «ամբողջի», **բովանդակի** խորհուրդն ուներ, որ հնագույն համակարգերում ներկայացվում էր **ութաթն աստղի** կամ **չրջանաողակի** սիմվոլ-նշանագրերով, որի թվային ատրիբուտը եւ տերմինը՝ ՇԱՐ = 3600-ն էր: Šardi կամ **Sardi = sar + di**, - ներկայանում է որպես՝ Šar «բովանդակ» եւ di = դից՝ աստված իմաստով:

\*1,-Նոր կտակարանի «Հայտնության» մեջ, հին հավատարմի ՆԵՐԳԱԼ-ն է, որ ժամանակի քաղաքական եւ անգրագետ, թաքնագիտական կողերը խառնիխուռն ու հակասական ներկայացնող հրեական գրչի համաձայն դարձել է՝ ՆԵՐ = ՆԵՌ: **Անդդ-Կարապի** համաստեղության հետ կապված հնագույն միստիցիզմ-ավանդույթը, որ հետագայում դարձել է խառնիխուռն ու հակասական միստիկ նոր կոմբինացիաների պատճառ, իրականում աղերսվում է երկնականարի եւ օրվա ժամային բաժանումների հետ: Այսինքն, հնում, Անդդ-Կարապի համաստեղությունը օրվա 24 ժամերից՝ 4 x 6 = 24, միայն վեց ժամ է, որ երկնականարում չի երևում, այսինքն գտնվում է անդրաշխարհում:



**Աղթամարա կղզին, «Հիլի»-ն, և Գագիկ թագավորը:**

Ալթամար կղզու անվան հետ կապված «Սասնա Ծռեր» էպոսի պատումներում, հանդիպում ենք հետևյալ արտահայտություններին՝ «Կրրեր չկրրեր, Հաղթամար Գագիկ թագավոր ըմ կրեր»<sup>\*1</sup>, «Աղթամարա տուն. կակիզ թագավորի պատմություն»<sup>\*2</sup> կամ ԱՌ-ՏԵՐ(> *Հասուն*)<sup>\*3</sup> կղզում, տեղի անունը *Հիլի* էր<sup>\*4</sup>:

«*Հիլի*» անունը հանդիպում է տարբեր պատումներում որպես Աղթամար կղզում տեղանքի վայր և վանքի անուն<sup>\*5</sup>: «*Հիլի*» կամ «*Հիլը*», որը ընդգծված է որպես տեղի կամ վանքի հատուկ անուն, նշանակում է *ուլունք > հմայիլ*, ինչպես նաև՝ բրնձի կտոր, որի վրա ամրանում է *ջրաղացի ցցի ստորին ծայրը, որն ապահովում է պտույտը* (Վ.Ս.Պետոյան, «Սասունի բարբառը», Երևան, 1954):

Փաստորեն, մի շարք պատումներում Աղթամարա կղզին և *ՀԻԼԻ*-ն դառնում են կարևոր ու կենտրոնական:

Հինագույն ժողովուրդների հավատամքային պատումները սերտորեն աղերսվում են՝ *հուռույթ* անելու և «*կենդանակերպ աստղատներին*», այսինքն՝ «*աղթարի*» հետ: Պատմահայր Մովսես Խորենացու «Հայոց պատմության» մեջ, Վանա լիճը, ըստ հինագույն առասպելաբանության, ներկայանում է որպես «հուռույթի ծով», որ աղերսվում է Ծամիրամի հմայիլի՝ հուլունքների հետ, որ 12 կենդանակերպ աստեղատներն են և, ներկայացնում է «դեպքերի» կենտրոնական վայրը, որի շուրջը «հյուսված» է պատումը:

«*Բացի սրանից՝ մեր աշխարհի առասպելներն էլ արդարացնում են բազմահմուտ ասորուն Մար Աբաս կատինայի կատարած քննությունը քաղղնական մատյանների, թե այստեղ է պատահել Ծամիրամի մահը, նրա հետիոտն փախչելը, ծարավելը, ջրի պապակելը, ջուր խմելը, նաև՝ սուսերավորների մոտենալիս հուռույթների ծովը նետվելը և նրա ասած խոսքը - «Ուլունք Ծամիրամա ի ծով»<sup>\*6</sup>: «*Բայց եթե առասպել ախորժում և՛ Ծամիրամը Նիոբեից առջ քար դարձավ*»<sup>\*7</sup>:*

Հնդեւրոպական լեզուներում և միջուկիական տրադիցիաներում «քար» և «երկինք» բառերը համարժեք են<sup>\*8</sup>: *Աղթար* նշանակում է՝ «*կենդանակերպ աստղատներով երկինք*», «*գուշակություն*», «*բախտ*»<sup>\*9</sup>: Պատմահայր Խորենացու կողմից Ծամիրամին գուգահեռելի Նիոբեին, թաքնագիտական ակնարկ է: Հունական դիցաբանության մեջ *Նիոբեն*, որ մեծ աստվածներ՝ Չեուսի և Ատլասի թոռնուհին

\*1, \*2, \*3, \*4, - «Սասնա Ծռեր», 1936թ., Երևան, հ. I, էջ՝ 530, 471, 533, 1091, ;  
 \*5, - «Սասնա Ծռեր»-ում *Հիլի* կամ *Հիլը* հանդիպում է հ. Ա, էջ՝ 476, 530, 876, 879-882, 884, 1936թ., Երևան: Հատ. Բ. II, էջ 849:  
 \*6, \*7, - Մովսես Խորենացի, «Հայոց պատմություն», էջ 70-71:  
 \*8, - «Ձեռք Հերայի ոտքերից երկու սալաքարեր է կախում: Ամպրոպի աստվածը քարեր է նետում երկիր: Բալթո-սլավոնական ամպրոպի աստվածությունն ապրում է բարձր լեռնակատարում» և այլն, տես՝ T. Gamkrelidze & V. Ivanov, "The Indo-European & The Indo-Europeans", 1995, p. 575.  
 \*9, - Ա. Սուքիասյան, «Հայոց հումանիզմների բառարան», 1967թ., Երևան:

էր, ունէր 7 ուստր եւ 7 դուստր, որոնց Ապոլոնն ու Արտեմիսը նետահարեցին: Օվիդիոսի պոեմը վերնագրված է՝ **«Կերպարաւիոյսութիւններ»** անունով: Ըստ հնագույն հավատամքի՝ կար գոյաբանական երկու աշխարհներ: Սպանվել ոգիների սփերայում նշանակում է, որ մեռնողը «կերպարաւիոյսութիւն» կյանքի է կոչվում նյութական արտաշխարհում: Նիոբեի զավակները մեռնելով, ըստ թաքնագիտական աստղաբախշոյան, դարձան աստեղատներ: Իգական եւ արական՝ 6+6 կամ 7+7, վերաբերում են երկնքում դրական (*արական սեռ*) եւ բացասական (*իգական սեռ*) աստեղատներ-աստվածութիւններին (*տես՝ Manly P. Hall, «The Secret Teachings Of All Ages», USA, 2000, p. XXXIII*): Հնդեւրոպական տրադիցիաներում՝ **«Յոթ թիվը աղերսվում է աստվածների հատուկ խմբին կամ միջակայն պերսոնաժներին»** (*T. Gamkrelidze & V. Ivanov, “Indo-European & Indo-Europ.”, 1995, p. 751*):

Այսուամենով, **Աղթամարա ծովը** Խորենացու մոտ՝ «հուռութքների ծով» է, եւ իրեն ծովը նետող Շամիրամը, որ Նիոբեից առաջ է դարձել քար, թաքնագիտական ակնարկ է՝ աստեղատներով երկնքի մասին, որը նաեւ կոչվում է՝ **աղթարք**:

Ճշգրիտ «տեղանքը», որտեղից սկսվում է էպոսում Մասնա դիցերի առասպելական պատմությունը, առանձնակի կարեւորություն ունի:

**«Գագիկ թագավորն էր, կը նստեր Այսթամարի տեմաց Քարմանածեղք: Էնտեղ կը թագավորեր Ավաշի, Խավի Ծորի, Շատախի, Մոկաց, Սպարկերտու, Խիզանի, Կարկառի, Կարճկանի վրա: Էտ ունէր ուր խամար ամառանոց: Էտ տեղոց անուն **Տիլի** է: Իրեք խարիր անող հոտավետ արոտատեղեր կա: Էտ տեղեր կը կնդվի Կաթնով հախպուր:**

Էպոսում, թիվ «երեքհարյուր»-ը որպէս թաքնագիտական կոդ, աղերսվում է գլխավոր աստվածութեան եւ նրա «Անգղ» աստեղատան հետ: «Երեքհարյուր» թիվը, Խորենացին օգտագործել է նաեւ Հայկ նահապետի առնչությամբ, որպէս նրա գերդաստանի անդամների թվաքանակ:

Պատմողի կողմից այս տեղանքում **Կաթնով աղբյուրի** ներկայության ընդգրծումը, նույնպէս պատահական չէ: «Մասնա Ծռեր» էպոսում Կաթնաղբյուրը այն կենսաուժ տվող աղբյուրն է, որը կարեւոր դերակատարություն ունի սասնա հերոս աստվածութիւնների համար: Այս Կաթնով աղբյուրը, որից ըմպելով սասնա հերոս-աստվածութիւնները կրկնապատկում են իրենց ուժն ու հզորությունը, զուգահեռաբար Բիգ վեղայում **Սոմա** ըմպելիքն է, որից Ինդրա աստվածութեան չափերը բազմապատկվեց:

Կեղի մեջ շինուկ է մէ **կտրատուն**. պանցր շենք մ'է. շենքի վերեն նշաններ չկա. մենակ, կ'ըսեն, կա **Ա** կամ **Ս**: Տռան հառճեմ կը կնդվի քառսուն պատի խունցեր, որ ժամանակով նտու **կտրերու տեղնն էր: Ուր ճոչ կուտք վանքի մեջն էր տրված:** Էս է Գագիկ թագավորի ամառանոց»<sup>1</sup>: Ուրեմն, Գագիկ թագավորը հեթանոսական գլխավոր դիցն էր:

Մյուս օրինակը. 1911 թվականին մոկացի Հարություն Իլանյանի կողմից գրի առնված «Սանասար եւ Բաղդասար» պատումը, ըստ պատմող Վարդան Մուխսի Բազիկյանի, ուրիշ վերնագիր ունի, որ կազմողները տվել են էջի տակ՝ «Այլթամարա Տուն. Կակիզ թագավորի պատմության. Խասունա Փահլեվաններ»<sup>\*2</sup>:

Ի՞նչ է նշանակում «Այլթամարա **Տուն**»-ը, որ ըստ էպոսի, Գագիկ թագավորի թագավորության կենտրոնատեղին է: «Սասնա» էպոսի մի շարք պատումներում այս տեղանքը կենտրոնական է: Իսկ «Տուն»-ը՝ կարող էր վերաբերել մեծ իշխանական նախարարությանը (օրինակ՝ «Արծրունյաց տուն») եւ նրկնային համաստեղությանը որպես՝ «աստղա տուն»:

Թեև, **Աղթամար**<sup>\*3</sup> անունը Հր.Աճառյանի **Անձնանունների բառարանում** ներկայացված է որպես անհայտ ծագումի բառ, սակայն Աղթամար կղզու տեղանվան հետ կապված բազմաթիվ հնագույն հայկական թե՛ ավանդապատումները, թե՛ առասպելները եւ թե՛ «Սասնա» էպոսը, պարտադրում են ըմբռնել, որ վանա(ծով) > Հուռուքի ծով > Այլթամարա տուն > Աղթարի տուն եւ այլն, աղերսվում է Աղթար = 12 կենդանակերպ(Ձողիակ) աստղատների հետ:

**Աղթամար** անունը(կղզի, ծով, լիճ) նրկու բառերից է կազմված՝ ԱՂԹ-Ա-ՄԱՐ:

**Աղ**<sup>\*4</sup> («համ», «էություն») բառի հետ է աղերսվում հեթանոսությունից քրիստոնեության մեջ անցած ծիսական արարողությունները՝ «Աղօրհներ»<sup>\*5</sup> - աղը օրհնելը՝ մատաղացու անասունին տալու համար (մատաղն ընդհանրապես հեթանոսական ժամանակներին հատուկ կրոնական ծես է): «**Աղորիք**» բառը՝ պտտելով աղալու հետ է առնչվում. պտտեցնում են ջրաղացների աղորիքները (իրար վրա դրված նրկու անիվատիպ քարերը, որն է՝ աղաց)<sup>\*6</sup>: «**Աղթատուն**».- եկեղեցի, տաճար (այլադասանների աղթատեղի)<sup>\*7</sup>: «**Աղթթթ**»՝ աղաչանք, դիմում սրբերին եւ Աստծուն<sup>\*8</sup>: «**Աղոն-Աղուն**»՝ սայլեր անծայրածիր ջրաղացքարերուն<sup>\*9</sup>: «**Աղխ**»՝ տոհմապետի գերդաստան, շղթայածեւ կոչնակ<sup>\*10</sup>: Փաստորեն, բերվածի՝ «**աղ**» եւ «**որիք**»՝ *անիվ*, իրար հետ աղերսվում են որպես մեկը մյուսից «դուրս բերված» իմաստ, որն է՝ անիվը պտտելով աղալ, ԱՂ - ԱԿՆ: **Երկինքը**՝ որպես նրկու շրջանաօղակների հաջորդական պտույտ՝ հնագույն հեթանոսական աստղագիտության մեջ հիմքային մոտեցում է: ԱՂՈԹՔ = ՀԱՂՈԹՔ (սասն եւ այլ բարբառներում հ-ն հատուկ դրվում եւ լսվում է), հաղորդվելու = հաղորդ / հաղորդակցվելու, ինչպես նաեւ ԱՂԵՐՄԵԼՈՒ հետ առնչվող իմաստով գործածվող բառ է:

**Աղթամարա** անունը, նաեւ՝ «աստղ», «աստեղք»՝ **աստղագիտություն > Այլ-**

\*1,- «Սասնա Ծոեր», 1936թ., հ. I, էջ՝ 1091: Պատմեց Հովան Ջոհրաբյան, գրի առավ Կ. Մելիք-Օհանջանյանը 1934թ.-ին: **Տիկի**, - վանք է, գտնվում է վանա լճի հարավային կողմում, լեռնազագագթի վրա:

\*2, - «Սասնա Ծոեր», 1936թ., Երևան, հ. I, էջ 475:

\*3, - «Աղթամար», ստ. նույնանուն կղզու եւ վանքի անունից, որի ծագումը անհայտ է», Հր. Աճառյան, «Հայոց անձնանունների բառարան», հ. I, 1942թ., Երևան:

\*4,\*5, - ԱՂ,- փխբ.՝ «**համ**», «**էություն**», - «Ժամանակակից հայոց լեզվի բացատրական բառարան», 1969թ., Երևան, հ. I, էջ 31:

\*6, \*7, \*8, \*9, \*10, - նույն աղբյուր՝ էջ 42, 40:

**թարթ<sup>\*1</sup>** > Աղթ-ա-մար իմաստով է գործածված, որ ներառում է՝ «աստղերով լի երկինք» իմաստը: Խորենացու՝ **Շամիրամը հուռութքի ծովը նետվեց**, հետո՝ **Նիոբեից առաջ քար դարձավ** հաղորդումները, թաքնագիտական ակնարկներ են, որ աղերսվում են՝ **քար = երկինք** եւ **հուռութք = աղթար** իմաստների հետ:

**Աղթամար** անվան երկրորդ մասը՝ **ՄԱՐ**, - \*mor-/\*mar ձևեր՝ «ծով, լիճ, ճահիճ» նշանակությունն ունենալ (հայերեն՝ mawr)<sup>\*2</sup>:

«Սասնա Ծռեր» էպոսի պատումներից մեկը սկսվում է՝ «**Կրրեր չկրրեր, Հաղթամար Գագիկ թագավոր ըմ կրրեր**» տողով: Փաստորեն, հայկական էպոսի դիցերի պապը՝ Գագիկ թագավորը, այստեղ կոչվում է՝ Հաղթամար Գագիկ: **Hal-di** ուրարտական աստվածության անունը հայերենով կարդացվում է՝ «**Հաղթ աստված**»<sup>\*3</sup>: **Հաղթամար** -ի հնարավոր ընթերցումը կարող է լինել՝ **Հաղթ-ա-մար = Հաղթ + Մար (= ծով)**, ընդգծելով **Հալդի/Հաղթ** աստվածության **աստղերով լի երկնային ծով** լինելու՝ «**բովանդակ երկինք**» գաղափարը: Մյուս կողմից, Հայասա երկրի **Ներգալ**՝ «**Անգղ-Հովագառյուծ**» աստվածությունն էր ամբողջ Հայասա երկիրը ներկայացնող աստվածությունը, որ**հայր-մայր** գերագույն աստվածության բինարիզմով**զույգն** է:

Սասնա էպոսում ընդգծվում է, որ Աղթամար տեղանքում բլուր կա, որտեղ հին հեթանոսական տաճար է եղել: «**Կեղի մեջ շինուկ է մէ կռքատուն. պանցր շենք մ'է. շենքի վերեն նշաններ չկա. մենակ, կ'ըսեն, կա Ա կամ Ս: Տոան հառճեմ կը կնդվի քառսուն պատի խունցեր, որ ժամանակով նտու կռքերու տեղենն էր: Ուր ճոչ կուռք վանքի մնջն էր տրված: Էս է Գագիկ թագավորի ամառանոց**»<sup>\*4</sup>:

**Հիլին** վանք է, գտնվում է Վանա լճի հարավային կողմում, բարձր գագաթի վրա, որ նախկինում հին հեթանոսական տաճար է եղել: Նոր կրոնը ընդունելու ընթացքում, հին հեթանոսական տաճարները քանդելով, նրանց տեղը քրիստոնեական եկեղեցի կանգնեցնելը՝ համընդհանուր բնույթ է կրել:

Վանա լճին հարակից է «Մհերի Դուռ» կոչված քարաբլուրը, որի վրա սնագրով բացված են ուրարտական աստվածների անունները՝ ՀԱԼԴԻ գերագույն աստվածության գլխավորությամբ: Էպոսում ՀԻԼԻ եւ ուրարտական ՀԱԼԴԻ անունները համանման են հնչում եւ, երկուսն էլ ներկայացնում են աստվածների **աստղային** ատրիբուտներով երկինքը: Թե՛ «Սասնա» էպոսի Աղթամար Գագիկ թագավորը, թե՛ ուրարտական Հալդին, թե՛ պատմահայր Խորենացու Հայկ նահապետը՝ աղերսվում են Հայասա երկրի գերագույն աստվածության հետ: Եվ պատահական չէ պատմող ծերունու կողմից՝ «**Այսթամարա Տուն. կակիզ թագավորի պատմութեան. Խասունա Փահլեվաններ**»<sup>\*5</sup> էպոսի այսպիսի վերնագրումը:

\*1, - Ղ. Ալիշան, «Հին հավատք կամ հեթանոսական կրոն հայոց», Վենետիկ, 1895թ., էջ 81:

\*2,-T. Gamkrelidze & V. Ivanov, նույն աղբյուր, N.Y., 1995, p. 580.

\*3,-Ս. Այվազյան, «Վանի թագավորության սնագրի արձանագրությունները», Երևան, 2006, էջ 69:

\*4, - «Սասնա Ծռեր», 1936թ., հ. I, էջ 1091:

\*5, - «Սասնա Ծռեր», 1936թ., Երևան, հ. I, էջ 475:

## Խաչ Պատրագին՝ իր աջ բազուկին:

Բոլոր հնագույն հավատամքային պատումներում, գերագույն հայր աստվածությունը՝ գաղտնատես եւ անիմանալի է: Շումերական հավատամքում, երկնքի ԱՆ աստվածության մասին ասվում է, որ նրա «էության» մասին ոչինչ հայտնի չէ: Նույն մոտեցումը կա նաեւ եգիպտական Աթումի առումով: «Սասնա Ծռեր» հնագույն էպոսում, իրար հաջորդող չորս սերնդի աստվածությունները՝ Սանասար, Մեեր, Դավիթ, Փոքր Մեեր, միայն այն ժամանակ են սկսում պայքարի իրենց գործողությունները, երբ «վերելից» ԽԱՉ ՊԱՏԱՐԱԶԻՆ խորհրդանշանն իջնում է նրանց աջ բազուկին: Հայկական էպոսում այս **«խաչ-պատարագինը»** աներեւույթ, գաղտնատես երկնային հար աստվածության խորհրդանշանն է, որ երկնքից իջնում է հերոսների աջ բազուկին, խորհրդանշելով հերոսների ծագումը եւ պատկանելիությունը:

Էպոսը հավաքագրող բանահավաքները պատմող ծերունիներից փորձել են պարզել, թե ի՞նչ է նշանակում՝ **պատարագը** կամ **պատրագինը**, եւ ստացել են միեւնույն պատասխանը՝ պատմողները խոստովանել են, որ իրենք չգիտեն դրա իմաստը:

Մ. Աբեղյանը եւ Կ. Մելիք-Օհանջանյանը ժամանակին փորձել են **պատարագը** կապել Օսական էպոսի հերոս Բատրագդի հետ, սակայն, **Խաչ-Պատարագին**, **«Պատրագին»**, **«Պատրագին»** անունը, ունի կապ չունի Օսական էպոսի հերոս Բատրագդի հետ, եւ այս կարծիքը թյուր է ու անհիմն\*1 (գուցե վերոնշյալները ստալինյան սարսափի ժամանակների պարտադրանքով է, որ փորձել են այս բառը կապել օսական ծագում ունեցող Ստալինի հետ):

Տարրական տրամաբանությունն իսկ հուշում է, որ «Սասնա» էպոսի ԽԱՉ ՊԱՏԱՐԱԶ-ը՝ խաչի տեսք պետք է ունենա, եւ քանի-որ երկնքից է իջնում, առնվազն «թռչող» պետք է լինի, նաեւ՝ ըստ էպոսի միատիցիզմի (գերագույն գորություն տալու կարողություն), կապված լինի գերագույն աստվածության հետ, եւ աջակողմյան պտույտ ունենա (այն իջնում է հերոսների աջ բազուկին): **Պատարագը**՝ «սրբազան սվաստիկայի» նշանը, որն իջնում է էպոսի հերոսների աջ բազուկին, նախահնդեւրոպական **Patē**-ը՝ հայերեն «հայր»-ն է\*2, որ մի կողմից աղերսվում է **\*ptr**-«հայր»\*3, մյուս կողմից՝ հին իռլ. eón, հին վելշ. eterin, «թռչուն, թռչող» իմաստների հետ: Նախահնդեւրոպական **[\*P<sup>h</sup>et<sup>h</sup>]**\*4 արմատը, որից սանսկրիտով՝ patará-,

\*1,- Մ. Աբեղյանի եւ Կ. Մելիք-Օհանջանյանի կարծիքն է եղել, տես՝ «Սասնա Ծռեր», հատ. Բ, մ. II, էջ 843, ծանոթ.:

\*2,- Հր. Աճառյան, «Հայոց լեզվի պատմութ.», 1940թ., մաս I, էջ 107:

\*3,- T. Gamkrelidze, V. Ivanov, "The Indo-European & The Indo-Europeans.", 1995, USA, p. 455n (տես՝ էջատակ #53), p. 455.

\*4,- T. Gamkrelidze, V. Ivanov, նույն աղբյուր, էջ՝ 455n (տես՝ էջատակ #53), 455, 528:

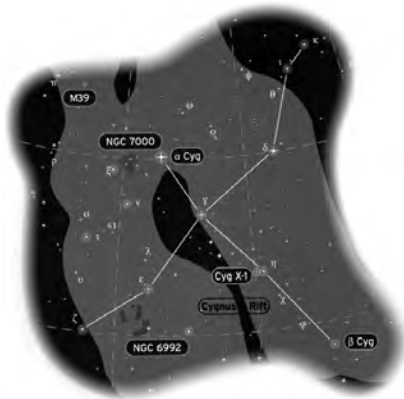

Երկնքում Կարապ (Cygnus) հյուսիսային համաստեղությունը Ծիր Կաթնի, ըստ հնների տեսանելի երկնային գեաի, կենտրոնում :

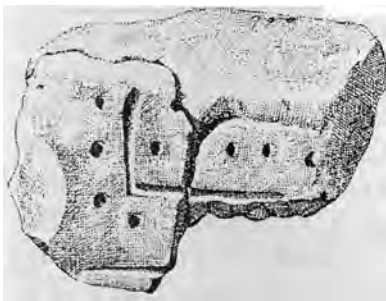

Մեծամորի հնավայր Մ. թ. ա. 2800թ.

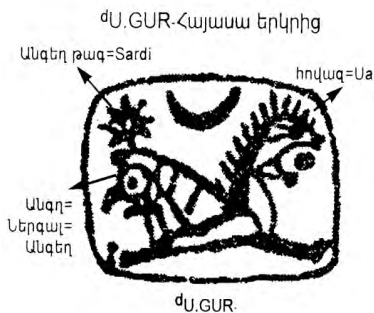

նկ.#2, «Հովազ-Անգղ»ի՝ UD.KA.DUH.A աստվածության սիմվոլը:

հիթթիթերեն՝ *pattar*, հայերեն՝ *t'ir* եւ այլն, աղերսվում է «թռչող», «թեւ» իմաստներին եւ սերտորեն կապված է հնդեւրոպական միֆոլոգիաների թեւավոր աստվածությանը: **Խաչ-Պատրագին-ի** վերջածանց *ազի* -ին, կամ *ասի* -ին՝ նախահնդեւրոպական [\*azdo] ձեւից հնդեւրոպական լեզուներում ներկայանում է՝ «այրել, այրող» իմաստով, որ աղերսվում է շումերական՝ iz, azaz «կրակ»-ի հետ \*1:

Փաստորեն, բառի ստուգաբանությունը ցուցում է, որ էպոսի այս միստիկ խորհրդանշանը ա) **քառաթեւ խաչ** է, բ) **հայր** է (նախահնդեւրոպ.՝ Patér), գ) **թռչող** է, դ) **հրե** բնույթ ունի է:

Հավատամքային պատումների գերագույն աստվածության սիմվոլը հանդիսացող թռչունը, ըստ հնագույն աստղագիտության, վերաբերում է ՀՅՈՒՄԻՍԱՅԻՆ ԽԱՉԻ՝ **Կարապի** համաստեղությանը: ԿԱՐԱՊԻ համաստեղությունը գտնվում է երկնային Ծիր Կաթին «գետ-ծովի» կենտրոնում եւ Հայասա երկրի Ներգալ՝ ընդերքի, անդրաշխարհի աստվածության աստեղատունն է: Եվ, ըստ հայկական էպոսի, Ծովինարը խմելով այդ ծովի միջից բխած աղբյուրից, հղիանում է գերբնական երկվորյակներով: Երկվորյակներից Սանասարը, եւ հետագայում նրա սերունդները՝ արական հերոս-աստվածությունները, իրենց աջ բազուկին ստանում են երկնքից իջած երկնային հոր նշանը, որը ցուցում է թե՛ այդ հերոսների պատկանելիությունը, թե՛ գերագույն աստվածության կամքը կատարելու պայմանը: Փաստորեն, երկնքից իջնող Խաչ-Պատրագինը՝ «Անգղ-Կարապի» աստեղատունն է որպես խորհրդանշան:

Ութաթեւ աստղը՝ ՇԱՐ = 360°, բնորոշում է «բովանդակի» եւ «գերագույն աստված», «երկնային դրախտ» գաղափարները:

ԱՆ գերագույն աստված	= ութաթեւ աստղ	= երկնային դրախտ	= «աստված»

Գերագույն աստված. շումերաբաբելական պատկերաչիր եւ սեպագիր ներկայացումը:

\*1,- Հր. Աճառյան, Հայերեն արմատական բառարան, հ I, էջ 82:

## Հրեղեն ձին՝ Քուռկիկ Չալալին:

«Մասնա Տուն» էպոսում հրեղեն ձին, որը սավառնում է մինչեւ արեւ եւ երկնակամար, հասնում է մինչեւ **մութ ու յույս, սեւ ու կարմիր աշխարհներ**, որը ճակատամարտի ժամանակ իր **շնչով** բանակներ է սրբում եւ **անմահ** է, ծառայում է էպոսի չորս սերնդի աստվածություններին: Մանասարն իր գերբնական թուրը՝ **թուր-կայծակին** եւ հրեղեն, խոսող նժույզը ձեռք է բերում ծովի հատակից: «Մասնա Ծռեր» էպոսում հրեղեն ձիու անունն է՝ Քուռկիկ Չալալի:

Ինչպես արդեն ասվել է, հնագույն հավատամքներում ձիու խորհրդապատկերները ՇՈՒՆՉ-ՀՈԳՈՒԻ հետ է աղերսվում: Ըստ հնդկական «Բիգ-Վեդայի», Բրահմայի օրը՝ 12 ժամը բաժանվում է չորս մասի՝ ոսկյա (Crita-yug), արծաթյա՝ (Treta yug), բրոնզյա՝ (Dwapara-yug) եւ երկաթյա՝ (Kali yug): Kali yug-ի շրջանում, ոգին նյութի «գրավիտացիայից» չի կարողանում «ազատվել» եւ մոռանում է իր վերերկրային էության ու կապի մասին: Այս ժամանակահատվածը «Բիգ-Վեդայում» նաեւ ներկայանում է ձիու սիմվոլով եւ կոչվում է KALKI:

Տիեզերական Շունչը՝ ԱԼԱՅԱ-ն, որը բացարձակ հավերժական գոյություն է՝ ըստ Մահայանա դպրոցի, նաեւ անհատական **Շունչ-հոգու** իմաստն ունի:

Մանսրիտով՝ jiva\*1 նշանակում է «կենդանություն», եւ սա ֆլորա եւ ֆաունային է վերաբերում: Իսկ **ánila-h**\*2 նշանակում է՝ «շունչ»: Նույն իմաստով, ձին՝ Քուռկիկ Չալալին, ինքն է իրեն ներկայացնում «Մասնա» էպոսի բազմաթիվ պատումներում.

**«Եյ անիրավ, ընչի՞ կը վախենաս,  
Քանի մ' քու թրի հեռջեվ եհան,  
Երկու սկոմ յեմ շնչիլը՝ս հեռջեվ կը հա»:**

(Մասնա Ծռեր, հ.1, էջ 674, Երեւան, 1936թ.)

Հայերենում **շունչ** բառի հոմանիշն է՝ հոգի, էակ, **արարած** :

Հայկական լեռնաշխարհի հնագույն հիթթիթական **Այալու** աստվածությունն առաջին աստվածություններից (Ալալու, Կումարբի, Անու, Թեշուբ), ավագն է՝ առաջինն է, որ տիեզերական **Շունչ-հոգի** կենսաուժն է ներկայացնում: Հրեղեն ձիու անունը՝ **«Ջ+ ալալի»** «ջ» նախդիրով, աղերսվում է հիթթիթական ալալու > արար-ու > հայերեն՝ արարած-ի (լ > ր *անցումով*) հետ:

«Մասնա» էպոսում պահպանված է նաեւ Քուռկիկ Չալալու արժեւորման՝ աստիճանակարգի մասին իմֆորմացիա: Երբ պղնձե թագավորության քարվանսարայում գիշերելու համար, հրեղեն ձիու համար Մանասարից պահանջում են **մեկ արծաթ**, իսկ իր՝ Մանասարի համար **կես արծաթ**, Մանասարը ճշտում է

\*1, \*2,- T. Gamkrelidze & V. Ivanov, “The Indo-European & The Indo-Europeans”, 1995, New York, p. 387, 388.

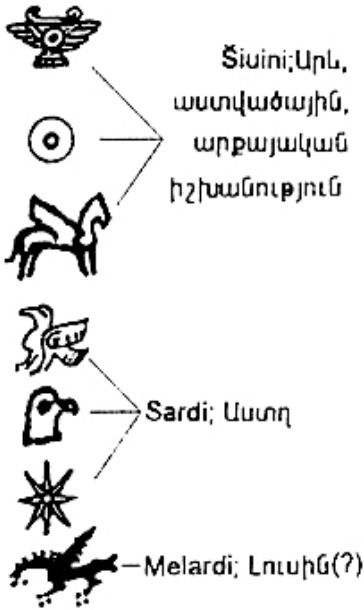

Ըստ՝ Ա. Մովսիսյանի աղյուսակի, «Նախամաշտոցյան Հայաստանի գրային համակարգերը», Երև., 2003, էջ 39:

«իրերի կարգը՝

**«Ափռ, ես քեզ կտամ,  
Ձիուս երկու արծաթ,  
Իմ գլուխն իրեք արծաթ»\* 1:**

Ըստ թաքնագիտության, մարդը տիեզերական երրորդություն է՝ մարմին-շունչ-հոգի, իսկ ձին երկու՝ մարմին-շունչ:

Հայկական լեռնաշխարհի հուրրի-միտանական [Kikkuli]\*2 > Քուռկիկ > հայ.՝ քուռակ, ձիու անվանումը, «Մասնա» էպոսի ձիու անվան նախնական, մայր տարբերակն է: Էպոսում, Քուռկիկը՝ թռչող, արծիվ ձի է, եւ արծվի նախահնդեվրոպական՝ He/or-> հիթթիթ.՝ haranas, լիտվ.՝ arelis, հին եկեղ. պլավոնական՝ orilu, գոթ.՝ ara, հայերեն՝ oror\*3, «արծիվ», «թռչուն» իմաստով բառերը, L > P անցումով, աղերսվում են էպոսի ձիու Ջ՝ալալի անվան հետ: Այս համապատասխանությունը պատահականություն չէ. ուրարտական արքա Մենուայի ձիու անունը՝ Արծիբինի > Արծիվ(ինի), (բ)-ն եւ (վ)-ն փոխադարձվում են, - [Arsibini] > [Arcvini] > arciv > arcui «արծիվ»\*4: Քուռկիկ Ջալալին թռչող ձի է, ձի-արծիվ է, ինչպես հունական Պեգասոսը: Էպոսի պատումներից մեկում, Սանասարը սպանում է նախ «երկնային» վիշապին, որն իրենով ծածկել էր արեւը՝ քաղաքի ողջ երկինքը, իսկ այնուհետեւ սպանում է ջրի ակունքին տիրացած վիշապին, եւ, վերջապես՝ այն վիշապին, որը բարձրանում էր ծառը՝ խժռելու անօդական արծվիկներին: Եւ մայր արծիվը հովհարի նման տարածում է թեւերը քնած Սանասարի վրա (այս մանրամասնությունը արձանագրված է նաեւ Խորենացու «Պատմության» մեջ): Դրանից հետո արծիվը Սանասարին դուրս է բերում «ստորգետնյա թագավորությունից»\*5:

Էպոսի մեկ ուրիշ պատումում\*6, Ծովինարին փոխարինող գուգահեռը՝ Սարան\*7 անունով արքայադուստրը, հղիանում է

\*1,- «Մասունցի Դավիթ», 1989թ., էջ 136:  
 \*2,- T. Gamkrelidze & V. Ivanov, "The Indo-European And The Indo-Europeans", 1995, New York, p. 465:  
 \*3, - T. Gamkrelidze & V. Ivanov, նույն աղբյուր, էջ՝ 455:  
 \*4, - Նույն աղբյուր, էջ՝ 45n, 92n, 457, 823:  
 \*5,- «Մասունցի Դավիթ», 1989թ., Երեւան: Լեւոն Սկրտչյանի «նախաբանը», էջ 15: Ասացող՝ Ֆարման Թովմասյան, «Մասունցի Դավիթ, նոր պատումներ», 1977թ., Երեւան, էջ 326, 335-341:  
 \*6,- «Մասնա Ծռեր», 1936թ., Երեւան, հ. I, էջ 1029:  
 \*7,- **Սարան** անունը՝ Sara-an, պատահական չէ էպոսի այս պատումում. այն խորհրդանշում է՝ Սար = ՇԱՐ, Šar = 3600 «բովանդակ, ամբողջ» նր՝ ԱՆ > ՀԱՆ,- «մեծ մայր» իմաստները:





խմելով հրեղեն ձիու սմբակի տակի ջուրը : Թաքնագիտական համակարգում, **քարձրագույն Ոգու** «մարմին-անիվը»՝ **շունչ-հոգին** է, եւ առաջինը ծնվում է երկրորդից: Հայկական էպոսում Սանասարը **քարձրագույն Ոգու**՝ «աներեւույթ, էգոտերիկ արեւի» (ըստ VII դարի թաքնագետ Ա. Շիրակացու նրա անունը՝ ԱՐՓԻ է) իպոստասն է, որ «Սհերի դուռ» կոչվող արձանագրության աստվածների ցանկում **Siuni**-ն է, որ վարգում է շունչ-հոգի՝ Քուռկիկ Ջալալուն: Հայտնի է, որ հնում ձիերին գոհաբերել են արեւի աստծուն եւ հայկ. լեռնաշխարհը նաեւ հնագույն ձիաբուծության հայրենիքն է: Փաստորեն, Քուռկիկ Ջալալին տիեզերական ՇՈՒՆՉ-ՀՈԳՈՒԻ խորհրդապաշտական իպոստասն է, որն իր վրա է կրում էպոսի **աստված-հերոսների** (միտոս-ոգի):

Չիուն կամ էշին վարգելը, թաքնագիտական խորհրդապաշտության «լեզվով» (ինչպես Քրիստոսի պարագայում է) ներկայացնում է սեփական ԷԳՈ-ն կառավարելու կամ ցածրադիր ՇՈՒՆՉ-ՀՈԳՈՒ-ն կառավարելու կարողություն ունեցող **«հոգետր հասյալին»**\*: Եթե ձին կամ էշը ճերմակ գույնի է, ապա հասյալը եռամեծ հոգետր վարպետ է (օր.՝ **Հերմես եռամեծ, Պյութագորաս, Յիսուս եւ այլն**):

**Թուր Կեծակի, Թուր Հավլունի:**

«Սասնա Ծռեր» էպոսում, երկվորյակները, որոնք գերբնական ակնադբյուր ջրից հղիության արդյունք են, ծովի հատակից (անդրաշխարհից) գտնում են միանգամից՝ 1) հրեղեն ձին, 2) Թուր-Կեծակին, եւ գերագույն աստվածության դրոշմը՝ 3) Խաչ-Պատրազին, որ երկնքից իջնում է երկվորյակներից Սանասարի աջ բազուկին: Սերնդե-սերունդ, սասնա չորս հերոս-աստվածությունները մարտնչելով արդարության համար, **գեթրագույն՝ հայր Աստծուց** ստացած վերոհիշյալ երեք ատրիբուտների կրողն են, եւ փաստորեն, նրա կամքը կատարողներն են, քանի-որ առանց հրեղեն ձիու, առանց երկնքից ուղարկված խորհրդանշանի՝ «Թռչող Խաչ-սվաստիկայի», եւ առանց հավլունի թրի՝ Թուր Կեծակու, «Սասնա» էպոսում դյուցազնական գործողությունների ընթացքը չէր կայանա:

Թուր-Կեծակին կամ Հավլունի թուրը, ինչպես «Խաչ-Պատրազին» է, նորից աղերսվում է «Կարապի» համաստեղության



Միկրո տիեզերքում՝ մարդու մոտ, երրորդ աչք կոչվող, Սահասարաս 7-րդ չակրայից ցած, Սոնա չակրայի սիմվոլը՝ կարապը կամ թռչող ձին է:

\*1, - Moustafa Gadalla, "Egyptian Cosmology", USA, 2001, p. 148-149.

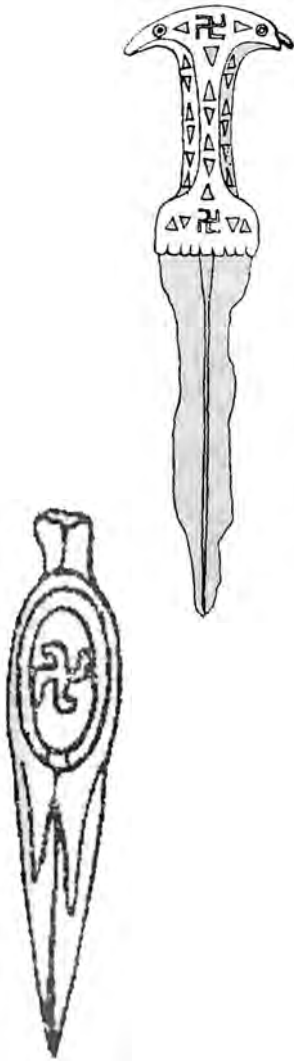

Հայկ. լեռնաշխարհում գտնված թրի պատկերներ՝ պտտվող սվաստիկայի սիմվոլով: Նկարները՝ Ա. Մովսիսյանի «Հայկական Մեհենագրություն» գրքից:

հետ, որպես գերագույն աստվածության «օգնություն» եւ «ներկայություն»:

ՀԱՎԼ+ՈՒՆԻ բառը աղերսվում է՝ հավ>հաւ, **ու** հլ. «թռչուն», «աքլոր» իմաստների հետ (բնիկ հայ բառ է, նախահնդերոպ.՝ *ayci-* ձեւից «թռչուն», նաեւ՝ ՀԱԻ, **ու, ո** հլ. «մեծ հայր», նախահնդերոպ.՝ *ayo-* ձեւից, բնիկ հայ բառ է, ինչպես նաեւ՝ ՀԱԻ, **ի-ա** հլ. «ծայր, սկիզբ, սկզբնավորություն», բնիկ հայ բառ է\*<sup>1</sup>:

Ինչո՞ւ՝ «**Հաւ**», «**սկիզբ**» եւ «**թուր**»: Ամռանը հայկական լեռնաշխարհից դեպի հյուսիս նայելիս, առավոտյան, արեւելքից հառնում է առաջին աստեղատունը՝ բարձրացող «Կարապի» համաստեղությունը: Երկնային Հաքը՝ օրվա սկիզբն է եւ ծայրը: Այն թրի տեսք ունի, եւ Միջագետքյան (մ.թ.ա. XIn.) աստղագանկում «UGUR-ը սկադերեն ընթերցված է *namsaru-*, որ «թուր»-ն է»\*<sup>2</sup>: Ինչպես Ա. Դավթյանն է դիպուկ նկատել՝ Հայասս երկրի գերագույն աստվածություն Ներգալի թուրը, «Մասնա Տուն» հնագույն էպոսի հերոս-աստվածների Թուր Կեծակին է: Սրա հայկական հոմանիշ անունը՝ **գեղարդն** է: Եվ, ըստ իս, Գեղարդի վիճափոր երկհարկանի քրիստոնեացված տաճարները աղերսվում են հնագույն հավատամքում գերագույն աստվածության լուսաբեր գեների՝ գեղարդի հետ: Վեդայական Բրահմի, Վիշնույի, Կրիշնայի ձեռքում լուսաբեր այս նույն «գեները» տիեզերքներ է ձեւավորում-արարում:, այնպես ինչպես Մասնասարի Թուր-Կայծակին է անդրաշխարհի վիշապի գլուխը կտրելով նոր սկիզբ, նոր համակարգ հաստատում ողջ տիեզերքում:

**Կարապ-Անգոի համաստեղությունը, որպես Խաչ-Պատերազմի: Նկ. վերցված է Ա. Դավթյանի գրքից:**

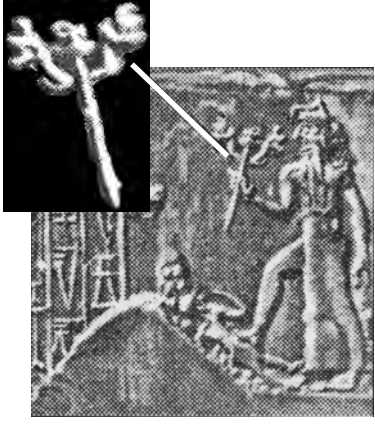

\*1,- Հր. Աճառյան, ՀԱԲ, հ. III, էջ՝ 65-67:  
 \*2,- Արմեն Դավթյան, «Հայոց աստեղային դիցաբանություն», 2004թ., Երևան, էջ՝ 207-209:

Աղյուսակը՝ ըստ Պ. Հերոնի «Armenians And Old Armenia», Երևան, 2004, էջ 43:

DENEK. Periscope-Stone № 137				
J2000, $\delta_0 = 45^\circ 28'$ , $\alpha_0 = 310^\circ 36'$ , $\varphi = 39^\circ 34'$				
Years ago	Declination	Rising Azim.	Setting Azim.	Altitude
7400	39° 03'	35° 10'	324° 49'	89° 29'
7500	39 16	34 47	325 12	89 42
7600	39 30	34 23	325 36	89 56
<b>7630</b>	<b>39 34</b>	<b>34 15</b>	<b>325 44</b>	<b>90 00</b>
7700	39 44	33 58	326 01	90 10
7800	39 58	33 32	326 27	90 24
7900	40 13	33 05	326 34	90 39

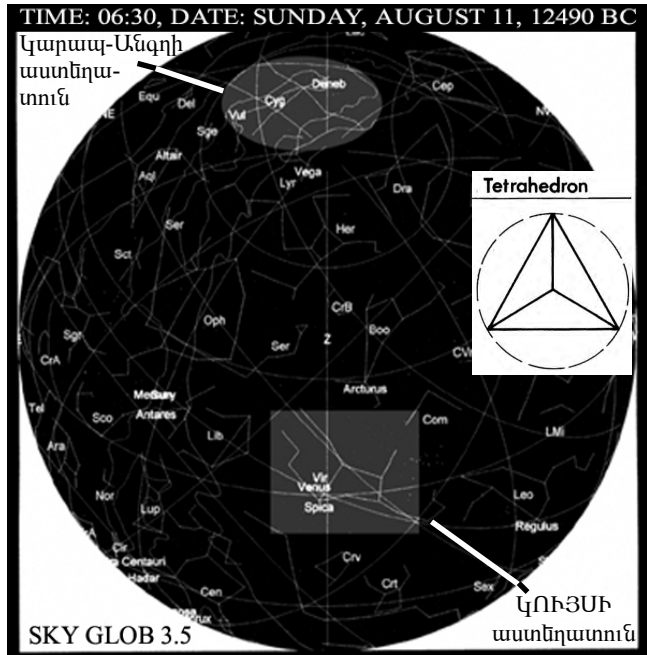

Նկարի վերնում, Օգոստոս 11-ին 12490թ. մեր թվագրությունից առաջ, **Կարապ** համաստեղության **Դենեբ** աստղը որպես հյուսիսային բևեռի կենտրոնական աստղ: Ներքևում **արևը** մտնում է **Կույսի** համաստեղություն: Սա տիեզերական **մեծ տարվա՝ 25920** տարի, կեսն է, Հայկական լեռնաշխարհից (**39°-44°**) երկինքը դիտելու դնպքում:

Sky Glob 3.5 համակարգչային ծրագրով կարելի է նաև տեսնել հյուսիսային բևեռում **Կարապ-հավթ>հատր** համաստեղության «մենամարտը» **վիշապի (Draco)** համաստեղության հետ եւ Փոքր Արջի (շերմիի=կաղըլ՝ ըստ սասնո բարբառի) համաստեղության հաստատումը առաջին տանը՝ բևեռում:

**«Բնյայ՝ բռնանայ ունել զամմայն նրկիր: Որում ոչ կամնցայ հնագանդ լինել Հայկայ, յնո ծնանելոյ գորդի իր զԱրամանյակ ի Բաբելոնի՝ չու արարնալ գնայ յերկիրն Արարադայ, որ է ի կողմանս հիւսիսոյ»(Մ. Խորենացի «Պատմություն», Երևւ. 1981թ., էջ40):** Հայկը չվելով հյուսիս, իր 300 հոգուց բաղկացած ընտանիքը հաստատում է Արարադի երկրում: Եվ իր ԿԱԴՄՈՍ անունով թոռանը, Արամանյակի որդուն, հաստատում է

իր առաջին տանը: Հին թագնագիտական կողերի եւ աստղագիտության համաձայն, Կարապ-թռչունը՝ երկրաչափական եռակողմ Tetrahedron-ն է՝ 300 թվի սիմվոլով: Կադմոսը՝ Շերմիի (Փոքր սայլ> Փոքր Արջի) համաստեղությունն է, Արամանյակը՝ արեւի ուղեծիրն է: Եվ Մ. Խորենացու այս պատումը, ուղղակի, հյուսիսային բևեռից Ալֆա Դրակոնիսի (վիշապի համաստեղություն) անկման, որը հյուսային բևեռի «իշխող» աստղն էր, եւ կենտրոնում Փոքր Արջ համաստեղության հաստատման մասին է, որը տիեզերական մեծ տարվա՝ 25920 տարի, շրջափուլի սկիզբն է: Այսօրվա աստղագիտության մեջ սա կոչվում է առաջընթացության, Precession-ի երևույթ: Մ. Խորենացին իր «Պատմություն» մեջ, (Երևան, 1981թ., էջ՝ 15-17) նշում է, որ հին պատմագիրները, բոլոր մարդկության արմատը կամ ծայրը համարում են 36000 տարեվուրը՝ 10 ՇԱԸ (3600 x 10 = 36000): «Կարապի» համաստեղությունը 36000 տարին մեկ եւ դրա կեսը՝ 18000 տարին մեկ (այս անգամ շրջված ձևով) դառնում է հյուսիսային բևեռում «իշխող» աստեղատունը, իր կողքին ունենալով «վիշապին» եւ «վարազին»:

# ԾՈՎԻՆԱՐ՝ ՄԱՅՐ ԱՍՏՎԱԾՈՒՀԻ



Մայր աստվածուհին,  
երկվորյակների մայրը:  
Երկվորյակների սիմվոլը՝  
երկու ընծայությունը:



Ժայռապատկերներ, Սյունիք, մ.թ.ա. V հազ.

Icosahedron

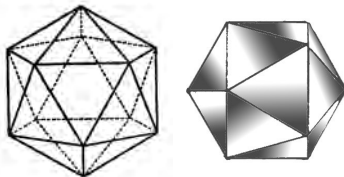

Առաջին կոսմիկական մայր  
աստվածության երկրաչափական  
սիվոլը՝ **իկոսահեդրոն** է:  
ունի 20 եռանկյուն նիստ, 30 կողեր:  
Էլեմենտը կամ բնույթը՝ **ջուր**:  
Իրենում ունի **հուր** բնույթով պտտն-  
ցիալ արական **տետրահեդրոն**:

Tetrahedron

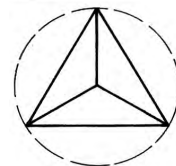

ԳԼՈՒԽ  
ՉՈՐՈՐԴ

ՆԱԽԱՄԱՅԻ ԾՈՎԻՆԱՐ

**«Մասնա» էպոսում Ծովինարը խմում է գերբնական աղբյուրից ու հղիանալով ծնում է նրկվորյակ դիցերին, որոնք հենազայում «մենամարտում» են վիշապների հետ, խոյանում են մինչև արևը, իջնում մինչև անդրաշխարհ եւ այլն: Ո՞վ է Ծովինարը, եւ ո՞վ է նրկվորյակների գաղտնատես հայրը:**



Մայր աստվածուհին երկու կատվառյուծների հետ: Մ.թ.ա. VI հազ., հայկական լեռնաշխարհի, Չաթալ Հոյուք հնավայր: Գտնվում է Դիարբեքիրին մոտ:

Նկարում «Երկու կատվառյուծների մեջտեղում աստվածամայրը ծննդաբերման ընթացքում է: Նոր ծնվող երեխան նրա ոտքերի արանքում է» (Shrine in level II, 1, Catal Hüyük: 6000 B.C.). “Արձանիկի բարձրությունը 11.8 սմ. է”:  
Marija Gimbutas, “The Language Of Goddess”, USA, 2001, p. 107.

Ծովինարի հետ կապված մենք ունենք եւս երկու «կողմնակի» վկայություն: Առաջինը՝ Մ.Խորենացու հիշատակած **«Երկնէր նրկին, նրկնէր նրկիր, նրկնէր եւ ծովը ծիրանի...»** հնագույն հավատամքից հատվածը, որտեղ՝ ծիրանի ծովը եւ «Մասնա» էպոսի Ծովինարը համարժեք են: Եւ երկրորդը՝ անձրեւի հետ կապված հնագույն ծիսական, այժմ՝ ֆոլկլորային երգն է. - **«Հոյ-Նար»**-ը\*<sup>1</sup>:

ՆԱՐ-ը՝ ծովի + նարը, ծովի մայր, ծովի ոգի,- իգական հիմքով, ջրային տարերքն է եւ կապվում է ծովի հետ, այսինքն, տիեզերական կամ երկնային կենսաջրերի հետ՝ որպես արարման սկիզբ, ինչպես բոլոր հնդեւրոպական հավատամքային պատումներում: Էպոսում, Ծովինար անունն ըստ միֆոլոգիական իմաստի՝ ՆԱՐ > ՆԱՅ, (թաց), p > j , **ՆԱՅ+(ՈՒՎԻ)**՝ «ջրահարս» իմաստի ստուգաբանությունը պետք է ունենա, եւ մյուս կողմից՝ **ՆԵՐ** ձևով **նար > ներ**՝ «ներքին, ներքին, մեջ, հիմք, ընդերք»<sup>2</sup> իմաստն արտահայտի:

**Նար**-ի նախահնդեւրոպական ձևն է՝ [\*Hnaras], որից Սանսկր.՝ **nár** - «մարդ», հունարեն՝ **anér**, սանսկրիտ՝ **sónára-**, «կենսուժ» (կյանք սնտողծող լի ուժ)<sup>3</sup>:

Հետաքրքիր է, որ էպոսի **Ծովինարը**՝ որպես անուն, որից ծնվում են նրկվորյակները, եւ հեթանոսական երգում՝ ծովը, որ **Ծիրանի** է կոչվում, որից ծնվում է Վահագն աստվածը, մեկը մյուսի շրջադարձված ձևն է, եւ երկուսն էլ համապատասխանում են հնագույն հնդեւրոպական հավատամքային կարգակառույցում տիեզերական նախամոր՝ «խորք-հիմք» եւ «ջրային բնույթ» հիմնական հատկանիշ-ատրիբուտներին: Այս երկու

\*1.- Տնւ՝ A. Petrosyan, “The Indo-European & Ancient Near Eastern Sources of Armenian Epic”, Journal of Indo-Europ. Stud., Mngr. # 42, W. D.C., 2002, p. 8.

\*2.- Հր.Աճառյան, «Հայոց լեզվի պատմություն», հ. I, Երևան, 1940թ., էջ 56:

\*3 - T.Gamkrelidze & V. Ivanov, նույն աշխատութ., էջ 174.

բառերի երկրորդ կեսերը՝ Ծի+րան և Ծովի+նար, շրջադարձելիս իմաստ են արտահայտում՝ **նար Հրան**: Առաջինը՝ *նար* -ը > նայ՝ «թագ», ինչպես նաև՝ նար>ներ՝ «մեջ», և *նար* -ի շրջված՝ *րան* (ծի - րան) ձեռքը՝ «տեղ» (աստղարան, ժողովարան, նաև՝ *ծիր* < *ծրաւ, ծրով*, որ նշանակում է «շրջագիծ»): Հնագույն հավատամքային համակարգում այն ունի նաև աստղագիտական նշանակություն. **«ծիր»** արմատից է **ծիր-կաթին**, հարդագողի ճանապարհը\*<sup>1</sup>:

Հայկական **«ՀՈՅ»** բառականչը, որն աղերսվում է անձրեւի հնագույն ծիսակատարության հետ, առկա է՝ թե՛ հնագույն հիթթիթական տեքստերում՝ **heúš**, որ «անձրեւ» նշանակությունն ունի, թե՛ հունարենում՝ **húci** «անձրեւում է», և թե՛ հին եգիպտական բառը կա՝ **hṯw**, նաև դպտերենում՝ **hōw**, որ նույն «անձրեւում է» նշանակությամբ և համանման հնչողությամբ է\*<sup>2</sup>: Հումերոսի մոտ՝ **hūe d'ára Zeús** կանչով, գերագույն աստվածությունից անձրեւ էր խնդրվում, և Չեուր անձրեւ էր ուղարկում\*<sup>3</sup>, այնպես, ինչպես հայկական գյուղերում են **ՀՈՅ-ՆԱՐ** կանչելով, երգելով, երկնքից անձրեւ խնդրում: Մենք համակարծիք չենք Թ. Գամկրելիձեի և Վ. Իվանովի հետ, թե այս բառը՝ հնարավոր է հնդեւրոպական լեզվում եգիպտականից փոխառություն է: Նախ, փաստ է, որ հնագույն ժամանակներում եղել են հյուսիսային Միջագետքից դեպի Եգիպտոս մեծ միգրացիաներ և ինտերվեցիաներ (Հիքսոսներ), բայց ոչ հակառակը: Եվ ամենակարևորը՝ հնագույն հնդեւրոպական ծիսակատարության ժամանակ, դիմվում է գլխավոր հայր աստվածությանը անձրեւ բերելու խնդրանքով, ուրեմն, ՀՈՅ - ը՝ անձրեւաբերն է, և ոչ թե՛ դպտեր. **hōw** անձրեւելը: ՀՈՅ-ն աղերսվում է երկնային հայր աստվածության հետ, և այդ աստվածության մականուններից է: Նախահնդեւրոպական «հայր»՝ **ptér** ձեռքը, որ հունարենում, կելտական, իտալական, գերմանական լեզուներում դարձել է՝ **patér**, հայերենում դարձել է՝ **հայր**\*<sup>4</sup>: Նախահնդեւրոպական **[\*p<sup>h</sup>h<sup>2</sup>er-]**\*<sup>5</sup> հայերեն՝ **հայր** → **հորու** → **յորայ**, արական սևո՝ **«հայր»**-ն է, որ հնագույն մի շարք հավատամքային կառույցներում հանդես է գալիս որպես հայր աստվածություն՝ **հուր-երկինք** բնույթով, ինչպես վնդայական Բրահմա՝ **ՀԱՐԻ** (Hari), Եգիպտական՝ **ՀԱՅԿԻ** (Hikê «հուր թռչուն»), շումերական՝ **ԱՆ** - «երկինք» աստվածությունները:

Համարյա հնագույն բոլոր հավատամքային կոնցեպտուալ պատումներն իրենց հիմքում դուալիզմի սկզբունքով են\*<sup>6</sup>: «Լույս»-ը որպես «արական» արտահայտություն, ըստ հնդի, ծնվում է «լսավարի» (գիշեր) մեջ, և համապա-

\*1, - Հր.Աճառյան, «Հայ. Արմատ.Բառարան», 1977թ., հ.II, էջ 459:  
 \*2, 3, - T. Gamkrelidze & V. Ivanov, նույն աշխատ., էջ 586-587:  
 \*4, - Հր.Աճառյան, «Հայ. Լեզվի Պատմութ.», հ. I, 1940թ., Երևան, էջ 107:  
 \*5, - T. Gamkrelidze & V. Ivanov, նույն աշխատ., էջ 808, 808(n):  
 \*6, - T. Gamkrelidze & V. Ivanov, նույն աշխատ., էջ՝ 679 :

տասխանաբար՝ «Արևը» և «Լուսինը»՝ որպես գիշերային և ցերեկային **երկու նրկինքներ** գլխավոր իպոստասներ, դառնում են նախահնդեւրոպացիների դուալիստական կոնցեպտի ամենահնագույն խորհրդապաշտական սիմվոլները:

Հայերեն՝ ԷՐ-ԿԻՆ(ք)-ը առավոտվա՝ ԷՐ-ի >ԷՐՐԱ աստղի հետ է աղերսվում, որը «Կարապ» համաստեղության առաջին աստղն է, և հայկական լեռնաշխարհում երկնակամարում նրա երևումով է օրը բացվում (*աստղի այսօրվա անունը՝ Albireo*): Եվ քանի-որ **Էրրա-Ներգալ** աստվածությունը Հայասա երկրի գլխավոր աստվածությունն է, ապա հայերենում «երկինք-երկինք»-ի անվան առաջին կեսը՝ ԷՐ > ԷՐՐԱ, գալիս է հնագույն գլխավոր աստվածության անունից (*տես՝ «Գագիկ թագավորը՝ որպես հերիարխիայի «սկիզբ», «հայր» և պապ» բաժինը*):

Փաստորեն ՀՈՅ-ՆԱՐ-ը՝ հայր-մայր>հուր-ջուր>կայծակ-անձրևի միասնական աստվածային խորհուրդ է:

Վեդայական գերագույն աստվածության Բրահմի ամբողջական՝ **Հարի-Նարայանա** անունը, որը **Նարա** (արական) և **Նարի** (իգական) կողմերով, ընդհանուր հնդեւրոպական դուալիստական կոնցեպտի էությունից է բխում, նույնանում է հայկական գուգահեռների հետ: Հայասա երկրի **ՆեՐ-գալ** աստվածության և Սասնա էպոսի **ծովի-ՆԱՐ** աստվածուհու անունները համահունչ և համանման են վեդայական գերագույն և միակ գոյության՝ Բրահմի **Նարա-Նարի** անունների հետ: Եվ ինչպես **Բրահմին**, այնպես էլ Հայասա երկրի գլխավոր դից **Ներգալն** է ներկայանում **արական** և **իգական** կողմերով: Հայտնի է նաև հայկական լեռնաշխարհի անունը որպես **Նայրի երկիր** (մ.թ.ա. I հազ.):

Ինչպես գրում է Հ. Հոֆմանը. «Հուրրիական որոշ տեքստերում կախարհության կամ ծիսակատարության հետ կապված բառեր են տրված: Մյուսներում հասկացվում է, որ հուրրիական երգիչները երգում են (LÚ.MES NAR hurlas SÍR-RU) առանց բացատրելու բառի իմաստները: Ծիսական տեքստերում հուրրիական երգիչների բառերը կախարհական ծեսերի կամ ոգեկոչման հետ են կապվում (LÚ AZU կամ LÚ HAL), որ ծիսակատարողները հավանաբար «ծեր կնոջ» մասին են խոսում, որը արտաբերում, արտասանում է նրանց *անունները*»<sup>\*1</sup> (*շեղագիր ընդգծումները՝ Ս. Ս.*):

Համանման ծիսական արարողություններ երբեք չտեսած և, արարչության հնագույն հավատամքը որպես լաբիրինթոս և ոչ թե համակարգ ընկալող Հոֆմանը, անշուշտ, տեքստերում հանդիպող «մեծ մայր, նախամայր» իմաստները պետք է ընկալել սխալ, որպես՝ «ծեր կին» և ոչ թե՝ **«դիցամայր»**: Բաբելական «Երբ Վերնում» արարչության մասին պոեմում բացահայտ երևում է, որ հների հավատամքային մտածողության մեջ՝ «անուններն արտահայտել», -

\*1 - "Bibliotheca Mesopotamica", v. 26, 1998, Malibu, USA, p. 185.

1	10	60	600	3600
D	O	D	𐎠	○
a = 10	ŠUŠ = 60	nēru = 600	Šar = 3600	

\* - Dick Teresi, "Lost Discoveries", USA, 2002, p. 47-49

նշանակում է՝ հայտնվել ի գոյություն՝ «ծնվել», եւ ինչպես Բաբելական տնքստնրում է, կոսմիկական մեծ մայր Թիամատը (եւ ոչ թե՛ «ծեր կինը»), արտաբերելով Լահմունի եւ Լահամունի անունները, «ծնում» է նրանց՝ **ի լինելիություն**, նույն է նաեւ հուր-րիական տնքստի իմաստների պարագայում:

**«... Լահմուն (եւ) Լահամուն անսպասելի հայտնվեցին, Նրանց անունները արտահայտվեցին»<sup>\*1</sup>:**

[NAR, hurlas, SÍR-RU, AZU, HAL արտահայտություն-բառերը] վերնում հիշատակված հին հայկական երգն է՝ ՀՈՅ-ՆԱՐ (արական՝ ՀՈՅ եւ իգական՝ ՆԱՐ) գերագույն աստվածությունն է, որ համահունչ անունով եւ իմաստով առկա է թե՛ հունական, թե՛ վեդայական, թե՛ Միջագետքյան, ինչպես նաեւ եգիպտական հավատամքային համակարգերում:

Նախահնդեւրոպական **\*Han-**, հայերեն **հան**՝ «մեծ մայր», հայկական էպոսում Ծովինարի՝ [ԾՈՎ-Ի-ՆԱՐ] երկնային աստվածամոր կերպարն է: Իսկ, HUR > HAR > HAL > HAY-ը՝ գերագույն աստվածության արական սկիզբը՝ Էրրա-Ներգալ դիցը,- HAR > AR > ARRA > ERRA: Պատահական չէ, որ հայկական էպոսում աստվածամայր Ծովի-ՆԱՐԸ հղիանում է ստորգետնյա, անդրաշխարհի աղբյուրից, որ անդրաշխարհի դից ՆԵՐԳԱԼԻ «տիրոյթն» է: Այս <sup>4</sup>U.GUR աստվածությունը ամբողջ Հայասա երկրի աստվածն է<sup>\*2</sup>, որ ներկայանում է՝ **անզդ-հավրի** եւ **առյուծի**՝ «կեն-կեն» գաղափարապատկերով:

Փաստորեն, հնագույն հավատամքային բոլոր կարգակառույցներում, տիեզերական ամբողջը, սկզբում տարամիտվում է՝ ստեղծելով Ծու-Թեֆնաթ, Նարա-Նարի, Ան-Անատա, ԱՓ.ՍՈՒ-ԹԻԱՄԱՏ, առաջին զույգը, եւ, հայկական էպոսի Ծովինարը, զուգահեռաբար, առաջին զույգի իգական «կողմն» է՝ տիեզերական նախամայրն է: Հայասա երկրի գերագույն աստված ՆԵՐԳԱԼ աստվածության անունը համադրելով հայկական էպոսի աստվածամոր անվան հետ, մենք ստանում ենք հնդկական հնագույն բրահմայական հավատամքում՝ տիեզերքի գերագույն աստվածության Հարի Բրահմայի ճշգրիտ անունը: Այսպես՝ Ծովինար = ծովի + **ՆԱՐ**, Ներգալ = **ՆԵՐ** +

\*1, - Stephanie Dalley, "Myths From Mesopotamia", "The Epic Of Creation," Oxford, 2002, p. 233.  
 \*2,- Արմեն Դավթյան, «Հայոց աստվային դիցաբանություն», 2004թ., Երևան, էջ 207:



գալ: ՆԱՐ-ի և ՆԵՐ-ի միասնությունն է ամբողջը՝ բովանդակ, միակ գոյությունը: Վեդայական գերագույն աստվածության՝ Բրահմայի ամբողջական անունը՝ **Հարի-Նարայա-նա**, որը **Նարա** (արական) և **Նարի** (իգական) կողմերով, ներկայանում է որպես **«բովանդակ գոյություն»**, և նաև՝ **«ժամանակ»** միտող թվային համակարգ է: Բրահմայականության մեջ հոգևոր վարպետները՝ սվամիները, գերագույն Աստծո անունը արտաբերում են Narayan Hari\*1: Սա գերագույն և միակ էակի՝ Բրահմի թե՛ անձնանունն է (Hari) և թե՛ թվային անունը (Nar-a-yan): Ու թեև Hari և Narayan բառերը ստուգաբանված են՝ ազնիվ-Hari\*2 և մարդ (Nar)\*3, որ վարում է (yana)\*4 քառանիվ կառքը (նյութական տիեզերքը), սակայն միևնույն ժամանակ, Բրահման քառակողմ-քառազլուխ էակ է համարվում, որը նաև ցուցում է արարչությունը որպես ամբողջից՝ մեկից տրոհվելով արտահայտվելու թվային համակարգ. խորհրդապշտական ծավալաձևեր՝ Tetrahedron:

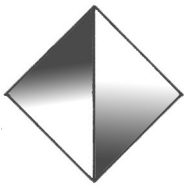

**Քառանիստ՝ տետրահեդրոն:**

Մյուս կողմից, ե՛ր հայկական հնագույն **«նրկնեց նրկինս, նրկնեց նրկիր, նրկնեց և ծովը ծիրանի»** արարման մասին պատմահայր Խորենացու փրկած պատառիկը, ե՛ր Միջագետքյան «Արարման մասին էպոսում»՝ ԱՓ.ՍՈՒ-ի և ԹԻԱՄԱՏԻ իրենց ջրերն իրար խառնելով տիեզերք արարելու պրոցեսը, ինչպես նաև **անդրաշխարհի աղբյուրից** Ծովի Նարի հղիությունը՝ գերագույն աստծո կամոք, այնքան են նման, որ կարծես՝ միևնույն համակարգի և աշխարհճանաչողական մտածողության արդյունք լինեն: Դրանք թե՛ պոեմատով են միանման, թե՛ արարչության սկզբունքն է նույնը, և թե՛ կառույցների հիմքում միևնույն գաղափարային համակարգն է՝ **ամբողջը որպես նրկու կենտրի միասնություն:** Ծովինարը հղիանում է ծովի միջից բխող աղբյուրից, նրա նրկվորյակ որդիները իրենց աջ բազուկին կրում են նրկնային «Սաչ Պատրագի»՝ **խաչ-հայր,-** խորհրդասիմվոլը, որ «Կարապ-Անգո» համաստեղությունն է, որն ինքը՝ անդրաշխարհի աստվածություն ՆԵՐգալ-ի աստեղատունն է, որը ե՛ր Հայասա պետության գլխավոր աստվածությունն է: Սա փաստորեն,-

**«Մայր-հայր»՝ ծովի ՆԱՐ + ՆԵՐգալ միությունն է:**

Հայկական հնագույն էպոսում աստվածները հանդես են գալիս իրենց թվային և աստեղային անուններով (**տես՝ «Աստվածների անունները որպես թվային արժեքներ» բաժինը, էջ 61-75**): Հայկական՝ ծովի+ՆԱՐ, և ՆԵՐ+գալ, բրահմայական հավատամքում՝ ՆԱՐ և ՆԱՐԻ անունները, ըստ իս, աղերսվում են շումերական ՆԵՐ = **neru** = 600 թվի հետ: Շումերական «600» թվի անունը որպես

\*1, – Swami Rama, “Living With the Himalayan Masters”, USA, 1978, p. 182:  
 \*2, - T. Gamkrelidze & V. Ivanov, “The Indo-European & The Indo-Europeans”, NY, 1995, p. 849:  
 \*3, – նույն աղբյուր, էջ 174:  
 \*4, – նույն աղբյուր, էջ 627:

տարևը շրջան՝ **nēru**\*<sup>1</sup> էր: ՆԵՐ < nēru = 600 է: Եվ ըստ հայկական և Միջագետքյան տարբերակի, եթև «երկինքն ու երկիրը խառնեն իրենց ջրերը», եթև արարող այս երկու աստվածությունները՝ երկու «ամբողջ» կամ կես-կես՝ 1/2 արական և 1/2 իգական հարաբերությամբ են, այնպես ինչպես հնագույն տեքստերում և պատկերներում է ներկայացված, ապա՝ ՆԵՐգալ + ծովիՆԱՐ = 600 + 600 = 1200: Եվ եթև այս 1200 թիվն ընդունենք որպես շումերական «ամբողջ» համարվող սիմվոլի՝ «շրջանաօղակի» տրամագիծը՝ 2R=1200, R = 600, և ընդունենք, որ հին Միջագետքում (մ.թ.ա. 2500թթ.) Ս թվի արժեքը հաշվում էին ոչ թե՛ II=3.1415 էր, այլ՝ 3-ը (II=3)\*<sup>2</sup>, ապա պարզ կդառնա, որ հայկական (Վահագնի ծննունդ) և Միջագետքյան «**նկնի և երկրի կամ Ափսուի և Թիամատի ջրերի խառնումը**» վերաբերում է հնագույն շումերական ամբողջի գաղափարին, որի սիմվոլը «շրջանագիծն» է, և դրա պարագիծը՝ 3600 է\*<sup>3</sup> ( $D = II \times 2R = 3 \times 1200$ ,  $II=3$ ,  $D=3600$ ): Տիեզերքի ձևավորման (ինչպես արդեն բազմիցս ասվել է) մասին ամենահնագույն խորհրդապաշտությունն աղերսվում է՝ **օղակած և, ճկված վիշապի** հետ, որը փորձում է կուլ տալ հրե ակը: Այս սիմվոլի պատկերները արտացոլված են հնդեւրոպական ժողովուրդների ամենահնագույն տրադիցիաներում: Օղակած և վիշապը՝ **սևի շրջանը**, հնագույն խորհրդապաշտության մեջ ընդունված է որպես՝ «անսահմանություն» և տիեզերքի «քառս-նախաՎիճակ», որից և ձևավորում են ստանում տիեզերական սֆերաներն ու մարմինները: Քանի որ՝ **վաղնջական հնդեւրոպական տրադիցիաներում որոշ թվեր ձեռք են բերել հատուկ «սիմվոլային արժեքներ», և «արարչության» հետ կապված մի շարք առաջնային աստվածությունների անուններ սերտորեն աղերսվում են թվերի և դրանց անունների հետ** \*<sup>4</sup>:

Հայերեն՝ **ննր**- (ք) -**ին**, ԻՆ > ԱՆ > ՀԱՆ – ի ննրսը, նանի՝ «նախաշրջան», որը իգական հիմք ունի (ՀԱՆ > ԱՆ = ANNA = հնդեւրոպական մեծ մայր, աստեղային մայր, astral mother):

Հնագույն հավատամքներում, կոսմիկական մեծ մայրերի կամ նախամայրերի՝ տիեզերական չդիֆերենցված նախազոյության անունները (որոնցից արտահայտվում է գերագույն արական աստվածությունը) սիմանտիկ նույնականությունն ունեն՝

ՆՈՒՆ	ՆՈՒ(ԱՐԴ)	ծովի-ՆԱՐ	ՆԱՐԻ	ՆԵՐ (nēru)= 600
եգիպտ.	հայկ. դիցապատ.	հայկ. էպոս	հնդկական	շումեր. թվանուն:

«Մասնա Տուն» էպոսում անտեսանելի հայր աստվածությունը՝ անդրաշխարհի ՆԵՐգալ-ն է, որ երկնքում դառնում է ԷՐՐԱ: Մայր աստվածությունը՝ ծովիՆԱՐ-ն է, և նրանք միասին ծննունդ են տալիս հրեղեն **երկվորյակներին**

\*1, - Հր.Աճառյան, «Հայոց լեզվի պատմություն», հ. I, 1940թ., Երևան, էջ 199:  
 \*2, 3, - Dick Teresi, «Lost Discoveries», USA, 1991, p.51, 48.  
 \*4,- T. Gamkrelidze & V. Ivanov, նույն աղբյուր, էջ՝ 748-752.

(*Երկրաչափական ծավալը՝ Octahedron-նյութանիստ, էլեմենտը՝ օդ*): Ծովիարի բնույթը **ջուրն** է (*նաև՝ հողը*), երկրաչափական ծավալը՝ 20 նիստանի icosahedron-ն է, ԷՐՐԱ-Ներգալի բնույթը երկնքում՝ **հուրն** է (անդրաշխարհում՝ ջուրը), երկրաչափական ծավալը՝ tetrahedron-ն է, եռանկյունաձևի նիստերով քառանիստն է: Հայկական լեռնաշխարհի տիեզերք ծնող հնագույն այս դիցազույզը՝ հնագույն հնդեւրոպական հավատամքային սկզբունքով է ի գոյություն հայտնվում, այնպես, ինչպես վեդայական Ադիթին ծնվում է Դակշայից եւ ծնում է Դակշային:

Փաստորեն, տեսողական պերսպեկտիվայի համաձայն, Ծիր Կաթինն այստեղ հանդես է գալիս որպես «միջանկյալ ծով», որից եւ «ծնվում» են առաջին աստվածությունները: Այս «միջանկյալ Ծովը»՝ «անգնդ» եւ «հովազառյուծ» երկակի գլխավոր աստվածություն է, որն ունի երկու ֆիկսված աստեղատներ: Երկինքն իր երկու բևեռներում ունի՝ «Կարապ-հավքի» համաստեղության «յոթ» պայծառ աստղերը, կենտրոնը՝ Դենեբ (*hynuhunud*) եւ հակառակ ծայրում՝ «Կանխ մեծ» համաստեղության Սիրիոս պայծառ աստղը: Առաջին գոյության՝ ամբողջի, դիֆերենցումը երկու աստվածությունների, առկա է հնագույն բոլոր պատումներում: Եվ «իգական կողմը» ներկայանում է՝ որպես «արական կողմի» **հենարան-գահը**, հովազի կամ էգ առյուծի սիմվոլով, խորհրդանշելով գիշերային երկինքը:

Աստղագարդ երկնքում **Կանխ մեծը՝ Սիրիոս ու Ադիարա երկու աստղերով, եւ Կանխ փոքրը՝ Պրոցիոն եւ Գոմնիսա երկու աստղերով, զուգահեռ են իրար, ստեղծելով քառակուսի (իգական խորհուրդ, էլեմենտը՝ ջուր), որի կողմերը շումերական չափումների համակարգում կոչվում է՝ sidi -«հիմք, հենարան» (տես էջ 61-75.): Հնագույն հավատամքային տաճարները կառուցված են նույն հիմքով. շնքի վերնամասը նշանկունի է, որ նստած է քառակուսու վրա:**

Քաբելյական MUL APIN 36-ի աստեղացանկում **Կանխ Մեծ** եւ Պրոցիոն ու Գոմնիսա աստեղատների խումբը կոչվում է KAK. SI. DI. կամ GAG.SI.DI: Արարչության մասին նույն Միջագնդայան «Երբ վերնում» էպոսում Kakkա-ն երկնքի աստվածություն՝ ԱՆ-ի խորհրդատուն է, որ կարող է աղերսվել հայկական էպոսի Գագիկ > Կակկ > GAGA > «Կարապ» համաստեղության հետ: Ծումեր. GAG նշ. է՝ «սնայ, կնիկ» (*T.G. & V. I., նույն աղբյուր, էջ՝ 714n*): Ըստ իս «աղեղը» որպես հենարան՝ sidi «Անգղ-Կարապ» համաստեղության հենարանն է: Ներգալ աստծո մոլորակը Մարսն էր, որի գաղափարապատկերը նույնպես նմտ ու աղեղի տմարն ունի՝ Ժ: Ըստ վան Դեր վաներդենի (*Science Awakening II, p.74, N.Y.1974*) **KAK. SI. DI.-ն** քաբելյական MUL.APIN-ում երկնային «նետ»-ն ու «աղեղ»-ն են: Սակայն, սրանք՝ վելայի եւ Փուպիս աստեղատների հետ, հնում կազմել են մեկ մեծ աստեղատուն, որ կոչվել է՝ Արգոնավիս (*Giles Sparrow, The Universe, USA, 2001, p. 123, 135*), որը հունական դիցաբանության մեջ այն նաևն է, որով արգոնավտները Ոսկե Գնդը բերելու գնացին: Այս աստեղատունը հարավային երկնքի աստեղատուն է, որը պարզ երևում է գարնանային Մարտ-Ապրիլ ամիսներին: Արգոնավիս աստեղատունը բաղկացած է այժմյան չորս աստեղատներից: **Վելան՝ «տախտակամածն» է, Փուպիսը՝ «առագաստը», Կանխ մեծը՝ «նետը» (KAK.SI.DI.), որ նավի կայան է, եւ BAN-ը՝ «աղեղ», որ նավի աղեղ-**

ցուկն է: Եգիպտական հավատամքում, մեռյալների հոգիներն անդրաշխարհ նավով էր տեղափոխվում: «Արգոնավիս» համաստեղության անունը Հոմերոսյան հունարենում նշանակում է՝ \*árguros «արծաթ» և náviu «նավ»: Տիեզերական անհունը որպես ամեն ինչի հիմք հանդիսացող պոտենցիալ ներունակություն, հին եգիպտացիների մոտ աղերսվել է ծովի, օվկիանոսի հետ, որում լողում է իննը գերագույն աստվածություններից տանող Երկնային նավը: Այս Երկնային նավով հոգին տեղափոխվում էր անդրաշխարհ:

Եգիպտական համակարգում Սիրիուսը՝ Auset աստվածուհին, համարվել է նրա ամուսին Ausar-ի **հենարան-գահը**: Ausar-ը հանգիստ է առնում Auset-ում: Հայկական լեռնաշխարհի հնագույն մեծ մայր աստվածուհի ԱՅԱ-ն երկվորյակ աշյուծների մայրն է, ուրեմն ինքն էլ էգ աշյուծ է, որ արարչության նախահիմքն է: Կատուն կամ էգ հովազաշյուծը՝ իգական վերարտադրության խորհուրդն է՝ լուսնի սիմվոլով:

Աստղագիտական առումով Ծովինարն աղերսվում է Երկնային Ծիր կաթնի, Սիրիուս աստղի և լուսնի հետ: Սիրիուս աստղով տիեզերական շրջափուլը, որ ընդունված է եղել է թե՛ հին հայերի մոտ (Մեծամոր մ.թ.ա. III հազարամյակ), թե՛ Միջագետքում և թե՛ հին եգիպտացիների մոտ, հաշվվում էին լուսնի ամսեկան օրերի քանակով: Այն ընդունված էր որպես՝ 30 օրվա (արական), ինչպես նաև՝ 28 (իգական) օրվա համակարգ: 28 օրվա լուսնի փուլը կապվում էր՝ լուսնի և կնոջ դաշտանի 28 օրվա փուլաշրջանի հետ: Եվ **ստոկական շրջափուլը**, այսինքն, 365 1/4 օրերի ֆիքսված տարով հաշվելու դեպքում, Սիրիուսի շրջափուլը համապատասխանում էր՝ 1460+1 տարվա հետ:

Հայաստանում Մեծամորի հնավայրի գիտական պեղումները ցուցում են, որ հնավայրն առնվազն 5000 ամյա է (մ.թ.ա. III հազարամյակ), և այնտեղ դիտարկել են Սիրիուսը, երբ Սիրիուսը սկսում է «դառնալ» առավոտվա աստղ տեղական ժամանակով 4<sup>h</sup> 39<sup>m</sup>, ամառային արեւադարձի ժամանակ (**այժմ նա նրմում է ուշ աշնանը և նրկար ձմռանը**): Սիրիուսը այս կիսագնդում ամենապայծառ աստղն է:

«Սիրիուս աստղը ավելի քան երկու անգամ փոքր է քան մեր Արեգակը: Եկիր մոլորակի հետ համեմատած, նրա պարագիծը միայն երեք անգամ է մեծ, սակայն նա 250000 անգամ ավելի է կշռում քան երկիր մոլորակը: Նրա մատերիան այնպիսի գերխտրտություն ունի, որ համեմատությամբ՝ կապարից 5000 անգամ խիտ է: Մատերիայի նման ճնշումով գերխտրտության դեպքում, Սիրիուսի ուղեկցող ատոմներն իրենց «նորմալ տեղում» գոյություն չունեն, այլ այնքան են սեղմված մեկը մյուսին, որ բազմաթիվ ատոմների միջուկները հոծ խմբեր են ձևավորել բաց տիեզերքում: Այս ատոմների էլեկտրոնները սեղման ճնշումից դուրս են թռչել իրենց ուղեծրից և ազատորեն թափառում են: Սա կարծես նեյտրոնային սուպ է՝ մատերիայի և էներգիայի նախափի-ճակ, կարծես համա-նրման նախատիեզերքին: Սիրիուսի այս ընկերակցությունը պտտվում է իր իսկ առանցքի և Սիրիուսի շուրջ, կարծես ստեղծելով արարման սկիզբի գաղափարը» ( Moustafa Gadalla, «Egyptian Cosmology», 2001, USA, p.89):

**Սիրիուսն** աղերսվում է **Լուսնի** հետ, որովհետև Սիրիուսի ստեղծական շրջափուլը հաշվարկել են լուսնային ամսվա հաշվարկով, որ իզական վերարտադրության իմաստով կնոջ դաշտանի (28 օր) ցիկլն է ենթադրում:

«Սասնա Տուն» էպոսի պատումներից մեկում ասվում է, որ Ծովինարը՝  
**«... տրսնուչորս հավոր լուսնրկի կր նմանի,  
վոր յոթ սարի իտնվեն դուրս կու գա,  
ճանճ վոր ճակտին վրա ման գա, կրնկնի,  
ճանճի յոթ կողաշար կր կուտորը...»\*1:**

Տասն եւ չորս օրեկան լուսինը՝ լիալուսինն է, ամսվա կեսը, որ մայրության պատրաստ խորհուրդ ունի իրենում: **Յոթ սարի նտնից դուրս գալը՝** նշանակում է 7-րդ «Կույսի» աստեղատուն, ինչպես նաև՝ լուսինը վերին յոթ եւ անդրաշխարհի յոթ շերտերի սահմանում է՝

Չ            Գ            Ծ            Թ            Կ            Ի

լուսին վեներա Մերկուրի Արևի Մարս Յուպիտեր Սատուրն:

Ծովինարը նաև ասում է՝ **«Իմ հոր տնեն որ կուս նկեր եմ, մինչև էսօր դեռ կուս եմ»\*2:** Հոր տուն՝ աստեղատուն: Տան մեջ՝ Կույս է > կոյսն է > եւ միշտ կոյս է՝ «Կույսի» համաստեղություն: 5-րդ դարի փիլիսոփա Դավիթ Անհաղթը հայտնում է, որ թաքնագիտության մեջ «յոթ» թիվը «կույս» թիվ է: **«Յոթ թիվը կուսական է կոչվում, ինչպես Աթենասը եւ ժամանակը: Կուսական է, որովհետև տասնյակի մեջ մտնող բոլոր թվերը կամ ծնում են որևէ թիվ կամ ծնվում են որևէ թվից, իսկ «յոթը» ոչ ծնում է տասնյակի մեջ որևէ թիվ, ոչ էլ ծնվում է նրանցից որևէ մեկից»:** «Այսպես եւ Աթենասը կույս է կոչվում, որովհետև հեթանոսներն Աթենասի մասին ասում էին, որ ծնվեց Արամազդի գլխից»:\*3

Ծովինարն ասում է՝ **«Վաղ՝ Համբարձում է, հրաման տուր ինձ՝ էրթամ Վիլի, աղբյուրներու վերան գրոսանք»** («Ս. Ծ.» հ. I, Երև., 1936թ., պատում՝ **Է**, էջ 71):

ՀԻԼԻ > ՀԱԼԴԻ > ՀԱՅԿ > ՀԱՅԱ > ԷԱ - ստորգնտնյա աղբյուրների, գետերի իմաստնության աստվածություն՝ գերագույն աստվածություն:

Ծովինարի ջուր խմելը իրիկունն է կատարվում: Աղբյուրը «սպիտակ» էր եւ «բուսեց» ծովի մեջի քարից, բլսեց քարից: **Մեկ լիքը բուռ, մեկ կիսատ բուռ** խմելուց աղբյուրը ցամաքեց: Ծովինարն ասում է՝ **«Իմ նրնխեն ջրից է գոյացել»** (նույն աղբ. էջ 73): Ո՞վ է գերբնական աղբյուրի ետևում «թաքնվածը»:

- 1.- Աղբյուրը ծովի մեջ էր = «Կաթնածիր»:
- 2.- Աղբյուրը քարից բլսեց = հնդերոպ. Բար = երկինք\*4:
- 3.- Աղբյուրի ջուրը ճերմակ էր, հնլս.՝ = [\*Hark'-]\*5 > - նշանակում է՝ «փայլող»,

\*1.- «Սասնա Ծռեր» հ. I, 1936թ., Երևան, պատում՝ **Է**:  
\*2.- «Սասունցի Դավիթ», 1989թ., Երևան, էջ 73:  
\*3.- «Դավիթ Անհաղթ», 1980թ., Երևան, էջ՝ 100:  
\*4, \*5.- T. Gamkrelidze & V. Ivanov, “The Indo-European And The Indo-Europeans”, p. 575, 618:

«ճերմակ», «արծաթ», որ բնորոշում է «ճերմակ աստվածություն», ինչպես նաև ստորգնդայն աղբյուրների, ջրերի աստվածություն, որ Միջագետքյան պանթեոնում՝ ԷԱ = ՀԱՅԱ > Հայկ > Հալդի:

4,-Ծովինարի գերբնական աղբյուրից ջուր խմելու «արարողությունը» կատարվում է Համբարձման գիշերը, որ հին հեթանոսական «Ծաղկամոր Տոնն» էր:

*Ծաղկամոր տոնը՝ հին հեթանոսական ամենամեծ տոներից մեկն է: Հավատում էին, որ այդ օրը ջրերը մի պահ անշարժանում են, իսկ երկինքը, երկիրը, լիռ, քար, ծառ ու ծաղիկ սկսում են շարժվել և ողջունել միմյանց: Այդ Կախարդական վայրկյանին բացվում էր Մեծի դուռը և կարծի էր մտնել նրա քարայրը, կամ ինքը՝ Մեծը էր դուրս գալիս աշխարհը դիտելու: Այս տոնը գլխավորապես կատարում էին դեռատի աղջիկներն ու նորահարսները, որոնք նախորդ օրը ելնում էին զբոսանքի՝ լեռներից ու դաշտներից ծաղիկներ հավաքելու և յոթ աղբյուրներից ջուր բերելու հաջորդ օրվա վիճակահանության համար: Այդ օրը վիճակահանություն էր լինում, այսինքն տարբեր ծնունդով փորձում էին գուշակել իրենց բախտը \*1:*

«Կարապ-Անգեղի» աստեղատունը, որ **Ներագալ**՝ ընդերքի աստվածության աստեղային ատրիբուտն է, Հայասա երկրի գլխավոր դիցն էր (մ.թ.ա. II հազարամյակ): «Կարապ-Անգեղի» աստեղատունը, Հայկ. լեռնաշխարհից երկնքին նայելու դեպքում, գարնանային գիշերահավասարի ժամանակ՝ Մարտ 21, որ հին հեթանոսական նոր տարին էր, երկնքում իր «շրջապտույտը» սկսում է գիշերով: Գիշերահավասարին, ժամը՝ 00:00-ին, այս աստեղատունը գտնվում է Ծիր կաթնի **Կենտրոնում**, և 14 օրեկան՝ լիալուսին լուսնյակը, որ «Կույսի» համաստեղությունում 14 օրեկան է, հարս գնալով «Աղեղնավորի տուն», ճանապարհին՝ «Կարիճի» համաստեղությունում, «դառնում» է նորալուսին. կնոջ դաշտանային փուլի կեսը, որ ամենաբեղմնավոր շրջանն է:

Ծովինարն աղբյուրից խմեց **մեկ և կես բուռ**՝  $1 + 1/2 = 360^0 + 180^0$  մեկ շրջան՝ ամբողջ և կես շրջան: Չոփիակների շղթայում՝ Լուսնի և Արևի շավիղների մակաճները գտնվում են՝ հարավային մակաճը - «Կարիճ» և «Աղեղնավոր» համաստեղությունների արանքում: Հարավային մակաճից՝ որտեղ գալակտիկայի «կենտրոն-արգանդն» է, մեկ և կես շրջապտույտը «կանգնում» է «Երկվորյակների» համաստեղության վրա: Էպոսում ասվում է՝ **«Ինն ամիս որ թմամավ երկու տղա էբեր»**: «Կույսի» համաստեղությունից ձախից աջ պտույտով, (ժամացույցի սլաքի ուղղությամբ՝ ոգու նյութականացման ուղղությունն է ըստ թաքնագիտության) 9-ը ամիս = 9 աստեղատուն անցնելով, կհասնեք «Երկվորյակների» համաստեղությանը:

Եգիպտական միֆոլոգիայում բարձրագույն Հաթորի աստվածային մանիֆեստացիան «սկսվում» է Սելկիտ աստվածուհու խոսքերով. «Ես **կում** կլլողն եմ, ես **կլլողն** եմ: Ես **Կարիճն** եմ, դուստրն եմ **Ուա-ի**»\*2: Եգիպտական համակարգում գերագույն աստվածություն Աթումի սիմվոլը՝ մի դեպքում «թռչուն» է,

\*1,- «Սասնա Ծոնը», հ. II, էջ՝ 849:

\*2, - “I am a swallow, I am a swallow. I am the scorpion, the daughter of Ra”, Jeremy Naydler, “Temple Of The Cosmos”, 1966, USA, p. 155.

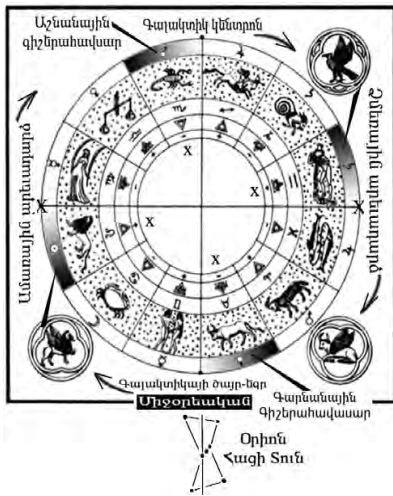

մի դեպքում «Բզնգն» է՝ «Ճանճը»: «Սասնա Ծռեր» էպոսում «Ճանճը» աղերսվում է «Կարապ-թռչունի» աստեղատան հետ, որ ակնարկ է թե՛ Ծովինարը Ներգալ ընդերքի աստվածության խորհրդապաշտական սիմվոլից՝ «թռչուն-կարապից» է հղիանալու:

**Ծովինարը «... տրսնուչուրս հավուր լուսնրկի կը նմանի, վուր յոթ սարի իտնվեն դուրս կու գա, Ճանճ վուր ճակտին վրա ման գա, կընկնի, Ճանճի յոթ կողաշար կը կուտրը...»:**

Եգիպտական Սեյկիտ անունը աղերսվում է «Լուսնի» հետ, որի նախահնդերուպ. ձևեր՝ \*loukhsna- «փայլող մարմին», հայերեն՝ «Լուսինն» է\*<sup>1</sup>: Ըստ հայկական էպոսի Ծովինարը նույնպես «կլլողն» է՝ ինչպես եգիպտական Սիկիտը: Ծովինարը նրկու բուռ ջուր է «կլլում» եւ հղիանում է: Հայկական էպոսի պատումներից մեկում, Ծովինարը եգիպտական իր գուգահեռ աստվածուհի՝ Սեյկիտի նման, նրկու հատիկ ցորեն է «կլլում» եւ հրդիանում է:



**Կասիտական շրջանի** (մ.թ.ա. 14-րդ դար) Միջագետքյան պատկերաքանդակի վրա փորագրված խորհրդապատկերները կարծես քանդակված լինեն ըստ հայկական էպոսի, ցուցնելով ճշգրիտ աստղագիտական նրեւոյթներ: «Սասնա Ծռեր» էպոսում Ծովինարը գնում է գալակտիկայի կենտրոն, որն ըստ հնագույն պատումների եւ հայկական էպոսի, «**կարիճ**» համաստեղության պոչաձայրին է. այստեղ են նաեւ արտաշխարհ-անդր-րաշխարհ մուտքի մոտ նստած պահապան շունը (**այսօրվա Serpens աստղատունը**), ինչպես նաեւ՝ քառաթնի եւ ութաթնի աստղերը:

Այս հնագույն հավատամքային պատումների ենթատեքստում «դրված» է գալակտիկայի կենտրոնի գաղափարը, որպես տիեզերական մոր արգանդ, որից ծնունդ, նյութական արտահայտություն են առնում առաջին աստվածները:

Ծովինարը մայր աստվածուհի ԱՅԱ-ն է, նրկվորյակ ընձառյուծների մայրը, որի պաշտանմունքը հայկական լեռնաշխարհում գոյություն է ունեցել առնվազն 11000 տարի առաջ (37° 17' N & 38° 55' E, հնավայր՝ Գոբեկլիի թեփե, Մ. Թ. Ա. 9500թ.): Մինչեւ այժմ էլ հայկական բարբառներում, օրինակ՝ արցախցիները, գերդաստանի մեծ մորը կանչում են **Այա** անունով:

Միջագետք, մ.թ.ա. 2-րդ հազ. կեսերը : Կասիտները (արիական լեզվընտանիք) մ.թ.ա. 17-12 դդ. գրավել եւ վերահսկում էին միջագետքը :

\*1, - Եգիպտական աստվածությունների անունները հնդեւրոպական ծագում ունեն, տե՛ս՝ L. A. Waddell, «Sumer-Aryan Dictionary», London, 1927:

**Տիեզերամայրը որպես՝****Գալակտիկայի կենտրոն, թե՛ հակակենտրոն:**

Հնագույն հավատամքային համարյա բոլոր պատումներում արծարծվում է տիեզերական մոր՝ որպես գալակտիկայի «կենտրոն-արգանդ» հասկացությունը: Ըստ հնագույն հավատամքային պատումների, Ծիր կաթնի՝ գալակտիկայի արարող արգանդը՝ ներկայանում է որպես կենտրոն («Կարիճի» *համասնդ պոչամաս*): Ըստ էպոսի մի շարք պատումների, աստվածամայրն ինքն է գնում **գալակտիկայի կենտրոն** եւ հղիանում է այնտեղ: Հայկական էպոսի «Երկվորյակներ» ճյուղում, արական աստվածությունն է գնում **գալակտիկայի կենտրոն**, անցնում է դեպի հմայքների՝ քաջքերի անդրաշխարհ, եւ արքայադստերը փախըցնելով, ամուսնանում է նրա հետ ու այդ միությունից ծնվում են արտաշխարհի աստվածությունները կամ նրանց ատրիբուտներ համարվող աստեղատները: Թե՛ մեցոամերիկյան մայաների հավատամք-պատումում, թե՛ եգիպտական, թե՛ հնդ-արիական՝ վեդայական, թե՛ բաբելական եւ թե՛ հայկական հավատամքային տեքստերը, այս կամ այն կերպ, ընդգծում են «կենտրոն» գաղափարը:

Եվ այս առումով, «Կանիս Մեծ» աստեղատունը Սիրիոս աստղով, որպես աստվածամայր, թվում է թե՛ չի համապատասխանում «օրինաչափությանը», քանի-որ տեսողական պերսպեկտիվայի համաձայն, «գտնվում» է երկնային «Կաթնածիր գետի» ծայրում (*հակակենտրոն*): Վեդիկ էպոս՝ Ռիգ Վեդայում այս առումով բացառիկ կարեւորության իմֆորմացիա կա: Երգիչը, հնագույն **Վարունա աստծուն** դիմելով, նրան խնդրում է, որ ինքը չուղարկվի «Երկրի տուն»՝ գերեզմանոց, որտեղ (մարդու) այրումից հետո մոխիրն է հավաքվում (*mṛnma'yam grha'm*), այլ ուղարկվի՝ ջրերի միջնամաս (*apān ma'dhye*)\*1:

Ըստ իս, «հակասության գաղտնիքը» բացատրվում է, երբ նկատի է առնվում արարչության փուլային համակարգը, որի մասին լավագույնս ներկայացված է արարչության մասին բաբելոնյան (*կասիտական շրջան*) եւ հայկական պատումներում («Վահագնի ծնունդ», «Սասնա Շոեր»):

Արարչության մասին Մ. Խորոնացու միջոցով մեզ հասած հայկական հնագույն հեթանոսական պատումային տարբերակը եւ բաբելական տարբերակը, համարյա մեկը մյուսի նմանակն է, եւ երկուսում էլ «եղեգնիկի» անկյունաքարային կարեւորությունն ընդգծված է:

Փաստորեն, բաբելական «Արարման էպոսի» նորագույն թարգմանությունը (1989թ.), որն առավել ճշգրտված տարբերակն է վերականգնված տեքստի, բացահայտում է ոչ միայն այս երկուսի ակնհայտ նմանությունը, այլ նաեւ ակնարկում մեկը մյուսից սերելու կամ, նախնական՝ մայր տարբերակից երկու պա-

\*1,- «Հիմն Վարունային», Rig Veda, VII, 89.



տումների ծագման հնարավորությունը: Եւ բաբելականը (մ.թ.ա. II հազարամյակ), եւ հայկականը, տիեզերքի արարման մասին է, եւ երկուսում էլ նղնզնի մասին հիշատակվում է՝ որպէս տիեզերքի արարչության համար նախահիմք-փող, որի միջոցով են արտահայտվում աստվածները:

**Միջագետքյան տարբերակ**

**Երբ վերնում երկինքը դեռ չունէր անուն  
Ոչ էլ ներքնում երկրի անունն էր արտաբերված,  
Ափսոսն՝ ամենաստեղծը նախածին,  
Եւ թիամատը՝ մայրն ամենածին,  
Միասին իրենց ջրերն իրար խառնեցին,  
Երբ դեռ չէր ձեւավորված նախահողը սնուցող,  
Երբ նույնիսկ դեռ չկային նախահիմքերը նղնզնիկի,  
Երբ ոչ աստվածներ կային արտահայտված,  
Ոչ արտաբերված անուններ ու ճակատագրեր,  
Ռից հետո միայն աստվածները նրանցից ծնվեցին:  
Լահմուն (եւ) լահմուն անսպասելի հայտնվեցին,  
Նրանց անունները արտաբերվեցին\*՝:**

**Հայկական տարբերակ**

**Երկնէր երկին, երկնէր երկիր,  
Երկնէր եւ ծովըն ծիրանի.  
Երկն ի ծովուն ունէր եւ ըզկարմրիկն նղնզնիկ:  
Ընդ նղնզան փող ծուխ ելանէր,  
Ընդ նղնզան փող բոց ելանէր,  
Եւ ի բոցոյն վազէր խարտնաշ պատանեկիկ:  
Նա հուր հեր ունէր,  
Բոց ունէր մօրուս,  
Եւ աշկունքն էին արնզակունք:**

---

1,- [ {But had not formed pastures, not discovered} **reed-beds**.  
Այո՝ նղնզնիկ, փորձել ենք որքան հնարավոր մնալ տեքստի բառերի ճիշտ իմաստներին: Տես՝ Stephanie Dalley, “Myths From Mesopotamia”, Oxford University Press, 2000]:  
Հնտաքրքիր է, որ առաջին անգամ այս պատում-տեքստը հավաքվել է կարդացվել է 1876 թվականին Ջորջ Սմիթի կողմից, եւ պատումը եղել է լատիշյան տարբերակով: Հնտագայում դրա արադերեն տարբերակն է հայտնվել, որը Լ. Վ.Քինգը անվանել է «Արարման յոթ սալիկներ» անունով: Նորագույն թարգմանության հեղինակ Ստեֆանի Դալլին բաբելական «Արարման էպոսի» մասին իր առաջաբանում կասկած է հայտնում, որ արադական տարբերակը նախնական օրիգինալը չէ եւ հնարավոր է համարում, որ կասիտների թագավոր Ագու-Կակրիմի (մ.թ.ա. XVI դար) ժամանակ Էա-Մարդուկի (անունները տեքստում իրարամերժ փոփոխվում են, որը եւ հիմք է տալիս մտածելու ստեղծագործության ոչ սեմիտական ծագման մասին) հավատամքը նորից հետ է բերվել Միջագետք (տես՝ “Myths From Mesopotamia”, Stephanie Dalley, Oxford, 2000, էջ 229): Եւ սա պատահական չէ, օրինակ շումերական քաղաքակրթությունը ժառանգած արադների գրականության մեջ Էնկի աստվածը հանդես է գալիս Հայա անունով (տես՝ Արտակ Մովսիսյան, «Արատտա», 1992թ., Երևան, էջ 40: Հնտաքրքիր է, որ բաբելական տարբերակում AP.SU անունը, որը ոչ արադերենով եւ ոչ էլ ասորերեն լեզվով չի արտահայտում որեւէ իմաստ (միայն նշվում է նրա նախնականությունը՝ մեկը, որ կար ի սկզբանէ), հնդեւրոպական նախալեզվով ստուգաբանվում է որպէս՝ AP,- «հայր» (հնլա.՝ apa, հուն.՝ arfn, arphyn, գոթ.՝ aba, հայ. Ափու): Ըստ Ա. Դավթյանի ճշուման, շումերական գաղափարագիրը ZU.AB է, որ հայերեն՝ ծուավ-ծով-ն է, եւ ներկայացնում է այս աստվածության ճիշտ բնույթը:  
[Տես՝ Հր.Աճառյան, «Հայոց լեզվի պատմություն», հ. I, 1936թ., էջ 119: Ա. Դավթյան, «Հայոց աստղային դիցաբանություն», 2004թ., Երևան, էջ 176]:

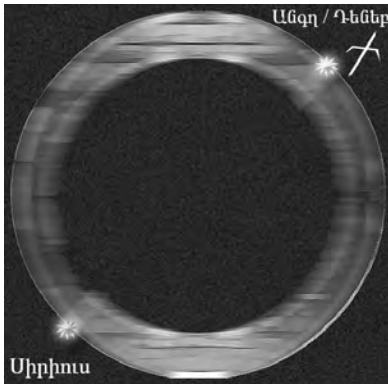

Գծագիր # 1 / Ծիր կաթինը ավբողջն է՝ արական և իգական բնույթներով. «Հովազ» - «Անգղ» աստվածություն:







Ամառային զիշերահավասար, երկինքը ժամը 24:00-ից հետո: «Անգղը» գտնվում է վերևում, և սուզվելով անհետանում է: «Կանխա մեծի» Սիրիուս աստղը գտնվում է հարավում:



«Բազմաթիվ լեզուներում, այդ թվում ևս հայերենում **նետ** բառը ծագում է «նդեզ» նշանակությունից (հնդերուպ.՝ «նդեզ - *nedo* > *net*, սլաք, փքին, կայծակ)... Շումերական ավանդույթում անդրաշխարհի դռները հսկող աստվածության անունն է՝ ՆԵՏԻ»<sup>\*1</sup>: **Եղեգնիկը** երկնքում աղերսվում է՝ Կանխա մեծի **Սիրիուս աստղի և Պրոցիոն** համաստեղության հետ: «GAG.SI.DI. - «նետ»- Elia`a- Եղեգան Ծամփուր՝ Սիրիուս (+ Պրոցիոն)»<sup>\*2</sup>:

Թե՛ շումերական, թե՛ եգիպտական **եղեգնիկի** անունը՝ KHA, KHA.KH<sup>\*3</sup>, ինչպես նաև սիմվոլը՝ «կետ-շրջան» նույնն են: Հայկական «Անկղ» համաստեղությունը, որ շումերական՝ AKH, եգիպտական՝ ĀKHA «արծիվն» է, Սիրիուս-Եղեգնիկի հետ, ամառային արևադարձին, «գծում են» **զիշերային երկինք-շրջանաօղակի** «տրամագիծը», կամ «բովանդակ երկնքի» «շառավիղը», քանի-որ «Կարապ-Անգղի» համաստեղությունը գտնվում է Ծիր կաթին գետի մեջտեղում կամ ինչպես Ռիգ Վեդայի երգիչն է արտահայտվում՝ ջրերի միջնամասում: «Անգղի» համաստեղությունն ու **Սիրիուս-Եղեգնիկն** իրար նկատմամբ, աստեղային երկնքում, գտնվում են հակառակ ծայրերում: Հայկական ԱՆԳՂ-ԱՆԿՂ-ը, փաստորեն, եգիպտական և շումերական տարբերակներում դարձել է՝ AKH, ĀKHA, և նրա եռանկյունաձև երկրաչափական սիմվոլը ընդգծում է նրա «հուր» բնույթը: **Անկղը** և **եղեգնիկը**, հենրի մոտ, «**երկնքի**» կամ

«Թշույն- արծիվ» իդեոգրամը և պատկերագիրը	
Շումերական	Եգիպտական
 <b>AKH</b> , "Wind-Bird"—Eagle, "strength." <i>Pict.winged disc (eagle) &amp;                  a talon or claw.</i> <i>B. 812f, 812b, 829o.</i>	 <b>ĀKHA</b> -mist, "Eagle." <i>(mist - ? "passage, way", cp.                  BD. 287f. designating the                  Eagle as a "Bird of passage"?)</i> <i>BD. 135b. Fig. after G. Fig. 1.</i>
«Եղեգնի» իդեոգրամը և պատկերագիրը	
Շումերական ԵՂԵԳՆԻԿ	Եգիպտական ԵՂԵԳՆԻԿ
 <b>KHA</b> , "Complete, perfect, great, a kind of reed." <i>B. 820a, 821f. M.6/25</i>	 <b>KHA.KH</b> , "Ball with reed- marking, a plant." <i>G. 46. BD 527f.</i>
L. A. Waddel, «Sumer-Aryan Dictionary» գրքի, London, 1927:	

\*1, \*2, - Ա. Դավթյան, «Հայոց աստղային դիզանանություն», 2004թ., Երևան, էջ 163: Հղումները՝ Հր. Աճառյան, ՀԱԲ, հ. III, էջ 442, և «Աշխարհի ժողովուրդների միխոլոգ.», ռուսերեն էնցիկլոպեդիա, հ. 2, էջ 648:

\*3,- L. A. Waddel, «Sumer-Aryan Dictionary», London, 1927:

լուրի տիեզերք՝ Ծիր Կաթնի, աստեղային «հայր-մայր» ատրիբուտն է: Հնագույն շումերական պանթեոնում հիերիարխիայի գլուխը սկսում է AN եւ KI արական եւ իգական աստվածություններով: Բաբելական տարբերակում նույնպես՝ ԱՓՍՈՒ եւ ԹԻԱՄԱՏ արարկան եւ իգական առաջին աստվածությունների միությունը է սկսվում արարչությունը, ինչպես հայկական տարբերակում՝ **երկին** եւ **երկիր** միությունից ծնվում է նոր աստվածություն:

Սակայն Ծիր Կաթնի՝ գալակտիկայի կենտրոնը, հենքը համարում էին «Կարիճի» աստեղատան պոչամասին մոտ՝ «Կարիճի» եւ «Աղեղնավորի» արանքում տարածքը, որը տեսողական պերսպեկտիվայի առումով, ընկնում է **Կաթնածիրի** միջնամասում, որ այսօրվա գիտական տվյալներով էլ մոտ է իրականությանը: Թե՛ եգիպտական, թե՛ հայկական, եւ թե՛ Միջագետքյան հնագույն պատումներում, իրար հաջորդող երեք տիեզերամայրերն աղերսվում են երկնքում այս «տեղանքի» հետ:

Օրինակ. «Սասնա Ծռեր» էպոսում, Սանասարը, Քառասուն Ճյուղ Ծամ Դեղձունին բերելու համար գնում է հանտե՛ կենտրոն, հանդիպում է արտաշխարհ-անդրաշխարհ ելքի դռնապան գայլաղվեսին, ապա անցնում քաջանց՝ ոգիների աշխարհ եւ փախցնում է արքայադստերը: «Սասնա Ծռեր» էպոսում, մյուս դիցամայրը Խանդուղը, նույնպես այս «կենտրոն-տեղանքի» հետ է աղերսվում, քանի որ նրա դուռը պահում է գայլաշունը՝ Գորգիզը: Փաստորեն, բոլոր աստվածամայրերը թե՛ անդրաշխարհի արքայադուստրեր են եւ թե՛ արտաշխարհ գալով, աղերսվում են «Կարիճ» եւ «Աղեղնավոր» աստեղատների արանքում գտնվող Ծիր Կաթնի կենտրոնի հետ: Ըստ թաքնագիտական սխեմայի, թե՛ն «արական» գլխավոր երեք աստվածությունները միջական հնագույն պատումներում ունեն «իգական» զուգընկեր, սակայն «իրականում» նրանք «ծնվում են»՝ **քառաճյուղ-քառանիստ նույն մորից\* 1**: Այսինքն, նույն տեղանքից, որն է՝ մեր գալակտիկայի կենտրոնը: Բացառությունը՝ «Անգղ-հովազ» աստվածության երկնային ներկայացման «իգական» զուգահեռ երկնային **եղեգնիկն** է՝ Կանխս մեծ աստեղատան Սիրիուս աստղը: Եվ այս առումով, «Կանխս Մեծ» աստեղատունը Սիրիուս աստղով, որպես աստվածամայր, թվում է թե՛ չի համապատասխանում «օրինաչափությանը», քանի-որ տեսողական պերսպեկտիվայի համաձայն, «գտնվում» է երկնային «Կաթնածիր գետի» **ծայրում**: Սակայն, **եղեգնիկը** որպես **արարման սկզբի** իգական դիցամայր առկա է՝ թե՛ բաբելական «Երբ վերելում», թե՛ հայկական «Վահագնի ծնունդ» եւ թե՛ «Սասնա Ծռեր» էպոսում (*Ծովիհնար*): Ըստ հնագույն հավատամքային պատումների, արարման սկզբում, Ծիր-Կաթին գալակտիկայի **եզր-հակակենտրոն** եւ **կենտրոն**

\*1,- H. P. Blavatsky, «Isis Unveiled», 1998, USA, p.170.

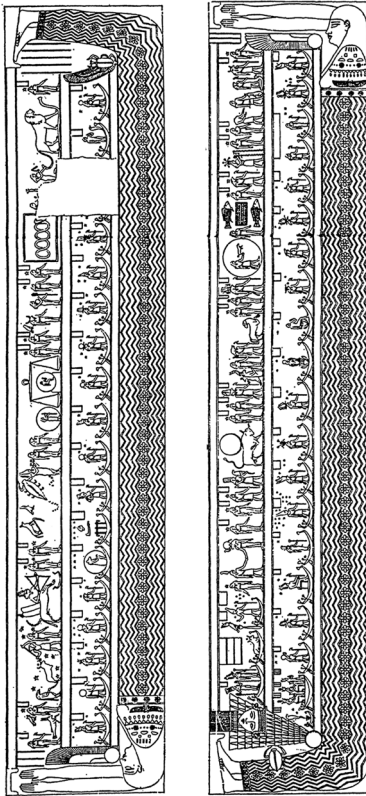

Եգիպտական Մա-ատր որպես նրկինք՝ նրկու միավորների ամբողջություն է: Նկարի վերին մասում, 1-ին փուլ, արական գերագույն դից Աթումը ծնվում է նրա արգանդից որպես բզեզ կամ արծիվ: 2-րդ փուլում, արևը ծնվում է Մա-ատի արգանդից, որ նրկնքի կենտրոն գաղափարն է:

միությունից է սկսվում արարչությունը, որից հետո, ուստր եւ դուստր աստվածությունների ծնունդը փուլ առ փուլ շարունակվում է **անդրաշխարհ տանող կենտրոնից**՝ «Կարիճ» եւ «Աղեղնավոր» աստեղատների միջնամասից, որտեղ, քիչ հեռու, ջրերի միջնամասում է գտնվում նաեւ **Անգղ-արծվի** համաստեղությունը: Այսինքն, Հայասա երկրի գերագույն աստվածություն Ներգալը լինելով նաեւ անդրաշխարհի աստվածություն, որի աստղային ատրիբուտը «Կարապ-Անգղի» համաստեղությունն է, արարչության սկզբում բեղմնավորում է Ծիր Կաթնի իգական մասին, որի **հովազատիպ գլուխը**՝ Սիրիուսն է (**նգր-հակակենտրոն**), իսկ արգանդը՝ Ծիր Կաթնի միջնամաս համարվող «Կարիճ» եւ «Աղեղնավոր» աստղատների միջեւ (**կենտրոն**):

Արարչության մասին եգիպտական տարբերակում, ՆՈՒՆ-ը պոտենցիալ ներունակությունն է, որի սիվոլը տիեզերական օվկիանոսի ջրերն են: Եվ սկզբում գերագույն աստվածություն Աթումը այդ ջրերում առանձնանում է որպես բլրակ, եւ ապա, որպես **Բեր-բեն** քարից՝ Փյունիկ թռչուն\*1: Դրանից հետո, նա «կյանքի է կոչում»՝ իր ութ արատահայտությունները, որպես աստվածություններ:

Այս (**Hiké**) գերագույն կենսահուր աստվածությունը, որի «տեսողական արտահայտությունը»՝ անգղ-փյունիկ թռչունն է, ունի շատ հետաքրքիր «եգիպտական» իր տարբերակ «առասպելը», որի մասին հայտնի է հույն պատմիչ Հերոդոտոսի Եգիպտոս ուղևորությունից (“Histories”, II, 73, Herodotus):

«...Կար սրբազան թռչուն՝ փյունիկ անունով: Ես այն երբևէ չեմ տեսել, միայն նկարները, որովհետև դա շատ հազվադեպ է եւ հայտնվում է Հելիպոլիսի մարդկանց միայն ամեն 500 տարին մեկ, այլ էլ իր ծնողի մահից հետո: Եթե պատկերները ճիշտ են, ապա նրա չափսն ու տեսքը հետևյալն է: Նրա փետուրները կիսով չափ կարմիր, կիսով չափ ոսկեգույն են: Նրա ձեռն ու չափսը շատ նման է արծվի: Հելիպոլիսցիները այս թռչնի մասին պատմում են մի պատմություն, որն իմ կարծիքով աներեւակայելի է: Փյունիկն, ասում են, գալիս է Արաբիայից, բերելով իր (մեռած) ծնողին մրրիի մեջ դրած: Նա շարունակում է իր ճանապարհը դեպի արևի տաճար, որտեղ նա թաղում է ծնողի մարմինը: Որպեսզի իրագործի այն, սկզբում նա ստեղծում է մի մեծ գունդ, այնքան մեծ, որ կարողանա ծնողի մեռած մարմինը

\*1,- R. A. Schwaller de Lubicz, «The Temples Of Karnak», 1999, USA, p. 29.

*տեղադրել գնդում: Դատարկելով գունդը, միջում նա տեղադրում է ծնողի մեռած մարմինը և գունդը պատում թարմ մրրիով: Եւ գունդը դրանից հետո ստանում է նույն քաշը, ինչ որ ուներ սկզբում (մինչև դատարկելը): Թռչունը քարշ է տալիս այս գունդը դեպի Եգիպտոս և այն դնում արևի տաճարում»:*

Այս նույն թռչունը «Սասնա» էպոսի պատումներից մեկում Սանասարին դուրս է բերում անդրաշխարհից դեպի լույս աշխարհ (*պատում 22, հ. 4, «Սասնա Ծռեր»*): Մյուս պատումում (*պատում 22, նույն աղբյուր*) վիշապը թաքուն ուտում է փյունիկ-արծվի ձագերին. ով-որ սպանի վիշապին, արծիվը նրան դուրս կբերի **Օձ քաղաքի** սահմաններից: Այս փյունիկ թռչունը, որ երգելով կյանք և երիտասարդություն է պարզեցրել, որ արևի սկավառակի դիմացն է բռնել և այլն, հայկական ավանդապատումներում ու հեթիաթներում հանդիպում է բազմաթիվ անգամ: Հետաքրքրական ու կարևոր է Գ. Սրվանձտյանցի գրառած ավանդությունը. Թնաթորոսը (*թնալոր Թորոս*) Ծովը լճում ապրող «Թորոս եղբայր» թռչունն է (Գ.Սրվանձտյանց, II: 182-183, Երևան, 1978-1982):

Եգիպտական «Արարչության» պատճառ-հիմք հանդիսացող, կենսահոր «ապահովող» գերագույն Hikê աստվածության պատմությունը և նրա կերպարանավորումը որպես արծիվ, ունի խորհրդաբանական իմաստ, և ներկայանում է որպես հավաքական սիմվոլ: Այս առումով Ռոբերտ Բուվալի և Անդրիան Զիլբերտի եզրակացությունը միանգամայն ճիշտ է.

*«Եզրակացությունը պետք է լինի այն, որ փյունիկ (թռչունը) աստվածային արարման և վերածննդի սիմվոլն է, այս կախարդության (վերածննդի) որակական բնութագրումը Հելիպոլիս բերվող սերմն է»\*1:*

### **Աստվածամայր՝ ԱՅԱ > ԾՈՎԻՆԱՐ > ԱՆԱՀԻՏ**

Նախահնդեւրոպական ժամանակների տիեզերական մեծ դիցամայրը՝ ԱՅԱ-ն, որ երկվորյակ ընծաշյուծների մայրն է, հայկական «Սասնա Տուն» էպոսի Ծովինար հերոս-աստվածուհու համարժեքն է: Այս երկուսն էլ հնագույն հավատամքային համակարգում «օժտված» են միեւնույն Զունկցիայով: Տիեզերամայրը հղիանում է գաղտնաթաքուր երկնային հոր կամքով և ծննդաբերում է առաջին գույգ ամենի երկվորյակ աստվածություններին, որոնք «ծնավորում» են նյութական տիեզերքը: **ԱՅԱ** անունը հայերենում նշանակում է՝ «տոհմի մայր», «մեծ մայր», և մինչև այժմ էլ, Արցախում, մեծ մորը՝ ոչ թե տատիկին, այլ զերդաստանի քյոթուկին, ղեկավարին, կանչում են՝ **«Այա»** անունով: Ըստ իս, այս ԱՅԱ անունը նախահնդեւրոպական մայրիշխանության ժամանակներից եղել է նաև՝ ժողովրդի, ցեղի ինքնանուն (*քանի-որ հին ժամանակներում, ժողովուրդները կամ ցեղամիավորումները իրենց հավատամքային գերագույն աստվածության*

\*1,-R. Bauval, A. Gilbert, «The Orion Mystery: Unlocking the Secrets of the Pyramids», 1995, USA, p. 138.

անունով էին իրենք իրենց անվանակոչում), եւ հայրիշխանության անցումով, ԱՅԱ աստվածամայրը դարձել է արական՝ ՀԱՅԱ աստվածություն, որ մինչեւ հիմա էլ հայ ժողովրդի ինքնանունն է՝ ՀԱՅ: ԱՅԱ անունը հնդեւրոպական լեզվում՝ -ai, -oi\*<sup>1</sup>, ցուցում է՝ եզակի, առաջին դեմք, որ հնդեւրոպական իգական **-ā**-ն է\*<sup>2</sup> եւ աղերսվում է՝ **āyu**\*<sup>3</sup>-ի հետ, միտելով՝ **«կենսական ուժ, հավիտենականություն»** իմաստը: «Սասնա Ծռեր» հայկական էպոսի Ծովինարը այս նույն աստվածամայրն է, որի անունը՝ ծովի-**նար**, - «ջրահարս», այս աստվածության էությունն է բնորոշում:

**Անահիտ > Անահիդ > Անահտայ**

*«Եզրիպտական ՆԻԻԹ կամ ՆԱՅԹ, որ կոչվի եւ հավելվածով դա-նաթ կամ դա-նիթ, եւ համարվեր մեծ դիցուհի մի զգոնության, արիության, բեղմնավորության եւ առատության նյութոց: Դարձյալ եւ գիշերային երկինք՝ մայր Ռայի, այսինքն Արևու՝ դիցահոր»*\*<sup>4</sup>:

Այսինքն, Անահիտը նաեւ հայկական բազում հեքիաթներում հանդես եկող արևամայրն է,- գիշերային մեծ երկինքը:

1. Նախահնդեր. \*Han- > \*an-, հայերեն՝ han (հան) «մեծ մայր», նախամայր (ոչ թե՛ տատիկ)\*<sup>5</sup>: ՀԱՆ, - բնիկ հայ. բառ է (տես՝ Հր.Աճառյան, «Հայոց լեզվի պատմություն», հ.1, Երևան, 1936):

2. Տիեզերամայրը նաեւ արարման **«շունչ-հոգին»** է: Նախահնդեր. \*anH- «շունչ» > սանսկրիտ՝ aniti, anila-h, հուն.՝ anemos, գոթ.՝ uz-anan եւ այլն\*<sup>6</sup>: Հայերենում՝ ս՝անա > սանահ (սանա + մայր > հոգեմայր):

3. Ներկայանալով որպես գիշերային երկինք, այս աստվածուհու սիմվոլը շրջանաօղակն է: Հնագույն հավատամքում անհունի, ամբողջի, կոսմիկական պոտենցիալ ներունակության սիմվոլը՝ շրջանաօղակն է:

Նախահնդեր. \*ano- «օղակ», հիթթիթ.՝ anna-, լատ.՝ anus, հին իռլանդ.՝ ainne, հայերեն՝ anur «օղակ»:

4. Հնագույն հավատամքում տիեզերական ներունակությունը իգական է, մայր է եւ **ամենայնի հիմքն է** (ՆԱՅԹ-ը, իգական հիմք ունի, որից արտահայտվեց Աթուր գերագույն աստվածությունը): Անահիտ < Անահտայ > աստվածությունն ունի նաեւ «հիմք» իմաստը:

«Հնդեւրոպական **\*bʰudʰ-n-** սանսկրիտում դարձել է՝ budhna՝- «հիմք, տակ», հայերենում՝ տուտն է,- «հիմք, տակ», որը նախահնդերոպ.՝ dud- ձեռք է\*<sup>7</sup>, եւ

\*1, \*2, \*3, - T. Gamkrelidze & V. Ivanov, p. 778, 342, 345, 780, 237:  
 \*4, - Ղևոնդ Ալիշան, «Հին հավատք», Վենետիկ, Ս. Ղազար, 1895թ., էջ 169: Այս հանճարեղ ծերունին իր բազառիկ տրամաբանությամբ եւ գիտնականին վայել կողմնորոշվելու սուր զգացողությամբ, արդիական է մինչեւ այսօր:  
 \*5, \*6, - T. Gamkrelidze & V. Ivanov, նույն աղբյուր, էջ 388, 717, 408.  
 \*7,- Հր. Աճառյան, «Հայոց լեզվի պատմություն», հ. I, 1940թ., Երևան, էջ 76:

հայերենում մենք ունենք սրանով կառուցած բառ՝ *անդունդ, an-dund-k'*, որ նշանակում է՝ «անհատակ»: «Սանսկրիտ կոսմոլոգիայում, միֆական հիմքի վիշապը Ahi- Budhnya՝- (բառացի՝ *հիմքի, անդունդի վիհշապը*) պատկած է տիեզերական ծառի տակ»<sup>\*1</sup>:

Հայկական եւ հնդեւրոպական հավատամքային համակարգում այս աստվածամայրը եւ նրա անունը միտում է՝ տիեզերքի կենսատու անդունդը, որը *սկիզբ* է տալիս աստվածների ծննդին:

Անահիտ աստվածուհու պաշտամունքը որպես նախամայր, առաջին արական լոգոսին սկիզբ տվող մայր՝ ամբողջն է շրջանը,- 360°, որը եւ մեծ նախամայրն է, եւ տիեզերական շունչ-հոգին է, եւ հայկական հեքիաթների արեւամայրն է (*տես՝ «Օձամանուկ-արեւամանուկ», Հայ. ժող. հեքիաթներ, հ. IX, «Օձ-մանուկ, վարդամանուկ», էջ 231*):

Անահիտ աստվածուհու պարսկական փոխառություն չլինելու մասին, ներկայացնում ենք իրանական լեզուների (հին եւ նոր) եւ հնագույն գրականության գիտակ Հովիկ Ներսիսյանի «Հայ ժողովրդի պնտականության եւ պատմության ակունքներում»<sup>\*2</sup> գրքից հատվածներ:

«Պարսիկ գիտնականները բացատրում են աստվածամոր Անահիտա անունը որպես՝ Anahita > an (բացասել) + ahita (պիղծ, անմաքուր)»<sup>\*3</sup>: «Anahita = Անպիղծ: Որպես աստվածուհու անուն «անպիղծը» կասկածելի է»<sup>\*4</sup>:

«Անահիտ անվան առաջին տառը լիահունչ **ա** է: Ուստի նախադասել **ան**-ը (իրանյան լեզուներում, - ընդդ. իմն է) ժխտական նախածանց չի կարող լինել, քանզի քմային **ա** չէ»: «**Ահիթա**» (**ahita**) բառը մեկնաբանել են՝ պիղծ, կեղտոտ, որը ճիշտ չէ»: «Ավեստայում միայն մեկ անգամ է ahita բառը գործածվել, այն էլ «վանդինդադի» մեջ, եւ ոչ թե կեղտոտ ու պիղծ մեկնությամբ, այլ որպես մի հիվանդություն, այն էլ նրբ հիվանդությունների անուններն է հիշվում»<sup>\*5</sup>:

«1- Հաշեմ Ռազին իր Աւեսթայի անունների նրեք հատորեայ բառարանում (էջ 148) ստուգաբանում է թե՛ «Անահիտան բարդ բառ է. - այսպէս, **ա** սկզբնատառը ժխտական նախածանց է եւ **ահիթա**, որը կեղտոտ եւ անմաքուր է նշանակում: Ուստի, Անահիթան նշանակում է մաքուր եւ անարատ»<sup>\*6</sup>:

«Իհարկէ մեզ համար զարմանալի չէ (Հաշեմ Ռազինի կողմից,- ավ. Ա.Ա.) նրկրորդ **ա** տառի անտեսումը: Նույն տեղում հեղինակը արտահայտում է հետեւյալ միտքը՝ «Անվան այս բառակազմութեանը եւ մեկնութեանը բոլոր Աւեսթագէտները համաձայն չեն. մանավանդ Անդրէասը, որը Աւեսթայի անունների վերաբերեալ շատ ուշադիր է» (Andreas; Die Vierte Ghatha. 1911. p. 7)<sup>\*7</sup>:

\*1, - T. Gamkrelidze & V. Ivanov, նույն աղբյուր, էջ 408:  
 \*2, \*3, \*4, \*5, \*6, \*7, – Հովիկ Ներսիսյան, «Հայ ժողովրդի պնտականության եւ պատմության ակունքներում», 2002, ԱՄՆ, էջ՝ 165-200:

Փաստորեն, պարսկական հավատամքային տեքստերում Անահիտա աստվածուհին ներմուծված է, եւ նրա անվան ոչ ճիշտ՝ անհեթեթ, արհեստական ստուգաբանությունն իսկ ցուցում է՝ պարսիկ գիտնականների կողմից նրան «ընդոծին» սարքելու մեծ տենչը: Սակայն հին ժամանակների վավերագիր պատմիչները ճշտում են «իրերի կարգը»:

«Ստրաբոն ասում է, - այս աստվածը **նանի** պաշտվում է մարագ եւ պարսից կողմից, բայց նրա պաշտամունքը հայոց մեջ գերազանցում է բոլորից»<sup>\*1</sup>:

Նույնիսկ քրիստոնեա Ագաթանգեղոսը, որ հին հավատքի թշնամին էր, Անահիտ աստվածությանը ներկայացնում է այսպես.-

*«Եթէ ոչ առնուցու յանձն դիցն պաշտոն մատուցանել, մանավանդ այսմ Մեծի Անահիտայ տիկնոջս, որ է փառք ազգիս մերոյ եւ կնքուցիչ զոր եւ թագավոր ամենայն պատվն, մանավանդ թագավորն Յունաց, որ է մայր ամենայն զգաստութեանց, բարերար ամենայն մարդկանց, բնութեան եւ ծնունդ է մեծին Արին Արամագոյայ»<sup>\*2</sup>:*

**Անահիտ** աստվածուհին ոչ թե իրանական ծագում ունի, այլ նրա «հիմքերը» խորանում են մինչեւ շումերական ժամանակներ, շումերական պանթեոն: Ծումերական տարբերակի պահպանված ակկադական՝ Անունիտու (*Anunitu*) աստվածուհու անունը, որ շումեր.՝ նշանակում է՝ ԱՆ «երկինք» եւ ՆԻՏՈՒ «նետ, եղեգն» իմաստի ակկադական աղավաղված հնչյունադարձությամբ ձեւն է, այնպես ինչպես շումերական ԱՆ-ը հին բաբելոնյան շրջանում է դարձել՝ ԱՆՈՒ: Ուրեմն, Anunitu-ն նրկնային **«նեղ-նետն է»**:

*«Բազմաթիվ լեզուներում, այդ թվում եւ հայերենում **նետ** բառը ծագում է «նեղ» նշանակությունից (հնդեւրոպ.՝ «նեղ - nedo > net, սլաբ, փքին, կայծակ)... Ծումերական ավանդությունում անդրաշխարհի դռները հսկող աստվածության անունն է՝ ՆԵՏԻ»<sup>\*3</sup>:*

Դեպի անդրաշխարհ կա նրկու «դուռ»՝ գալակտիկայի կենտրոն (*զտնվ. «Կարիճի» պոչին մտտ*) եւ հակակենտրոն՝ եզր (*Կանիս մեծ, Սիրիուս*): **Եղեգնիկը** նրկնքում աղերսվում է՝ Կանիս մեծի **Սիրիուս աստղի եւ Պրոցիոն** համաստեղության հետ: «GAG.SI.DI.- «նետ»- Elia' a-Եղեգան Ծամփուր՝ Սիրիուս + Պրոցիոն<sup>\*4</sup>: Այսինքն, Անահիտ աստվածուհին նույնպես աղերսվում է եղեգնիկի հետ եւ նրա աստեղատունը Կանիս Մեծի Սիրիուս + Պրոցիոն աստղերի խումբն է: Ավեստայում, Արդվիսուրա Անահիտան նրկնային գետի՝ Ծիր կաթնի, մարմնավորումն է, որի սկիզբը միտող աստղատունը՝ «Կանիս մեծի» Սիրուսն է<sup>\*5</sup>:

ԱՅԱ > ԾՈՎԻՆԱԸ > ԱՆԱՀԻՏ տիեզերք ծննանող աստվածամայրը, հայկական լեռնաշխարհի մայր դիցուհին է, որ տարբեր ժամանակներում հանդես է եկել իր ֆունկցիոնալ էությունից բխող տարբեր անուններով:

\*1, - Strabo XI-XIV, 16.  
 \*2,- «Ագաթանգեղայ Պատմություն Հայոց», Տիգրիս 1909թ., պր. 53:  
 \*3, \*4, - Ա. Դավթյան, «Հայոց աստղային դիցանաություն», Երևան, 2004թ., էջ՝ 163: Հղումները՝ Հր. Աճառյան, ՀԱԸ, հ. III, էջ 442, եւ «Աշխարհի ժողովուրդների միջոց», ռուսեր. էնցիկլոպեդիա, հ.2, էջ 648:  
 \*5,- Վան դեր վարդենը (*Science Awakening II*, p.193) համձայն չէ Նայբերգի հետ (*Nyberg, Religionen des alten Iran*, p.262), որ Անահիտը խորհրդանշում է Ծիր կաթինը, պնդելով, որ Անահիտն Ավեստայում ներկայացնում է վեներա մոլորակը: Բարթել վան դեր վարդենը սխալվում է. ըստ հնագույն համակարգի, որնեւ գլխավոր աստվածություն ունի թե՛ իր աստեղատունը եւ թե՛ արևային ուղեծրում իր մոլորակը: Եվ այս մոտեցումը Ավեստայում նույնպես կա:



## Առաջին «թշնամին»՝ Սեննքերիմ-Բնի- Բահալ-Բալի-Էլու»

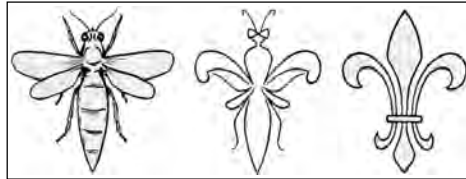

«Մասնա Ծոեր» էպոսի առաջին ճյուղը սկսվում է հայոց թագավորի (*տարբեր պատումներում՝ ներկայանում է՝ Գագիկ, Աստղիկ, խաչապաշտ անուններով*) և թշնամի կողմի՝ Սեննքերիմ «կռապաշտ» արքայի հակամարտությամբ. վերջինս հայոց կողմին պարտադրում է՝ արքայադստեր Ծովինարին իրեն կնության տալ:

**Սեննքերիմ** > (ասոր. անվ.) > Սիննահարիմ > sin-ah hē-erība, թարգմանվում է՝ **«Սին (Լուսնի աստվածը) նղբայրներս շատացրեց»<sup>\*1</sup>**:

«Մասնա Տուն» էպոսի պատումներից մեկում Սեննքերիմի հետ կապված բացառիկ հենտաքրքիր ակնարկ կա: Ըստ այս պատումի, Ծովինարին նկարագրելիս, Սեննքերիմը ներկայացվում է որպես յոթ կողաշար ունեցող ճանճ:

Ծովինարը **«... տրսնուչուրս հավուր յունրկի կը նմանի,  
վուր յոթ սարի իտնվնն դուրս կու գա,  
ճանճ վուր ճակտին վրա ման գա, կընկնի,  
ճանճի յոթ կողաշար կը կուտորը...»<sup>\*2</sup>**:

Տասն և չորս օրեկան յուսինը՝ լիալուսինն է, ամսվա կեսը, որ մայրության պատրաստ խորհուրդ ունի իրենում: **«Յոթ սարի իտնվնն դուրս կու գա»** ակնարկը «Կույսի»՝ յոթերորդ համաստեղության, և յոթ մոլորակների խորհորդուն ունի՝

Չ	Ֆ	Գ	Ծ	Մ	Կ	Ի
յուսին	Մերկուրի	Վեներա	Արև	Մարս	Յուպիտեր	Սատուրն:

Հայկական գյուղերում **մեղվին** նույնպես ճանճ են ասում: «Ճանճի յոթ կողաշար» ակնարկը վերաբերում է «Կարապի» համաստեղությանը, որն ունի տեսանելի պայծառության յոթ աստղեր և Հայաստանի գերագույն աստվածության՝ անդրաշխարհի դից Ներգալի աստեղատունն է: «Թաքնագիտական սիմվոլների» խորհրդապաշտական ակնարկները և հատկապես թվերը պարտադիր չէ, որ ուղիղ ձևով վերաբերեն ենթակա գոյականին: «Կարապ-Անգղի» համաստեղության

<sup>\*1</sup>, - Հր.Աճառյան, «Հայոց լեզվի պատմություն», 1940թ., հ. I, էջ 200:  
<sup>\*2</sup>, - «Մասնա Ծոեր» 1936թ., հ. I, պատում՝ Է, պատմեց Մոկացի Սախո: Գրի է առել Ս. Հայկունին: Պատմողը պատումը լսել է կիսաթաքուն կյանք վարող գրչիներից. տես՝ առաջաբանը: Այս պատումն առաջին անգամ տպվել է Եմինյան ազգագրական Ժողովածուի Բ հատորում, 1901թ.-ին (ըստ իս, ամենամիստիկ, տիեզերական և թաքնագիտական է հավաքված 150 և ավելի պատումներից):

տնդությունը եւ եզրապատական «բզնզը», նրկուսն էլ գերագույն արական աստվածության սիմվոլներն են, որի խորհրդապաշտությունը՝ բնդմնավորումն է եւ **օրվա նրկինքն** է, ի տարբերություն՝ **գիշերային նրկնքի**, որի սիմվոլը սեւ հովազ-առյուծն է (*գիշերային կաթնածիրը՝ Սիրիոս աստղի կենտրոնով*):

«Հնդկական Պրանա (շնչառություն) աստվածությունը, որը խորհրդանշում է տիեզերական կենսատու աղբյուրը, նրբեմն ներկայացվում է մեղուների շրջանակով: Մեղվաճանճը որպես սերմնավորման խորհրդապաշտական սիմվոլ, գոյություն է ունեցել հնագույն հավատամքային պատումներում (*եգիպտական Սթոմ, խալդեական Բասհալ եւ այլն: Ճանճ-բզնզը՝ նաեւ խորհրդանշել է Յուպիտերին*): Խալդեական աստված Բահալը նաեւ կոչվում էր Բահալ-Չեբուլ, որ հետո դարձավ Բեյ-Չեբուբ: Բեյ՝ նշ. է «տնր», zebub կամ zabab նշ. է՝ «ճանճ, բզնզ»: Հրեաները հետագայում սրա անունը փոխելով՝ Բեյլզեբուդ-ի, նրան դարձրին դեմերի իշխան»\*<sup>1</sup>: Ինչո՞ւ դարձրին դեմերի իշխան. հավանաբար նրա համար, որ սա նաեւ անդրաշխարհի աստվածությունն էր Խալդեացիների մոտ, ինչպես Հայասա նրկրի **Ներգալը**:

Քանանական **Բաալը**՝ անձրեւի եւ ամպրոպի աստվածությունն էր\*<sup>2</sup>: Ապրում էր հյուսիսային լեռան վրա: Նա անվանվում էր **«հյուսիս տնր»**, ինչպես «Անզդի» համաստեղությունն էր համարվում հյուսիսային աստղատուն:

Փյունիկյան պատումներից մեկի համաձայն, YAM-ը՝ ծովի դիցը, խնդրում է գերագույն աստված EL-ին, իրեն արքա ձեռնադրել: Վերջինս պայման է դնում նրա առջեւ, որ YAM-ը նախնառաջ պետք է հաղթի եւ ոչնչացնի BAAL-ին: Հաղթում է Բաալը եւ այս անգամ «ձեռնոց է նետում» անդրաշխարհի աստծուն՝ MOT-ին եւ մեռնում է: Նրա քույր կամ կին՝ ANAT-ը իջնելով անդրաշխարհ, փորձում է վերակենդանացնել նրան եւ հաջողում է: Բաալը նաեւ համարվել է մեռնող ու հառնող աստվածություն: Պաղեստինյան տարածքում, հունա-հռոմեական շրջանում, Բաալը փոխարինվել է Չեսուվ եւ Յուպիտերով\*<sup>3</sup>:

Բաալը՝ «տնր» նշանակությամբ քանանցիների գլխավոր դիցն էր:

Բեյ-Բաալի «ինքնությունը» մեզ համար մասամբ պարզում է վեդայական **Բալի**-ն:

Վեդայական հավատամքում Բեյը՝ BALI -ին, հանդես է գալիս որպես անդրաշխարհի աստվածություն\*<sup>4</sup>: Ըստ պատումներից մեկի, նրբ տիեզերքի մեծ աստվածություն Վիշնուն հակամարտության մեջ է մտնում Բալիի հետ, նրան առաջարկում է իրեն տալ իր քայլերով նրբ քայլի տարածք: Երբ Բալին համաձայնվում է, Վիշնուն վերափոխվելով, ընդունում է իր տիեզերական չափերը եւ նրկու քայլ անելով, կտրում է ամբողջ տիեզերքն ու վերադառնում է իր կանգնած տնդը: «Բռնելով» ողջ տիեզերքը, Վիշնուն Բալիին հարցնում է, թե իրենց պայ-

\*1,- Manly P. Hall, «The Secret Teachings Of All Ages», 2000, USA, p. LXXXVII.

\*2, \*3, - Rachel Storm, «Egyptian Mythology», 2000, USA, p. 23, p. 81, 16, 23.

\*4, - Rachel Storm, «Indian Mythology», 2000, USA, p. 84.

մանի համաձայն՝ որտե՞ղ դնի իր երրորդ քայլը: Բալլին առաջարկում է երրորդ քայլն իր գլխի վրա դնել, դրանով իսկ ընդունելով Վիշնուի գերազանցությունը: Նման պատասխանի պատճառով Վիշնուն Բալլին տալիս է անդրաշխարհի թագավորությունը\*<sup>1</sup>:

Փաստորեն, Վիշնուն այստեղ հանդես է գալիս որպես տիեզերքի **արտահայտված** գերագույն աստվածություն, որն իր երկու քայլերով, «կարկին»-ի նման, եզրագծում է ամբողջը՝ տիեզերական շրջանը (**ինչպես ուրարտական Հայդի 2R-ն է ամբողջի՝ շրջանաշրջայի տրամագիծը, 17 ցույ Հայդիին**), իսկ Բալլին այդ շրջանի հակադարձ կողմն է՝ անդրաշխարհը, որ արտահայտված «տիեզերք-շրջանաօղակում» ունի միայն մեկ տեղ՝ շրջանաօղակի կենտրոնը:

Ըստ Մ. Խորենացու՝ «Կռնոս կոչվածը եւ Բնլը՝ Ներքովթն է» (Քրոնոս՝ ժամանկի աստվ.)<sup>\*2</sup>: Ըստ պատմահոր, հայ հնագույն միջակայն պատումներում այս Բնլ-Բաահալը, Հայկ նահապետի հակառակորդը՝ նույն Նեմրոդն է, նույն Զրվան-Սեմն է<sup>\*3</sup>, հունական դիցաբանության Քրոնոս՝ «ժամանակի» աստվածությունն է, եւ ըստ իս, «Սասնա էպոսում», Սեներերիմն է, որին կնության էր գնում Ծովինարը:

Փաստորեն, Հայասա երկրի գլխավոր աստվածությունն ՆԵՐԳԱԼը (**որի աստեղատունը «կարապ-անգղի» համաստեղությունն է**) ունի երկակի արտահայտություն՝ «երկու դեմք», երկու անձնականություն: «Ներգալն անդրաշխարհ է գնում Էրրա անվամբ, իսկ այնտեղից գալիս է Ներգալ անվամբ, կարծես լինելով իր իսկ փոխարինողը»<sup>\*4</sup>:

Բոլոր հնագույն հավատամքներում, գերագույն աստվածությունն իր մեջ ներառելով ամբողջը, արտահայտվում է որպես «լավ» եւ «վատ»՝ երկու «կեսեր», - «հակադարձ իպոստասներ» միություն-ամբողջությամբ: Եվ սա հնագույն պատումներում իր կերպարանավորումն է ստանում՝ **հայր եւ նրա երկու որդիները որպես թշնամի եղբայրներ** ներկայացմամբ: Օրինակ, եգիպտական համակարգում եւ՝ Օգիրիսը եւ՝ Սեթը, որպես օպոզիցիոն հակառակորդներ, գերագույնի՝ Աթումի, ներկայություն-արտահայտությունն են, որ կատարում են իրենց ֆունկցիաները: Նույն սկզբունքով է նաեւ իրանական Ահուրամազդան եւ Արիմանը, որ Զրվանի որդիներն են, շումերական գերագույն դից Անուի որդիներ՝ Էա եւ Էնլիլ եղբայրները նույնպես հակամարտության մեջ են: Այսինքն, դուալիզմի սկզբունքի համաձայն, ըստ հների աշխարհաբանաչոփության, տիեզերական շրջանաշրջայում գերագույն աստվածությունն արտահայտվում է որպես երկու իրար հակադարձ՝ «լավ» եւ «վատ», «դրական» եւ «բացասական» իպոստասներ («պլուս եւ մինուս ֆազերով»), որպեսզի ստեղծվի շրջապտույտ-շարժում (**հիշենք**

\*1, - Rachel Storm, «Indian Mythology», USA, 2000, p. 84.  
 \*2, \*3, - «Մովսես Խորենացի, «Պատմություն», 1981թ., էջ 33, 29 - 33:  
 \*4,- Ա. Դավթյան, «Հայոց աստղալիքի դիցաբանություն», 2004թ., Երեւան, էջ 210:

բնության մեջ գոյություն ունեցող միաբջջից բազմաբջջի փուլային «տրոհումը» եւ Ֆոբինոչիի թվային աճող համակարգը՝ 0, 1, 1, 2, 3, 5, 8...): Օրինակ, հայկական միֆական պատումներում, մի դեպքում Վահագնը՝ **հարդագողն** է, իսկ Բարշամը՝ **տան պահպանը**, մի ուրիշ պատումում, Հայկն է աղեղնավոր-պահպանը, իսկ Բելը՝ «գողը»:

**Բելը** խալդեական գլխավոր աստվածությունն է: Բելի նախնական անունը՝ գալիս է արադական աղբյուրից՝ **bēlu** «տեր»: Խալդեական գերագույն աստվածություն «Բելը» եւ քաննանցիների «Բաալ»-ը, թեւ անվանման առումով նույն հիմքն ունեն, սակայն տարբեր են, քանի-որ ժամանակի ընթացքում, տարբեր ցեղամիավորումների մոտ, սյուժետներում, ֆունկցիոնալ առումով ունեցել են տարբեր իմպրովիզացիաներ: Սրանց հիմքը՝ շումերական Էլ < Էնլիլ աստվածությունն է, Էա-Հայա աստվածության եղբայրն ու հակառակորդը: Բարելացիներն ավելի ուշ շրջանում Մարդուկին Էնլիլի համարժեք փոխարինողը համարելով, նրան կոչել են՝ ԲԵԼ անունով, որ նշանակում է «տեր»<sup>\*1</sup>: Հնրի հավատամքային գաղտնի համակարգում «Բելի կարգավիճակը» պահպանված է խալդեական համակարգում:

[Ներկայացված Կառույցը տես՝ H. P. Blavatsky, “Isis Unveiled”, h. II, p. 170] , -

Գերագույն առաջին պատճառը՝ ամբողջը, մեկը, որն ինքն իրենում է, կոչվում է՝ **հնդկական-վեդայական** **խալդեական** **թաքնագիտական**  
**Բրահմա (Հարի)** **Իլու** **անանուն կամ գաղտնի անուն**  
**(kaballa: En-Soph)**

Երբ ՀԱՎԵՐԺԱԿԱՆ-ը արթնանում է քնից եւ ինքն իրեն սկսում է արտահայտել (manifest), ապա ինքն իրեն «բաժանում» է, արտահայտվում է որպես՝ **արական** եւ **իգական** սկզբունքներ, որն առկա է բոլոր սիստեմներում:

<u>Երկակի սկզբունքով Աստվածությունը, տիեզերական հայր-մայրը՝</u>					
<u>վեդայական</u>		<u>խալդեական</u>		<u>թաքնագիտական</u>	
<b>Բրահմա (Հարի)</b>		<b>Իլու</b>		<b>գաղտնի անուն</b>	
↙	↘	↙	↘	↙	↘
<b>Նարա</b>	<b>Նարի</b>	<b>Անու</b>	<b>Անատա</b>	<b>Աբրասարս</b>	<b>Բիթոս</b>
(արական/իգական)		(արական/իգական)		(արական)	(իգական)

Երկուսի միությունից գոյանում է երրորդը՝ արարող սկզբունքը, - «**որդին**» կամ արտահայտված **«ըզոսը»**, աստվածային մտքի արդյունքը:

<u>վեդայական</u>		<u>խալդեական</u>		<u>թաքնագիտական</u>	
<b>Վիրադ-որդի</b>		<b>Բել-որդի</b>		<b>Օֆիս կամ Էննոյա՝ որդի</b>	

\*1, - Rachel Storm, «Egyptian Mythology», 2000, USA, p.30.

Բոլոր համակարգերում առկա է արական երրորդությունը, որոնցից յուրաքանչ-յուրը արտահայտվում է արարում է իգական հիմքով աստվածության միջոցով:

<u>վեղայական</u>	<u>խաղեական</u>	<u>թաքնագիտական</u>
Երրորդություն՝	Երրորդություն՝ <b>Անու,</b>	Կույս Սոֆիան ինքը
<b>Բրահմա, Վիշնու,</b>	<b>Բեյ, Հոս</b> (կամ՝ Սին,	արտահայտությունն է Բիթոսի եւ
<b>Շիվա</b> , որոնք մեկ	<i>Սամաս, Բին</i> ), բոլորը	անանուն աստծո եւ արարում
ամբողջ Բրահման է,	մեկ՝ երկսեռ Անուն է,	է նրանց միջոցով:
որը եւ արարում եւ	արտահայտված	
արարվում է կույս-	Կույս-Միլիթիայից:	
<i>Նարի</i> -ից ( <i>նախամայր,</i>		
<i>որը մշտապես արարող է</i> ):		

Խաղեական համակարգում գերագույն աստվածությունն ընդունվում է որպես «մեկ»՝ **Ադ** կամ **Ադ-ադ** անունով, որը երբեք չի անվանակոչվում, այլ ճանաչվում է որպես միակը, ինչպես հնդկական **Սվայամբհուվա**-ն: Նրանից մանիֆեստվում են՝ Ան-ը կամ Անուն, հաջորդը գալիս է դեմիբրուզը՝ **Բեյ** կամ **Էլու** անունով, եւ երրորդը՝ իմաստնության սկզբունքը՝ **Հեա** կամ **Հոս** անունով\*1:

Փաստորեն, Հելլենա Բլավատսկայի **հնագույն համակարգի** ներկայցուցմը, ինչ խոսք, ճշտումների կարիք ունի (*շումերական պանթեոնը*): Սակայն նրա խնդիրը հների աշխարհայցքի էությունը ներկայացնելն էր: Հելլենա Բլավատսկայի մոտ, խաղեական տարբերակը եւ շումերական տարբերակը թեթեւ շեղումներով նույնն են:

Խաղեական՝ ԻԼՈՒ կամ ՀԻԼՈՒ-ն, որ առաջին գերագույն աստվածությունն է, «Մասնա Տուն» էպոսի մի շարք պատմումներում առկա է որպես ամեն ինչի սկիզբ հանդիսացող տեղանք՝ բլուր, վանք, «ՀԻԼԻ» անունով, որ գտնվում է Ռշտունիքում, Վանա լճի հարավային կողմում (տես՝ «Ս. Ծ.», հ. II, էջ՝ 849): Ըստ իս, այն աղերսվում է՝ ՀԻԼ < ՀԱԼ = HAL+DI Բիայնական թագավորության գերագույն աստծո հետ:

Հնագույն հավատամքային կառույցներում, կոսմիկական գերագույն Աստծո արտահայտությունը որպես երկու հակառակորդ իպոստասների ներկայություն՝ **Էա-Էնիլ, Հայկ-Բեյ, Գագիկ-Սենեքերիմ** եւ այլն, ըստ հների, անհրաժեշտ դուալիստական պայմանն է, որի հիմքով «արարչական կամ տիեզերական շրջանաշրթայում» ստեղծվում է անհրաժեշտ շարժում-պտույտը՝ կյանքը:

Ըստ հնագույն թաքնագիտական համակարգի, տիեզերքն արարելիս, Ոգին սկզբում ստեղծում է իր **նյութական** արտահայտությունը, ապա նյութական

\*1, - H. P. Blavatsky, “Isis Unveiled”, v. II, p. 170.

անիվը պատող **շնչավոր** (կենդանական շունչ-հոգի) իպոստասին՝ լուսնի սիմվոլով ԲԵԼիկ կամ ՍԵՆԵՔԵՐԻՄ-ին, ապա արեւի սիմվոլով իր բարձրագույն **միտք-Ոգու** արտահայտությունը՝ ՀՈԱ կամ ՀԵԱ-ին: Բանաձեւումը՝ **1.- նյութի մեջ՝ 2.- շունչ, շնչի մեջ՝ 3.- ոգի\*<sup>1</sup>**:

Խաղեական Բելը, ինչպես նրա նախատիպ՝ Էլ-Էնլիլը,- բնույթը՝ օդ, աղերսվում է թաքնագիտական «**Շունչ-հոգու**» հետ եւ նրանից կամ նրա հովանու տակ է ծնվում բարձրագույն «**Միտք-Ոգին**»: Եվ պատահական չէ, որ «Մասնա Տուն» հայկական էպոսի պատումներից մեկում, տիեզերական նախամայր Ծովինարն իր անբացատրելի հղիության մասին ամուսնուն՝ Սենեքերիմին, հավաստիացնում է, որ նրա **շնչից** է հղիացել\*<sup>2</sup>:

Պատմահայր Մովես Խորենացու «Հայոց Պատմություն» աշխատության մեջ, Հայկ նահապետի թշնամին՝ Բելը, կարծես նույնանուն է միջակայն Տիգրանի հակառակորդ՝ Աժդահակի հետ: Թվում է, թե Մ. Խորենացին մի դեպքում վիշապ Աժդահակին նույնացնում է Կենտավրոս Պյուռիդայի հետ, որն ըստ հին հույների՝ այսօրվա «Աղեղնավորի» համաստեղությունն է\*<sup>3</sup>, մի ուրիշ տեղում, պատմահայրը վիշապին ոչ թե Կենտավրոսի, այլ Հուշկապարիկի հետ\*<sup>4</sup> է համաստեղում, որ հյուսիսային Դրակոնիս համաստեղության գուգահեռն է եւ նշանակում է՝ **վիշապարիք** (Ա. Սուքիասյան, «Հայոց հոմանիշների բառարան», Երևան, 1967թ., էջ 407): Խորենացու մոտ, Բելը, ըստ հունական դիցապատումների՝ Քրոնոսն է, «Ժամանակի» իպոստաս-աստվածությունը,- **«Բայց նա ասում են կռնոս կոչվածը եւ Բելը՝ Ննքրովթն է»**\*<sup>5</sup>, - ասում է Խորենացին: Պատմահայրը չի սխալվում, այլ տալիս է թե՛ Բելի եւ թե՛ Աժդահակի հեթանոսական հնագույն ժամանակների երկու տարբեր աստեղատները: Խորենացին գրում է, որ Աժդահակը՝ «... **Իր ազգի ցնդապնտությունը վարում էր Բելին հնազանդելով**»\*<sup>6</sup>: Փաստորեն, Բելը եւ Աժդահակը Խորենացու մոտ տարբեր են, ինչպես տարբեր են նրանց հայկագունի հակառակորդները՝ **Հայկը** եւ առասպելական **Տիգրանը**: Խորենացու առասպելական Տիգրանը հայկական էպոսում Սանասարն է (այս մասին մանրամասն՝ «Երկվորյակներ» բաժնում) եւ նրա հակառակորդ Աժդահակը՝ Կենտավրոս Պյուռիդան, այսօրվա «Աղեղնավոր» համաստեղությունն է: Հայկի աստեղատունը «Կարապ-Անգղի» համաստեղությունն է, իսկ նրա հակառակորդը՝ Բելը որպես Քրոնոս՝ «Ժամանակի աստված», աղնսվում է **Հուշկապարիկի**՝ հյուսիսային բնույթի **«Դրակոնիս»** համաստեղության հետ:

\*1, - H. P. Blavatsky, "Isis Unveiled", v. II, p. 170.

\*2, - «Մասնա Ծոեր», պատում 18:

\*3,- «Բյուրասայի իսկական անունը ճանաչում են Կենտավրոս Պյուռիդա», «Մ. Խորենացի, «Պատմություն», 1981թ., էջ 109: Ըստ հին հույների, Կենտավրոսի համաստեղությունը այսօրվա «Աղեղնավորն» է, տես Giles Sparrow, «The Universe», 2001, USA, p.137.

\*4,- «Մովսես Խորենացի, «Պատմություն», «Ղապիթիաների եւ Հուշկապարիկի կոնիլը Պերիթոսի հարսանիքում» - էջ 237:

\*5,- Նույն աղբյուր, էջ 33: \*6,- Նույն աղբյուր, էջ 109:

**Քննի Թորոս >**

**ԹՀՈՐ > Թեշուբ > Թեյշեբա > Թորգոմ**

Cube

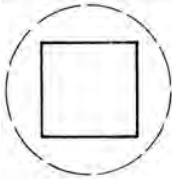

**Խորանարդ.  
էլեմենտը կամ տարնորդ՝ հող**

Նկարում, Թեշուբի դեպի վեր ուղղված նիզակների թվաքանակը ցուցում է տիեզերակարգի կամ պանթեոնի իննական համակարգը:

Թեշուբի հետևում, դեպի վեր ուղղված երեք նիզակները ցուցում են, որ արարչական համակարգում Թեշուբը չորրորդ աստվածությունն է: Հետևում, դեպի վեր ուղղված երեք նիզակները նաև ցուցում են, որ պանթեոնի հիերարխիայում, նրանից առաջ կա նաև նիզակ սիմվոլով գերագույն աստվածությունը, որ ուրարտական համակարգում գերագույն Հալդի աստվածության նշանագիրն ու սիմվոլն է:

Թեշուբ աստծո ձեռքին, առջևում կան միայն վեց նիզակներ, որ խորհրդանշում է հող տարնորդ նրա երկրաչափական ծավալածնը խորանարդ: Խորանարդն ունի վեց նիստ:

Նրա ձեռքի յոթերորդ նիզակը «անգործության մեջ է»:

Ըստ «Մասնա Ծոնը» էպոսի, Քննի Թորոսը, որ Թեյշեբա աստվածությունն է, հայկական էպոսում վեց ոտանի լազգի ձիով է շրջում: Նժույզի յոթերորդ ոտքը կերել էին մրջյունները:

Թեշուբ-Թեյշեբա աստվածությունը, որի խորհրդապաշտական ծավալածնը խորանարդն է, աղերսվում է նյութական տիեզերքի հյուսնի՝ տիրոջ, թագավորի հետ:

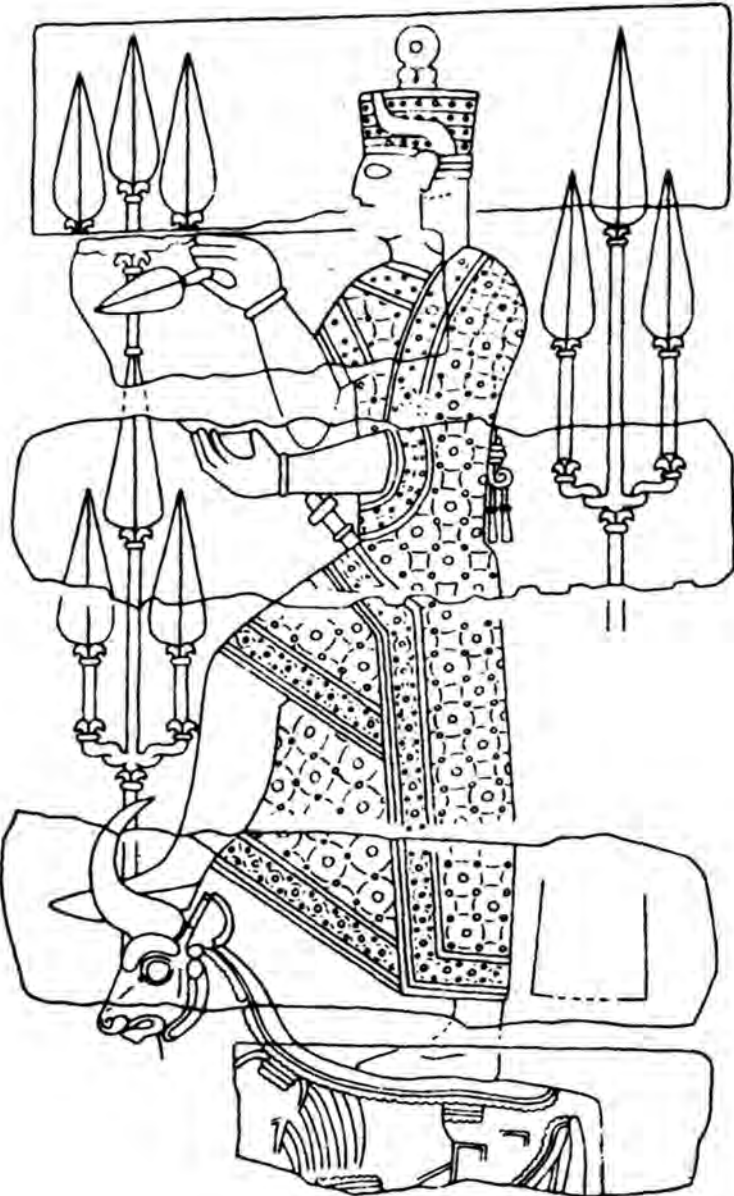

ԳԼՈՒԽ  
ՀԻՆԳԵՐՈՐԴ



Գիսարանական Լափի բանրակ կ'ընտրվածան դարաշրջանի Միջուկային

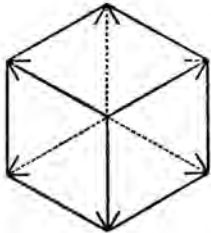

Խորանարդ < Խորան «վրան, տաղավար», Ս. Գր. փոխաբերաբար ասված է նաեւ երկնից կամար, արքունի դահլիճ եւ այլն, որ հայ մատենագրության մեջ հանդիպում է 5-րդ դարից սկսյալ: Ղ. Ալիշանը «Հին հավատ» էջ 343, բխնցնում է՝ Խոր բառից: Karst, «Յուշարձան» էջ 401, բխնցնում է շումեր.՝ g'ar «երկինք, անդունդ» բառից (Հր. Աճառյան, «ՀԱԲ, հ. II, էջ՝ 406»): Խորանարդը, որ տիեզերքի մոդելն է համարվել, ունի 6 քառակուսի նիստեր, որոնցից յուրաքանչյուրը շումերական քառակուսու մակերեսն է, որ սրբազան չափ է՝ 1 IK = 60 x 60 = 3600 (լայնություն x երկարություն): Վեց այսպիսի նիստերի մակերեսների գումարը = 21600:

**Քնդի Թորոս > ԹՀՈՐ > Թեշուբ > Թեյշեբա > Թորգոմի Տուն**

«Մասնա Ծռնը» էպոսում Քնդի Թորոսը հայոց արքայի որդին է, Ծովինարի եղբայրը: Նա հավերժական քնդի է: Մեռնում է Մանասարը, նա Մեծ Մհերի քնդին է, մեռնում է Մեծ Մհերը, նա Դավթի քնդին է եւ այլն: Մեկ անգամ «հայտնվելով», նա դառնում է՝ **հավերժական քնդի**, բայց երբ Փոքր Մհերը՝ վերջին աստվածությունը փակվում է Ագռավաքարում, Քնդի Թորոսը կսկծու մեռնում է. ինչո՞ւ:

ԹՈՐՈՍ > ԹՀՈՐ+ՈՍ = TEŠ.UB, սիմվոլը՝ ցուլ, հյուսիսային բեւեռում նրա աստեղատունը այսօրվա Հերկուլեսի քառանկյան ձեւ ունեցող համաստեղությունն է, արեւլի ուղեծրում կամ 12 կենդանակերպերի օղակում «ՅՈՒԼ» համաստեղությունն է:

TEŠ.UB = [\*therH-, \*tʰe/orH- օձի հետ մարտնչող]\*<sup>1</sup> աստվածություն: Հնդեւրոպական ժողովուրդներից շատերի մոտ միչեւ այժմ էլ պահպանվել է շաբաթվա 4-րդ օրվա հնագույն անվանումը, որը կոչվում է՝ ցուլի, ԹՈՐ-ի օր (**երկուշաբթի՝ 1-ին օր, երեքշաբթի՝ 2-րդ օր, չորեքշաբթի՝ 3-րդ օր, հինգշաբթի՝ 4-րդ օր, THOROS+day = TAURUS = Thur's day**): Թորը գիշերային երկնքում լույսի կամ ամպրոպ-լույսի աստվածությունն է, որ կոչվում է նաեւ «նյութական» տիեզերքի հյուսնը՝ ստեղծողը (Թորը՝ Նոր Կտակարանի Յիսուսի հայրացուի՝ հյուսն Յովսեփի նախատիպն է): Թորի խաչածեւ մուրճը՝ գեղարդը (էպոսի Թուր-Կայծակի), որի հարվածը լույսի հարուցիչ է, որը Ծիր Կաթինը պատող խաչածեւ սվաստիկան է՝ «արարման թե՛ գործիքն է, թե՛ զենքը»: Հայկական լեռնաշխարհի հնագույն Թհորը = Թեշուբը = Թեյշեբան, ըստ պատմահայր Մ. Խորենացու՝ Թորգոմը, հնագույն հնդեւրոպական (**նաեւ՝ հիթթիթական, հուրրիական, ուրարտական շրջանում**) պատկերագրերում ներկայանում է ՅՈՒԼ-ի՝ ՏԱՎԱՐԻ (TAURUS) վրա կանգնած, որովհետեւ Յուլի համաստեղությունը կենդանակերպի շրթայում, շրջանաշրթայի կենտրոնի՝ «Կարապի», չորս կարդինալ աստեղատներից մեկն է եւ առաջինն է. գարնանային գիշերահավասար, նոր տարի, երբ արեւը «Յուլ»-ում է (*մ.թ.ա. V-IV հազարամյակ*):

<sup>1</sup>,- T.Gamkrelidze & V. Ivanov, նույն աշխատություն, էջ 176, 278, 81:





Ուրարտական Թեյշեբան Յուլի վրա: Նրա հետևում գտնվում է եռակողմ նիզականման եռաժանին, որ, Հալդի աստվածության սեպանշանն է, բնույթը՝ **հուր**: Երկ. ծավ.- **tetrahedron**: Ինքը՝ Թեյշեբան, բռնել է վեց գլուխ ունեցող նիզականին, որ բնորոշում է՝ **հող** = հաստատություն = խորանարդ (6 նիստ) սիմվոլը: Հագուստի վրայի քառանկյունիները խորանարդի նիստերի ձևն է բնորոշում: Յոթերորդ նիզակը ծաված վիճակում է, ինչպես «Մասնա Ծռեր» էպոսում է նշվում՝ Քեռի Թորոսի վեցոտանի լագ-գի ձիու յոթերորդ ոտքը մրջյունները կերան: Այստեղ, մրջյունները անդրաշխարհի սիմվոլն է:

«Մասնա Ծռեր» էպոսում Քեռի Թորոսը **40 կտրիճ-փահլե-վանների գլուխն է**, եւ վարգում է **վեց ոտանի նժույգ. ձիու յոթերորդ ոտքը մրջյունները կերել էին**: Էպոսում այս իմֆորմացիան քմհաճույքի կամ պատահականության արդյունք չէ. հնագույն հավատամքային կարգականոններում աստվածներին վերաբերող թվերը (**ինչպես Բիայնական արձանագրության մեջ, աստվածներին զոհաբերվելիք կենդանիների թվաքանակը**) բնորոշում են հիերարխիայում նրանց կարգավիճակը: Քեռի Թորոսի մասին էպոսի իմֆորմացիան համապատասխանում է ուրարտական արձանագրության մեջ՝ Թեյշեբա աստվածությանը զոհաբերվող անասունների թվաքանակին (**6 ցուլ եւ 12 ոչխար՝ Թեյշեբային**), շումերական թվային համակարգերին եւ հնագույն թաքնագիտական (**մ.թ.ա. VII դդ. Պյութագորյան դպրոց**) ծավալներին: Նա համընդհանուր հնդեւրոպական՝ խուռիական, հիթթիթական, հայկական (**Թորգոմ, - Մ. Խորենացի**) աստվածությունն է: «Մեռի Դռան» արձանագրությունն ասում է՝ Թեյշեբային զոհաբերել **«6 ցուլ եւ 12 ոչխար»**:

**Խորանարդը (Cub)** համարվել է երկրորդ ծավալը. էլեմենտորը՝ **հող**: Ունի 6 նիստ եւ 12 կողնոր, եւ յուրաքանչյուր նիստը 4 եզր ունի, քառակուսի է (**էպոսում՝ 40 փահլեւանների գլուխ: Թաքնագիտության մեջ, Պյութագորյան դպրոց, 40 > 4+0 = 4**):

**Խորանարդը**՝ «Խորանարդ < Խորան = «վրան, տաղավար», Սուրբ Գրքում փոխաբերաբար ասված է նաեւ երկնից կամար, արքունի դահլիճ եւ այլն, որ հայ մատենագրության մեջ հանդիպում է 5-րդ դարից: Ղ. Ալիշանը («**Հին հավատ**» էջ 343), **խորանարդը** բխնցնում է՝ **խոր** բառից: Karst-ը, («Յուշարձան» էջ 401),- բխնցնում է շումեր.՝ g'ar «երկինք, անդունդ» բառից» (Հր. Աճառյան, «ՀԱԸ, հ. II, էջ՝ 406»):

**Խորանարդը**, որ տիեզերքի մոդելն է համարվել, ունի 6 քառակուսի նիստեր, որոնցից յուրաքանչյուրը շումերական քառակուսու մակերեսն է, որ սրբազան չափ է՝ 1 IK = 60 x 60 = 3600 (**լայնության եւ երկարության բազմապատկիչ**): Վեց այսպիսի նիստերի մակերեսների գումարը = 21600 է: Մեկ գերոյի կրճատումով այս թիվը դառնում է 12 աստեղատներից յուրաքանչյուրում 2160 տարի «երկրագնդի գտնվելը» եւ տիեզերական առաջընթացության օրենքի համաձայն, մեկ պտույտը՝ մեծ տարիին 25920 տարի է՝ 2160 x 12:

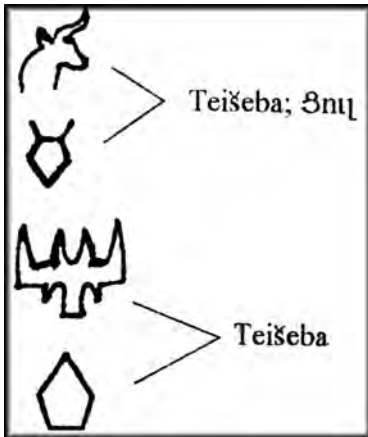

Հնավայրերից գտնված Թեյշեբային ներկայացնող նշանները:  
 Ա. Մովսիսյանի  
 «Հայկական Մեհենագրություն»  
 գրքից է, Երևան, 2003թ.

Ա. Դավթյանը ճիշտ է, երբ այսօրվա «Հերկուլես» կոչվող համաստեղությունը փաստում է որպես՝ Թեշուբի աստեղատուն\*1: Դիշտ է նաև, երբ TESH.UB-ը կարդում է որպես «տնչություն աստծոյ»\*2: **Տնչուբ-Տնսուչ** աստվածը, հրեական միաստվածության պարագայում, լուսնային իպոստասն է եւ նյութական տիեզերքի իշխան է: Ըստ Ագաթանգեղոսի, որ «հիմնավորում» է ինքն իրեն Հին Կտակարանի սաղմոսներից մեջբերումով\*3, նա պիտի կոչվի **Տնչությունն Աստծո**: Այս աստվածությունը թաքնագիտության մեջ համարվում է նյութական տիեզերքի հյուսնը (*նոր կտակարանում նա Յիսուսին տնչություն անողն է, հայրացուն է, բայց ոչ հայրը: Յիսուսի նրկնային հոր նշանը թռչուն-աղավնին էր («Կարապ»-ի համաստեղություն): ՅԱՀ-վնն, I-II դդ.-ի քրիստոնյա գնոստիկների համար Դեմիրուզն է, այս աշխարհի իշխանը*), որ նրկիր-նյութ խորհրդապաշտության իպոստասն է՝ լուսնի եւ ցուլի սիմվոլներով:

Բայց ինչո՞ւ է այս աստվածությունը կոչվում **տնչություն անող**: Հարցի պատասխանը տալիս է «Սասնա Ծռեր» էպոսը:

Տնչուբ-Թեշուբը «Սասնա Ծռեր» էպոսի Քնոի Թորոսն է, որ պիտի տնչություն անի իր քրոջ նրկվորյակ որդիներին, որոնք նրկնային աստվածության որդիներն են նաև: **Տնչությունն Աստծո՝ Տնչուբ-Տնսուչ** աստվածը, տնչություն պիտի անի Սասնա չորս սնրունդ դիցերին, որոնք պիտի «ձեւավորեն» արտաշխարհը, աստեղատները եւ տիեզերական համակարգը: Նա քնոի է, որ հայրություն է անում քրոջ որդիներին եւ թոռներին:

Հին հիթթիթական հասարակության մեջ քրոջ որդու հատուկ կարգավիճակը [*հասարակական դիրքը, - ավելացումը մերն է*]/կարելի է տեսնել Հաթթուսիլիս 1-ինի (մ.թ.ա. 17-րդ դար) կտակում, որտեղ արքա-քնոին, քրոջ որդուն գահի ժառանգության իրավունք է տալիս եւ կոչ է անում ապագա թագավորներին, որ իրենց քրոջ որդիներին ապագայում չբարձրացնեն [գահակալության]: **«Մորնդբայրը բացառիկ կարնությունն եւ կարգավիճակ ուներ վաղնջական ժամանակների հնդեւրոպական տրադիցիաներում: Քնոու եւ քրոջ որդու հարաբերությունները ջնրմ էին եւ մոտ»**\*4:

Փաստորեն, մինչև մ.թ.ա. 18-17-րդ դարերը, մայրական

\*1, \*2, \*3,- Ա. Դավթյան, «Հայոց աստեղային դիցաբանություն», էջ՝ 31-34:

\*4, – T. Gamkrelidze & V. Ivanov, “The Indo-European And The Indo-Europeans”, p. 675.

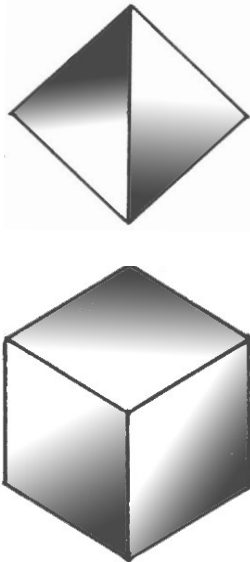

Խորանարդ՝  
եռակողմ արտահայտված ծավալ  
(երկարություն, լայնություն բարձրու-  
թյուն), ունի 6 նիստ եւ 12 կողմեր:

կողմի պապը եւ քեռին «ապահովում» էին «քրոջ որդու»՝ «մայրական կողմի իրավունքով» գահակալությունը: Սա ուղղակի հնագույն հավատամքի, համակարգի՝ ազդեցությունն է վաղ հնդեւրոպական հասարակության կառուցվածքային հարաբերություններում:

Քեռի Թորոսը **«կսկծու» մեռնում է**, երբ «խմանում» է, որ Փոքր Մհերը փակվել է Ագռավաքարում: Այսինքն, 1 > 8 հավատամքային համակարգում, երբ բարձրագույն Աստծո ՌԳՌԻ վերջին՝ ութերորդ արտահայտությունը, որ Փոքր Մհերն է, Քրիստոսն է (*երկրորդ գալուստ*), Քրիշնան է, թաքնագիտության մեջ՝ Ադամ Կադմոնն է եւ այլն, փակվում կամ **«փակում է»** նյութական տիեզերքում իր ծավալային տրանսֆորմացիան, ապա **տնայություն անող նյութական տիեզերքի իպոստասին՝** այս դեպքում, Քեռի Թորոս աստվածությանը **«ոչինչ չի մնում անելու»:**

Տեշուք-Թեշուքը՝ այսօրվա «Ներակլես» անունով համաստեղությունը, ունի քառանկյան ձեւ եւ գտնվում է «Կարապի» համաստեղությունից ձախ: Հնագույն տաճարների ճարտարապետությունը լինելով ըստ հավատամքային կարգականոնով տիեզերքի մոդել՝ լինի դա Միջագետքյան զիկկուրատ, եգիտական բուրգ, թե՛ հունա-հայկական հեթանոսական տաճար, մշտապես եռանկյունին խորանարդի վրա՝ **երկինք** եւ **երկիր** իմաստն է միտում, իսկ տաճարի մուտքի աջ ու ձախ կողմերում երկնականարի գունդը ուսերին բռնած երկվորյակ կուպիդոնները սահմանում են սրբազան «վերին երկնքի» տարածքը: **Եռանկյուն (եր-կինք) - խորանարդ(երկիր)** սկզբունքն առկա է նաեւ քրիստոնեական եկեղեցաշինության մեջ:

Հուրրիական եւ հիթթիթական իրականության մեջ, Ալալուն «բարձրագույն» աստվածությունն էր, երկնքում կառավարում էր 9 դար, որից հետո Անուն, որ «ծառայում» էր նրան, մարտընչում է «գերագույնի» հետ ու վերցնում է «իշխանությունը»: Նորից 9 դար (*գուցե՝ «Շար»... աստեղաշրջանի մեկ լրիվ պտույտ ?*) եւ այս անգամ Կումարբին է Անուին հաղթում-հեռացնում, բայց նրա ոտքը պոկելով ու կուլ տալով «հղի» է մնում ու ծնունդ է տալիս նոր աստվածությունների սերնդի՝ ամպրոպի աստված Թեշուք, Արանցախ գետ (*Արածանի գետ*) եւ Թասմիսու:



Թեշուբը ցյան վրա եռագլուխ գավազանը ձեռքին: Նրա առջևում, ներքին օղակով էլիպսաձև նշանը, որ աչքի նման է, շումերական ոճու 600 թիվն է, որ բնորոշում է 6 թվի հետ Թեշուբ աստծո աղերսանքը: Ուրարտական շրջան, մ. թ.ա. I հազարամյակ: Նկարը՝ Ա. Մովսիսյանի «Հայկական Մեհենագրություն» գրքից է, Երևան, 2003թ.

Փաստորեն, «իշխանափոխության» ինը դար ժամանակաշրջանը՝ որպես «անառարկելի պայման», անհրաժեշտ է եւ սրանք (հուրիական այս աստվածները) շրջապատույտով դասավորված աստեղային կենդանակերպերն են, որ փոխանցում են «իշխանությունը» մեկը մյուսին: Որեւէ մեկի հաղթանակից հետո էլ «նախահայր աստվածները» ունեն իրենց պատվավոր տեղը «հաղթողի» աջ կողմում, որը ցուցում է կենդանակերպի շարժումը՝ ձախից աջ: «*Երբ ճաշի ժամը եկավ եւ արքան՝ Թեշուբը (Tessub) նստեց ուտելու, Ալլանին նախահայրը, աստվածների հետ միասին նստեց աջ կողմում Թեշուբի*»<sup>\*1</sup>:

Այն աստվածությունները, որոնք «մեկ անգամ», ըստ ժամանակային կարգավիճակի, արդեն կառավարել են տիեզերքը, ոչ թե ոչնչանում են, այլ «ուղարկվում» կամ «հեռանում» են անդրաշխարհ:

Ալալու → Անու → Կումարբի → Թեշուբ հերթափոխությունը, «ժամանակագրությամբ» ընդգծում է Թեշուբի 4-րդ տեղը: Առաջին երկուսը 9 դար «կառավարելուց» հետո են «զիջում» իրենց «գահը», սակայն, Կումարբին Անուի հետ կռվի բռնվելուց ու նրանից «հղիանալուց» հետո, միայն 9 ամիս (ծննդաբերության ժամանակաշրջան) է «կառավարում», որից հետո Թեշուբն է իշխանություն ստանում: Թեշուբը՝ ամպրոպի ու ռազմի աստվածություն է. հետաքրքրական է, որ բոլոր հնագույն պատումներում (միջերում) ռազմի եւ ամպրոպի աստվածությունը միշտ երրորդ տեղի հետ է աղերսվում: Փաստորեն, Ալալու → Անու → Թեշուբ երրորդության մեջ, երեքն էլ արական աստվածություններ են: Թեշուբը երրորդն է՝ որպես արական սկիզբ-շարունակող, որովհետեւ Կումարբին «կին» դարձավ, ծննդաբերեց: Թեշուբը նաեւ չորրորդն է՝ ըստ հերթականության: Թե՛ Անուն, թե՛ Կումարբին՝ Ալալուից արտահայտված աստվածություններ են, որոնցից վերջինը «ծննդաբերեց», ինչպես Կումարբին է դժգոհում՝ «կին» դարձավ: Ահա մենք նորից հանդիպում ենք ամբողջի տրոհմանը՝ որպես երկու հակադարձ (արական եւ իգական) սկզբունքների արտահայտություններ (Անու-Կումարբի): Եվ չորրորդը, որը երրորդն է ըստ արական հիմքի՝ Թեշուբն է: Թեշուբի (Tessub) եւ նրա կին Հեբաթի (Hebat) որդու անունը Sarruma (*Շարումա-Սարումա*) է, որը նորից ՇԱՐ-

\*1- H. A. Hoffner, jr. "Bibliotheca Mesopotamica", v. 26, p. 193.

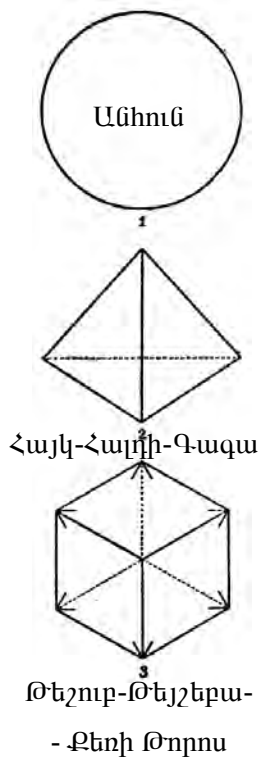

ՄԱՐ-3600 տարվա եւ շրջան գաղափարի հետ է աղերսվում: Հավանական է նաեւ, որ Sarruma-ն Սանասար-Սարասար՝ հայկական «Սասնա Տուն» էպոսի գլխավոր հերոս-աստծո անվան տարբերակներից է:

**Ալալու** աստվածության անունը, որից սկիզբ են առնում մնացած բոլոր աստվածությունները (*ըստ հուրրիական հավատամքի*), «տրոհվում-արտահայտվում» է որպես՝ ԱՆՈՒ (արական) եւ ԿՈՒՄ+ԱՐԲԻ (իգական) սկզբունքների, եւ Թեշուրը նրանցից սերված որդի-աստվածությունն է:

«Սասնա Տուն» էպոսի Քեռի Թորոսը, ընդհանուր հնդեւրոպական Թեշուրը եւ Ուրարտական Թեշեբան՝ ցույի սիմվոլով նույն աստվածությունն է: Ուրարտական 6 ցուլ եւ 12 ոչխար գոհաբերման թիվը Թեշեբային, նրա՝ խորանարդ ծավալի հետ աղերսանքը, հնագույն պատկերներում զենքի եւ հագուստի աղերսումը՝ 3 եւ 4 թվերի հետ, ցույի սիմվոլը, որի վրա կանգնած է եւ այլն, փաստում են, որ ուրարտական Թեշեբան եւ հնդեւրոպական համընդհանուր Թեշուրը՝ նույն աստվածությունն է:

Այս աստվածությունն աղերսվում է հայկական լեռաշխարհի Տավրոսի (*հայկական Տավրոս*) լեռների հետ:

Ե՛վ հուրրիական, ե՛ւ հիթթիթական ե՛ւ ուրարտական պանթեոններում այս աստվածությունն ունի նույն բնութագիրը. նա ռազմի եւ փոթորկի աստվածություն է եւ նրա խորհրդապաշտական սիմվոլը ցույն է՝ տավարը:

Թեշուր-Թեշեբա աստվածությունը, որ «Սասնա Ծռեր» էպոսում ներկայանում է Թորոս անունով, պատմահայր Մ. Խորենացու մոտ հիշատակվում է որպես Թորգոմի Տուն՝ որից սերել են հայերը (*Մ. Խորենացի, Ա, Ե*):

«Հին Կտակարանում եբրայական բառի ընթերցված ձեւը՝ Thogarmā-է, բայց կա նաեւ հունարեն տարբերակը՝ Thorgamā ձեւը (որն ըստ իս ճիշտ ձեւն է,-Ա. Ա.): Հին Կտակարանում կա նաեւ Beith Thogarmā կոչված երկիրը հյուսիսում(Եզեկ. իէ, 1ը), նաեւ Tilgarimmu տեղանունը Մելիտինէում: Մ. Գրքի մեկնիչները «Տուն Թորգոմա» ասելով հասկացել են Հայաստանը»<sup>\*1</sup>:

Սենք համակարծիք ենք Հ. Ներսիսյանի հետ<sup>\*2</sup>, որ պատմահայր Խորենացու **Տորք Անգեղյան** եւ **Թեշեբա -Թորգոմը** նույն աստվածությունն է: Տորք անգեղյան կամ անգղացի Տորքը, որի անունը նույնպես աղերսվում է երկրամարի հետ, աքքադական, ասորական, ուրարտա-

\*1,- Հր, Աճառյան, «Հայոց անձնանունների բառարան», Երևան, 1944թ., հ. Բ, էջ 343:  
 \*2,- Հ. Ներսիսյան, «Հայ ժողովուրդի պետականության եւ պատմության ակունքներում», ԱՄՆ, 2002թ., էջ 71-75 :

կան, հիբրիթական սեպագիր սալիկներում հնչում է՝ **Տուրքի, Տուրքիշ, Ուրուքիշ, Տուրուքու, Տարխում**, ուրարտական սեպագրերում՝ **Տարխի-Գամա (Թորգոմա Տուն)** տարբերակներով\*1:

Հայասա երկրի(մ.թ.ա. II հազարամյակ) գլխավոր աստվածություն Ներգալի **անգղ** սիմվոլը, որ նրա աստեղատունն է՝ այսօրվա Կարապի(Cygnus) համաստեղությունը, այստեղ դարձել է Տորք դիցի պատկանելիությունը բնորոշող «ազգանուն», նա անգղացի է: Այսինքն, սերում է բարձրագույն Անգղ-Ներգալից: Սակայն, թե ինչո՞ւ է Հայաստանը համարվում հե՛նց **Թորգոմա Տուն**, ինչո՞ւ է **Թոր-Թորգոմն** աղերսվում **«ցուլ, տավար»** սիմվոլի հետ եւ միաժամանակ սերում **անգղ-արծիվ** սիմվոլից եւ այլն, հարցերը պետք է ունենան իրենց լիարժեք հիմնավորված բացատրությունը:

Վերետում բերված հարցերի պատասխաններն աղերսվում են աստղագիտական երեւոյթների հետ: Հնագույն հավատամքը՝ ամբողջ դիցաբանությունը, սերտորեն աղերսվում էր երկնային մարմինների՝ աստեղատների շարժերի եւ փուլային պտույտների հետ: Թոր-Թեյշեբա-Թորգոմ աստեղատունը հյուսիսային բեւեռում այսօրվա «Հերկուլես» աստեղատան քառանկյունն է, արեւի ուղեծրում՝ «Յուլի» համաստեղությունն է: Մոլորակներից՝ Յուպիտերն է:

Հայկական լեռնաշխարհի պանթեոններում (*հուրրիական, հիբրիթական, ուրարտական*) այս աստվածությունը սանդղակում գրավել է առաջին կամ երկրորդ տեղերը, նրա խորհրդաբանական սիմվոլը՝ «երկնային ցուլը», աղերսվել է՝ թե՛ շումերաբաբելական Էնլիլ աստվածության հետ, եւ թե Ջեսսն է կոչվել «երկնային ցուլ» եւ այլն:

Մ.թ.ա. V հազարամյակում, գարնանային գիշերահավասարին, արեւը ելնում է «Յուլի» համաստեղությունից եւ համարվելով սկսվող տարվա առավոտյան առաջինը բարձրացող աստեղատուն, որի մեջ ծիրում է արեգակը, ամբողջ աստեղային կենդանաշրջանի համար նա դառնում է առաջնորդող աստեղատուն՝ **Տուն Թորգոմա**: Հայկական լեռնաշխարհում այս դից-աստեղատան «համապատասխան տեղանքը» աղերսվում է իր իսկ խորհրդաբանական սիմվոլի՝ «տավար, ցուլի» հետ, որ հայկական Տավրոսի լեռներն են: «Անգղ-Կարապ» համաստեղությունը հնում համարվել է հյուսիսային համաստեղություն. սա գերագույն աստվածության աստեղատունն է եւ նրա խորհրդաբանական սիմվոլը թռչունների մեջ ամենաուժեղն է՝ **անգղ-արծիվն** է:

Այս աստվածության խորհրդաբանական սիմվոլի «Տավար» անունից է բխում՝ Տավրոսի լեռների անունը, ինչպես նաեւ «Յուլ-TAURUS» համաստեղության անունը: Նախահնդեւրոպ. ձեւը՝ միթոս- «արջառ», լատին՝ taurus, հին

\*1,- Հ. Ներսիսյան, «Հայ ժող. պետականութ. եւ պատմության ակունքներում», ԱՄՆ, էջ 71-75:

պրուս.՝ tauris, հին սլավ.՝ turu, հայեր.՝ **տուար** (բնիկ հայկական բառ է)\*<sup>1</sup>  
նւ այլն:

- «Սասնա Տուն» էպոսում Քեռի Թորոսի ֆունկցիաները՝
- ա) Երկվորյակ՝ քույր-եղբայր առաջին զույգի արական կողմն է,
- Ծովինարի եղբայրն է,
- բ) նյութական տիեզերքի իշխանն է,
- գ) նյութական տիեզերքում, էպոսի չորս սերնդի աստվածություններին **տեսչություն** անելն է:

Քեռի Թորոսը կարծես **հավերժական քեռի** է, նա անմահ է՝ **«սահմանափակումով»**, որովհետեւ նյութական աշխարհի իշխանն է: Երբ Սասնա Տան վերջին դիցը՝ բարձրագույն Ոգու արտահայտություն՝ Փոքր Սիերը, որն իսկապես անմահ է, քանի-որ Փ. Սիերը ոգեղենի բարձրագույն իպոստասն է, փակվում է Ազոավաքարում (*Ազոավաքարի թաքնագիտական սիմվոլը՝ բուն երկինք, հոգետր միջուկ-սֆերա*), Քեռի Թորոսը լուրն իմանալով «կսկծու մեռնում է», քանի-որ այս աշխարհում նրա ֆունկցիան **ոգեղենի** համար **«տուն»՝ «խորան»** լինելն է եւ ոգեղենին **տեսչություն** անելն է, սակայն երբ այդ ոգեղենն ավարտում է՝ **նյութական տրանսֆորմացիայի իր վերջին փուլը**, քեռին՝ «նյութական աշխարհը», վերանում է: Վեղայական համակարգում, երբ Բրահմը կամ Վիշնուն քնած է, ապա նյութական տիեզերքը գոյություն չունի:

\*1,- Հր. Աճառյան, «Հայերեն արմատական բառարան», 1979թ., Երևան, հ. IV, էջ 424:

# ԵՐԿՎՈՐՅԱԿՆԵՐ՝ ՍԱՆԱՍԱՐ և ԲԱՂԴԱՍԱՐ

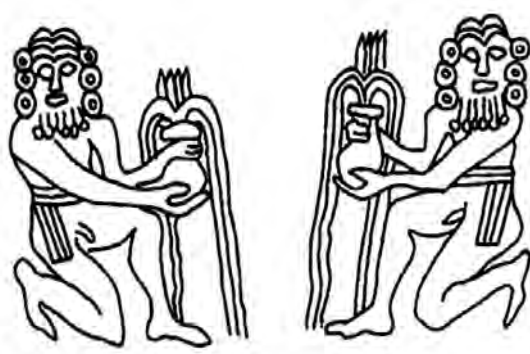

Երկվորյակներ / ժայռապատկեր

Octahedron

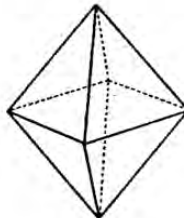
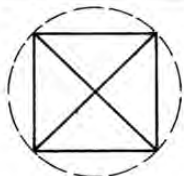

Երկվորյակների նրկրաչափական սիմվոլը՝ Օկտահեդրոնն է: Ունի՝ 8 նիստ և 12 կողմեր: Կազմված է չորս նիստանի նրկու բուրգներից: Էլեմենտը՝ օդ: Արևի ուղեծրում աղերսվում են «Երկվորյակներ» համաստեղության կաստոր և Պոլուքս աստղերի հետ: Երկվորյակները նաև աղերսվում են՝ Մեծ և Փոքր արջ(այլի) համաստեղությունների հետ:

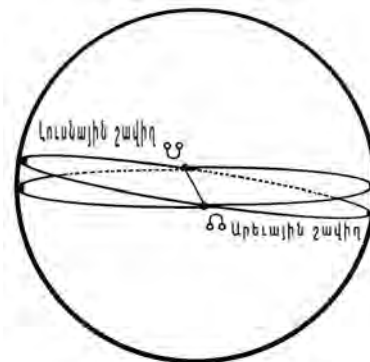

Արևի և Լուսնի շափիղները, որպես կորագծեր: «Մասնա Տուն» էպոսի երկվորյակ ծռերը՝ Սանասար և Բաղդասարը, աղերսվում են Արևի և Լուսնի կորագիծ շափիղներին:



**ԳԼՈՒԽ  
ՎԵՅԵՐՈՐԴ**



Մայր աստվածուհին Երկվորյակների՝ Երկու ընծառյուծների հետ: Մ. թ. ա. VI հազ., հայկական լեռնաշխարհ, Չաթալ Հոյուք հնավայր: Գտնրվում է Դիարբեքիրին մոտ:

Նկարում «Երկու կատվառյուծների մեջտեղում աստվածամայրը ծննդաբերման ընթացքում է: Սոր ծնվող երեխան նրա ոտքերի արանքում է» (Shrine in level II, 1, Catal Hüyük: 6000 B.C.). “Արձանիկի բարձրությունը 11.8 սմ. է”:  
Marija Gimbutas, “The Language of Goddess”, USA, 2001, p. 107.



Գեղարդի տաճար: Երկնային Յուլից հետո, Երկվորյակները՝ ընծառյուծների սիմվոլով, «նախագրծում» են տիեզերքի ձևավորման երկրորդ փուլը:

Վերևի եւ ներքևի նկարները ցուցում են, որ հին հավատքի հետ առընչվող թաքնագիտական համակարգը, մ.թ.ա. VI հազ.-ից մինչև միջնադար եղել է՝ անըդիսատ:

**Ովքե՞ր են, ի վերջո, գաղտնատես հոր  
երկվորյակ որդիները**

«Աստվածային երկվորյակների մասին միֆական պատումը, որտեղ երկվորյակները գերագույն աստծո կամ արևի աստծո որդիներն են, խորանում է մինչև նախահնդեւրոպական հնագույն ժամանակներ: Այս միֆական պատումը հայտնաբերվել է համարյա բոլոր հնդեւրոպական հնագույն հիմնական տրադիցիաներում, որտեղ ոչ միայն կրկնվում են միեւնույն մոտիվները, այլ նաև առկա է հերոսների անունների համատեղությունը, որը եւ հաստատում է այդ մոտիվների եւ պերսոնաժների բնույթը որպես՝ նախահնդեւրոպական»<sup>\*1</sup>:

Երկվորյակ աստվածությունները առկա են նաև հին եգիպտական եւ Միջագետքյան հավատամքային հավատամքներում:

Եգիպտական համակարգում տիեզերական առաջին հայրմայր գույգը որպես՝ ՇՈՒ եւ ԹԵՓՆԱՍ, իսկ **երկվորյակները** որպես գլխավոր **նեթերու** աստվածներ, որ միավորում են վերևի եւ ներքևի երկու սֆերաները, առկա են եգիպտական հավատամքային կարգականոնում դեռևս հին թագավորության շրջանից<sup>\*2</sup>:

Միջագետքյան հավատամքային կարգականոնում, **երկվորյակները** ներկայանում են որպես՝ **Լահմու** եւ **Լահամու** դիցեր (LHM եւ LAHAMU), որոնց անունը աղերսվում է հուրրիերեն «**լցնել**» իմաստի հետ:

Հնագույն հավատամքային համակարգերում **երկվորյակ** աստվածությունների կուլտն այնքան վաղնչական է, որ թվում է թե՛ հնարավոր չէ վերականգնել հնագույն պանթեոնների սանդղակներում նրանց տեղը եւ ֆունկցիաները, քանի-որ նրանց ֆունկցիաները հետագայում վերախմբագրմամբ «շնորհված» է տարբեր անուններով ներկայացող տարբեր աստվածությունների: Սակայն, «Մասնա Ծռեր» հայկական էպոսում «Երկվորյակների ճյուղը» լիովին ներկայացնում է նրանց «ինքնությունը» եւ աստղագիտական նշանակությունը:

\*1,- T. Gamkrelidze & V. Ivanov, “The Indo-European And The Indo-Europeans”, USA, 1995, p. 680:

\*2,- Moustafa Gadalla, «Egyptian Cosmology», 2001, USA, p. 41.



Եգիպտական երկվորյակները

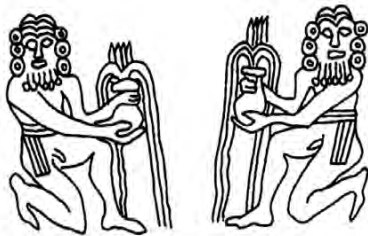

Միջագնացյան երկվորյակները՝  
Լահմու և Լահմահու:  
Նկարը վերցված է՝  
Oxford World's Classics  
«Myths from Mesopotamia»,  
USA, 2000.

A new translation by Stephanie Dalley.

Մինչև «Մասնա Տուն» հայկական էպոսի Մանասար և Բադրասար երկվորյակ աստվածություններին անցնելը, մեկ անգամ ևս ընդգծենք հնագույն ժամանակների հավատամքային աշխարհաճանաչողական մոտեցումները:

Հայկական էպոսի հիմքում առկա խորհրդապաշտական ներկայացումը՝ հին քրմերի աշխարհաճանաչողությունն է: Ըստ հնագույն աշխարհաճանաչողության կար երկու՝ **հոգևոր աշխարհ** և դրա նյութական տրանսֆորմացիան՝ **արտահայտված աշխարհը**: Ըստ հների, գոյաբանական աշխարհի ծննունդը սկսվում է, երբ անդրաշխարհի գերագույն աստվածությունները փուլ առ փուլ «ծնեափորում» են արտաշխարհը՝ արտահայտվելով որպես **երկինք, երկիր**, նաև որպես երկնային **աստեղատներ** ու **մոլորակներ**: Եթե գերագույն աստվածությունը որպես **արական** և **իգական** երկվություն՝ ինքն իրեն է արտահայտում, ապա նրա **երկվորյակ որդիները** անցնելով անդրաշխարհ, պատերազմելով փախցնում են տիեզերական վերարտադրությունն ապահովող ոսկյա ձուն՝ մորը, էպոսում՝ Դեղձունին, ինչպես նաև անդրաշխարհում սպանելով մի շարք ոգիների, նրանց արտահայտում են արտաշխարհում որպես աստեղատներ (*ըստ «Մասնա Շոեր» էպոսի*): Ըստ հնագույն աշխարհաճանաչողության, **արտաշարհում** մեռնելով, տվյալ անձը հայտնվում է **անդրաշխարհում** որպես ոգի: Անդրաշխարհում որն է ոգի սպանվելով, նյութական մարմնով արտահայտվում է **արտաշխարհում\*1**: Փաստորեն, հին քրմերի աշխարհընկալումը ներկայանում է որպես երկու իրականությունների՝ **ոգիների թագավորության** և **նյութական արտահայտված աշխարհի** միության մեթոդություն: Եվ, **անդրաշխարհ** - **արտաշխարհ միդիատոր** աստվածությունը, համակարգում որպես կանոն, միշտ **յոթերորդ** դիցն է: Օրինակ, եգիպտական համակարգում նա Օզիրիսն է, շումերականում՝ Դումուզին է, հունականում՝ Դիոնիսիուսը, հայկականում՝ Արա գեղեցիկը, «Մասնա Շոեր» էպոսում՝ Դավիթը և այլն: Հնագույն աշխարհաճանաչողական այս համակարգն ուներ իր **կոսմիկական գուգահերը**: Օրինակ, նախնական տիեզերքը, որ ներկայանում է որպես պոստնեցիալ ներունակություն, եգիպտական հա-

\*1, - Ըստ այսօրվա գիտական աշխարհայացքի, լույսի աննյութ **ալիքը** ֆիկսելով՝ սպանելով, այն դառնում է **մասնիկ**: Հակադարձը՝ մասնիկների հավաքականությունների **ուղղորդված ընթացքը** դառնում է ալիք:

մակարգում NUT-ն էր, հայկականում՝ Ծիր Կաթինը ներկայանում է որպես՝ Ծովինար, բաբելականում՝ Թիամաթ եւ այլն: Հնագույն հավատամքային պատումներում, գլխավոր աստվածություններն ունեն իրենց **մուրակներն ու աստղատները**, որոնք երկրագնդի առանցքի տատանման՝ Precession-ի երևույթով պայմանավորված, առնչվում են «երկնականարի պտույտի» փուլային ժամանակների հետ:

Տիեզերական մեծ տարեշրջանը՝ 25920 տարի, սկսվում է, երբ երկնքում Մեծ եւ Փոքր Սայլի համաստեղությունները հյուսիսային բևեռում դառնում են «իշխող» (*կենտրոնը՝ Փոքր Արջի Polaris աստղը, պայծառությունը՝ Mag. 2.0*):

Ուրբե՞ր են տիեզերքը ձեւավորող աստվածային այս երկվորյակները երկնքում: Նրանք՝ երկվորյակները, առկա են հնդեւրոպական եւ հնագույն միջկական համարյա բոլոր պատումներում եւ ունեն նույն խորհրդաբանական իմաստները:

Ծովինար նախամայրը՝ Կոյսը, **մեկ ու կես բուռ** խմելով Կաթնաղբյուրից (*անընտել-հոր կենսահորից*), հղիանում եւ ծննդաբերում է երկվորյակներին:

«Մասնա Ծռեր» էպոսում, այս **երկվորյակ աստվածությունների** անունների ստուգաբանությունն **ավելի քան խոսույն է**: Ըստ «Մասնա Ծռեր» էպոսի, դիցական երկվորյակների անուններն են՝ Սանասար, Բադասար: Որոշ պատումներում Բադասարը հանդես է գալիս՝ Ադրա+մելիք, Աննա+մելիք, Ասլի+մելիք, Աբա+մելիք անուններով: Բայց մինչեւ Բադասարին անդրադառնալը, փորձենք մեկնել Սանասար («մեծ» **եղբոր**) անունը՝ **Սանասար կամ Սարասար (Հին Կտակարանում՝ Շարնզեր, Խորենացու մոտ՝ Սարասար):**\*<sup>1</sup> «Մասնա Ծռեր» էպոսի **Սան-ա-սար > Սար-ա-սար** -ը ոչ թե Հին Կտակարանից փոխառություն է, այլ շատ ավելի հին «միջուկային» եւ իմաստների հետ է աղերսվում:

Սան-ա-Սար: **ՍԱՆ**՝ «հոգի» իմաստով, V դարից ունենք ծիսական ազգակցության՝ **սան, սանկից, սաննդբայր** բառերը\*<sup>2</sup>, որ աղեսվում են **հոգու** եւ **հոգնորի** հետ: ՀՆԼՍ՝ (հնդեւրոպ. նախալեզու) \*anH- «շունչ, հոգի, արտաշնչում» (**սանսրիստ՝ a'nila-h, հունարեն՝ a'nemos, գոթերեն՝ uz-anan, հին իսլանդ.՝ andi, լատիներեն՝ anima, հին իռլանդ.՝ ana**<sup>1</sup> եւ այլն, բոլորն էլ՝ «շունչ, հոգի» իմաստով)\*<sup>3</sup>, հայերենում՝ **ս** -ի ավելացումով՝ **ս+ան = ս+անի**՝ ստանում է **«շուշ-հոգու»** իմաստ (*օրինակ՝ սանակից = հոգնկից*), որ աղերսվում է նաեւ **արնի** հետ: Հայերենում **«հոգի»** եւ **«արն»** բառերը, նաեւ իմաստների համարժեքության բնույթ ունեն՝ **«արնիդ մեռնեմ =**

\*1,- «Հին Կտակարան», Դ թագավորաց, գլ. 19, տող 36-37:  
 «Եւ զՇարաշան ի տանէ Սարասարայ», Խորենացի, «Պատմություն», 1981թ. Երևան, էջ՝ 130:  
 \*2,- Գ. Վ. Հակոբյան, «Մկրտության ծնսի հետ կապված ազգակցական տերմինները հայերենում», Պատմա-Բանասիրական Հանդես, ՀՍՍՀ Գիտությունների Ակադեմիա, Երևան, 1988, No. 3 (122), էջ 145-146:  
 \*3, - T. Gamkrelidze & V. Ivanov, "The Indo-European & The Indo-Europeans", p. 388, p. 793.

3600	○	Šar = 3600
600	⊙	nēru = 600
60	D	ŠUS = 60
10	○	a = 10
1	D	

**հոգուդ մնքննման**: Նման արտահայտություն դարձվածքները բազմաթիվ են հայերենում: Ուրարտական պանթեոնի՝ <sup>D</sup>Ši-u-ni «արևի աստված»<sup>\*1</sup>, հիթթիթ.՝ šiu-, šiuna-«աստված», šiwatt- «օր», Istanu- «արևի աստված», ինչպես նաև ՀՆԽ՝ \*s(a)wHel-/n-, որ հին անգլ.՝ sunne, անգլերեն՝ sun, գոթեր.՝ sunnō, հին գերմաներեն՝ sunna, գերմաներեն՝ Sonne, ադերսվում են «արևի» հետ<sup>\*2</sup>:

Սան-ա-Սար: **ՍԱՐ՝ «Ժամանակշրջան»** (ըստ «Հայկազյան բառարանի», նաև նշանակում է՝ **դար, ժամանակաշրջան**):

Ըստ Հր. Աճառյանի,- ՍԱՐ > ՍԱՐԻ(Ք) > ԾՂԹԱ բնիկ հայկական բառեր են<sup>\*3</sup>, որոնց հիմքը **ՍԱՐ**-ն է: Մեր կարծիքով, ՍԱՐ > ՍԱՐԻ(Ք) > ԾՂԹԱ՝ նաև ադերսվում է **ՍԱՅԼ** համաստեղության հետ: Եվ, ըստ Հր. Աճառյանի,- «... Հունական ձևերը փոքրասիական ծագում ունեն նի համարվում են Փոյուզիական փոխառություն: Մեր բառը համապատասխանում է իր նրկու նշանակություններով էլ. որովհետև հայերեն սայլ նշանակում է ոչ միայն նզան կոշտ կաշորը, այլև նաև **Մեծ նի Փոքր Արջի համաստեղությունները**»<sup>\*4</sup>:

Հայերենում ՍԱՐ – ԾՂԹԱ - ՍԱՐԻՔ ադերսվում են՝ «Ժամանակի շրջանաձև պտույտի» հետ: Այսպես, [Սան (ա)+ Սար]-ը հոգու (սան) օղակաձև շրջապտույտի մասին է: Մյուս կողմից, ասորական ՍԱՐ-ը (sar), բաբել.՝ šar, հունարեն՝ sáros, լատին՝ sarus-ը նի հայկական ԾԱՐ-ը՝ **3600 տարվա շրջան** է նշանակում, նի **շումերական ծագում** ունի:

ԾԱՐ-ը(šar) ներկայացնող սիմվոլը՝ «շրջանագծ» սիմվոլն էր (360<sup>0</sup>), որ բացի 3600 տարվա ժամանակաշրջան ցուցելը, նաև օգտագործվում էր որպես՝ «**քովանդակ ամբողջի**» գաղափար<sup>\*5</sup>: Սրան առնչվող մի շարք նախահնդեւրոպական ձևեր նույն իմաստն են արտահայտում: Օրինակ՝ **SneH**<sup>\*6</sup> «պտտվող թաս», **SaK**<sup>\*7</sup> «սուրբ, սուրբ նշան, ձեռք», \*SaKh- նշ. է՝ «սրբազան», «ձեռք», «ձիսակատարություն»<sup>\*8</sup>: Եվ հայերենում **ՍԱՐ + (ԻՔ)** նշանակում է՝ «**շղթա**»: Պատմահայր Մովսես Խորենացին իր աշխատության մեջ, առաջին թագավորների ժամանակագրությունը ԾԱՐ-երով է հաշվում:

Այժմ, **ՍԱՆ Ա ՍԱՐ** անունի մասին, որը մի դեպքում **հոգու** (օղակաձ շղթա, շրջան) շարժման ժամանակաշրջան է ցուցում, մյուս դեպքում կոնկրետ թիվ է՝ **ՍԱՐ Ա ՍԱՐ = 3600 Ա 3600** նի, **Հ Ա -ն հնում նաև բազմապատկման իմաստով է օգտագործվել**<sup>\*9</sup>: Ուրեմն, ՍԱՐ Ա ՍԱՐ-ը կամ՝ 3600 x 3600 = 12960000 թիվ է, որը վնդայական Հարի Բրահմայի օրվա(12 ժամ, ցերեկ) տևողության մեծ փուլն է՝

\* - Diek Teresi, "Lost Discoveries", USA, 2002, p. 47-49

\*1, \*2, -T. Gamkrelidze & V. Ivanov, "The Indo-European & The Indo-Europeans", p. 590, p. 511.  
 \*3, \*4, - Հր.Աճառյան, «Հայոց լեզվի պատմություն», հ. I, 1940թ., Երևան, էջ՝ 72:  
 \*5, \*6, - Հր.Աճառյան, «Հայոց լեզվի պատմություն», հ. I, 1940թ., էջ 141, 199:  
 \*7, \*8, - T.Gamkrelidze & V. Ivanov, նույն աղբյուր, էջ 780, 705, 703:  
 \*9, - Հր.Աճառյան, «Հայոց լեզվի պատմութ.», էջ 199: Շումերերեն սժ «ներսուն» բառը ձևավորված է՝ (a՝) «տասը» բազմապատ. eժ «ներք»-ով. - (a՝) x (eժ) = uժ = 10 x 30:

ոսկյա շրջանն է՝ **Սաթիա Յուգա**, նրբ տիեզերքը սկսում է «տնասանելի արտահայտվել»։ Սանասարի թիվը 100-ով կրճատելու դեպքում, ստանում ենք՝ 12960 տարվա մի ժամանակաշրջան, որը, երկրագնդի առանցքի տատանման՝ Precession-ի նրկնությունով, «12 զոդիակներով անցնելու»՝ տիեզերական մեծ տարվա կենսն է՝  $25920 : 2 = 12960$  տարի։

**«Սասնա Ծռեր» էպոսի երկվորյակներին վերաբերող բոլոր պատում-ներում ընդգծվում է Ծովինարի մեկ ու կես բուռ ջուր խմելը**։ Էպոսում առկա այս կարևոր ընդգծումը պետք է իր լուրջ հիմնավորումն ունենա։ Եթե ընդունենք, որ Սանասարը տիեզերական հոգու ( $ՍՍՆ = hnqh$ ) ամբողջ պտույտն է, նա **«բովան-դակի»** գաղափարագիրը՝ **շրջանաօղակն** է, - ՍԱՐ = ՇԱՐ, ապա Սանասարը մենամենակ ներկայացնում է տիեզերական մեծ տարին՝ 25920 տարի, քանի-որ նա **մեկ լիքը բուռ ջրի** արդյունք է։ Իսկ եղբայրը՝ Բաղասարը՝ **կես բուռ ջրի** արդյունք լինելով՝  $25920 : 2 = 12960$  տարի ներկայացնողն է։ Երկու եղբայրները միասին՝  $25920 + 12960 = 38880$  տարի, ներկայացնում են երկրագնդի առանցքի ելակետային դիրքից մինչև նախկին դիրք՝ ամբողջական տատանման ժամանակաշրջանը, որ մոտավորապես՝ 38880 տարեկուլ է. **Precession-ի նրկնություն** (տես՝ «Աստղագիտություն» բաժինը, էջ 76-115)։

Ըստ Ալֆրեդ Ջերեմիասի ուսումնասիրությունների<sup>\*1</sup>, շումերական գողիակային խրոնոլոգիան սկսվում է **Յուլի** նա **Երկվորյակներ**ի մեջտեղում՝ որպես **զերոյական կես**։ Պրոֆեսոր Հ. Վ. Հիլփրիչթի ուսումնասիրությունները<sup>\*2</sup>, հազարավոր շումերաբաբելյական սալիկների տարիների մանրակրկիտ քննությամբ, բացահայտորեն ցուցում են, որ շումերաբաբելյական տիեզերաբանության մեջ ամեն ինչ հիմնավորված է 12960000 թվի վրա, որը «ՍԱՐԱՍԱՐ-ՍԱՆԱՍԱՐ»-ի թիվն է։ Որ հները իմացել են Precession-ի (առաջընթացության) նաև մեծ տարվա (25920 տարի) մասին, անուրանալի է։

Չոդիակի շրջանակից քիչ դուրս, **«Յուլ»** նա **«Երկվորյակներ»** համաստեղությունների միջև է գտնվում **«Օրիոնի»** համաստեղությունը։ Հայկական հնագույն առասպելներում (*Մ. Խորենացի*) նա ավանդապատումներում<sup>\*3</sup>, Վահագն աստվածությունն աղերսվում է **«Օրիոն»** համաստեղության հետ։ Հնագույն ավանդապատումի համաձայն, ասորական նախահայր Բարշամից հայերի նախնին՝ Վահագնը հարդ է գողանում նաև, հարդը ճանապարհին թափվելով, ցուցում է վերջինիս անցած ճանապարհը ու կոչվում է «Հարդագողի ճանապարհ»<sup>\*4</sup>։ Հայկական այս պատումը համանման է եգիպտական «Թոթի գրքում» տեղ գտած՝ **«Թոթ-Հերմեսի գրույցը կոսմիկական միտք՝ Պոլիանդրեսի հետ»**<sup>\*5</sup> թաքնա-

\*1,- A. Jeremias, “Old Testament in the Light of the Ancient Near East”, 1911.  
 \*2,- H. V. Hilprecht, “Reports of the Babylonian Expeditions”, 1914.  
 \*3, \*4, - Ա. Ղանալանյան, «Ավանդապատում», 1969թ., Երևան։  
 \*5,-Manly P. Hall, «The Secret Teachings Of All Ages», 2000, USA, p. XXXVIII-XL.

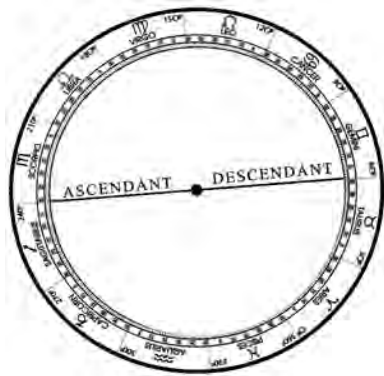

գիտական խորհրդաբանությանը: Վահագնի՝ հարդագողի, **ճանապարհը** կոչվել է՝ Ծիր կաթնի **ուղի**, իսկ **հարդը**՝ որպես **հոգիներ**: Այսինքն, Վահագն աստվածը գողիակների շղթայից փորձում է ազատել՝ «գողանալ» հայոց հոգիները, իսկ Բարշամը չի թողնում, պահապանն է:

Ըստ հնագույն աստղաբաշխության, տիեզերական կենդանակերպերի շղթան(գողիակ), «Երկվորյակների» 15°-ից մինչև «Աղեղնավորի» 15°-ը կիսվում է ուղիղ գծով: Երջանագծի աջակողմյան R-ը՝ շառավիղը, կոչվում է «գահավիժողներ» /Descendant/, իսկ ձախակողմյան R-ը՝ ներքևից վեր «բարձրացողներ» կամ իշխողներ /Ascendant/: Այսինքն, տրամագծի մի ծայրը գրտնըվում է «Յուլի» եւ «երկվորյակների» արանքում, մյուսը՝ «Կարիճի» եւ «Աղեղնավորի» արանքում: Ըստ բաբելական եւ հունական դիցաբանական պատումների, «Օրիոնը»՝ Վահագն համաստեղությունը, կենսահուր է ուղարկում Ծիր կաթնի կենտրոն՝ **«Կարիճի»** համաստեղություն (որի մի պոչածայրն իրոք մոտ է Ծիր կաթնի կենտրոնին), բայց **«Աղեղնավորը»**, նետահարելով **«Կարիճին»**, շնդում է «Օրիոնի» ուղարկած կենսահուրը դեպի **«Կույս»** համաստեղություն (հնում, «Կարիճ» եւ «Կույս» համաստեղությունները համարվել են «Կշեռք» համաստեղության ձախակողմյան եւ աջակողմյան թասերը\*<sup>1</sup>, եւ այսօրվա երեք աստեղատները՝ կենտրոնում՝ «Կշեռք», ձախ եւ աջ թեւերում՝ «Կարիճ» եւ «Կույս», դիտվել է նաեւ որպես մեկ ֆունկցիա կատարող ամբողջություն)\*<sup>2</sup>, որը հղիանում-ծննդաբերում է, եւ սկսվում է կենսահուրի շրջապտույտը գողիակի շղթայի ներսում, ստեղծվով նյութականի եւ հոգեւորի միասնությունը՝ գոյաբանական աշխարհը:

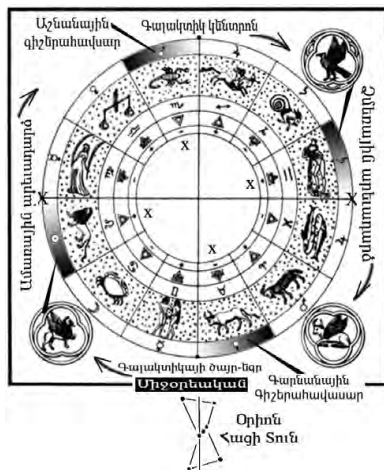

Փաստորեն, [**Սանասար-Սարասար**] տիեզերական կենսական հուր-հոգին է, որը եղբոր՝ **Բաղդասարի** հետ միասին, ներկայացնում է տիեզերական մեծ տարվա մեկ շրջափուլը: **Սանասար = 12960 տարի + Բաղդասար = 12960 տարի = 25920 տարի**: Մեկ աստեղատնով «ընթացքը»՝ 2160 տարի է, 12 աստեղատուն գողիակներով անցումը՝ 12 x 2160 = 25920 տարի է: Իսկ եթե Սանասարը միայնակ ներկայացնում է տիեզերական մեկ շրջափուլը՝ մեծ տարին, որը 25920 տարի է, իսկ Բաղդասարը դրա կեսը՝ 12960 տարի, ապա նրանք երկուսով ներկայացնում են՝ 38800 տարի

\*1- Giles Sparrow, “The Universe”, 2001, USA, p. 137:

\*2- H. P. Blavatsky, “Isis Unveiled”, 1998, USA, p. 302:

Ժամանակաշրջանը, որը 12 գողիակների շղթայում նրկրագնդի առանցքի տատանման **մեկ եւ կես փուլի** ընթացքն է, երբ այն «վերադառնում է» իր նախկին դիրքին: Մեկ լիքը բութը՝ Սանասարը 25920 տարի եւ կես բութը՝ Բաղդասարը 12960 տարի = 25920 : 2:

Միջնադարյան հայ մատենագրության մեջ **«գույգ թվերը»** կոչվել են՝ **«դար»**, իսկ **«կենտ թվերը»** կոչվել են՝ **«կոճատ»**: Ջույգ թվերի՝ 2, 4, 6, 8... եւ կենտ թվերի՝ 1, 3, 5, 7..., միջոցով կազմվել են այնպիսի շարքեր, որտեղ հորիզոնական շարքում ստացվում էր թվաբանական պրոգրեսիա, իսկ ուղղաձիգ ուղղությամբ՝ նրկրաչափական պրոգրեսիա:

Բաբելյական կառույցում, նրկու աստվածություններ՝ **ԱՆ-ՇԱՐ** -ը եւ **ԿԻ-ՇԱՐ** -ը՝ **«բովանդակ երկինք»** եւ **«բովանդակ երկիր»** նշանակությամբ, գալիս են հաստատելու նույն սկզբունքը:  $ԱՆ = «երկինք» + ՇԱՐ = 3600 = 360^0 = «բովանդակ, ամբողջ»$  եւ  $ԿԻ = «երկիր» + ՇԱՐ = 3600 = 360^0 = «բովանդակ»$ :

Սակայն, հնագույն հավատամքային որեւէ պատում, որն աղերսվում է նրկնքի եւ 12-36 աստեղատների հետ, պետք է ունենա իր նպատակային՝ գիտական իմաստը: Այստեղ գործ չունի ֆանտազիան կամ քմիածույքը, քրմերն ըստ իրենց աշխարհանաչողության, փորձում էին հասկանալ գոյության գաղտնիքը, ինչպես այսօրվա մարդը: Ըստ գիտնականների՝ Ալֆրեդ Ջերեմիասի, Հ. Վ. Հիլփրիչթի, Ջ. Մ. Ջեկինսի եւ այլոց, հնագույն հավատամքային պատումներում, ներքին իմաստների շեշտը դրված է «գալակտիկայի կենտրոնը» գտնելու վրա: Եվ գողիակների չորս կարդինալ կետերի հատման, խաչման տեղում, ըստ հների, գտնվում է «կենտրոնը»: Քանի-որ նրկրագունդը պտտվում է իր առանցքի շուրջ եւ ստեղծում է երեւույթական այն պատկերացումը, թե նրկինքն է անվերջ պտույտի ընթացքում, քրմերը, ժամանակի մեջ աստեղատների դիրքավորումների հաշվարկներով, բավականին ճշգրիտ, այդ **կենտրոնը** «տեղադրել» էին «Կարիճի» եւ «Աղեղնավորի» միջեւ: «Երկվորյակները» **արնի եւ լուսնի նրկու շավիղ-ուղեծրերն են**, որոնց հատման կետերը գտնվում են հենց «Երկվորյակներ» եւ «Կարիճ» աստղատներում, որ ինքնին՝ 12 գողեակ-աստղատնի օղակած եւ շղթայի «տրամագիծ-հատումն» է: Եւ ըստ «Սասնա Ծռեր» էպոսի, նրկվորյակ դիցերը, գալակտիկայի **նգրից՝ «Երկվորյակներ»** աստղատուն, գնալով **«Կարիճ-Աղեղնավոր» աստղատների միջնամաս**՝ «ֆիքսում» են գալակտիկայի **կենտրոնը եւ** այս տեղամասով անցնելով **անդրաշխարհ**՝ քաջանց, ոգիների թագավորություն, փախցնում են արքայադուստր Դեղձունին: Փաստորեն, հանձնաձեռն երկվորյակների, հնագույն հավատամքը նախանշում է «ժամանակի» ծնունդը՝ հիմք ունենալով նրկու իրար հակադարձ /Descendant/ եւ /Ascendant/ շավիղներով պտույտները:

### Երկվորյակների անուններն էպոսում:

Բաղդասարը, որը, ըստ «Սասնա Ծռեր» էպոսի մի քանի պատումների, հանդես է գալիս որպես երկվորյակներից մեծը և ներկայանում է տարբեր անուններով՝ Ադրա+մելիք, Ադնա+մելիք, Ասի+մելիք, Աբա+մելիք, ներկայանում է նույն աստվածության երկրորդական՝ հատկանիշ ցուցող անուններով: **Աբա**՝ նշանակում է «հայր», **ԱԴ**՝ նշանակում է «մեկ», որ վերայական՝ ԱԴԻ,- թիվ «մեկ»-ը ցուցողն է: Սա նույն սկանդինավյան ՕԴԻՆ գլխավոր աստվածությունն է, որ մի շարք լեզուներում, օր թուներենում, մինչև այժմ օգտագործվում է որպես «մեկ» թվի անուն՝ odin: Էպոսում «ԱԴՐԱ»-ն՝ «թիվ մեկ, առաջին» և «Մէլեք > մելիք»՝ «արքայազն», միանալով, դառնում է ԱԴՐԱՄԵԼԻՔ, որ արտահայտում է «առաջին իշխան» իմաստը:

«Սասնա» էպոսի պատումներից մի քանիսում Ադրա+մելիք անունը նաև ԱԲԱ-մելիք է,- ԱԲԱ > ԱՓՈՒ > ԱՓՈ = Մեծ Հայր + ՄԷԼԵՔ (**ՏԵՐ, արքայազն**): Սանսկրիտ.՝ ԱԴԻ (Adi, Adya) «գլխավոր», «գերագույն տեր», շումեր.՝ Ad, At - «վիշապ», Adda-«հայր»<sup>\*1</sup>, հայերեն՝ ԱԴ, ԱԺԴ, ԱԴԷ > ԱԴԵՆ-ԱԴԻՆ > «դրախտ», ԱԴԵ՝ «մայր», ԱԴ > ԱԺ-(դահակ) > «վիշապ»<sup>\*2</sup> և այլն:

ԱԴԱԸ-ը շումերական՝ AD, AT, ADDA, որ մի կողմից նշանակում է «Հայր» (նույն նշանագիրը նաև՝ «Մայր» իմաստն ունի), մյուս կողմից՝ AD, AT (-Adder) նշանակում է «վիշապ», «վիշապագուն»: Հնդեվրոպական լեզուներում սանսկրիտ. – ADI, ADYA «գերագույն», «գլխավոր», հունարեն՝ ATTA «հայր», լատ.՝ ATA-vus «նախահայր»<sup>\*3</sup>:

Եթե ԱԴՐԱ+ՄԷԼԵՔ անունը աղերսվում է ԱԴԱԸ-ի հետ, ապա **Ադարը**՝ ուրարտական Adaruta, XII ամիսն է՝ «Ջկներ»: Սա հին տարբերակի՝ փոխված համակարգն է: Հին համակարգում սա՝ Մարտ ամիսն է, հեթանոսական նոր տարվա սկիզբը: Սասունցիք ԱԴԱԸ-ին (Մարտ ամիս), Մարտի լույս մեկի կեսգիշերին, տան ներսի պատերը փայտով ծեծում են, ասելով. «**առաջը (փետրվար) դուրս, ադարը (մարտ) նիրս**»՝ **չարքերը դուրս վանելու համար**<sup>\*4</sup>:

Մարտ ամիսը կենդանակերպի զերո աստիճանն է՝ հին նոր տարին: Մ.թ.ա. V-IV հազարամյակում, գարնանային գիշերահավասարին՝ Մարտ 21, արևը ծագում է առաջինը բարձրացող **Յուլ** համաստեղությունից: Մ. թ. ա. II հազարամյակից սկսած, արևը գարնանամուտին բարձրանում էր **Խոյ** համաստեղությունից: Մոտավորապես 2100 տարի առաջ, գարնանային գիշերահավասարին, առավոտյան, արևը սկսեց բարձրանալ **Ջկներ** համաստեղությունից: Այսինքն, ամեն 2160 տարեփուլի անցումով, արևը գարնանամուտի

\*1,- L.A.Waddell, “Sumer-Aryan Dictionary”, London, 1927.

\*2,- Ա. Սուքիասյան, «Հայոց լեզվի հոմանիշների բառարան», 1967թ.:

\*3,- L.A.Waddell, “Sumer-Aryan Dictionary”, London, 1927.

\*4,- Տևա՝ Վ.Ա.Պետոյան, «Սասունի բարբառը», 1954թ., էջ 100:



գիշերահավասարին, վաղ առավոտյան սկսում է ծագել հաջորդ աստեղատնում, այն դարձնելով «առաջինը»:

Հայկական էպոսում երկվորյակներից մեկի այլընտրանքային՝ **ԱԼ-Ա-մելիք** < Ara-melik անունը կարող է աղերսվել նաև՝ «ջուր» իմաստի

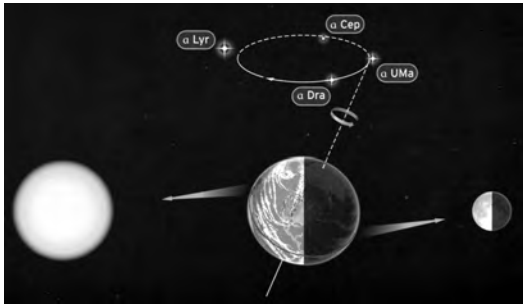

Երկրագնդի առանցքի տատանումով էպայմանավորված կենդանակերպ աստղատներով արևի «անցումը», այսօրվա աստղագիտության մեջ կոչվում է՝ *առաջընթացության նրնույթ* (Precession): Յուրաքանչյուր աստեղատան մեջ՝ մոտ 2160 տարի, իսկ 12 աստեղատներով անցումը՝ 25800-25920 տարի, կոչվում էր տիեզերական մեկ մեծ տարեշրջան:

Մ.թ.ա. V-IV հազարամյակներում, զարնանային գիշերահավասարին՝ Մարտ 18-21, առավոտյան արևը ծագում էր **Յուլ** համաստեղության աստղախմբի մեջ: Մ.թ.ա. II հազարամյակից սկսած, արևը զարնանամուտին բարձրանում էր **Խոյ** համաստեղությունից: Մոտավորապես 2100 տարի առաջ, զարնանային գիշերահավասարին, առավոտյան, արևը սկսեց բարձրանալ **Ձկննր** համաստեղությունից:

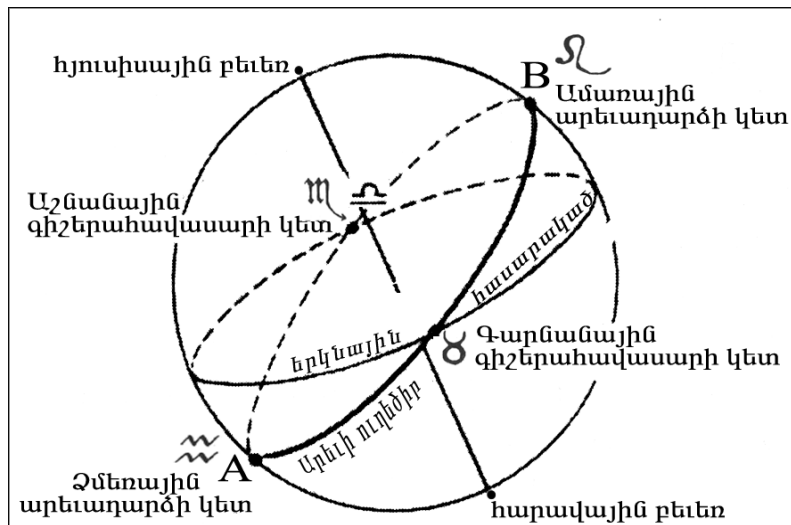

հետ, համանման Միջագետքյան ԱՓ.ՍՈՒ անվանը, քանի-որ երկվորյակներն էպոսում բազմիցս ընդգծում են, որ իրենք ջրածին են. նախահնդերոպական ձեռում՝ ԱՓ (ap) նշ. է՝ «ջուր», որ հայերենում աղերսվում է գետի՝ (գետ+ԱՓ) հետ: Մյուս կողմից, հայերենում՝ **API, API, APO, APU** (ԱՓԻ, ԱՊԻ, ԱՓՈ, ԱՓՈՒ), բոլորն էլ՝ «հայր», «նահապետ», «պապ», «մեծ հայր» նշանակությունն ունեն, ինչպես նաև՝ ԱՂԵ՝ «մեծ մայր»<sup>\*1</sup>:

Փաստորեն, Սանասար-Բաղդասարը, ըստ նրանց անունների ստուգաբանության՝ ներկայացնում են մեկ ամբողջություն, մեկ աստվածություն, որ **ջրածին** են, **վիշապագուն** են, **մեծ դիցեր** են (պանթեոնի գլխավոր եղյակում են), եւ նաև **հայր** են կոչվում, որովհետև «Ժամանակը» նրանցով է սկսվում:

\*1,- Ա. Սուքիասյան, «Հայոց լեզվի հումանիշների բառարան», 1967թ.:

Գարեգին Սրվանձտյանի մատնանշած զուգահեռը՝ հայկական էպոսի «Մանասար եւ Բաղդասար» առաջին ճյուղի եւ Հին Կտակարանում առկա պատմության\*<sup>1</sup> նմանությունները բացահայտ են (*որից թվում է, թե՛ բխում են Մ. Խորենացու հիշատակումները*): Սակայն Ասորեստանի թագավոր Սիննահարիմի (*մ.թ.ա. 701-681թ.*)\*<sup>2</sup> իր որդիներից՝ Ադրամելլեք եւ Սարասարից սպանվելու ու Հայաստան փախչելու Հին Կտակարանի պատմությունը կրոնական միստիցիզմի, եւ ոչ թե՛ պատմական վերաբերմունքի արդյունք է, եւ նաեւ՝ խորհրդապաշտական նշանակություն ունի: Որ այս երկվորյակներն աստվածներ են, կա նաեւ՝ Հին Կտակարանում, որ մինչեւ այժմ չի նկատվել՝ «... **Մեփարոիմի աստվածներ Ադրամելլեքի եւ Անամելլեքի համար**»\*<sup>3</sup> (*այս մասին մանրամասն տես՝ էջ՝ 84 -193*):

Երկվորյակներից Բաղդասարը, «Սասնա Ծռեր» էպոսի մի քանի պատումներում ներկայանում է տարբեր անուններով՝ Ադրամելլեք, Ադնամելլեք անուններով (*մելլեք < մելլեք*): Նախ, վերծանենք Ադրամելլեք անվան՝ **մելլեք** երկրորդ կեսը, որը հնդեւրոպական բառ է:

Հնագույն **Ադրամելլեք** աստվածության անվան երկրորդ **«մելլեք»** բառը միջնադարում, ժողովրդական բանասացների կողմից հարմարեցվել-դարձել է **մելլեք**՝ «իշխան» իմաստով: Սակայն հնդեւրոպական ծագումի հնագույն **«մելլեք»** բառը՝ **մուգ կարմիր, ծիրանագույն, բոսորագույն**, ինչպես նաեւ՝ **սև, մուգ** իմաստն ունի: Ըստ հնագույն հավատամքային պատումների, բոսորակարմիր ծովից (*Խորենացի՝ Ծիրանի ծովից*) են ծնվում առաջին աստվածությունները (*Րիգ Վեդա՝ Agni, Խորենացի՝ Վահագն եւ այլն*), եւ նրանք՝ բոսորակարմիր հուր-աստվածություններ են: «Սասնա» էպոսում Ծովինարը՝ ծիրանի ծովն է, Ծիրանի ծովից ծնված Վահագնը բոսորագույն աստվածություն է\*<sup>4</sup>: **\*mel-**, լատին՝ *melleus* **«կարմիր, ծիրանագույն, որ արքայական ծիրանի թիկնոցն է»**, ռուսերեն՝ *malina* «մորենի»\*<sup>5</sup>: Եվ հայերեն «ծիրանածայրը, ծիրանածագը» վերաբերում է արեգակին, իսկ «ծիրանածիրը»՝ **արքայածին, արքայագն** իմաստներն ունի\*<sup>6</sup>: **Մելլեք**-ը նաեւ **«սև** գույն» իմաստն ունի: Նախահնդեւ.՝ **\*mel-** «մուգ», սանսկրիտ՝ *malinā* «սև», հուներեն՝ *mélas* «սև», լատվիերեն՝ *mēlns* «սև», հին պրուսերեն՝ *melne* «մուգ կապույտ հենք»\*<sup>7</sup>, հայերեն՝ *melan* «սև գույն՝ թանաք»\*<sup>8</sup> եւ այլն:

Հնդեւրոպական հնագույն տրադիցիաներում երկվորյակները **երկնքի Աստծո** որդիներն են, որ դուալիզմի սկզբունքով խորհրդանշում են՝ **լույս** ու **մութ**,

\*1,- «Հին Կտակարան», Դ թագավորաց. գլ. 19, 36-37, Եւ. ԼԷ, 38:  
 \*2,- Հր.Աճառյան, «Հայոց լեզվի պատմություն», 1940թ., Երևան, հ. I, էջ 200:  
 \*3,- Հին Կտակարան, Թագավորաց Դ, գլ. 17, 31:  
 \*4,- Մովսես Խորենացի, «Հայոց պատմություն», 1981թ., Երևան, էջ 102-103:  
 \*5, \*7, -T. Gamkrelidze & V. Ivanov, “Indo-European & the Indo-Europeans”, p.685-686, p. 680:  
 \*6, \*8,- Ա. Սուրիայան, «Հայոց լեզվի հումանիզմների բառարան», 1967թ., Երևան, էջ 215:

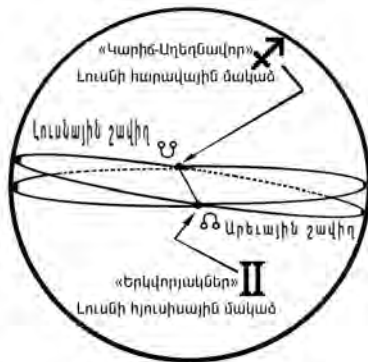

Արևի և Լուսնի շավիղներ:  
Լուսնի հարավ. մակած → ☾  
Հյուսիսային. մակած → ☽

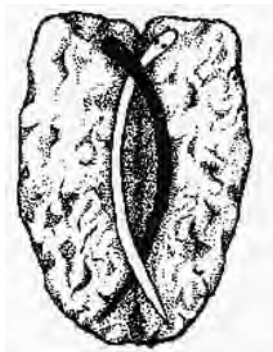

Ձերայրո Ռ-Մշկ-Դոլմուտով, «Ուղեղ և միտքը  
Դասանա շամանիզմում», 1981թ., էջ 88:  
Մարդկային ուղեղ: Պատկերանկարը ըստ  
Կոլումբիայի ամազոններում գտնվող  
Դասանա ցեղի:

**գիշերն** ու **ցերեկը**, ճերմակը և սևը: Օրինակ, Բիզ վեդայում, Միթրա-Վարունա կամ Ինդրա-Ազնի եղբայրները ներկայանում են որպես՝ հակադարձ և իրար լրացնող ճերմակ և սև հերոս աստվածություններ: Պատահական չէ, որ «Մասնա Ծոներ» էպոսի մի շարք պատումներում Բաղդասարը հանդես է գալիս **Ադնա+մելեր** անունով: Ի տարբերություն Սանասարի, որ **արևի ուղեծրի** խորհրդաբանական, պատումային ներկայացումն է, Բաղդասարը ներկայացնում է՝ **լուսնի ուղեծիրը**: Էպոսի համարյա բոլոր պատումներում Սանասարը ներող է, մեծահոգի, իսկ Բաղդասարն աններում է: Էպոսի 7-րդ պատումում («Մասնա Ծոներ», *h. U, պատում Է, էջ 323*), ոգիների աշխարհում, լուսնի ուղեծիր Բաղդասարն է, որ իր ճանապարհին հանդիպած **աստեղատուն բնորոշող անձանց** թրատում է և դրանով իսկ՝ ոգիների աշխարհից աստեղատները տրանսֆորմացիայի է ենթարկում՝ դեպի նյութական արտաշխարհ: Քանի որ աստեղատներն ու աստղերը տեսանելի են գիշերային երկնքում, ապա դրանք ավելի շատ առնչվում են գիշերային երկնքի իպոստաս Բաղդասարի հետ:

Նախահնդեւրոպական բոլոր տրադիցիաներում երկվորյակները, (ինչպես հայկական էպոսի Սանասարն ու Բաղդասարը), երկսև երկնքի Դուաուսի, երկնային թագավորի որդիներն են\*1: «Մասնա Ծոներ» էպոսում երկվորյակներից **Ադնա + մելերի** անվան երկրորդ՝ **մել(ը) < mel-** հիմքից բխող հայերեն՝ **մելեմետ, մելետ** բառերը նաև աղերսվում են հին հնթանոսական «տրնդեզ» տոնի հետ, որ քրիստոնեական եկեղեցու վերափոխած՝ **«տներն ընդառաջ, Տյառն ընդառաջ»** տոնն է\*2 և վերաբերում է Աստծո որդի Յիսուսին: Նույն դիրքը և իմաստներն ունի էպոսի Ադնամելերը: Բառանվան **mel** արմատը և **«մելետ, մելեմետ»-ը՝ «Տներն ընդ առաջն է»**, որ հնթանոսական տրնդեզն է: Երկվորյակները, հնդեւրոպական տրադիցիաներում, նյութական տիեզերքը ձեւավորող երկվորյակ աստվածություններն են, որ երկնային արքայի՝ գերագույն Աստծո «առաջնային որդիներ» են, և «Մասնա Ծոներ» էպոսում, ի սկզբանե ունեցել են՝ երկնային արքայագներ, իշխաններ «անուն-գաղափարը»: Հետագայում, միջնադարում, ժողովրդական բանասացի կողմից՝ **Ադրա-մելեր > Ադրա-**

\*1, -T. Gamkrelidze & V.Ivanov, նույն աղբյուր, էջ 685-686, էջ 680:  
\*2, - Ա. Սուքիասյան, «Հայոց լեզվի հումանիզմների բառարան», 1967 թ., Երևան, էջ 446:

**մնիք, մէլք > մնիք** անունը, «թնթն» աղավաղումով, ենթարկվել է արաբական փոփոխության՝ «իշխան» իմաստով: Էպոսում, **Սուրա Մնիքը**, որը նույնպես աղերսվում է «սնի հերոս» գաղափարի հետ եւ լուսնի իպոստասն է՝ խորհրդանշելով գիշերային երկինքը, որ իր հնագույն տարբերակում՝ **Սուրա+մէլք**, նույն **մէլք > մնիք**, - փոփոխությունն է ունեցել: Եվ ըստ իս, էպոսում երկվորյակներից Բաղդասարի՝ Ադրամէլք անունը եւ Սանասարի որդի Մնծ Մհերի հակառակորդ՝ Սուրա Մնիք > Մէլք անունների կրկնությունները պատահական չեն: Մնծ Սուրա Մնիքը էպոսի հնագույն, չաղավաղված տարբերակում պետք է լինի Բաղդադ (Բաբելոն) տեղափոխված Բաղդասարի որդին: «Սասնա Ծոնը» էպոսի կառուցվածքային տրամաբանությունը, որ հնագույն հնդեւրոպացիների դուալիստական սկզբունքից է բխում, եւ ներկայացնում է երկու արյունակից երկնային թագավոր եղբայրների գլխավորությամբ հնագույն **արնուպաշտների** եւ **լուսնապաշտների** հիերարխիաները, ուղղակի փաստում է Բաղդասարի ալտերնատիվ **Ադրա+մէլք** անունի եւ **Սուրա+Մէլք** անունի՝ «Սասնա» էպոսում ոչ պատահական կրկնվող ընդգծումները: **Մնծ Մհերը** եւ **Մնծ Սուրա Մնիքը**, հայկական էպոսում, իրենց արյունները խառնելով դառնում են եղբայրներ եւ դաշինք են կնքում: Իրականում, նրանք **հորնդոր որդիներ** են, որ գլխավորում են **արնուպաշտների** եւ **լուսնապաշտների** հիերարխիաները, ներկայանալով որպես՝ **արնի** եւ **լուսնի** իպոստասներ: Էպոսում, Մնծ Մհերի եւ Մնծ Սուրա Մէլքի դաշինքի բնույթը՝ ըստ որի նրանցից մեկի մահվան դեպքում, մյուսը պիտի ստանձնի մեռած եղբոր «աշխարհիկ հոգսերը» եւ տերունական պատասխանատվությունը, նույնպես պատահական չէ «Սասնա Ծոնը» էպոսում: Մ.թ.ա. II հազարամյակում, հնագույն հնդեւրոպացի հուրրիների կարգականների համաձայն, մահից հետո, սեփական կնոջը եւ գերդաստանի, տոհմի կամ թագավորության կառավարումը միայն արյունակից եղբորն էին վստահում եւ փոխանցում\*1:

Երկվորյակներից Բաղդասարը՝ Ադրամէլքը, գիշերային երկնքի իպոստասը կամ սնի հերոս-աստվածությունը, ըստ «Սասնա Ծոնը» էպոսի, հաստատվում է Բաղդադում: Եվ նույնիսկ Սասնա տան վերջին աստվածություն Փոքր Մհերը Բաղդադում այցելում է իր **պապի հորնդոր** Բաղդասարի գերեզմանին՝ «էրկըր-պագություն էտու»\*2, եւ հարվածով իր ձեռքի հետքն է թողնում գերեզմանի քարին. Փոքր Մհերը նույնպես գիշերային երկնքի, լուսնի իպոստասն էր: Նրա մասին, որ Բաղդասարը Բաղդադի թագավոր է եղել, նշանակում է նրա՝ **լուսնապաշտների** կլանի գլուխ լինելը: Էպոսում այս մասին ընդգծում կա. Բաղդասարի գերեզմանը Բաղդադի թագավորական սենյակի դիմացն էր\*3: Փաստորեն, Բաղդասարի **Ադրամէլք** անունը «Սասնա Ծոնը» էպոսում հատուկ է եւ ընդգծում է

\*1,- The Anchor Bible, Genesis, E. A. Speiser, 1962, Intr. XL, Gerar, "The Wife-Sister Motive in the Patriarchal Narrative, Bible And Other Studies", 1963, p. 12-38:

\*2, \*3, - «Սասնացի Դավիթ», 1989թ., էջ 412:

նրա «սնի հերոս աստվածություն» նւ «գիշերային նրկնքի» իպոստաս լինելը:

Թե՛ Հին Կտակարանում օտար նրկիր Սեփարուիմի աստված Ադնամելիքի, թե՛ «Սասնա Ծռեր» էպոսի նրկվորյակներից Ադնամելիքի անվան մեջ՝ **մէլէք > «սնի գոյն»** ընդգծելը, արդեն ասվեց, որ վերաբերում է այս աստվածության **գիշերային նրկնքի** իպոստաս լինելուն: Եվ, նրկնքի գերագույն աստվածության այս սնու ու ճերմակ նրկվորյակ աստվածությունները պատկանում են ընդհանուր հնդեւրոպական դուալիզմի սկզբունքով տրադիցիային նւ հնդեւրոպական «ծագում» ունեն: Այս առումով, նույնիսկ սեմիտական «ծանր ազդեցությանը» գրված Հին Կտակարանն է «խոստովանում»: Հին Կտակարանում (ԹՎոց 24, 19-20) գրված է՝

**«Հակոբը պիտի ոչնչացնի նրանց: Վերջին փրկվածին ԱՐ-ից նա պիտի ոչնչացվի»: «Առաջինը բոլոր ազգերի մեջ Ամալէքն է (Ամալէկ = Ամաղնք), բայց նրա վերջը կորստյան է տրված»:**

Հին Կտակարանի հայերեն թարգմանություններն աղավաղված են (գուցե դիտավորությամբ, չգիտեմ), անգլերեն այսպես է՝ **«Jakob shall trample them down, The last survivor from AR shall he destroy. First of the nations was Amalek»** նւ այլն\*1:

Ըստ հին Կտակարանի, իրենց համար օտար **Ադրամէլէք նւ Անամելէք** աստվածություններին՝ **Անա + մելէք** անունը նւ **Ամալէկ = Ա + մալէկ = Ամաղնկ** ազգության անունը վերաբերում է ԱՐ-ի ժողովրդին նւ նրկրին: Հին Կտակարանում՝ **Սեփարուիմ նրկիրը նւ նրա աստվածներ Ադրամէլէքն ու Անամելէքը** ներկայացված է որպես թշնամի նրկիր նւ ժողովուրդ\*2: Սեփարուիմը (*u > 2 անցում, Սեպարուիմ < Շուպրիա*), ըստ իս, հնագույն Արմե-Շուպրիա՝ Հայկական լեռնաշխարհի հարավում, պետական միավորման անունն է (*մ.թ.ա. II հազար. երկրորդ կես*):

Վերադառնալով «Սասնա Ծռեր» էպոսում նրկվորյակներից՝ Ադնամելէք = Ադրամէլէք աստվածության անվան առաջին մասին՝ **Ադնա, Ադրա** վերլուծումներին, պարզվում է, որ հայկական էպոսի այս աստվածությունը Հայկական լեռնաշխարհից արիացիների կողմից Հնդկաստանի Կաշմիրի տարածք ներմուծված հնագույն Բիգ Վեդայի **Ինդրա** աստվածությունն է:

Խորենացու մոտ, Աժդահակի հակառակորդ Տիգրանը պատմական անձ Տիգրանի հետ որեւէ կապ չունի: Սա միջակայքի մի կերպար է, որ ըստ Խորենացու, միակն է հայկազունիներից, որ սպանեց Աժդահակին նւ գերի տարավ նրա տունը նւ Անուշիհն՝ վիշապների մորը\*3: Թե՛ ինչն<sup>օ</sup> է Խորենացին **Աժդահակ-վիշապին** հաղթող հայ հնագույն աստվածության անունը հատկապես Տիգրան անունով «կնքել», ունի իր բացատրությունը: Նախ, այս հնագույն **ճախահնդեւրոպական** հավատամքային պատումի իրանական տարբերակում, վիշապը՝ *Azi Dahāka-*,

\*1,- «Ս. Գ.»-ում տեղ գտած թշնամական այս մոտեցման մասին հայտնեց Սեդա Ջերենյանը:  
 \*2,- Հին Կտակարան, Թագավորաց Դ, գլ. 17, 31:  
 \*3,- «Մովսես Խորենացի, «Հայոց պատմություն», 1981թ., Երևան, էջ 103:

սպանվում է հերոս-աստված՝ Thraētaona-ի կողմից (*իրանական, Ավեստա*)\*<sup>1</sup>, իսկ հնդ-վեդայական տարբերակում՝ Visīvarūpa հրեշը սպանվում է՝ Trita Āptya-ի կողմից (*հնդկական, վեդայական*)\*<sup>2</sup>: Սա նույն հնդեվրոպական հնագույն պատումի երկու տարբերակներն են: Ե՛ւ «Ավեստայի» վիշապը, ե՛ւ «Րիգ Վեդայի» վիշապը ունեն ֆիզիկական միևնույն բնութագրումները՝ երեք գլուխ, վեց աչք: Սրա հայկական տարբերակը Խորենացու՝ «Տիգրան եւ Աժդահակ» տարբերակն է: Պատմահայրը գուգահեռ տանելով Արամազդի եւ Տիգրանի միջև, հասկացնում է, որ ինքը գլխավոր դիցի մասին է պատմում, բայց տալիս է պատումի հնագույն հայկական տարբերակը: Հերոս դիցի՝ Thraētaona եւ Trita անվան հայկական տարբերակ **Տիգրան** անունը՝ ԴԻ(ք) + ՐԱՆ = ԴԻ > դից + ՐԱՆ, իմաստավորված ստուգաբանվում է որպես՝ **«դիցարան»** (*Խորենացու մոտ այս առասպելական Տիգրանը եւ պատմական արքա Տիգրանը տարբեր են: Մինչեւ հիմա էլ արեւմտահայերը Տիգրան անունը ե՛ւ արտասանում ե՛ւ գրում են՝ Դիքրան, դ>տ եւ q<ք, բաղաձայների անցում*):

«Րիգ Վեդայի» Trita Āptya հերոսը, որ հայկական Տիգրանի գուգահեռն է, հնագույն վեդայական **Ինդրա** աստվածության հետագա տարբերակն է\*<sup>3</sup>: Նրա նախատիպը՝ **Ինդրա** աստվածությունն է, որի երկվորյակ եղբայրը Րիգ Վեդայի տարբերակներում Ազնի աստվածությունն է\*<sup>4</sup>: Թե ինչո՞ւ է նույն պատումը տարբեր ժամանակներում տարբեր անուններով ներկայանում «Րիգ Վեդայում», մասնագետները բացատրում են նրանով, որ արիացիների միգրացիաները դեպի Հնդկաստան, իրարից դարերի հեռավորությամբ, եղել է ոչ թե մեկ այլ մի քանի անգամ\*<sup>5</sup>: Ուրեմն, Տիգրանի հակառակորդ Աժդահակին՝ հնագույն տարբերակում, վեց աչք, երեք գլուխ ունեցող վիշապին սպանում է **Ինդրան**: Ինդրայի անունը «Ավեստայում» նշվում է երկու անգամ եւ այն էլ՝ **Añdra** հնչողությամբ\*<sup>6</sup>: Հայկական «Մասնա Ծռեր» էպոսի մի շարք պատումներում Մասնասարի եղբայր Բադրասարի անունն է՝ **Անդրամելեք**: Ուրեմն, պատմահայր Մոսես Խորենացին խոսում է «Մասնա Ծռեր» էպոսի **երկվորյակների** մասին: Նույն անունով, երկվորյակ աստվածների մասին խոսվում է նաեւ Հին Կտակարանում՝ **«Սեփարուի մի աստվածներ Ադրամելեքի եւ Անամելեքի համար»**\*<sup>7</sup>, որտեղ Սեփարուի մին ներկայացվում է օտար երկիր եւ ժողովուրդ: «Րիգ Վեդայի» լավագույն մասնագետներից Հիլեբրանդթը՝ ի տարբերություն այն մասնագետների, որ **Ինդրային** համարում են ամպրոպի աստվածություն, գտնում է, որ Ինդրան հնագույն արևի աստվածությունն է\*<sup>8</sup>: Boghaz-Koi ցուցակում, **Ինդրան** հիշատակ-

\*1,- Avesta, Yt. 14. 38, 40.

\*2,- RV, 2.11.19.

\*3, \*4, - H. D. Griswold, «The Religion Of The Rigveda», Delhi, 1999, p. 298.

\*5,-Նույն աղբյուր, էջ 86:

\*6,-Նույն աղբյուր, էջ 177, Vend. X. 9, XIX. 43.

\*7, - Հին Կտակարան, Թագավորաց Դ, գլ. 17, 31:

\*8,-H. D. Griswold, «The Religion Of The Rigveda», 1999, Delhi, p.178.

վում է որպես ԻՆ-ԴԱՐ (In - dar), Միթրայի, Վարունայի, Նասաթյայի հետ միասին (մ.թ.ա. 14-րդ դար)\*1:

**Ինդրա** աստվածության՝ IN-DAR կամ **Añdra** անունը մինչև այժմ սխալ է ստուգաբանված եւ պատճառը կարծում են այն է, որ այս աստվածության «ինքնությունը» լիարժեք չի բացահայտված, քանի-որ **Բիգ Վեդան** եւ **Ավեստան** տարբեր ժամանակաշրջաններում ներմուծած եւ ավելի ուշ շրջանում մեկ վերնագրի տակ խմբագրված հավաքականություններ են: Ինդրան երկնային դից է ու նրա հնագույն գուգահեռը նաեւ բաբելական Անշարն է՝ ԱՆ = «երկինք», ՇԱՐ = «օղակաձեւ ամբողջ», որ ադերսվում է շումերաբաբելական 3600 թվի եւ «շրջանաօղակ» սիմվոլի հետ: INDAR անվան DAR-ը՝ հայերենում ե՛ւ նշանակում է «ժամանակաշրջան», ե՛ւ «բարձրավաղակ, լեռ»\*2, որ լիովին համատեղվում է «Բիգ Վեդայում» Ինդրայի երկնային դից լինելու, երկնային կառք վարողի եւ Մերու լեռան դից լինելու հետ\*3:

Համանման «Սասնա Ծռեր» հայկական էպոսի Սանասարին, «Բիգ Վեդայում», Ինդրա դիցը՝ **«ադերսվում է արեւի հետ, նա կարմիր կամ ոսկեգույն աստվածություն է, երկնքի եւ երկրի որդին է, որ հավիտյան իրարից անջատում է երկինքն ու երկիրը, վարում է երկնային կառքը, ապրում է Մերու լեռան գագաթին, նրա աջ ձեռքին լույս-կայծակ գեներ է, սպանելով վիշապ Վրիթրային նա ձեւավորում է նախաստեղծ քառսը, ազատագրում է ջրերի հորդումը, տիեզերքում վերակերտում եւ հաստատում է նոր կյանք եւ նոր համակարգ, եւ արեգակի ծագման պատճառն է դառնում»**\*4:

Հնդեւրոպական երկվորյակները, որոնք գալիս են նախահնդեւրոպական ժամանակներից ու տարածում են գտել թե՛ Միջագետքում, թե՛ արեւմուտքում թե՛ հնդ-իրանական հավատամքային պատումներում, իրենց «ինքնության» լիարժեք բացահայտումը ներկայացնում են «Սասնա Ծռեր» էպոսում եւ պատմահայր Մովսես Խորենացու «Տիգրան եւ Աժդահակ» միֆոլոգիայում:

Պատմահայր Խորենացին գուգահեռ տանելով **Արամազդի** եւ **Տիգրանի** միջև, հասկացնում է, որ ինքը գերագույն դիցի մասին է պատմում,- **«Բայց դիցաբանական տմասկնտից նու ճշմարիտ է մեր ասածը: Չկա ոչ մի Արամազդ, բայց միայն նրանց համար որոնք կամենում են, որ Արամազդ լինի. եւ այսպես կոչված չորս Արամազդներից մեկն է միայն՝ Կունդ Արամազդը: Այսպես նաեւ շատերը կան Տիգրան անունով, բայց սա մեկ է միակն է Հայկազունիներից, որ Աժդահակին սպանեց եւ գերի տարավ նրա տունը եւ Անույշին, վիշապների մորը»**\*5: Փաստորեն, Արամազդը առասպելական Տիգրանի գուգահեռն է:

\*1, - H. D. Griswold, «The Religion Of The Rigveda», 1999, Delhi, p.178,

\*2, - Ա. Սուրխայան, «Հայոց լեզվի հոմանիշների բառարան», 1967թ., էջ 163:

\*3, \*4,- Rachel Storm, «Indian Mythology», USA, 2000, p. 44.

\*5,- Մ. Խորենացի, «Հայոց Պատմություն», 1981թ., էջ 101-103:

Իրանական Ահուրամազդան, ինչպես հայկական էպոսի Սանասարը, ունի եղբայր, որ նրա հակոտնյան է՝ Արհիմանը: Ջրվանիզում, Ահուրամազդան և Արհիմանը եղբայրներ են, «ժամանակի աստվածություն» Ջրվանի որդիներն են, որ **սկզբնական շրջանում**, չեն ներկայանում որպես թշնամի հակառակորդներ: «Սասնա Ծռեր» էպոսում նրկվորյակները սպանում են իրենց հայրացու(ոչ թե հայր) Սենեքերիմին: Հունական դիցաբանության մեջ՝ Ջնու-Արամազդը, որն ինչպես «Բիզ Վեդայի» Մերու լեռան Ինդրան է, Ջնուի դեպքում լեռը՝ Օլիմպոսն է, սպանում է իր հորը՝ «ժամանակի աստվածություն» Քրոնոսին: Թե՛ Ինդրան, թե՛ առասպելական Տիգրանը, թե՛ Սանասարը սպանում են **Վրիթրա-Աժդահակ** վիշապին:

Փաստորեն, համընդհանուր հնդեւրոպական մայր միջը կրկնվում է արեւմուտքից արեւելք՝ նո՛ւյն սյուժետով, սակայն հայկական էպոսում և պատմահայր Մովսես Խորենացու մոտ է միայն տրված այս սյուժետի աստղագիտական ներկայացումը, որտեղ պարզվում են թե՛ թշնամի **վիշապի աստնդատունը** և թե՛ նրկվորյակների **արեւի և լուսնի շավիղներ** լինելը:

«Սասնա Ծռեր» էպոսի երկվորյակները՝ **արեւի և լուսնի էլիպսաձև ուղեծրերն են**, որ իրար հետ հատվում են **լուսնի հյուսիսային մակաձում**՝ «Երկվորյակներ» համաստեղությունում և **հարավային մակաձում**՝ «Կարիճ» համաստեղության մոտ գտնվող **Աղեղնավորի 3<sup>0</sup>**-ում:

Մ. Խորենացին վիշապ Աժդահակին նույնացնում է Կենտավրոս Պյուռիդայի հետ, որն ըստ հին հույների՝ այսօրվա «Աղեղնավորի» համաստեղությունն է\*1: **Վիշապ Աժդահակի** աստեղատան տեղադրությունը ճշտում է «Սասնա Ծռեր» էպոսը: Սանասարը և Բաղդասարը, որոնք արեւի և լուսնի արահետներն են, արքայադուստր Քառասուն Դյուղ Դեղձուն Ծամին հասնելու համար գնում են քաջքերի՝ ոգիների թագավորություն, որ նաև կոչվում է՝ **Օձի** քաղաք: **Օձի** համաստեղությունը գտնվում է «Աղեղնավոր» և «Կարիճ» համաստեղությունների միջեւ, քիչ վեր, աստեղատունն է՝ հին հույների «Օձակիրը», որի այսօրվա անունը՝ **Ophiucus** է: Փաստորեն, Գալակտիկայի կենտրոնն իսկապես գտնվում է այս երեք՝ «Կարիճ», «Օձ-Ophiucus» և «Աղեղնավոր» համաստեղությունների միջնամասում:

«Երկվորյակների» համաստեղությունը «Աղեղնավոր-Կենտավրոսից» հեռու է վեց ամիս և վեց աստեղատուն: «Երկվորյակների» համաստեղությունում է գտնվում **արեւի և լուսնի ուղեծրերի հատման կետը**, որ լուսնի **հյուսիսային մակաձն** է: Այստեղից սկսելով իրենց ընթացքը, **արեւի արահետ** Աղնա+

\*1,- «Բյուրասպի իսկական անունը ճանաչում են Կենտավրոս Պյուռիդա», Մ. Խորենացի, «Պատմություն», 1981թ., Երեւան, էջ 109: Ըստ հին հույների, Կենտավրոսի համաստեղությունը այսօրվա «Աղեղնավորն» է, տես Giles Sparrow, «The Universe», 2001, USA, p.137.



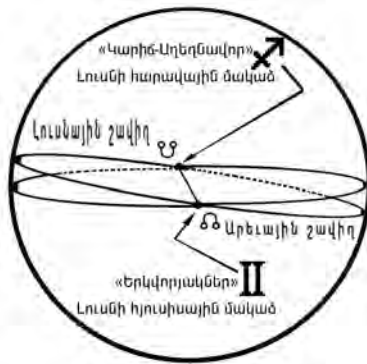

Արեւի եւ Լուսնի շավիղներ:  
Լուսնի հարավ. մակած → ☾  
Հյուսիսային. մակած → ☽

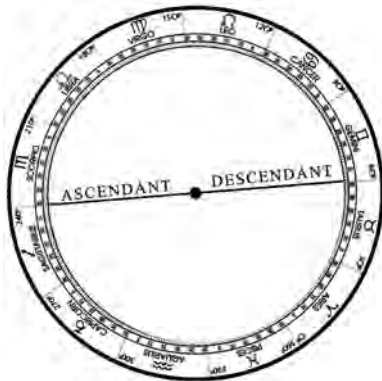
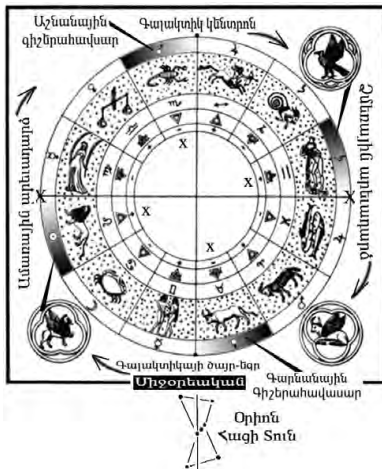

մելէքը(*Սանասարը*) > Ինդրա > Անդրա, Նոյեմբեր 21-ին (մ.թ.ա. III-II հազ.) մտնելով իր ճանապարհին գտնվող **«Աղեղնավոր-Կենտավրոս»** համաստեղություն, որ արեւի եւ լուսնի արահետների **հարավային հատման տեղամասն է**, թրատում է վիշապ Աժդահակին:

«Բիզ Վեդայի» ամենահայտնի մասնագետներ համարվող՝ Օլդենբերգը եւ Հիլլիբրանտը, «Բիզ Վեդայում» Ինդրայի եւ վիշապ Վրիթրայի (*վեդիկ Աժդահակ*) ֆունկցիաները ուսումնասիրելով գալիս են մի եզրակացության, ըստ որի՝ Ինդրան ներկայացնում է **ամառային**, իսկ վիշապ Վրիթրան **ձմեռային** եղանակների կլիմայական փոփոխությունները\*1: Եղանակների փոփոխության հետ կապված Ինդրայի եւ վիշապ Վրիթրայի ֆունկցիաները ճիշտ է նկատվել «Բիզ Վեդան» ուսումնասիրող այս երկու գիտնականների կողմից, սակայն, թե Հնդկաստանում ե՞րբ է սկսվում ցուրտ եղանակների սկիզբը եւ այդ ժամանակ արդյո՞ք երկնականարում հայտնվում է՝ տեսանելի է «Բիզ Վեդայի» վիշապ՝ Վրիթրայի համաստեղությունը, այս հեղինակների հոգը չէ: Եվ հավանաբար, սույն հեղինակները չգիտեն, որ միայն երկրագնդի՝ **33° - 44°** տարածքից է, որ ցուրտ եղանակների սկսելու հետ միաժամանակ, երկնականարում հայտնվում է Կենտավրոս Պյուռիդա վիշապի համաստեղությունը (թե՛ «Օձակիրը», թե՛ «Աղեղնավորը» եւ թե՛ այսօրվա «Կենտավրոս»-ը, երկնականարում հայտնվում են ուշ աշնանը):

Բյուրասալն Աժդահակի՝ **Կենտավրոս Պյուռիդա** աստղատունը\*2, Խորենացին աղերսում է «Քիմյուռն գոտու»\*3 հետ: «Քիմյուռն գոտին», ըստ 7-րդ դարի մատենագիր Ա. Շիրակացու, «Քիմեռական գոտին»\*4 է, որ կոչվում է «ցրտերի համաստեղություն»: Ուրարտական համակարգում այն համապատասխանում է «Կենտավրոս Պարսարի» հետ\*5 եւ հայկական **Տրե՛ Աղեղնավոր** ամսով է սկսվում ցրտերի շրջանը Հայկական լեռնաշխարհում:

Փաստորեն, Խորենացու առասպելական **Տիգրանը՝** հայկական էպոսում «Երկվորյակներից» **Սանասարն** է, եւ նրա հակա-

\*1,- Oldberg, RV. 51, n. 1; Hillebrandt, VM. III, 195-197, sec: H. D. Griswold «The Religion Of The Rigveda», 1999, Delhi, p.181.  
\*2,\*3, - Մ. Խորենացի, «Պատմություն», 1981թ., Երևան, էջ 99, 109:  
\*4,- Ա. Շիրակացի, «Հայ մատենագիրներ», 1979թ., Երևան, էջ 116-119, ծանոթագրություն էջ 343:  
\*5, - Ա. Դավթյան, «Հայոց աստղային դիցաբանություն», 2004թ., Երևան, էջ՝ 150-153:

ռակորդ Աժդահակը՝ Կենտավրոս Պյուտիդան, այսօրվա «Աղեղնավոր» համաստեղությունն է: Հայկի աստեղատունը «Անգղի» համաստեղությունն է, իսկ նրա հակառակորդը՝ Բելը որպես «Ժամանակի» աստված Քրոնոս, աղեսվում է **Հուշկապարհկի՝ հյուսիսային բևեռի Դրակոնիս համաստեղության հետ:** Թե

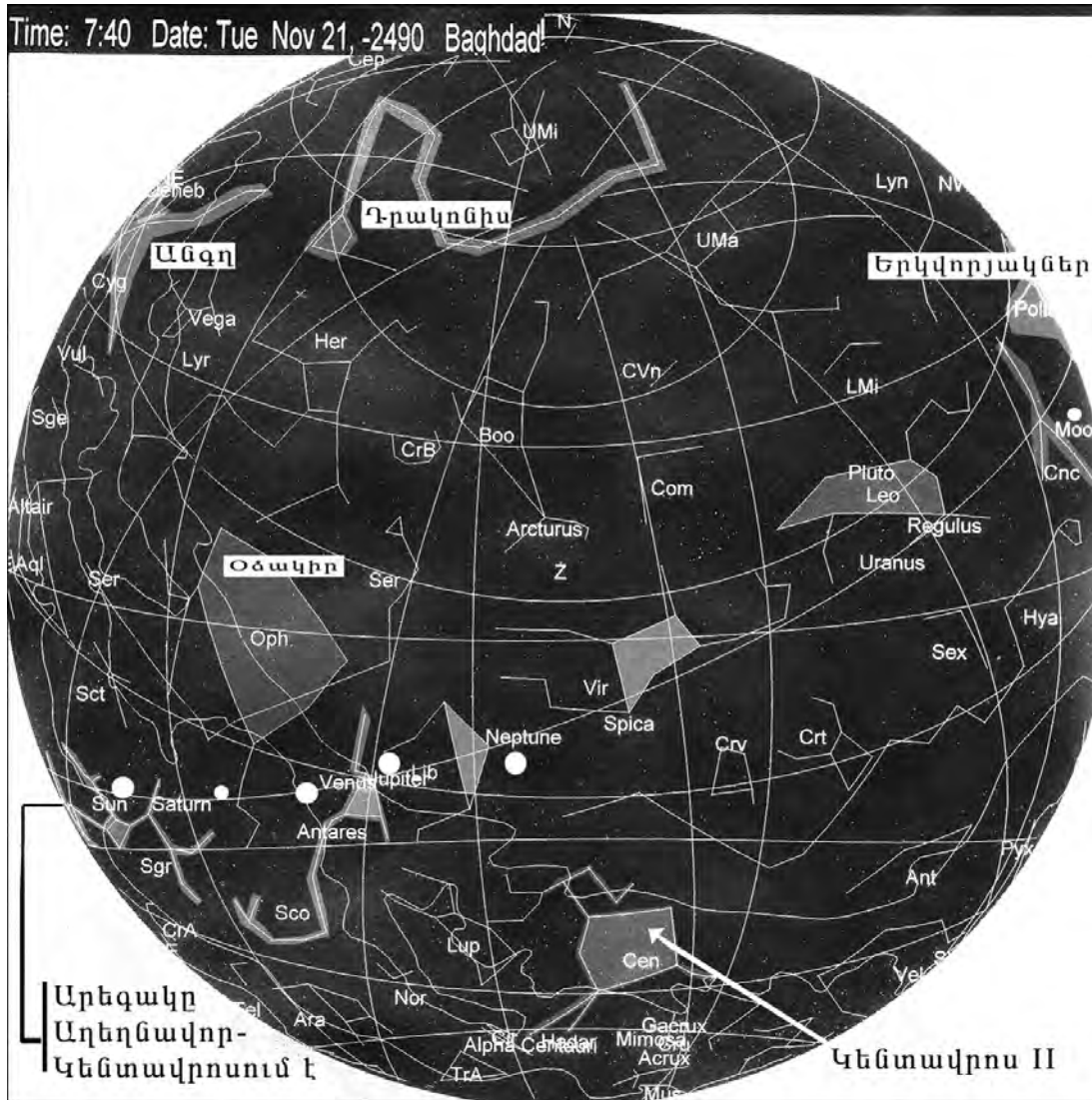

վնջապան՝ **ռ՞վէ** վիշապ Աժդահակին (նույն ինքը՝ Aži Dahāka = Visivarūpa = Vritra) հաղթող Տիգրանը, որը նույն Thraētaona-ն է (իրանական, Ավեստա)\*1, նույն Trita Ārtya-ն է (հնդկական, վեդայական)\*2, նույն **Ինդրան** է, նույն «Մասնա Ծոնր» էպոսի

\*1,- Avesta, Yt. 14. 38, 40.

\*2,- RV, 2.11.19.



Լուսնի հյուսիսային մակածը գտնվում է «Երկվորյակների» համաստեղությունում, իսկ հարավային մակածը գտնվում է՝ «Կարիճի» և «Աղեղնավորի» արանքում: Աներևույթ Ռահու-Կնոու վիշապի գլխատումով (Մանասար, Ինդրա), արեգակը քաջանց՝ ոգինների աշխարհից արտահայտվում է արտաշխարհում: Գլխատված վիշապը փորձում է կուլ տալ արեգակին և չի հաջողում: Ժամանակների վերջում, երբ նրա մարմին և գլուխը միանան, ապա նա կլլելու է արեգակը:

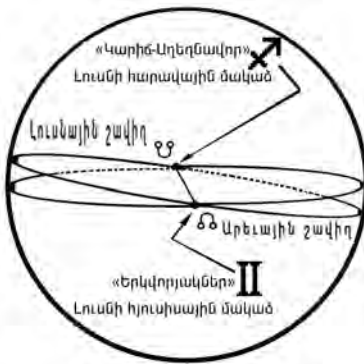

Արևի և Լուսնի շավիղներ:  
Լուսնի հարավ. մակած → ♏  
Հյուսիսային. մակած → ♏

Մանասարն է,- հարցի պատասխանը «թաքնված» է Աժդահակի երազում: Խորենացին նորից դիմում է ծածկագետի իր արվեստին, Տիգրանի ինքնությունը ներկայացնելով երազի այլաբանությամբ:

Աժդահակի երազում, **լնտան** բարձրունքում, երկունքի ցավերով թռնված ծիրանագետ կինը ծննդաբերում է երեք դուրսագուններ: Ծիրանագետ կինը՝ Խորենացու վահագնի ծնունդ արարչության մասին երգում՝ Ծիրանի ծովն է, «Մասնա Ծորեր» հնագույն էպոսի Ծովինարն է: Լնոր՝ **Մասիսն է**: Ըստ Խորենացու, Կնոջ երեք զավակներն ունեին այսպիսի տեսք՝

Առաջինն **առյուծին** հեծած սլանում էր դեպի **արևմուտք**, երկրորդն **ինձ** հեծած դիմում էր դեպի **հյուսիս**, երրորդը **վիշապ** սանձած արշավում էր **Աժդահակի վրա՝ դեպի հարավ**\*1:

Փաստորեն, Աժդահակի հակառակորդը վիշապ հեծած էր արշավում:

**«Լուսնի մակածը (հանգուցային կետը),- երկնքում արևի և լուսնի ուղեծրերի (տես՝ գծ. # 2) խաչածնման տեղանքներն են, որ ցուցում են, թե որտեղ կարող է խավարում տեղի ունենալ: Լուսնի և Արևի ուղեծրերը հիմնականում նույնն են, սակայն այս երկուսի ճանապարհ-շավիղները փոքր շնորհիվ ունեն, այլապես մենք ամիսը երկու անգամ խավարման երևույթի ականատեսը կլինեինք: Այս երկուսի՝ լուսնի և արևի շավիղները և լուսնի երկու մակածները (հյուսիս. և հարավ.) վնդայական աստղագիտության մեջ ներկայանում են որպես երկնային գլխատված վիշապ, որի գլխի մասը կոչվում է՝ Ռահու, իսկ պոչախրանը՝ Կնոու, և վնդայական արաչության մասին միֆապատումը կոչվում է՝ «Ծիր կաթնի խնոցի»: Լուսնի հարավային մակածը գտնվում է «Աղեղնավորի» և «Կարիճի» համաստեղության արանքում, «Կարիճի» պոչածայրում, իսկ հյուսիսային մակածը «Երկվորյակների» համաստեղությունում»\*2:**

**«Արևմտյան համակարգում, լուսնի մակածները՝ նորալուսնից միչև նորալուսին, կոչվում է՝ Վիշապ-Դրակոնյան ամիս, քանի որ ըստ աստղախաչական միֆոլոգիայի, Վիշապը կուլ է տալիս արևը՝ խավարման ժամանակ»\*3:**

\*1,- «Մովսես Խորենացի, «Հայոց պատմություն», 1981թ., Երևան, էջ 89-90:  
\*2,- Jhon Major Jenkins, «Galactic Alignment», 2002, USA, p. 75.  
\*3,- B. L. van der Warden, Science Awakening II, 1974, Oxford, p. 6.



Փաստորեն, հնագույն աստղագիտության մեջ, արևի և լուսնի շավիղներն ունեն **հյուսիսային հաստում**, որը գտնվում է **«Երկվորյակներ»** համաստեղությունում և **հարավային հաստում**, որը գտնվում է **«Աղեղնավոր»** համաստեղությունում: Ածղահակին՝ որպես աստեղատուն պատմահայր Խորենացին ներկայացնում է՝ Կենտավրոս Պյոտիդա անունով, որ հին հույների մոտ «Աղեղնավորի» համաստեղությունն է: Վիշապ հեծած հյուսիսից դնալի հարավ Ածղահակի վրա գրոհող հերոս-աստվածությունը Մ. Խորենացու մոտ ներկայանում է Տիգրան անունով, որ հենց ինքը՝ Thraētaona-ն է (*իրանական, Ավեստա*), նույն Trita Āptya-ն է (*հնդկական, վեդայական*), նույն **Ինդրան** է, նույն ինքը Սանասարն է: Համընդհանուր հնդեւրոպական երկվորյակները, որ հայկական էպոսում՝ Սանասար ու Բաղասար կամ Ադրամելեք անունով դիցերն են, երկնքի գերագույն աստվածություն **Դուաուսի** որդիներն են, որ խորհրդանշում են **օրն** ու **գիշերը**՝ հանդիսանալով արևի և լուսնի շավիղներ: Խորենացու այս կտորում Տիգրանը՝ «Սանա Ծոնը» էպոսի Սանասարն է: Նրա երեք որդիները՝ Բաբ, Տիրան և Վահագն, հայ հնագույն էպոսում, ուղիղ համեմատական զուգահեռներով՝ **Յռան Վերզո, Չննով Օհան, Մեծ Մհեր** դիցերն են, որ համապատասխանում են՝ **«Կշերք», «Ջրհոս», «Աշոտ»** համաստեղություններին, - ներկայացնելով **աշնանային գիշերահավասարը, ձմեռային արևադարձը, և ամառային արևադարձը:**

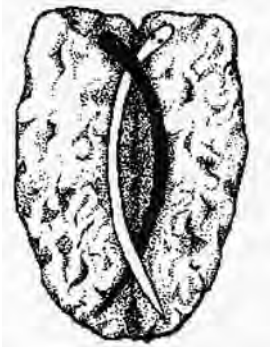

Ձերայրո Ռեյչել-Դոլմտով, «Ուղեղ և միտքը Դմառնա շամսիզում», 1981թ., էջ 88: Մարդկային ուղեղ: Պատկերանկարը ըստ՝ Կոլումբիայի ամազոններում գտնվող Դմառնա ցեղի:

Երկվորյակները նույնպես վիշապագուն են. բրահմայական Յոգա համակարգում այս երկվորյակ՝ **ճերմակ և սև վիշապները** խորհրդաբանորեն նաև ներկայացնում են՝ ողնաշարով բարձրագույն և չակրաները ֆիկսող էներգակիր երկգալար վիշապներ:

Փաստորեն, հնագույն նախահնդեւրոպական ժամանակների **երկվորյակ աստվածների** «ինքնությունը» պարզվում է հայկական «Սանա Ծոնը» էպոսով, քանի որ հայկական էպոսում է միայն պահպանված երկվորյակների մասին հնագույն աստղագիտական երևույթների ներկայացումներ՝ մանրամասներ, դետալներ, որի մասին ավելի մանրամասն կներկայացվի առջև: Բաղասարի անվան Ադնամելեք, Ադրամելեք զուգահեռը, որ նաև վեդայական Ինդրայի՝ ԱՆ-ԴԱՐ-ի հնագույն անունն է, հնդեւրոպական անուն է և նրա ծննդոցը Հայկական լեռնաշխարհն է:

**Հայասա երկրի հնագույն աստվածություն՝ Terittitūniš-ը:**

«Ըրիգ Վեդայի» **Trita Aptya**-ն, նույն ինքը՝ «Ավեստայի» **Thraētaona**-ն, Մովսես Խորենացաու ներկայացրած վիշապ **Aži Dahāka** - ին հաղթող **Տիգրանը**, որը նույն **Ինդրան** է, նո՛ւյն «Սասնա Ծռեր» էպոսի **Անդրամելերն** է, իրականում, Հայկական լեռնաշխարհում, մ.թ.ա. II հազարամյակում, Հայասա երկրի հավատամքային պանթեոնի աստվածություն՝ **Terittitūniš**-ն է:

Ըստ Գ. Ղափանցյանի, **Terittitūniš** աստվածության անվան Teri(t)-ը՝ համապատասխանում է հիթթիթական Teri «երեր» եւ **tititūniš**- հայերեն «տտուն, տուտն» («վերջավորություն, ազի, պոչ») իմաստ արտահայտող բառերին. ըստ այսմ ամբողջ բաղադրությունը պիտի նշանակած լինի **«նաստուն, նագի»**\*1: Սակայն, ըստ Գ. Ջահուկյանի, Գ, Ղափանցյանը չի նշում **տտուն = տուտն** բառի հնարավոր հնդեւրոպական ծագումը\*2: Ըստ իս, սրա նախահնդեւրոպական ձեւը պետք է լինի՝ **dud**-ը, որ կա Հր. Աճառյանի մոտ\*3, եւ հայերեն **տուտն**, ուրարտական **tut-**, ներկայանում է նույն **տուտն**՝ «պոչ, ծայր» նշանակությամբ\*4:

Հայասա երկրի **Terittitūniš** աստվածության անվան **Ter** -ը աղերսվում է հայերեն՝ **Ter > թևր** «թյուր = ծուռ, կոր»\*5, իսկ **tititūniš**-ը՝ հայերեն «տտուն, տուտն» («վերջավորություն, ազի, պոչ») իմաստ արտահայտող բառերի հետ:

«Սասնա Ծռեր» էպոսում, **երկվորյակները** նաեւ **«ծուռ, ծռեր»** բնութագրումն ունեն, որ վերաբերում է **արնի եւ լուսնի շավիղներին, էլիպած եւ կորագծերին**, ինչպես նաեւ, նրանց՝ **«երկվորյակները»** աստեղատունը Ծիր կաթնի **նգրային (ազի, պոչ)** աստեղատունն է եւ գտնվում է գալակտիկայի **կենտրոնից՝ «կարիճ-Աղեղնավորի միջնամաս»**, վեց աստեղատուն, 180°, վեց ամիս հեռավորությամբ:

Այս աստվածությունը՝ հայկական էպոսի **Անդրամելերն** է, «Ըրիգ Վեդայի» **Ինդրան** է, ինչպես նաեւ Միջագետքյան Մարդուկն է, որ Թիամատին թրատելով երկինքը եւ երկիրը վերջնականապես բաժանեց իրարից: **Երկինքը միայն արնի ուղեծրով է բաժանվում երկու մասի (հյուսիսային եւ հարավային):** Եվ երկնքի այս «բաժանումը», տեսողական պերսպեկտիվայով, պարզ կարելի է տեսնել: Այս աստվածությունը հիթթիթական տարբերակով նշանակում է՝ **«նագի»**: Միջագետքյան «The Epic Of Creation» պոեմում այս աստվածությունը երկինքը բաժանում է երեք մասի՝ **Անուի, Էնկիի** եւ **Էայի** արահետներ, որ MUL.APIN աստեղագանկում ներկայացված է՝ երեք օղակաձեւ շարքերով (*հյուսիսային, միջին եւ հարավային*), յուրաքանչյուրում 12 աստղեր եւ աստեղատներ դասավորությամբ՝ 3 x 12 (*տես հաջորդ էջի նկարները*):

\*1, \*2, – Գ. Ջահուկյան, «Հայոց լեզվի պատմություն», 1987թ., Երեւան, էջ 329:

\*3,- Հր. Աճառյան, «Հայոց լեզվի պատմություն», հ. I, 1940թ., Երեւան, էջ 76:

\*4,- Մ. Այվազյան, «Վանի սեպագիր արձանագրությունները», 2006թ., Երեւան, էջ 69:

\*5,- Արմեն Դավթյանի կողմից բանավոր հայտնած կարծիք:

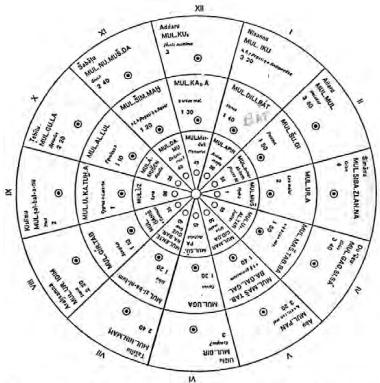
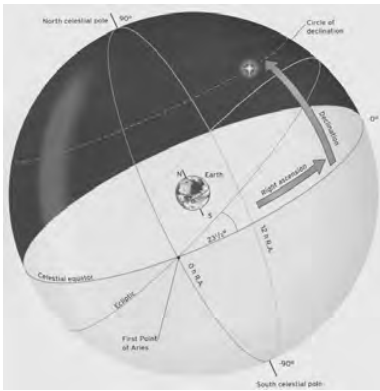
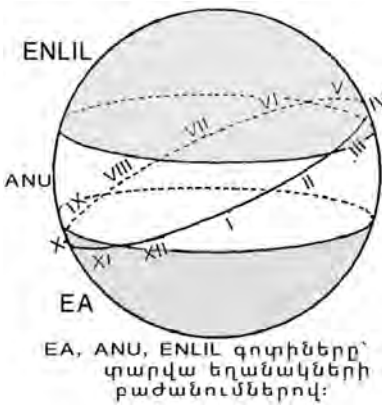

Fig. 6. Reconstruction of a Circular Astrolobe according to A. SCHEFF, Zeitschrift Deutsche Morgenl. Ges. 81, p. 302.

MUL. APIN-ը (գտնվում է Բրիտանական թանգարանում)



Այս աստվածությունը ադնրավում է «ժամանակ» կատեգորիայի հետ, որովհետև միայն **արևի և լուսնի ուղեծրերով**, արևի և լուսնի ընթացքներով և նրանց ուղեծիր-արահետի ճանապարհին ընկնող աստեղատներով էր հնարավոր հաշվել ժամանակը:

**Երկնքի** և **երկրի**՝ «Անգր» և «Կանխ Մեծ» աստեղատներով ներկայացող Ծիր կաթնի երկվորյակ որդիները՝ արևի և լուսնի ուղեծրեն են: Նրանց պատումային տարբերակների՝ «Րիգ Վեդայում»՝ Trita Āptya-ն, նույն ինքը՝ «Ավեստայի» Thraētaona-ն, Մովսես Խորենացու ներկայացրած վիշապ **Aži Dahāka**-ին հաղթող Տիգրանը, ունեն իրենց «նախակարապետը», որ Հայաստան երկրի **Terittūniš**- աստվածությունն է: Հնդ-արիական՝ վեդայական Ինդրա աստվածությունը, որ վերջնականապես բաժանեց երկինքը և երկիրը կատարում է նույն ֆունկցիան ինչ-որ Միջագետքյան համակարգում վերագրված է Մարդուկին: Նա է, որ Թիամատին սպանելով, երկնքում աստեղատները դասավորում և հաստատում «ժամանակը»: Հունական դիցաբանության մեջ, «ժամանակի աստվածությունը»՝ ԲՐՈՆՈՍԸ, **երկնքի՝ Ուրանոսի** և **երկրի՝ Գեայի** որդին էր, որ սպանեց հորը, այնպես ինչպես հայկական էպոսում **երկվորյակներն** են սպանում իրենց հայրացուին, ինչպես Մարդուկն է սպանում իր նախնիին և այլն: Այս աստվածությունը, որ ներկայացնում է **արևի ուղեծիրը**, իր մեջ ներառում է՝ ուղեծրով դասավորված երկնային 12 համաստեղությունները, և ըստ պատմահայր Խորենացու նրա Տիգրան անունը՝ դիր + րան (**դ < տ** անցում), որպես «դիցարան», «աստվածների տեղ» նշանակությամբ, լիովին համապատասխանում է այս աստվածության բնույթի և կատարած ֆունկցիայի հետ:

Ուրարտական պանթեոնում նա՝ Ծիվինին է՝ **Dsi**-u-ni, և պատահական չէ, որ պանթեոնում նրան գոհաբերվելիք կենդանախների թվաքանակը՝ 4 ցույ և 8 ոչխար թվաքանակն է. արևի և լուսնի ուղեծրերը ֆիկսում են տարվա չորս եղանակները՝ ըստ աստեղատների և նրանց ծավալածելը՝ տետրահեդրոնն է: Պատահական չէ նաև պանթեոնում առաջին երեք աստվածություններին գոհաբերվելիք ոչխարների թվաքանակը՝ **54** է: Արևի և լուսնի ուղեծրերը, «Երկվորյակներ» և «Աղեղնավոր» աստեղատներում իրար հետ հատվելու պատճառով, ամեն 54 տարին մեկ «ստեղծում» են արևի լսավարում: Եւ եթե արևի ուղեծիր-շրջանաօղակի պարագիծն ընդունենք **54** միավոր, ապա՝ շրջանագծի շա-

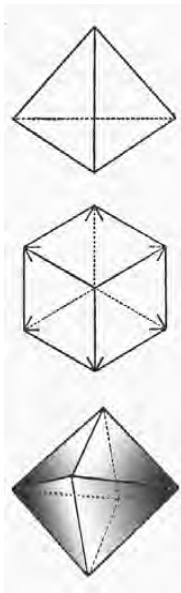

ռավիղ R-ը՝ կլինի մոտ 17 միավոր, իսկ տրամագիծը՝ 2R-ը 34 միավոր\*1, որ Հալդիի թիվն է.- **17 ցուլ և 34 ոչխար զոհաբերելի Հալդիին, հրամայում է Վանի արձանագրությունը:**

«Մասնա Ծոնր» էպոսում Սանասարը և Բաղդասարը երկնքում «հաստատում» են «ժամանակ» կատեգորիան, կռվելով 60 փահլեւանների հետ: Եվ հնագույն «Մասնա Տուն» հավատամքային կարգականոնը լիովին և լիարժեք բացահայտում է բոլոր հնագույն պատումներում՝ «Ռիգ Վեդա», «Ավեստա», Միջագետքյան «The Epic Of Creation» և այլն, երկնային վիշապին սպանելով **«Նրկինքը»** և **«Նրկիրը»** իրարից բաժանող աստվածության «ինքնությունը», որը՝ «ժամանակ» կատեգորիա սահմանողն է:

**էպոսի խորհրդապաշտական իմաստները:**

**«Աստվածային երկվորյակների մասին միջական պատումը, որտեղ երկվորյակները գերագույն աստծո կամ արևի աստծո որդիներն են, խորանում է մինչև նախահնդեւրոպական հնագույն ժամանակներ: Այս միջական պատումը հայտնաբերվել է համարյա բոլոր հնդեւրոպական հնագույն հիմնական տրադիցիաներում, որտեղ ոչ միայն կրկնվում են միեւնույն մոտիվները, այլ նաև առկա է հերոսների անունների համատեղությունը, որը և հաստատում է այդ մոտիվների և պերսոնաժների բնույթը որպես՝ նախահնդեւրոպական»:** (T. Gamkrelidze & V. Ivanov, “The Indo-European And The Indo-Europeans”, NewYork, 1995, p. 680):

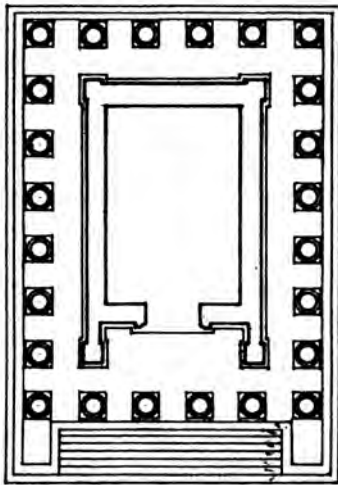

ԳԱՌՆԻ: Միեր/Միիրի տաճարի հատակագիծը:

Հեթանոսական տաճարների ճարտարապետական ամբողջական կառույցը, որ քրմերի աշխարհմանաչողության՝ արարչության կամ «տիեզերքի մոդելն»-ն էր ներկայացնում, բաղկացած է հիմնականում երկրաչափական երեք մոտեցումների համադրումից: Առաջին ծավալ՝ **նաանկյուն-տանիք**, որ **խորհրդապաշտական հուր** էլեմենտն է և **հայրը**: Երկրորդ ծավալ՝ **քառանկյուն**, որ նյութական աշխարհն է՝ խորհրդաբանական **հող** և **ջուր** էլեմենտ, որի վրա է հենվում առաջին ծավալը: Եվ երրորդ ծավալը՝ **կառույցը նզրագծող** նախամուտք աստիճաններն են, որտեղ աջ և ձախ կողմերի պատվանդանների դիմահար հարթաբանդակներում պատկերված են «երկնականար-գունդն» ուսե-

\*1, - Հին Միջագետքում ՊԻ=π թվի արժեքը սկզբում ընդունում և օգտագործում էին՝ «3»-ը, իսկ հետո՝ π =3,125-ը, շրջանագծի մակերեսը հաշվելու համար (ինչ խոսք, π =3,14 ճշգրտությունից շնորհիվ մեծ էր): Dick Teresi, “Lost Discoveries”, 2002, USA, p. 50-51.



Գերագույն հայր աստվածության որդիները երկվորյակ աշյուծները:

Միտանի երկրի արքա Սաուասաթարի կնիքը:  
Մ.թ.ա. 1450թ.:  
Նկարը՝

G. Contenau, «Civilisation des Hittites et Hurrites du Mitanni».

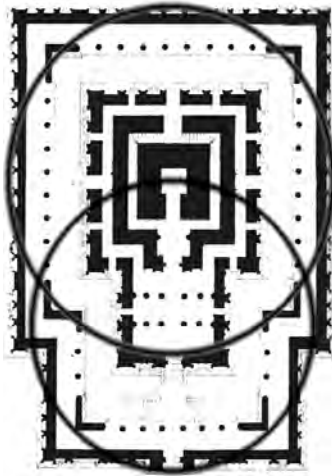

Երեք ծավալների համադրումը

րին երկվորյակ կուպիդոնները: Նրանք են, որ սահմանազատում են **«վերին երկինքը»**, եւ «սահմանում» են տաճարի պարագիծը: Քրիստոնեության մեջ երկվորյակները դարձան՝ Սերովբե եւ Քերովբե:

Հնագույն աստեղագիտության մեջ նրանք՝ **երկվորյակներն** աղերսվում են այսօրվա՝ Մեծ Արջ եւ Փոքր Արջ համաստեղությունների (*Մեծ եւ Փոքր Սայլ*), 12 զոդիակների շրջանաշրջայում՝ **«Երկվորյակներ»** համաստեղության (*Կաստոր եւ Փոլլուքս աստղերի կամ Կաստոր եւ Xi աստղերի հետ*), եւ **Արնի ու Լուսնի ուղեծրերի** հետ: Հնագույն կոսմիկական հավատամքում որևէ գլխավոր արական աստվածություն, ներկայանում է կրկնակի աստղային ատրիբուտներով: Օրինակ, Հայասա երկրի գլխավոր աստվածություն Ներգալի աստղատունը՝ «Անգղի» համաստեղությունն է, մոլորակների համակարգում՝ Հրատ մոլորակն է (Mars):

Ըստ հնագույն թաքնագիտության, որի պահպանված հիմքերն այսօր համարվում են վեղայական սանսկրիտ տեքստերը, գերագույն արարիչը, որ Մեծ գիտակցությունն է, «արտաշնչելով» ծիրում է աստեղային եւ մոլորակային մեր համակարգը,-

**«Մեծ Գիտակցութիւնը կը շնչէ եւ կ'արտաշնչէ, կշտոյթային կենսունակութիւն մը ապահովելով արարչագործութեան դաշտին մէջ յառաջ տարուող բնաշրջումի կամ բարեշրջումի աշխատանքին»:**

**«Թաքնագիտութիւնը կուսուցանէ, թե՛ այս ճառագայթները կը հոսին Մեծ Արջ համաստեղութեան եօթը աստղերէն: Անոնց Աղբիւրը Անհունին մէջն է:**

**Անհունէն ծագում կ'առնէ ահաւոր ոյժի ճառագայթ մը, եւ բախում ունենալով Մեծ Արջ համաստեղութեան եօթը աստղերուն հետ կը բնկանուի եօթը ճառագայթներու: Այս եօթը ճառագայթներու հոսանքը ուղղուելով Ծիր կաթին համաստեղութեան՝ կը միաձուլուի Ծիր կաթինի եօթը իգական ուժերուն հետ եւ կը սաղմնաւորէ մեր արմային դրութեան գոյութեան նախատիպարը, որմէ կառոյց կ'առնեն դարերու տնտղութեան մեր արմային դրութիւնը».\*<sup>1</sup>**

«Մասնա Ծոներ» էպոսի պատումներից մեկում, Ծովինարը Սենեքերիմ թաքավորին, որին բռնությամբ կնության էր գնացել, համոզում է, որ իր «անսպասելի» հղիությունը, Սենեքերիմի «շնչից» է (*պատում 18, «Մ. Ծ.» հ.1V,*

\*1,-Թորգոմ Սարեյդարյան, «Հինավուրց իմաստության հիմները», 1994թ., ԱՄՆ, էջ 50:



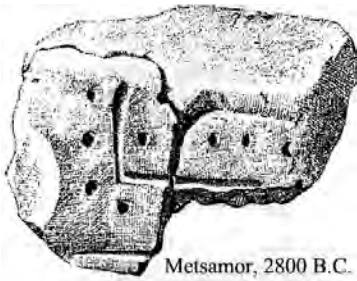

Մոտիվների համագույց, էջ՝ 421):

**Սննքների** նւ **Գագիկ թագավորը**՝ «բովանդակ-ամբողջի» երկու հակադարձ՝ «վատ» նւ «լավ» կողմերն են, այնպես ինչպես Հայասա երկրի գլխավոր աստվածությունն Ներգայն է ներկայանում երկակի՝ թե՛ անդրաշխարհի թե՛ արտաշխարհի գերագույն իպոստաս:

Երկվորյակները **գերագույն Աստծո որդիներն են**, այսինքն, «բարձրագույն միտք-ոգին» կրող իպոստասներն են, որ արշավում են քառաձի կառքերով (**ձիու խորհուրդն է՝ կենդանական շունչ-հոգի, Anima Mundi**): Նրանք, ըստ վեդայական էզոթերիզմի, տիեզերական հոգևոր **«մտախավ» (Մանասար)** նւ տիեզերական հոգևոր **«հուզախավ» (Բադդասար)**, գերագույն աստվածություն որդիներն են, որ վարում են իրենց հոր կառքը: Մտախավի խորհրդաբանական սիմվոլը՝ **արմն** է, հուզախավինը՝ **լուսինը**:

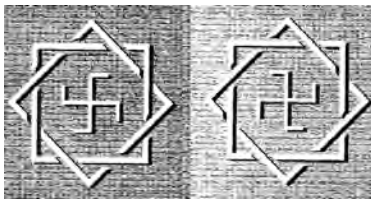

1-ին պատկերում. սվաստիկայի շարժումը՝ ձախից աջ պտույտ, - խորհրդանշում է արտահայտվող աշխարհ: Ժամագույցի սլաքների հակադարձ՝ աջից ձախ պտույտ,- վերադարձ, ներփակվելու պրոցես:

Ձին՝ **շունչ-հոգին** է, հեծյալը՝ **միտք-ոգին**, - ասում է «Բիզվեդան»: Եթե Մանասարը լիարժեք՝ **մեկ բուռ ջրից** է ծնված, ապա Բադդասարը՝ **կեն բուռ ջրից**: Նրանց մեջ մեծ տարբերություն կա: «Մանաս» էպոսում Բադդասարն ավելի էմոցիոնալ է, քան եղբայրը՝ Մանասարը, - **«... Այս երկվորյակները, ինչպես հայկական ժայռապատկերներում է նրնում, կայուն նւ անկայուն տիեզերքների սկզբունքներն են, նւ մտան կենդանակերպի մեջ որպես երկվորյակներ»**\* 1: Նրանք գերագույն Աստծո՝ «բովանդակ ամբողջի» սիմվոլ շրջանաշրջայի «պարագիծը» եզրագծող նւ տիեզերական երկու հակադարձ պտույտներն ապահովող դիցերն են՝ **ԱԼ** նւ **ԸԱ**, թեև երով սվաստիկան: Այս առումով, Գ. Կարապետյանն իրավացիորեն գուգահեռ է անցկացնում. **«Աջ ու ձախ պտույտների հետ են կապվում նաև [հայկական] թաղման ծնանքը: Գտնվել են բազմաթիվ խմբակային թաղումներ, որտեղ տղամարդկանց դիակները պատկերված են աջ կողմի վրա, իսկ կանանցը՝ ձախ: Այս թաղումները կապվում են արականի ու իգականի, ոգեղենի ու նյութականի, բարու ու չարի հետ՝ որպես տրիեզերական սկզբունքներ»**\* 2:

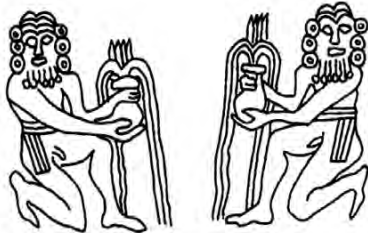

Միջագետքյան երկվորյակները՝ Լահմու նւ Լահմահու: Նկարը վերցված է՝ Oxford World's Classics «Myths from Mesopotamia», USA, 2000.

A new translation by Stephanie Dalley.

Երկվորյակները, Անհունի՝ Բրահմայի, երկու «ձեռքերն են», որոնք գուգահեռաբար աղերսվում են շումերաբաբելյական՝ Լահմու նւ Լահմանուի դիցերի հետ (LHM նւ LAHAMU), որ նշանակում է՝ **«լցնել»**\* 3: Եվ պատահական չէ, որ Միջագետքյան

\*1, \*2, -Գ. Կարապետյան, «Հայոց պատմության ուրվագծեր», հ. I, 2002, Երևան, էջ 109: \*3,- LAHMU հուրիերեն բառ է, որ նշանակում է՝ «լցնել»:



Միջագետքյան Էնկի աստվածությունը, որ շումերական ԷԱ-ՀԱՅԱ աստվածությունն է: Ըա աստվածության գլխարկը խորհրդանշում է տիեզերական արարչության ամբողջ համակարգը: Գլխարկի ներքևի մասը նավակ է, որի վրա նստած է նրանկյունը: Եռանկյան աջ եւ ձախ կողմերում՝ 4+4=8 ճյուղ-թևեր կան: Սա ամբողջն է, որ արտահայտվում է քառակի,- աջ եւ ձախ հակադիր կողմերով՝ ութ թևերով: Նրա ձեռքի թռչունը, հայկական «Անգղ», այսօրվա «Cygus» համաստեղությունն է, որ խորհրդանշում է Հայասա երկրի գերագույն աստվածությանը: Նրա ոտքի տակ գուլը խորհրդանշում է գարնանամուտը, երբ արեւը ծնվում է Յուլի համաստեղությունից: Երկու գետերը՝ Տիգրիս եւ Եփրատ, հոսում են նրա ուսերից: EN.KI -ին հնագույն տեքստում իր մասին ասում է, որ ինքը երկնքի առաջին գավակն է:

առավել ուշ շրջանի տեքստում (The Epic Of Creation), այս երկվորյակների տեղում հանդես է եկող Մարդուկ աստվածությունը՝ EN.KI (Հայա-Ըա) աստվածության որդին է: Հարթաքանդակապատկերում Ըայի ուսերից թափվում են երկու գետերը՝ Տիգրիսը եւ Եփրատը: «Սասնա Ծռեր» էպոսում երկվորյակները բազմիցս ընդգծում են, որ իրենք **ջրածին** են: Հնագույն հավատամքի՝ **«ինչպես վերնում, այնպես էլ ներքնում»** մոտեցման համաձայն, այս երկվորյակները իրենց «տեղն» ունեն նաեւ երկնքում:

«Սասնա Ծռեր» էպոսում, երկվորյակներին եւ նրանց հաջորդող հերոս դիցերին կանչում են՝ **լառ** անունով, որ սասնո բարբառում նշանակում է՝ **որդի: Լառ** -ի հնարավոր բազատությունը հնդեւրոպական նախալեզվում՝ \*Legho- ձեռն է, որ նշանակում է՝ «լույս»: Սանսկրիտ.՝ laghù-, լատին.՝ Lewis, գոթ.՝ leihts, հին անգլերեն՝ leoht, հայերեն՝ «լոյս» եւ այլն\*1: Բառի այս նշանակությունը համապատասխանում է հենց «լույս» իմաստի հետ, քանի-որ էպոսում տոհմը շարունակող որդին համարվել է տոհմի **«լույս»**-ը, **«ճրագ»**-ը: Մյուս կողմից՝ երկվորյակները լինելով **լուսնի եւ արեւի ուղեծրերը**, խորհրդանշում են՝ **գիշերային երկինք** եւ **օրվա երկինք** բաժանումը՝ ինչպես Վարունա եւ Միթրա երկվորյակ եղբայր դիցերն են ներկայանում «Բիգ Վեդայում»:

Վերադառնալով երկվորյակ աստվածություններին, պետք է ընդգծել, որ նրանք արարչության հաջորդ փուլն են ներկայացնում, որը ԲՈՎԱՆԴԱԿ-ի՝ գերագույնի քառակողմ՝ լիարժեք արտահայտությունն է գուցում:

Գոյաբանական աշխարհի «կառուցման» գաղափարը որպես՝ **ՀԱՅՐ-ՄԱՅՐ-ՈՐԴԻ**, մենք տեսնում ենք հնդ-արիական **«Բիգ Վեդա»** սրբազան տեքստերում՝ ծավալների ներկայացմամբ (Բնության մեջ գոյություն ունեցող գունդը եւ հինգ ծավալները, որպես՝ *հուր, ջուր, օդ, հող տես*՝ «Վիշապը որպես տիեզերական ծավալների ծննդոց» բաժնում): Երկրաչափական ծավալներ՝ Իկոսահեդրոնը (**icosahedron**) եւ Դոդեկահեդրոնը (**dodecahedron**) կերպարային ներկայացմամբ՝ **Պուրուշան** եւ **Պրակրիտին**, հանդես են գալիս որպես նախնական «արական» եւ «իգական» երկվորյակ-աստվածություններ, որոնց «միակցումից» առաջանում է ութանիստ օկտահեդրոնը (**octahedron**) \*2: Պուրուշան «արական» նախագոյությունն

\*1,- T. Gamkrelidze & V. Ivanov, "Indo-European & the Indo-Europeans", p. 685.  
\*2,- Robert Lawlor, «Secred Geometry», USA, 1989, p. 103.

Կայանում են որպես՝ մեծ շրջանաօղակ, որն ամբողջն է, եւ նրա հայելային արտացոլանքը՝ փոքր շրջանաօղակ: Այս երկուսի «միակցումից», շրջանաօղակների R-ը՝ շառավիղը նույն է, եւ երկու օղակները միասին, հատման հատվածում, «ստեղծում են» որդուն՝ Օկտահեդրոնին: Հնագույն հնդեւրոպացիների մոտ արարչական դուալիզմը նաեւ արտահայտվում էր որպես արական՝ «արնային աղբյուր» եւ իգական՝ «լուսնային աղբյուր» ներկայացմամբ (*տես նկ.*):

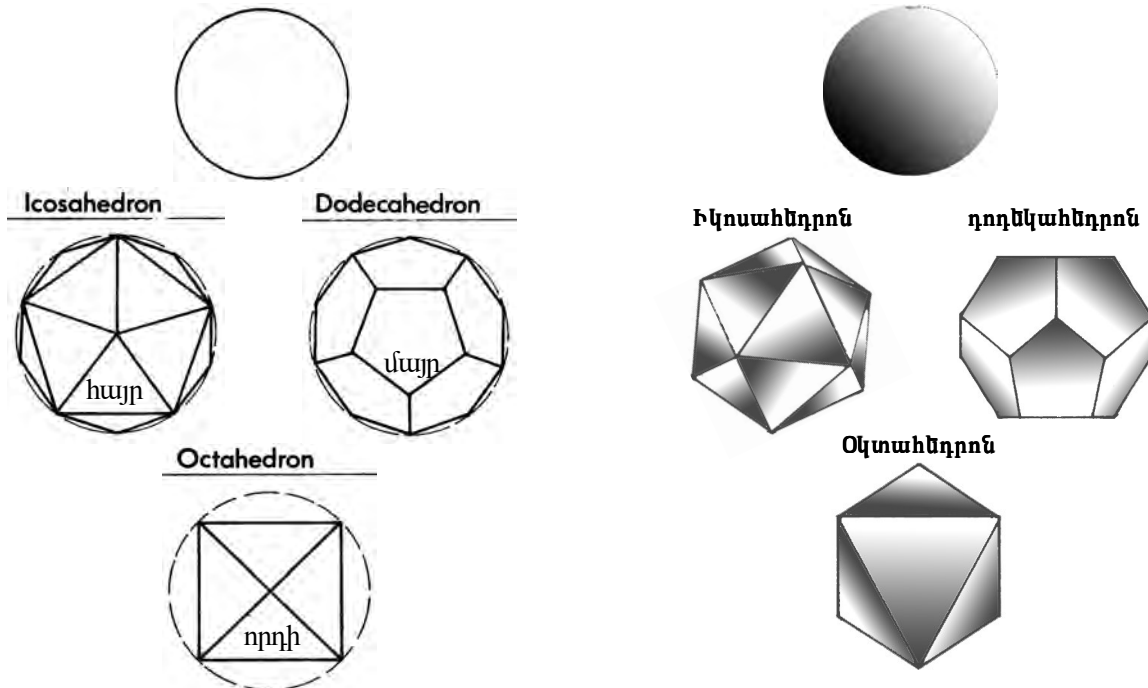

Վերնում շրջանագիծը որպես ամբողջ՝ 360°: Աջում եւ ձախում՝ գծային եւ ծավալային արտահայտությամբ «արական» իկոսահեդրոնը եւ «իգական» դոդեկահեդրոնը: Նրանց միացումից առաջացած ութանիստը՝ Օկտահեդրոնը:

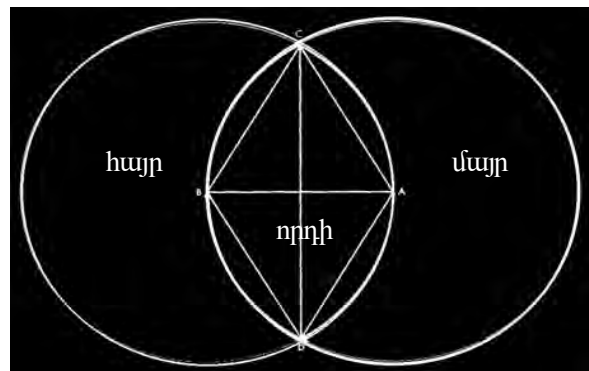
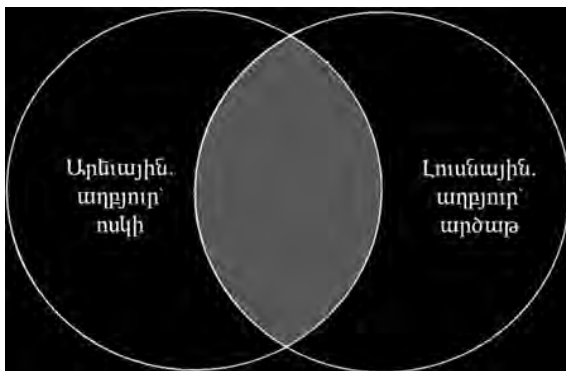

«Արական» իկոսահեդրոնը եւ «իգական» դոդեկահեդրոնը ներկայացված են որպես շրջանագծեր, որոնց հատման տեղում առաջանում է՝ Օկտահեդրոնը, քրիստոնեական որդին՝ որպես «Ձուկ» ֆորմա:

Բնության մեջ գոյություն ունեն չկրկնվող նիստերի կոմբինացիաներով միայն չորս՝ Icosahedron, Octahedron, Cube, Tetrahedron սոլիդները, որոնք ըստ հնագույն թաքնագիտության համապատասխանում են՝ ջուր, օդ, հող, հուր էլեմենտներին: Դոդեկահեդրոնը համարվում էր Աստծո կոմպոզիցիան (*տես՝ էջ՝ 27-51*):

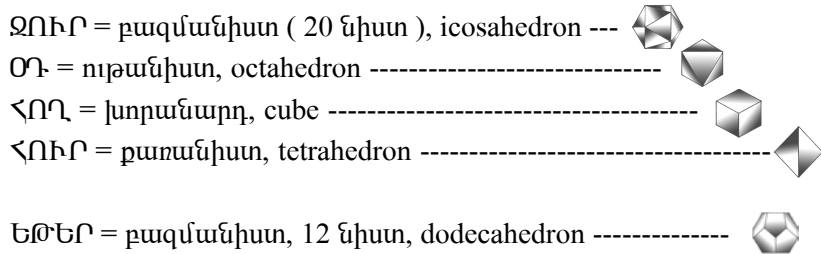

Գոյաբանական աշխարհի արարման պրոցեսը որպես գերագույն արարչի արտահայտություններ՝ աստվածություններ, առկա է «Սասնա Ծռեր» էպոսում:

Գագիկ թագավորը **Իկոսահեդրոնն** է. էպոսի բազմաթիվ պատումներում նրկվորյակների պապը՝ Գագիկը, Սանասար-Բաղդասարին իրենց բերդ-քաղաքը կառուցելու համար նվիրում է 20 տուն, պատումներ կան, որտեղ նշվում է 30 տուն: Իկոսահեդրոնն ունի 20 նիստ եւ 30 կողմեր:

«Սասնա Ծռեր» էպոսի մի շարք պատումներում ընդգծվում է, որ նրկվորյակներից յուրաքանչյուրն աղերսվում է 8 թվի հետ: Էպոսի պատումներում բազմիցս 8 թիվը շեշտվում է. օրինակ, երբ նրկվորյակները թագավորի առջև են կանգնում, ապա յոթ անգամ նրկիր (գետին) պագանելուց հետո, **ութերորդում** ձեռքերը կանթում, կանգնում են (1>8 համակարգ)\*<sup>1</sup>: Եթե ընդունենք այն փաստը, որ **օկտահեդրոնն** ունի **8 նիստ** եւ **նրկվորյակները** նրկուսն են՝ 8+8=16, ապա կարգավի որ՝ այս նրկու ֆորմաները ստեղծում են՝ 20 + 16 = 36 «տուն»: Փաստորեն, **Սասնա Տունն** ինքնին ունի 36 միավոր» եւ, մ.թ.ա. XI դարին վերագրվող Միջագետքյան MUL. APIN աստղագանկում ներկայացված աստեղատների քանակը նույնպես 36 է: Մյուս կողմից, «Սասնա Տուն» էպոսը, գլխավոր հերոսների չորս սերնդափոխության, չորս ճյուղերից բաղկացած կառույց է: Ըստ խալդեական դպրոցն ուսանած Պյութագորասի (**հաղորդող Պյութագորոսն է**), թվային համակարգում առաջին չորս գույգ եւ չորս կենտ թվերը Աստծո «ամբողջն» է\*<sup>2</sup>: Էպոսում թագավորի 20 տուն(*աստեղատուն*) նվերը եւ նրկվորյակների թիվը, միասին ձեւավորում են «բովանդակը»: Թագավորի նվերը՝ 2+4+6+8=20 տուն եւ նրկվորյակների թիվը՝ 1+3+5+7=16, միասին՝ 16 + 20 = 36 **ձեւավորում են**՝ «բովանդակը» որպես 36 աստեղատուն կամ ՇԱՐ՝ 3600, որ 360<sup>0</sup>-ն է:

\*1, - «Սասունցի Դավիթ», 1989թ., Երևան, էջ 93:  
 \*2,- M. P. Hall, «The Secret Teachings Of All Ages», p. LXXII.

Octahedron

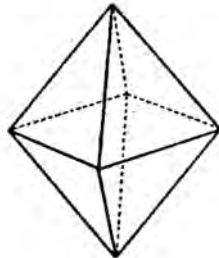
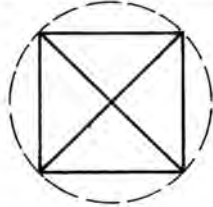

Երկվորյակների  
երկրաչափական սիմվոլը՝  
Օկտահեդրոնն է: Ունի՝ 8  
նիստ և 12 կողմեր:  
Կազմված է չորս նիստանի  
երկու բուրգերից:  
Էլեմենտը՝ օդ:

Octahedron

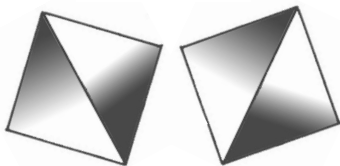

Ուրեմն, երկվորյակները ներկայացնում են՝ **Օկտահեդրոն** ծավալածնուր: Ունի՝ 8 նիստ և 12 կողմեր: Կազմված է չորս նիստանի երկու բուրգերից: Էլեմենտը՝ **օդ**: Եվ ինչպես «Սասնա Ծռեր» էպոսում երկվորյակներն իրենք իրենց մասին են փաստում՝ նրանք ջրածին են. Ծովինարի և Գագիկի՝ առաջին **Իկոսահեդրոն** ծավալածնուի էլեմենտը՝ **ջուրն** է:

Որ «Սասնա Ծռեր» էպոսում նաև բացահայտ ցուցվում է երկվորյակների **արևի և լուսնի ուղեծրեր** լինելը՝ նույնպես փաստ է: Երկրորդ վիշապին՝ **«մեկ գոմշի չափ բարձր, հինգ գոմշի չափ էրկեն»**, որը նույնպես ջրի՝ կյանքի, «խոչընդոտ» էր, եղբայրները սպանում են երկու կլոր ջաղագքարերով (1>8 համակարգ):

**«Էրկու կլոր քար կա, առնենք, էրթանք.**

**Էրկուսի մեջն էլ ծակ է, կը մտուցենք մեր թնկերը,**

**Կ'երթանք: Գնացին քարեր առին»\* 1:**

Երկու կլոր քարերը, որպես իրար մեջ երկու օղակներ, կենտրոնում՝ սվաստիկա, տիեզերքի հնագույն պատկերացման խորհուրդն է, որը հինգ հազարամյա Մեծամորի առնանդամ հուշարձան քարայունին է պատկերված: Արևի և լուսնի ուղեծրերը՝ էլիպսաձև, կլոր-օղակաձև են: Արևի և լուսնի **արահետ-ուղեծրերն** իրար հետ հատվում են՝ **«Երկվորյակներ»**(լուսնի հյուսիսային մակած) և **«Աղեղնավորի-3<sup>0</sup>»** (լուսնի հյուսիսային մակած) աստեղատներում: Լուսնի հարավային մակածում էր գտնվում վիշապ Աժդահակի (կենտավորու Պյոտիդիա) գլուխը: «Երկվորյակներ» և «Աղեղնավոր» աստեղատների միջև, որ վիշապ՝ «Կենտավորու Պյոտիդիան» է, կա հինգ աստղատուն. ըստ հայկական էպոսի, վիշապը՝ **«հինգ գոմշի չափ էրկեն»** էր:

Երկվորյակների հոր՝ գերագույն աստվածության աստեղատունը «Կարապ-Անգր» համաստեղությունն է, որ հնագույն Հայաստանի աստվածությունն էր, որը Հայկ աստվածության զուգահեռն է, և ըստ «Սասնա Ծռեր» էպոսի՝ Գագիկ-ԳԱԳ(ա) Կարապն է: Երկվորյակ դիցերի աստեղատունը հյուսիսային բևեռում՝ Մեծ և Փոքր Սայլի (այսօրվա Մեծ և Փոքր Արջ) համաստեղությունն է, քանի-որ տիեզերական պրոցեսիան՝ 25920 տարեփուլը, սկսվում է, երբ «Փոքր Սայլի» Polaris աստղը հյուսիսային

\*1, - «Սասունցի Դավիթ», 1989թ., Երևան, էջ152:

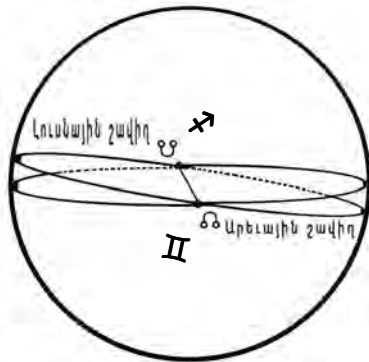

Արևի և Լուսնի շավիղները, որպես կորագծեր: «Սասնա Տուն» էպոսի նրկվորյակ ծածրը՝ Սանասար և Բաղդասարը, աղերսվում են Արևի և Լուսնի կորագիծ շավիղներին:



է, որ ստեղծելով իր հայելային հակադարձ արտացոլանքը՝ «իգաբնւնում դառնում է «իշխող»։ Պատմահայր Մ. Խորենացու **Հայկն իր առաջին տանը բնակության դրեց իր Կադմոս թռռանը** հաղորդումն ունի աստղագիտական իմաստներ: Հնում (*MUL.APIN Միջագնորյան աստեղագանկ*), նրկինքը պատկերացվում էր որպես 36 աստեղային տների համակարգ:

Հյուսիսային բնուռի համար «**Հայկ-Անգղ**» համաստեղությունը **վիշապ-Հուշկապարիկի (Draco)** դեմ մենամարտով ու հաղթանակով, սկսվում է տիեզերական մեծ տարվա փուլի սկիզբը, նրբ հյուսիսային բնւնում «Հայկ-Անգղ» հաստատում է իր թռռանը՝ «Փոքր Սայլը» Pollaris աստղակենտրոնով: Պատմահայր Խորենացին հիշատակում է, որ **Կադմոսը՝ Արամանյակի որդին** է, և Հայկի թռռը: Արամանյակը «արևի շավիղն է», - այն գտին, որտեղով արևն է անցնում 12 համաստեղություններով: Առաջին **աստղատունը՝** համարվել է հյուսիսային բնւնի կենտրոնը: Փոքր Արջի համաստեղությունը կոչվել է նաև «Շերեփ» անունով\*<sup>1</sup>, որ սասնո բարբառում կոչվում է՝ **Կաղրկ**, կաղես սրբոյ > սուրբ սրբոց\*<sup>2</sup> (թաքնագիտական կաբալյայում նա կոչվում է Ադամ Կադմոն, - տիեզերական մարդը): «Փոքր Արջ» համաստեղությունը, կենտրոնը՝ Pollaris աստղով (այսօրվա անունն է), հյուսիսային բնւնի այն աստեղատունն է, որ պտտվում է իր կենտրոնի շուրջ՝ օրվա 24 ժամերի ընթացքում: Այս համաստեղությունն է, որ VII- դարի թաքնագնտ-հնդիկական Ա. Շիրակացու մոտ անվանվում է՝ «ժամադիտակ»:

Կա գիտական կարծիք (պարբերական՝ «Nature», Նոյնմբեր, 2000թ., հնդիկական՝ **Քնթի Սփենս, Քնմբրիջի համալսարան**), որ Քնոփսի բուրգը կառուցվել է Մեծ և Փոքր Արջի համաստեղությունների **Միգար** և **Կոչաք** նրկու աստղերի միջոցով հյուսիսային բնւնակենտրոնը ճշգրիտ գտնելով (մ.թ.ա. 2467թ.), և բուրգի գագաթ-ուղղահայցը դնելի հյուսիսային բնւն ֆիկսելով: Մ.թ.ա. 2750-2400թ.թ.ին, նրբ արևի՝ «Ռ-ա»-ի պաշտանմունքն իր գագաթնակետում էր, եզիպտոսում կառուցվեցին 6 տաճարներ՝ ի պատիվ «Ռ-ա»-ի: Առաջին տաճարը (Ռուսերկաֆ) աղերսվում էր «Անգեղ-Կարապ» համաստեղության ամենապայծառ Դենեք աստղի հետ, քանի որ Ռ-Ա-ն ծնվել է նրանից:

\*1, - Ղ. Ալիշան, «Հին հավատք», 1895թ., վննտիկ:  
 \*2,- Ա. Պետոյան, «Սասնո բարբառը», 1954թ., Երևան, էջ՝ 134: Հր. Աճառյան, ՀԱԲ, հ. II, էջ՝ 477-478:

**Երկվորյակները եւ եկրագնդի առանցքի տատանումով պայմանավորված տարև փուլերը՝ «Մասան Ծռեր» էպոսում:**

Ըստ պատմագիտության այսօրվա ձեռքբերումների՝ օրվա բաժանումը 24 ժամերի, տարին՝ 360/365 օրերի եւ այլն, գալիս է առնվազն շումերական քաղաքակրթության ժամանակներից, երբ նրանք ստեղծեցին 60-ական եւ 10-ական հիմքով թվային շրջանաշրջա համակարգը (*Stu` Dick Teresi, "Lost Discoveries", USA, 2002, p. 47-49*): Սակայն, շումերական 6x10/60 հիմքերով «ժամանակի» հայտնագործում-հաստատումը ուղղակիորեն առնչվում է երկնքում աստեղատների ընթացքի եւ փուլային պտույտների հետ: Եվ, երկինքն ըստ աստեղատների քարտեզավորելու հայրենիքը շումերական տարածքը չէ, այլ՝ երկրագնդի **Lat. 36<sup>o</sup>-42<sup>o</sup>, Alt. 38-46<sup>o</sup>** տարածքը: Այս աշխատության «Աստղագիտություն» բաժնում արդեն փաստեցինք, որ հին քրմերը երկինքն ըստ աստեղատների քարտեզավորել են ըստ Հայկական լեռնաշխարհի գետերի, լճերի, լեռների: Մեր փաստացի ապացույցին միանում են նաեւ հնագիտական պեղումների տվյալները: Հայկական լեռնաշխարհի Պորտաքար անունով (*Դիարբեքիրի մոտ*) հնավայրի 11 հազար տարվա հնություն ունեցող տաճարի քարերին եւ Մեծ Արարատ լեռան գագաթին գտնված քարի վրայի պատկերները՝ շումերական գաղափարագրեր են, այն դեպքում, որ 10-11 հազար տարի առաջ շումերական տարածքը ջրի տակ էր: Այսինքն, պարզ է դառնում, որ շումերներ կոչվածները Հայկական լեռնաշխարհից են իջել այսօրվա Իրաքի տարծաք եւ շումերական տեքստերում հիշատակվող աստվածների Արատտա երկիրը՝ Հայկական լեռնաշխարհն է:

Հայկական լեռնաշխարհի աստղագետ քրմերը ոչ միայն սահմանել էին օրվա 24 ժամը, տարվա 360/365 բաժանումը, այլ նաեւ գիտեին երկրագնդի առանցքի տատանումով պայմանավորված (*Precession-ի երեւույթ*) տիեզերական մեծ 2590 տարվա փուլը, 38880 տարվա՝ մեկ ու կես փուլաշրջանը եւ այլն, որոնք տեղ են գտել «Մասնա Ծռեր» էպոսում, որպես երկվորյակ աստվածություններ՝ Մանասար եւ Բաղդասարի ընթացքներ: Ըստ «Մասնա Ծռեր» էպոսի, երկվորյակ դիցերն են ձեւավորում արեւի ուղեծրում գտնվող աստեղատները:

Նախորդ բաժիններում արդեն ասվել է, որ Առաջին Լոգոսը՝ ՀԱՈՒԲ-ը (Հայկը), ՀԱՐ-ին՝ Բրահման, եգիպտական Աթում-Ամոնը եւ այլն, լիարժեք (360<sup>o</sup>) արտահայտվում է, երբ դառնում է **քառակողմ**: Պյութագորյան դպրոցը, **տաս** թիվը համարում էր՝ **լրումն ամենայնի եւ կատարյալ**, քանի որ այն քառակի արտահայտության արդյունք է՝ 1+2+3+4=10: Մեկը՝ քառակողմ, 4 «կարդիմալ աստղատներով» ամբողջական արտահայտվելով, դառնում է՝ [\*therH- «խաչ»], \*thorH-«Թոր»] աստվածություն: Եվ, տիեզերական **ԼՈԳՈՍ**-ն իր «արտահայտման ընթացքում» ձեւավորում-ֆիկսում է կենդանակերպի՝ զոդիակի շրջայի



Նկ. # 1.

Կարմիր բլուրից գտնված գրակիր թաար: Մ.թ.ա. I հազ.: Ա. Մովսիսյան, «Հայկական Մեհե-նագրություն», Երև., 2003թ., էջ 107:



Նկ. # 2.

Վերնում թռչունը, ներքևում՝ Առյուծ եւ Յուլ համաստեղություն-ները: Հայկական լեռնաշխարհ, մ.թ.ա. I հազարամյակ: Ա. Մովսիսյան, «Հայկական Մեհե-նագրություն», Երև., 2003թ., էջ 230:

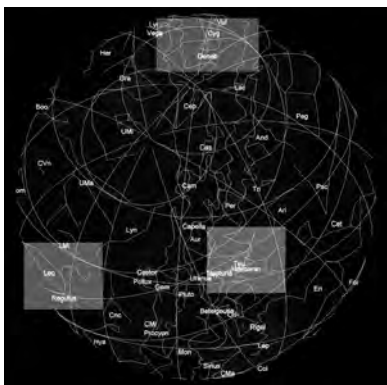

Sky Glob 3.5, վերնում՝ «Կարապի» (Cygnus), ներքևում՝ «Առյուծի» եւ «Յուլի» համաստեղությունները:

չորս կարդինալ, դուալիզմի հիմքով իրար նկատմամբ հակա-դարձ աստեղատները՝ **Առյուծ-Չրհու** եւ **Յուլ-Կարիճ** (դեմ-դիմաց կանգնած չորս աստեղատներ) եւ ինքը «Կարապն» է՝ կենտրոնում: Նկար # 1-ում, գերագույն հայր աստվածության Հայկ-Հալդի ատղային ատրիքուտը՝ **Անգեղ-Cygnus** համաստեղությունն է, որ «ամբողջն» է, **քովանդակը** եւ շումերական գաղափարագրով «շրջան»-ի սիմվոլն է՝ 360°-ու կոչվում է՝ ՇԱՐ-ՍԱՐ: Մայր աստվածության սիմվոլը՝ հովազառյուծն է՝ աստեղատունը՝ «Կանիս Մեծ»: Երկու շրջանապատույտ փուլերով երկնքում նրանք «ձեւ-վորում» են ամբողջ՝ «Բովանդակ» գաղափարը: Կարմիր բլուրից գտնված գրակիր թասի ՍԱՐԴՈՒՐԻ գրվածքը նույնպես միտում է հենրի պատկերացրած կոսմիկական «ամբողջ» գաղափար-համակարգը՝ ՍԱՐ = ՇԱՐ = 3600 = Šar = 3600: Երկու իրար մեջ շրջանաօղակների գաղափարը շումերական թվային համակարգում միտում է 36000 թիվը՝ Šar-u: Ժամանակների նման ներկայացումը եւ հաշվումը ՇԱՐ-երով, շումերական ժամանակներից հասնում է մինչև 5-րդ դար, մինչև պատմահայր Մովսես Խորենացի\*1 (ՍԱՐՈՍ՝ հույների մոտ, ՇԱՐ՝ հայերի մոտ): Շումերների մոտ վեցական եւ տասական համակարգերը ներկայանում էին հետնյալ կերպ. տես գծագիրը ներքևում:

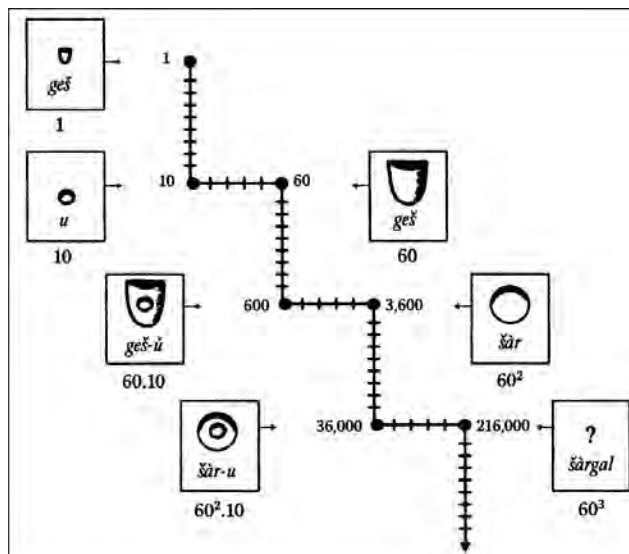

Գծագիրն ըստ՝ Georges Ifrah, «The Universal History Of Numbers» գրքի, USA, 2000, p. 83:

\*1- «Մովսես Խորենացի, «Պատմություն», 1981թ., էջ 14:



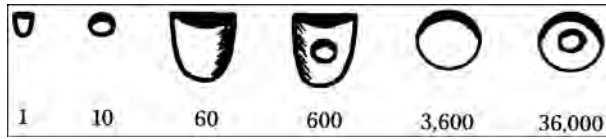
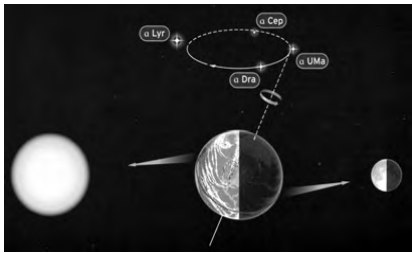

Գծագիրն ըստ՝ Georges Ifrah, «The Universal History Of Numbers» գրքի, USA, 2000, p. 84:

Երկրագնդի առանցքի տատանումով է պայմանավորված կենդանակերպ աստղատններով արեւի «անցումը», որ այսօրվա աստղագիտության մեջ կոչվում է՝ առաջընթացության նրնույթ (Precession): Յուրաքանչյուր աստեղատան մեջ՝ մոտ 2160 տարի, իսկ 12 աստեղատններով անցումը՝ 25920 տարի, կոչվում էր տիեզերական մեկ մեծ տարեշրջան:

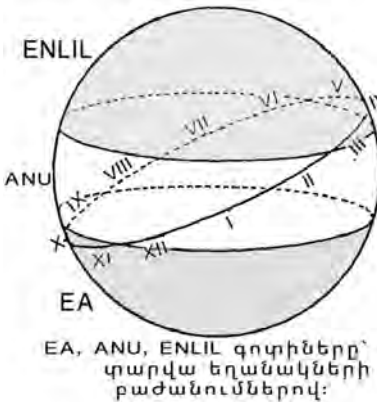

EA, ANU, ENLIL գոտիները՝ փարվա եղանակների բաժանումներով:  
A- Անուի գոտի, B- Էնլիլի գոտի, C- Էաի գոտի:

Դիոգինես Սոտիկը, որը ճանաչված էր որպես Դիոգինես Բաբելացի, հավատում էր, որ շրջափուլը՝ տիեզերական մեծ տարին՝  $360 \times 18000 = 30 \times 60^3$  տարի է: Պյութագորասը (*մ.թ.ա. 7-րդ դար*), որի «աշխարհայացքը» առավել հին դպրոցների՝ եգիպտական եւ բաբելոնյան ազդեցություններից ձևավորված աշխարհաճանաչողություն է (*տես՝ B. L. Van Der Waerden, "Science Awakening", I, p. 124*), համոզված էր, որ բոլոր դեպքերը հավերժական շրջապտույտում՝ կրկնություններ են: Եվ հին հնդիկականների բերված բոլոր տարեփուլերը հաշվվում էր հիմքում ունենալով շումերական ՇԱԲ-ը՝ 3600-ը: Եվ քանի-որ երկնականարի աստեղատնները, Precession-ի նրնույթով, ըստ հին քրմերի, փուլային շարժման մեջ են, ապա տիեզերական մեծ տարին՝ 25920 տարի, կարող էր ընդունվել մեկ փուլ:

Ուրարտական մի պատկերագրում, դեմ-դիմաց, Հալդին առյուծի վրա է կանգնած, Թեշուբը՝ ցլան: Տեսողական պերպեկտիվայով պայմանավորված այս «աստղագիտական երեփույթը», որ դարձել է հավատամքային խորհրդապաշտություն, գալիս է շատ հնից եւ նշանակում է գերագույն դիցի «արտահայտվելը»՝ զոդիակների շրթայի **Առյուծի** համաստեղությունում,

ամառային արեւադարձին, երբ արեւն իր բարձրակետում է. «Առյուծ» աստեղատան Regulus աստղը, որի հետ ամառային արեւադարձին «միակցվում» է արեւը, կոչվում է՝ **տանուտեր, քագավոր**:

Նախորդ էջի նկար # 2-ի մեկնությունը նույնպես աստղագիտական զուգահեռ ունի: Գերագույն աստվածության աստիճանը՝ **թռչունը վերելում**, իսկ **ցուլն ու առյուծը՝ ներքեում** պատկերը, զոդիակների շրթայում **գարնանային գիշերահավասարին** եւ **ամառային արեւադարձին**, առավոտյան, արեւի մուտքն է՝ **«Յուլ»** եւ **«Առյուծ»** աստղատներ: Այս խորհրդապաշտությունը Գերագույն աստվածության «արտահայտությունն» է **«Առյուծ»** եւ **«Յուլ»** աստեղատններում: Սա արեւի ընթացքն է, արեւադարձը եւ գիշերահավասարը չորս եղանակների բաժանումների ընթացքում, երբ արեւը ձմռանը, դեկտեմբերի վերջ, «ծնվելով» **«Ջրհոսում»**, գարնանն ու ամռանը մտնում է այս երկու՝ **«Յուլ»** եւ **«Առյուծ»**

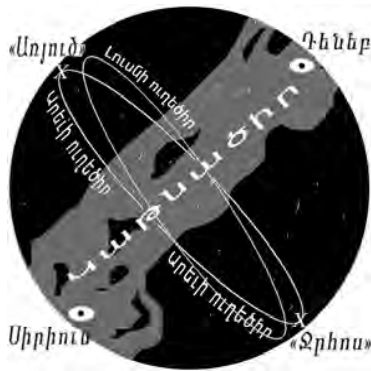

Ծիր կաթինի առաջին օղակը ձևավորում են «Անգղ-Cygnus» եւ «Կանիս մեծ» աստեղատները՝ Սիրիուս եւ Դեներ կենտրոն աստղերով: Արևի ու լուսնի շավիղները որպես երկրող օղակաշղթա, «ձևավորում» են՝ 4 + 4 = 8 համակարգի հաջորդ փուլը:

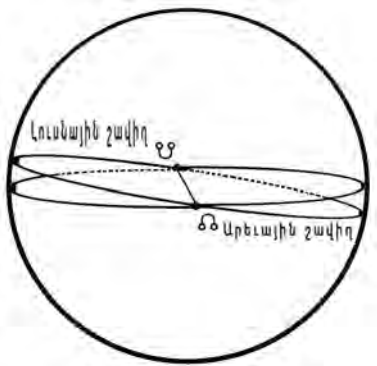

**Արևի եւ Լուսնի շավիղները, որպես կորագծեր:**  
 «Մասնա Տուն» էպոսի նրկվորյակ ծոնը՝ Մանասար եւ Բաղդասարը, աղերսվում են Արևի եւ Լուսնի կորագիծ շավիղներին:

հաստնդություններ, որը միայն հնարավոր է մ. թ. ա. VII-V հազարամյակներում, երբ հայկ-հալդին՝ Առյուծի վրա է, Թեշուբը՝ Յուլի: Արևը ելնում է «Յուլի» համաստնդությունից գարնանը՝ Մարտ 21-ին, որը հեթանոս հայերի հին նոր տարին է: Ձմռանը՝ Դեկտեմբեր 24-25 ին, արևը «ծնվում է» «Ջրհոսի» համաստնդությունում, ամռանը՝ հունիս 21-26 արևն իր բարձրագույն կետում գտնվում է «Առյուծի» համաստնդությունում եւ «միակցվում» է «Առյուծի» Ռեգուլուս (Regulus թարգմ. նշանակում է՝ թագավոր, տանուտեր) աստղի հետ, աշնանը՝ Սեպտեմբերի վերջ-հոկտեմբեր, մտնում է «Կարիճի» համաստնդություն (տես՝ Sky Glob 3.5):

ԱՌ-ՅՈՒԾ եւ ՅՈՒԼ աստեղատներում խաչաձև անկյունագրծերի ֆիկսումը, որի կենտրոնը Cygnus՝ ԿԱՐԱՊ աստեղատումն է, կամ այլ ձևակերպմամբ՝ վիշապ-շրջանի ներսում արտահայտված ՄԵԿ-ը՝ իր խաչաձև կամ քառակողմ արտահայտությամբ, դառնում է հավատամքային խորհրդապաշտություն. Բրահմայական հավատամքում այս «երեսույթը» կոչվում է՝ ՈԳԻՆ, որ ծնվեց կրկնակի\*1:

«Մասնա Տուն» էպոսում Թագավոր Գագիկը (ՀՆԵՆ՝ \*GAGA = Կարապ, ընկույզ, ձու), նաեւ տիեզերական ամբողջի խորհուրդն է: Գագ+իկը = Կակին՝ ամբողջն է, մեկն է\*2, որ սերում է երկուսին՝ ԹՈՐՈՍ եւ ԾՈՎԻՆԱՐԻՆ, քույր ու եղբայր, որ իր իսկ՝ արական եւ իգական արտահայտություններն են: Հաջորդ փուլում՝ գլխավոր Աստծո որդիները կամ «թոռները»՝ երկվորյակները, «ձեւավորում» են գողիակի մնացյալ կենդանակերպերը, սկսելով Օրիոնից (հացի տուն) եւ Ջրհոսից (Ջրի տուն):

Հայկական էպոսը վերնագրվել է «Մասնա Ծոնը» անունով, որովհետեւ պատումներում գլխավոր հերոս աստվածությունները, սկսած Մանասար-Բաղդասարից, կոչվում են՝ «ծուռ»: 19-րդ դարերի վերջին եւ 20-րդ հարյուրամյակի սկզբին, «Մասնա Ծոնը» էպոսը պատմող գեղջուկները չիմանալով իրենց հնագույն հեթանոս հավատամքը, այս «ծուռ»-ը մեկնաբանել են գլխավոր հերոսների բնավորությամբ՝ «տղիղ», «շիտակ» լինելու հետ, որն իրականում բոլորովին տարբեր իմաստ ունի:

\*1- H.P. Blavatsky, «The Secret Doctrine», 1999, USA, v. I, p.19  
 \*2- Մասնո էպոսում սկիզբ համարվում է թագավորը՝ Գագիկ = Կակի = Կակո = Կակալ = Ընկույզ: Մասնո բարբառում Կակո = մեծ հայր = մորենական պապ Կակալ = ամբողջ, ընկույզ: «Երբ գորնն ընի քանց գարի մի, երբ գարին ընի քանց ընկույզ մի...» արտահայտությունը միտում է՝ «վերադարձ դնայի սկիզբ»՝ դնայի հայրը, դնայի տիեզերական ամբողջ: Մասնո բարբառում գագա = ձու, (Վ. Ա, Պնտոյան, «Մասունի բարբառը», 1954թ., էջ՝ 109 ):

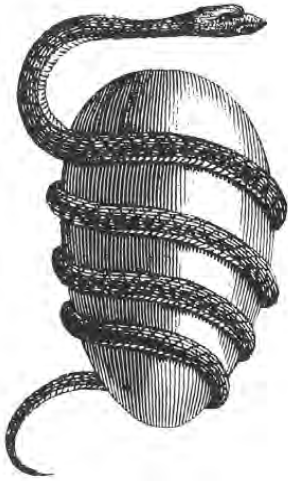

Իլլուստրացիա.  
հնագույն էգոտերիկ տիե-  
զերական նախածուն, որին  
փաթաված էր վիշապը:

**Ծուռը՝** էպոսը պատմող ժողովրդական բանասացները մեկնում են որպես՝ արդար, բարոյապես շիտակ, իմաստներով: Այսինքն, աշխարհն անարդար ու կեղծ է, իսկ աշխարհի նկատմամբ հերոսները **ծուռ** են՝ շիտակ ու արդար են: Հայկական էպոսում սա «արտաքին տրամաբանությամբ» իմաստ արտահայտելու բացատրության փորձ է: Սակայն հայկական հնագույն էպոսը ճշգրիտ աստղագիտական նրբությունների գաղտնի իմաստներ է պարունակում, եւ «ծուռը»՝ **կորի** նշանակությունն ունի: Արևի եւ լուսնի էլիպսաձև **կորագծերով շավիղները** էպոսի հերոս աստվածությունների աստեղատներով **անցման ճանապարհն է**: Անզեն աչքով էլ, տեսողական պերսպեկտիվայի համաձայն, արևի ծագը եւ մայրամուտը՝ ներկայանում է որպես կորագծով ընթացք:

Բաբելոնյան MUL.APIN. կոշվող աստղագիտական տեքստերում պարզ նրբում է, որ հները նրկինքը բաժանել էին նրեք գոտիների, դրանց անվանակոչելով գլխավոր՝ Էա, Անու եւ Ընլիլ աստվածությունների անուններով, որոնցով անցնում է արևը: Արևային տարին բաժանված էր 12 մասերի եւ զոդիակի շղթան 4 մասերի, որոնցից ամեն մեկը՝ 3 հավասար մասերի: (*Slu' Bartel L. van der Waerden, «Science Awakening II, Oxford, University Press», N.Y. 1974*): Այս հիմքով տարին բաժանված էր 12 ամիսների եւ 4 եղանակների՝ յուրաքանչյուրը՝ 3 ամիս տևողությամբ:

«Սասնա Տուն» էպոսում, Սանասարը, ոսկյա խնձորը անհասանելի սյան գագաթից (Կենաց ծառ) իջեցնելով, տալիս է սիրեցյալին՝ Քառասուն Ծամ Ճյուղ Դեղձունին, որից հետո, իջնելով նախաջրային անդրաշխարհ, սպանում է Վիշապին եւ նրա նրալսի միջից ազատելով աղամանդյա (հրե) ակը, օղակը՝ մատանին, հանձնում է Դեղձունին, որից վերջինի կախարդական հմայությունը վերանում է եւ, ամուսնանալով Սանասարի հետ, սերունդ է ստեղծում, ծնելով նրեք նոր աստվածություններ.Մհեր՝ հուր, Ջենով Օհան՝ օդ (խոսք), Յռան Վերգո՝ ջուր\*1:

Քառասուն Ծամ Ճյուղ Դեղձունը (**Դեղձուն > Դեղձան > Դեղին**) ոգիների աշխարհ-սփերայից արեգակի արտահայտվելու մասին է: Հնագույն հավատամքային կարգակառույցում մարդը, կամ որևէ էակ, նրկենցաղ է: Որևէ անձ սպանվելով, միայն մարմնագուրկ կարող է լինել: Եվ մեռնելով, անձը հայտնվում է Ոգու սփերայում՝ քաջանց աշխարհում: Որևէ անձ-ոգի, Ոգու սփերայում մեռնելով (*քաջքերի թագավորություն > ոգիների աշխարհ-սփերա*), արտահայտվում է նյութական մեր աշխարհում: «Սասնա Ծռեր» էպոսում, նրկվորյակ դիցերը անցնելով Քաջանց (*քաջքերի > ոգիների*) թագավորություն, **Քառասուն Ճյուղ Դեղձունին**, «բերում են»

\*1, - Դիգ-Վեդայում Soma, Fish, Sin / սին, ձուկ, սմա /:

նյութականորեն արտահայտված աշխարհ-տիեզերք:

ԴԵՂՁԱՆ > ԴԵՂ+ ՁՈՒՆ > ԴԵՂԻՆ > ԴԵՂ+ՆՈՒՅ աղերսվում է հնագույն խորհրդապաշտության եւ միֆական պատումներում հանդիպող տիեզերական նախաձվի հետ, որին փաթաթված էր օձավիշապը\*1: Փաստորեն, Դեղձունին վիշապից ազատելով, Սանասարը **արեգակնային** (Դեղձուն) համակարգության ձեւավորման հարուցիչն է դառնում: Հնագույն թաքնագիտական՝ Հերմեյան համակարգում, արեգակը նյութական տիեզերքում «հոգու նյութական կաշկանդման» չորրորդ օղակն է եւ աղերսվում է քառասուն թվի հետ («The Book Of THOTH», Manly P. Hall, «The Secret Teachings Of All Ages», p. XL, USA 2000):

Քաջանց երկիր: Քաջ(ք) > Քաջ, - **«Քաջ՝ է՝ ոգի բազարձակ ի հողնդէն մարմնոյ»** [այսինքն՝ անմարմին, - Ղ. Ալիշանը մեջքերում է անում Դավիթ Անհաղթից (V դար)]\*2: Քաջանց թագավորի անունը՝ «Սասնա Ծռեր» էպոսում **անանուն**: Ըստ էպոսի՝ «Քաջանց երկիր՝ հմայքի երկիր է»: Ըստ հնագույն Բիզանդիայի, հակառակն է՝ նյութական տիեզերքն է՝ մայա, իյուզիա, «արտացոլանք» է (**Մայա. կոյս Մայա Դեւակիից ծնվում է կրիչնան՝ աստծո 8-րդ արտահայտությունը**):

Բարձրագույն Ոգին՝ Սանասարը, մինչեւ Քաջանց երկիր հասնելը, սահմանանցրում հանդիպում է այդ երկրի հովիվին, որ պատումներից մեկում թագավոր է: Սա պարտադրում է Սանասարին հսկայական տաշտով կայթ ուտել, եւ տաշտն այնքան մեծ էր, որ չորս մարդ տաշտում կարող էր լողալ: **«Էնոր հետ ջոջ տաշտ մի կար, որ չորս մարդ մեջն կլողկնա»**\*3: Եվ մինչեւ հովիվը մեկ անգամ շրջան է անում իր հոտի շուրջը (**«մեկ փաթ, որ ման եկավ»**), Սանասարը վերջացնում է տաշտի կայթը մինչեւ հատակը: Բաղդասարի պարագայում, այս նույն հովիվը յոթ անգամ պետք է «փաթ ման գա» իր հոտի շուրջ, մինչեւ վերջինս կարողանա տաշտի կայթը ուտել վերջացնել: Հետո, Քաջանց երկրում, երկվորյակ հերոսները մենամարտում են 60 փահլեյվանների հետ, եւ մինչեւ Բաղդասարի դեպքի վայր հասնելը, Սանասարը սպանում է նրանցից 40-ին, իսկ Բաղդասարը դեպքի վայր հասնելով սպանում է մնացած 20-ին:

Էպոսում, իր **հոտի՝ մսուրքի՝** աստեղատների\*4 շուրջը պտտվող **հովիվն** աղերսվում է **Օրիոն** համաստեղության հետ, որը կոսմիկական հնագույն հավատամքներում կոչվում է **«երկնային հովիվ»**: Պատումներից մեկում, հովիվ փոխարեն, երկվորյակները հանդիպում են **յոթ փուռ հաց ուտող**, բայց չհագնեցող մարդուն: Սա նույն՝ Օրիոն, «երկնային հովիվ» համաստեղությունն է, որ նաեւ հայտնի է՝ **«հացի տուն»** անունով:

\*1, - Manly P. Hall, “The Secret Teachings of All Ages”, 2000, USA, p. XX:

\*2,- Ղ.Ալիշան, «Հին Հավատամք», էջ 191:

\*3,- «Սասունցի Դավիթ», 1989, Երևան, էջ 134:

\*4,- Արևի ուղեծրով դասավորված աստեղատները նաեւ կոչվել են՝ «մսուրք»: **Կենդանակերպ** աստեղատներ անունն իսկ աղերսվում է՝ «հոտի, մսուրքի» հետ: Ըստ Ա. Ծիրակացու, ոմանք Ծիր կաթինը՝ «Մսուր եւ կայան օդոյն անվանեցին»: Աբրահամյան, «Մատենագրութիւնք Անանիա Ծիրակացոյ», էջ 326:

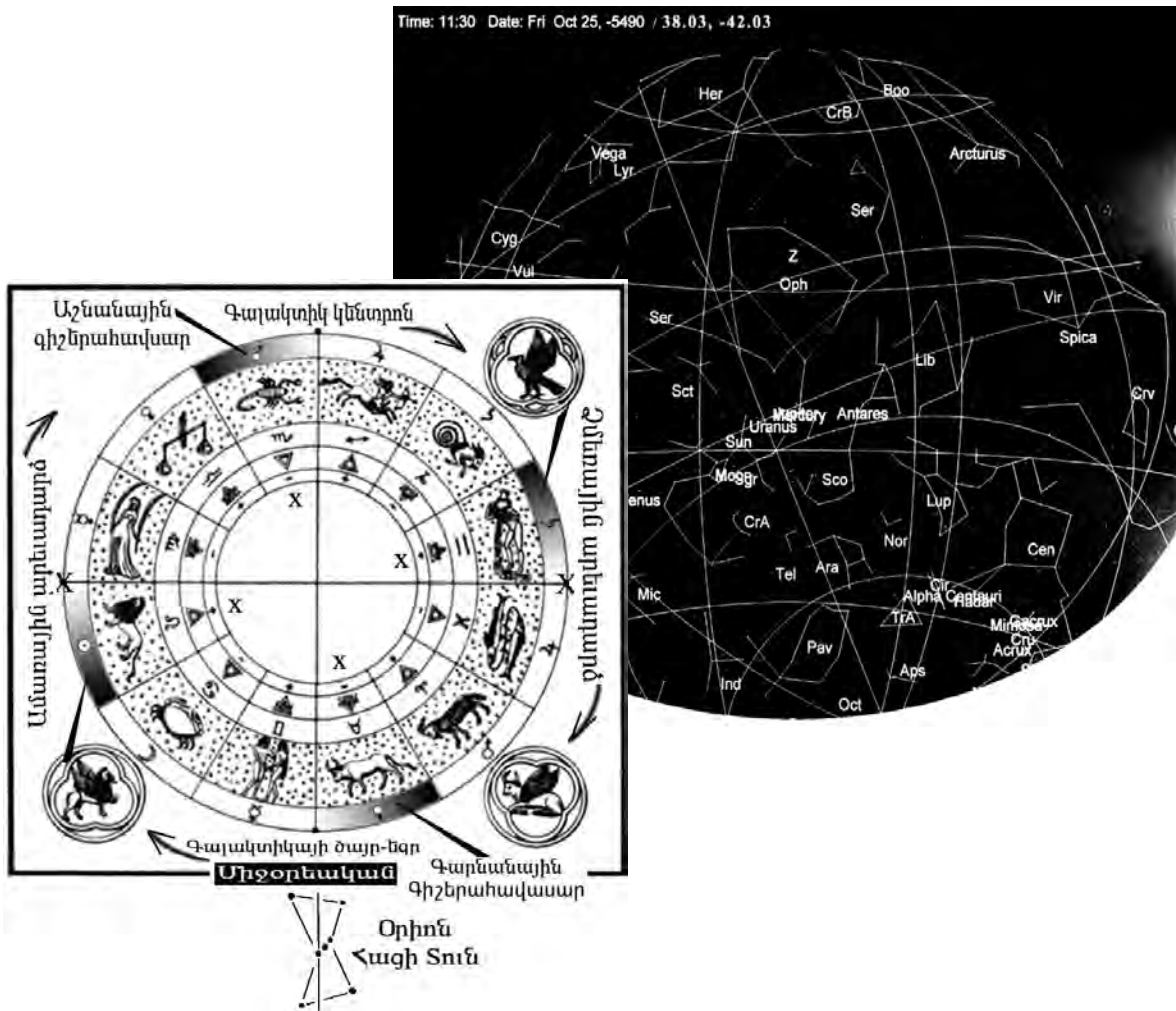

Ըստ էպոսում եղած տվյալների, երկվորյակները, սկզբում՝ Սանասարը (արևու, արևուի շավիղ), հետո Բաղդասարը (Լուսին, լուսնի շավիղ), բարձրանում են **հանսն**՝ գալակտիկայի կենտրոն, որ գտնվում է «Կարիճ» եւ «Աղեղնավոր» համաստեղությունների մեջտեղում: Բաղդասարը տարբեր է Սանասարից, շտապելով օգնության հասնել եղբորը, նա սպանում է իր ճանապարհին հանդիպած եւ իրեն դուր չնկած «էակներին»: Բաղդասարը հասնելով «կենտրոն» առաջինը հանդիպում է աղվեսին եւ սպանում է նրան: Սա անդրաշխարհի եւ արտաշխարհի մուտքի պահապան շնաղվեսը՝ այսօվա Serpentes անունով համաստեղությունն է: Բաղդասարի երկրորդ հանդիպումը՝ յոթ ջաղացի ջուր լամոդ, բայց չհագեցող մարդու հետ է, որ «Ջրհոս» համաստեղությունն է: Երրորդը՝ յոթ փոփ հաց ուտող, բայց չհագեցող մարդուն է հանդիպում, որ այսօրվա «Օրիոն - հացի տուն» համաստեղությունն է: Եւ չորրորդ՝ «Իջնուանստիրոջը»: Սա «Առյուծ» համաստեղության Regulus աստղն է, որ նշանակում է «տանուտեր»:

Էպոսում նկարագրվող «ղեպքերը» բազմապատ ցուցում են արևուի ընթացքով չորս կարգինալ աստեղատները՝ գարնանային գիշերահավասար, ամառային արևադարձ, աշնանային գիշերահավասար եւ ձմեռային արևադարձ: Նման երևույթը հնարավոր էր «տեսանելի արձանագրել» մ.թ.ա. V-IV հազարամյակում:

Սանասարի հետ 60 փախլեանների մեծամարտը աղերսվում է ժամանակի շրջանաշրջայի հետ, ինչպես նաև 6 մոլորակները գալակտիկայի կենտրոնին մոտ՝ «Կարիճի» եւ «Աղեղնավորի» արանքում գտնվելու մասին է, եւ օգնության հասած Լուսին-Բաղդասարը կրծքով փակում է արյունից կուրացած Արևու եղբորը, որ նշանակում է՝ թե՛ հարավային մակաձում արևուի խավարում է եղել: Հներին հայտնի էր խավարման 54 տարվա պարբերափուլը դեռ շումերական ժամանակներից, որ գրանցված է եղել Ռիբուկի կանիֆորմ-տեքստի վրա: (F. THUREAU-DANGIN, Tablettes d'Uruk, Paris 1922, Text no. 14). B. L. van der Waerden, "Science Awakening II, p. 103.

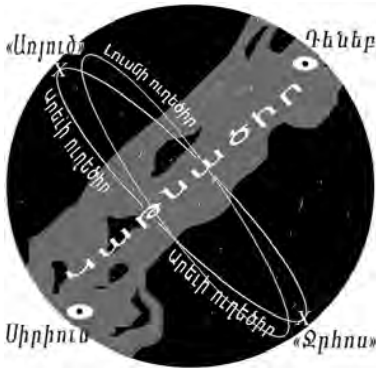

Ծիր Կաթնի առաջին օղակը ձևավորում են «Անգղ-Cygnus» եւ «Կանիս մեծ» աստղատնները՝ Սիրիուս եւ Դինեթ կենտրոն աստղերով: Արնի ու Լուսնի շավիղները որպես երկրող օղակաշղթա, «ձևավորում» են՝  $4 + 4 = 8$  համակարգի հաջորդ փուլը:

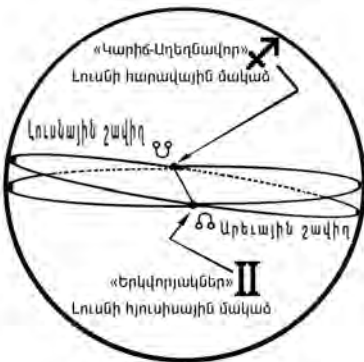

Արնի եւ Լուսնի շավիղներ:  
Լուսնի հարավ. մակաձ → Կ  
Հյուսիսային. մակաձ → Թ

Երկու եղբայրների կաթ ուտելու ժամանակային պրոցեսը՝ մեկ փաթ եւ յոթ փաթ (շրջան),  $1:7$  հարաբերությունն է:  $60$  փախլեւանների (**60-ը՝ շումերական սրբազան խորանարդի թիվն է եւ ժամանակի խորհուրդը**) հետ մենամարտում մեծ եղբայրը սպանում է  $40$ -ին, փոքրը՝  $20$ -ին:  $40:20$  հարաբերություն: Այս թվերը բացահայտում են Բաղդասարի «ով լինելը եւ թիվը»՝  $1:7 = 40 : 20 = 280:20 = 14$ , որը լիալուսնն է, եւ Լուսնի հարավային մակաձը՝ **«Կարիճի»** համաստեղությունում, որ **արնի խավարում** է ստեղծում: Փաստորեն, Սանասարն այստեղ հանդես է գալիս որպես **արնի**, - չէ՞-որ  $60$  փախլեւանների հետ, ողջ օրը մենամարտելու ժամանակ, Սանասարի աչքերն արյունով են լցվում, եւ նա չի կարողանում տեսնել, մինչեւ եղբայրը գալիս եւ ինքն իրենով «փակելով» եղբորը (**լուսինը ծածկում է արնին. արնի խավարում**), դիմահարձակ սպանում է մնացած  $20$  փախլեւաններին:

«Մասնա Ծներ» հնագույն հավատամք-էպոսում, **«կաթով լի տաշտը»** Ծիր Կաթնի շրջանաշղթան է: Ըստ հնագույն հայկական ավանդության, Ծիր Կաթինը հարսի կրծքից բխած կաթի ճանապարհ է\*1: Եվ ըստ էպոսի՝ **այս կաթով լի տաշտում չորս մարդ կարող էր լողանալ**, - նկատի ունի, որ Ծիր Կաթնի ամբողջական «շրջանաշղթա-տաշտում» չորս գլխավոր աստվածություններ՝ իրենց աստղատուն ատրիքուտներով, արդեն արտահայտված էին, կային, երկվորյակների հետ միասին, չորսն էին: Ինչպես Միջագետքյան կամ եգիպտական հավատամքային աստղագիտական տեքստերում առաջին չորս աստվածությունները (**կամ միակ աստծո չորս ատրիքուտները**) «ձևավորում» են աստվածային գերհոգու քառաթեւ արտահայտությունը, այնպես էլ հայկական էպոսում, նկատի ունի, որ արարչությունը որպես ամբողջություն, իր առաջին փուլը լրել էր, արտահայտված էր քառաթեւ: Եգիպտական գերագույն աստվածություն Աթում-Ամոնն ասում է՝ **«Ես մեկն եմ, որ դառնում եմ երկու, որ դառնում եմ չորս, որ դառնում եմ ութ, ապա նորից ես մեկն եմ»**\*2: Երկինքը որպես «ամբողջ» կամ «շրջանաշղթա» պատկերացնող հին աստղագետների համար, առաջին չորս աստվածությունների աստղային ատրիքուտները կարող էին լինել այդ շրջանաշղթայի չորս հակադիր կողմերում ֆիկսված այն աստղերը, որոնցով շրջանաօղակի

\*1,- Ա. Ղանալանյան, «Ավանդապատում», 1969թ., Երևան:  
\*2,- Coffin of Petamon {Cairo Museum item no. 1160}, Moustafa Gadalla, «Egyptian Cosmology», 2002, USA, p.56.

երկու խաչվող տրամագծերը կֆիկսեն կենտրոնը: Եթե **առաջին տրամագիծը** «ձեւավորում» են «Կարապ-Անգեղ» եւ «Կանիս մեծ» աստեղատները՝ Դենեք եւ Սիրիուս աստղերով (Սիրիուսը տեսանելի երկնքում ամենապայծառ աստղն է՝ Mag: 1.4), ապա Արեւի եւ լուսնի **շավիղները** «ձեւավորում» են **երկրորդ տրամագիծը** : Արեւն ու լուսինը (*լիալուսին՝14 օրեկան*), գտնվելով հակադիր ծայրերում՝ դեմ-դիմաց, իրենց շավիղներով հանդերձ, առաջին՝ **«Կարապ-Կանիս մեծ տրամագծի»** հետ միասին «ստեղծում են» քառաթևի համակարգ: Փաստորեն, **Կաթնածիր** եւ **արնադարձ** շավիղները ստեղծում են՝ **«X - քառաթևի համակարգ»** (*տես նախորդ էջի նկարը*): Եվ պատահական չէ, որ վեղայական տեքստերում արեւը եւ լուսինը աղերսվում են «1» եւ «2» թվերի հետ \*1:

**«Լուսնի մակածը (հանգուցային կետը),- երկնքում արեւի եւ լուսնի ուղեծրերի խաչաձևման տեղանքներն են, որ ցուցում են, թե որտեղ կարող է խավարում տեղի ունենալ: Լուսնի եւ Արեւի ուղեծրերը հիմնականում նույնն են, սակայն այս երկուսի ճանապարհ-շավիղները փոքր շեղում ունեն, այլապես մենք ամիսը երկու անգամ խավարման երևույթի ականատեսը կլինեինք: Այս երկու՝ լուսնի եւ արեւի շավիղները եւ լուսնի երկու մակածները (հյուսիս. եւ հարավ.) վեղայական աստղագիտության մեջ ներկայանում է որպես երկնային գլխատված վիշապ, որի գլխի մասը կոչվում է՝ Ռաեու, իսկ պոչաիրանը՝ Կնտու, եւ վեղայական արաչության մասին միֆապատումը կոչվում է՝ «Ծիր Կաթնի խնոցի»: Լուսնի հարավային մակածը գտնվում է «Աղեղնավորի» եւ «Կարիճի» համաստեղության արանքում, «Կարիճի» պոչածայրում, իսկ հյուսիսային մակածը «Երկվորյակների» համաստեղությունում» \* 2:**

**Պղնձե քաղաք,-** արքայադուստր Դեղձունի թագավորություն:

Ըստ հնագույն վեղայական հավատամքի, նյութական տիեզերքը՝ նյութական ռեալությունը, սկսում է ձեւավորվել 3-րդ՝ «պղնձյա» ժամանակաշրջանում (**Դուափարայուգ՝ ոգու եւ նյութի միասնության սկիզբ**)\*3: «Տիեզերական ձուն»՝ Քառսուն Ճյուղ Դեղձուն Ծամը, պղնձյա ժամանակաշերտում է «ազատվում» տիեզերական վիշապից, եւ սերունդ տալիս, որպես երկրորդ նախամայր՝ «Ծովինար»-ից հետո: Սանասարը սրով կտրելով վիշապի գլուխը դառնում է տիեզերքի երկրորդ փուլի արարման հարուցիչը: Սանասարը «արծաթ ժամանակ-սֆերայի» հերոսն է, որ իջել է «պղնձե շերտ»: Ինքը խորհրդանշում է՝ երկրորդ՝ արծաթյա շրջանը, որ արքայադստեր համար իջնում է 3-րդ՝ պղնձե շերտ: Էպոսում, Սանասարն «ակնարկում» է իր անձի մասին՝ որպես արծաթյա ժամանակաշերտի իպոստաս:

**«Ափո, ես քեզ կտամ ձիուս էրկու արծաթ,**

**Իմ գլխուն իրեր արծաթ»\*4:**

Էպոսում, Արծաթ-Սանասարից առաջ, նրեր հերոս աստվածություններ՝

\*1,- H. Johari, «Numerology With Tantra, Ayurveda and Astrology», 1990, USA.

\*2,- Jhon Major Jenkins, «Galactic Alignment », 2002, USA, p. 75.

\*3,- “Bhagavata - Purana” iv. 24, 4. /Ոսկյա, արծաթյա, պղնձյա եւ երկաթի ժամանակ-սֆերաներ:

\*4,- «Սասունցի Դավիթ», 1989թ., Երևան, էջ 136:

1. Կակիկ, 2. Ծովինար, 3. Թորոս, արդեն «ձնավորել» էին առաջին՝ ոսկյա եռանկյունին, ոսկյա ժամանակաշրջանը:

Վիշապի բերանից ակը հանելով եւ սյան գլխից ոսկի խնձորը (*Դեղձունի խորհրդանշանն է*) վայր բերելով ու **Կույսին** տալով, Սանասարը նրան «զրկում» է հմայանք-կախարհանքից, եւ դարձնում սերունդ տվող՝ ՄԵԾ ՄԱՅՐ:

Փաստորեն հարսնացուին խնձոր տալը, հազարամյակների խորքերից մեզ հասած եւ մինչ այժմ հայ իրականության մեջ պահպանված ծիսական արարողությունն է: Հուրրիներն՝ [\*Hinzuri]\*<sup>1</sup> (**հինգուրի** – այսօրվա հայերենով՝ ԽՆՁՈՐ, - **h > ju**), նաեւ **հունիս-հուլիս** ամսվա անունն էր, որ, հավանաբար, հետագայում դարձել է Մարգաց կամ Հրոտից (նայած, թե հուրրիներն այսօրվա ամսվա n<sup>o</sup> օրվանից էին սկսում ամիսը): Հնրի (*մ.թ.ա. III-II հազար.*) նոր տարվա առաջին օրվանից՝ Մարտ 21-ից սկսած, VI ամսվա 25 օրը, առավոտյան առաջինը բարձրանում են AB. SIN (աստղը՝ Spica),- այսօրվա «Կույս» համաստեղության աստղերը\*<sup>2</sup>: Հուլիսի կես-Օգոստոսի կես ընթացքում, երբ արեւը, լուսինը եւ հինգ մոլորակները առավոտյան կգտնվեն «Կույսի» համաստեղությունում(մ.թ.ա V-II հազ. Sky Glob 3.5), ըստ «Սանա Ծեր» էպոսի, Սանասարը 60 փահլեւանների հետ կենաց-մահու կռիվ կմղի: Կռիվը կշարունակվի այնքան, մինչեւ Արեւի եւ լուսնի շավիղների խաչաձեւման կետում՝ **Կարիճ** աստեղատան մոտ, Բաղդասար-Լուսինը կհասնի եղբորը, երբ Սանասարը 60 փահլեւաններից 40-ին սպանել էր, բայց արյունը աչքերը լցվելով, կուրացած, մնացած 20 փահլեւաններին մի կերպ դիմադրում էր: Ըստ էպոսի, **Բաղդասար-լուսինը** իրենով փակելով **Սանասար-արեւ** եղբոր դիմացը, սպանում է մնացած 20 փահլեւաններին: **Խավարում լուսնի հարավային մակաձում. 54 տարվա կտրվածքով կրկնվող փուլ է**, որ հայտնի է եղել հնրին, օրինակ՝ շումերական Ուրուկ քաղաքում ((F. THUREAU-DANGIN, Tablettes d’Uruk, Paris 1922, Text no. 14). B. L. van der Waerden, “Science Awakening II, p. 103.) :

**Վաթսուն փահլեւաններ:** Սանասարը թագավորին հարցնում է.

**«Դարձավ հարցուց, - Թագավոր,**

**Դու քո վաթսուն փահլեւան մեկդի՞ր տի հաննա»:**

**Վաթսուն փահլեւանները դեռ երբեք «մեկդիր» չէին ելել:**

**«Ըզրեզ ցրիվ կտան, - ասաց Թագավորը, - մեկ մեկ հաննա կովնցեր»:**

**«Վաթսունն էլ մեկդիր թող դուրս, կովնց»\*<sup>3</sup>:**

Էպոսի այս հատվածը, մի կողմից, Ծիր Կաթնում «ժամանակը հաստատելու» մասին է՝ փահլեւանները 60-ն էին (*60րոպե, 60 վրկ., 1 ժամը = 3600 վրկ., որ շումերական ծար-ն է*), եւ վեց աստեղատներով վեց ամիսները՝ կես տարին է. արեւի եւ լուսնի մակաձները իրարից հեռու են վեց ամիս՝ վեց աստղատուն հեռավորությամբ: Մյուս կողմից, այս հատվածը նաեւ ընդգծում է լուսնի հարավային մակա-

\*1, – Ն. Վիրապեան, «Հայ ժող. ծագումը», 1993թ., ԱՄՆ, էջ 46:

\*2,-Bartel L. van der Warden, “Science Awakening II”, p. 75.

\*3,- «Սասունցի Դավիթ», էջ 143:



ծում, արևի խավարման մասին (*տևս` Sky Glob 3.5 ծրգ.*): Եվ վեջապես, էպոսի այս էպիզոդը վերաբերում է նաև վեց մոլորակներին: Ոգիների աշխարհում արեգակնային համակարգի 6 մոլորակներին սպանելով, **Սանասար-արևը** և **Բաղդասար-լուսինը** նրանց դեպի արտաշխարհ տրանսֆորմացիայի՝ կյանքի են կոչում: Թե ինչո՞ւ է էպոսում նշվում մոլորակների թիվը՝ վեց, պարզ է. հներին հայտնի էին՝ արև, լուսին և վեց մոլորակները:

♀	♁	♀	♂	♃	♄
Երկիր	Մերկուրի	Վեներա	Մարս	Յուպիտեր	Սատուրն

Սանասարը «հաստատում է ժամանակը: Ծիր-կաթնում «ժամանակ» դեռ չկար: Դեղձունի ձեռքը խնդրող երիտասարդները մեկ օրում, քաղաքի պարիսպների տակ, դառնում էին ծերունի: Սանասարը Բաջանց (ոգիների) թագավորությունում 60 փահլեւաններին «սպանելով», նրանց կյանքի է կոչում արտահայտված աշխարհում, և հաստատում է ժամանակը: Այսինքն, ըստ «Մասնա Ծռեր» էպոսի՝ «ժամանակ» կատեգորիան հաստատվում է արեգակնային համակարգության 6 մոլորակների արտաշխարհում ծնվելով և նրանց պտույտով:

40-ին Սանասարն է սպանում, մնացյալ 20-ին՝ օգնության հասած Բաղդասարը: 40 և 20 թվերի խորհուրդն արդեն ասում է, որ 20-ը անկատար թիվ է, և որ Բաղդասարի տեղը պիտի զբաղեցնի 40 Ճյուղ Դեղձունը, որպեսզի Սանասար  $40 + Դեղձուն = 40 = 80 = 8 + 0 = 8$  համակարգը որպես ամբողջություն՝ լրացվի: Երկվորյակները որպես **Սանասար և Դեղձուն**, ներկայացնում են **ջուր** և **հուր** ատրիբուտները, որտեղ Դեղձունը՝ հուրն է: Համակարգում եղբայրը **ջուր**, քույրը **կրակ** մոտեցումը բուն հայկական է\*1: Երկվորյակները երկրաչափական օկտահեդրոն ծավալն են՝ 4 - 8, և համապատասխանում են ուրարտական Շիվինի աստծո հետ: Էպոսի պատումներում բազմիցս այս 4 կամ 8 թիվը շեշտվում է. օրինակ, երբ երկվորյակները թագավորի առջև են կանգնում, ապա յոթ անգամ երկիր (գետին) պագանելուց հետո, **ութեղորդում** ձեռքերը կանթում, կանգնում են  $(1 > 8$  համակարգ)\*2:

Սանասարը առաջին վիշապին չի սպանում, այլ հարվածելով, բերանից ակն է հանում: Առաջին վիշապը (ՎԻՏ-շապ) տիեզերք-«աշխարհի» հիմք-հաստատություն խորհրդաբանական սիմվոլն է: Երկրորդ վիշապին՝ **«մեկ գոմշի չափ բարձր, հինգ գոմշի չափ էրկեն»**, որը նույնպես ջրի՝ կյանքի, «խոչընդոտ» էր, եղբայրները սպանում են երկու կլոր ջաղացքարերով  $(1 > 8$  համակարգ):

**«Էրկու կլոր քար կա, առնենք, էրթանք.  
Էրկուսի մեջն էլ ծակ է, կը մտուցենք մեր թնրքեր,  
Կ'երթանք: Գնացին քարեր առին»\*3:**

Երկու կլոր քարերը, որպես իրար մեջ երկու օղակներ, կենտրոնում սվաս-

\*1,- Ղ. Ալիշան, «Հին հավատք», էջ 30  
\*2,\*3, - «Մասունցի Դավիթ», 1989թ., էջ 93, 152:

տիկա, տիեզերքի հնագույն պատկերացման խորհուրդն է, որը հինգ հազարամյա Մեծամորի առնանդամ հուշարձան քարայունին է պատկերված:

**Էզրեց երկիր:** Սանասարը կախարհուի Դեղձունին ձիու գավակին դնելով, փախցնում է հմայքների երկրից և ճամփաբաժանման խորհրդավոր ծերունու խորհրդով բարևում է իր ճանապարհին հանդիպող «կենդանիներին»՝ մտորքի աստեղատներին, մինչև հասնում է Էզրեց երկիր (Էզրեց > Արգրու տեղանք, որն ըստ էպոսի, Քնեի Թորոսի «տներից > աստեղատներից» է: Էզրեց երկիրը որպես տեղանք՝ **Էզրեց < Արգրում**, հնարավոր տարբերակ է՝ **Արգան** կենտրոնը, Աղձնիք նահանգում: Երկնքում «Կարիճ-Աղեղնավոր» աստղատների միջև տեղամասը համապատասխանում է Հայկական լեռնաշխարհի **Աղձն** և **Կորդունք** տեղանքների հետ): Ըստ հների, «Կշեք» համաստեղության երկու թասերը՝ մի կողմում՝ **«Կարիճի»**, մյուսում՝ **«Կույսի»** համաստեղությունները, «բալանսի»՝ **անդրաշխարհի** և **արտահայտված աշխարհի** կշռության խնաման է: Էզրեց երկրում՝ **«Հնտեղ մեկ մուրտառ գազան մի ռաստ էկավ, Սանասար էնոր բարևի չէտուր: Էն գազան էլ էլավ հետ էրկնուց. բարձր ձննով կանչեց.- հայ՛, տարա՛վ, տարա՛վ, Սանասար Քառասուն-ձյուղ-Ծամ աղջիկ տարա՛վ»\*<sup>1</sup>:**

Շրջանաշրջայի «մարմինները» թուփը քարին, քարը անասունին, սպիրալաձև հաղորդելով, բոթը Քաջանց, հմայքների երկիր են հասցնում:

Բոլորը (աստղերը) հարձակվում են «հմայքների երկիրը» «բալանսից» դուրս բերող, նյութական տիեզերքի նախաձուն (Դեղձուն Ծամ) գողացող Սանասարի վրա: **«Էրկնուց աստղերին համար կար, հեծելին համար չկար»\*<sup>2</sup>:**

Եղբորը օգնության է հասնում սպիտակ ձիավորը՝ Բաղդասարը, և միասին նրանք «սպանում» են (կյանքի են կոչում նյութական արտահայտմամբ) բոլոր աստեղատներին: «Սպիտակ ձիավոր» սիմվոլը մեկ անգամ ևս ընդգծում է, որ եղբայրները «սպիտակ» հերոսներ են, որոնք «արարում», «ձեռավորում» են «լույսի աշխարհը», խավարից անջատելով այն: Լույսը խավարից, «անդունդի վիհից» անջատելը (Գիրք Ծննդոց), կամ աստվածների «մանիֆեստացիան» (եզիպտ. Մեռյալների գիրք), - տիեզերքի աներևութականից երևութական արտահայտություն ստանալու գաղափարն է՝ հնագույն աշխարհընկալման պատումային տարբերակներում:

«Սասնա» էպոսի մեզ հասած ավելի քան 150 պատումային տարբերակներում\*<sup>3</sup> առկա են այնպիսի կտորներ, որոնք ուղղակի ցուցում են, որ էպոսը երկնականարի կենդանակերպ աստեղատների ձեռավորման մասին վիպական ներկայացում է և ամենակարևորը՝ մոտավորապես ճշգրտում է էպոսում «տեղի

\*1, - «Սասնա Ծոնը», հ. Ա, պատում է, էջ 323:

\*2,- «Սասունցի Դավիթ», էջ 158:

\*3,- 2003թ. հոկտեմբեր 4-ին, Լոս Անջելեսում, վաստակաշատ հավաքագրող, էպոսագետ Արուսյակ Սահակյանն ինձ հայտնեց, որ գոյություն ունեն «Սասնա» էպոսի 47 պատումներ, Մ. Աբելյանի արխիվ, որոնք մինչև այժմ, ցավոք, չեն հրատարակվել:

ունեցած դեպքերի»՝ աստղագիտական երևույթների ժամանակագրությունը\*1:

Վերևում նշվեց, որ հների հնագույն հավատամքային պատկերացումներում, եթե նյութական աշխարհում որևէ մեկը մեռնում է, ապա մարմնագուրկ լինելով, հայտնվում է ոգիների թագավորությունում, անդրաշխարհում: Եվ հակառակը՝ այնտեղ «սպանվելով», նյութական արտահայտությամբ հայտնվում են այս աշխարհում:

«Սասնա Շռեր» էպոսի պատումներից մեկում նկարագրվում է, թե ինչպես են երկվորյակները գնում Բառասուն Ճյուղ Դեղձուն Ծամին բերելու, եւ թե ինչպես է եղբորը հետևող Բաղդասարը, անցնելով աստեղատների օղակաշղթայով, հմայքների երկրում «սպանում»՝ այսինքն,- անդրաշխարհից արտաշխարհ կյանքի է կոչում՝ **Ջրի մարդուն**, ապա՝ **Հացի մարդուն** եւ այլն, որոնք բառացի վերաբերում, եւ արեւի ճշգրիտ ընթացքով համապատասխանում են՝ «Ջրիոսի», «Օրիոնի», «Հիդրայի», «Առյուծի», «Կույսի», «Կարիճի» համաստեղություններին:

Թե՛ եգիպտական, թե՛ Միջագետքյան համակարգերում, «Օրիոնը» համարվել է «Հացի տուն» (**Օգրիսի մարմնից ցորեն էր աճում: Կտակարանում Բեթլեհեմ-«հացի տուն»:** **Նանու՝ հնագույն հավատարքի Օրիոն-հացի տունը դառնում է Բրիստոս նոր կրոնում, եւ իր մարմինը որպես հաց է հրամցնում):**

«Սասնա Շռեր», հ. Ա, պատում՝ Է, էջ 323, կա հետևյալ հատվածը, թե ինչպես Բաղդասարը տեսնելով, որ եղբոր աստղը խավարել է, գնում է օգնության\*2:

**«Գնաց խասավ հանտն \* 1,**

[տես՝ «Ս. Ծ.», հ. II, մ. II, բառարան, հանդուդք > հանտ(դ)+ն]

**Վուր աղվիս ան սարից կը թըռնը ան սարը վրա,**

**Կ՛րսի՝ «Խամ խիալ, քարվան խիալ»\*II:**

[Խ.խ.ք.խ. - էջն ի՞նչ է մտածում, քարավանն ի՞նչ է մտածում]

**Բաղդասարն նսաց.- կանի, քո տիրուջ...**

**Խամ ի՞մն ի, խիալ քո՞ւն:**

**Թուր եզար, աղվիսու վիզ կտրից,**

\*1,- Այն մասին, որ «Սասնա Շռեր» էպոսը երկնքում գոդիակների ձևավորման մասին էպոս է, առաջին անգամ, ներկայացրել եմ 1996թ.-ին, «Փոքր Մեծեր» պոեմի (գրքի, որի հեղինակը ես եմ) վերջաբանում, եւ նույնը որպես հոդված հրատարակվել է՝ 1997թ.-ին, Լոս Անջելեսի «Եղիցի Լույս» ամսագրի 4-րդ համարում:

\*2,- «Սասնա Շռեր» հ. I, 1936թ., Երեւան, պատում՝ Է, պատմեց Մոկացի Սախո: Գրի է առել Ս. Հայկունին: Պատմողը պատումը լսել է կիսաթաքուն կյանք վարող գորչիներից. տես՝ առաջաբանը: Այս պատումն առաջին անգամ տպվել է Եմինյան ազգագրական Ժողովածուի Բ հատորում, 1901թ.-ին: (*բստ իս՝ ամենամիստիկ, տիեզերական եւ էգոտերիկ-թաքնագիտական է հավարված 150 պատումներից):*

**Կտոր ըմ հուրուղկից նրնուն, մնկ արնւպատք\*III:**

[Կտորից նայնց դնալի արնւպատք, - արնւմուտք]

**Ընցավ, գինաց. գինաց, տիսավ ըն մարդ,**

**Վուր յոթ ջաղցր ջուր կը խմի,**

**Կ'ըսի՝ «Յաման իս ծարավ մնա»:**

**Թոր ըմ նթալ անու վրզն էլ կտրից:**

**Հանտուց ընցավ, գինաց ըն մարդու մոտ,**

**Ծուր յոթ փուռ խաց կուտնր.**

**Կ'ասնր՝ «Իս անոթը մնա»:**

**Թոր ըմ նթալ անու վրզն էլ կտրից,**

**Եսաց.- Բո խնր անիծած,**

**Յոթ փուռ՝ յոթ քաղաք կը կշտացընի.**

**Դու յոթ փուռ կ'ուտիս, դալ կ'ըսիս՝ «Անոթը մնա»:**

**Անտուց ընցավ, գինաց, խասավ մատ ան յոթ դնի\*IV,**

[մատ՝ աստիճան, մատ-մոտ ]

**Ձիուց իջավ տակ, նստավ անոնց կուշտ:**

**Խնձուր փուր կը թալրն մնկ մնկը,**

**Դոր իրի, խասավ անու.**

**Համա զխնձուր նդի ծուց,**

**Իլավ, խիծավ հուր ձրն,**

**Գինաց, խասավ խանջու մոտ, նսաց,- Խանջի,**

[խանջի.- իջնուանատնր]

**Ան հինչ կռիվ ի, աս հի՞նչ տրնկտրնկուց ի:**

**Խանջին նսաց, -Վալա չըմ գրտի.**

**հնրնկ հրրկուն քո նմուշին ձիավուր մ' իրի ըսդա.**

**Առուտուն նկրն, խաբար մ' անուցմնն, խաբար մ' անումնն,**

**Կռվան, խալա ան կռիվն ի, կը կռվրն»:**

{\* I, II, III, IV, – «Սասնա Ծռեր», Երևան, 1936, հ. 2, մ. 2, բառարան}:

Մինչևի Բաղդասարի «աստղային ճանապարհի» աստղագիտական մեկնությունը ներկայացնելը, պետք է ընդգծել, որ մինչևի Բաղդասարի «դեպքի վայր» հասնելը, Սանասարն արդեն անցել էր նեբոթ անցած ճանապարհով, եւ նույնիսկ հասցրել էր վիշապի երախից **ակ-մատանին** հանել, որի պատճառով վիշապը քամի էր անում եւ ծովը փոթորկել էր («ծով կատղավ»): Ծնրունին, որի տանը Սանասարը անցկացնում է գիշերը, բացատրում է, որ նրան հանդիպած աղվեսը, ինչպես նաեւ 7 ջաղացի ջուր խմող, բայց ծարավ, 7 փուռի հաց ուտող, բայց



Եգիպտական Անիբուսը

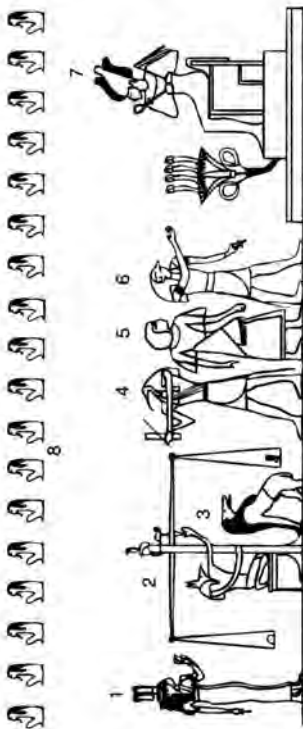

Եգիպտական Անիբուսը կշեռքի վրա կշռում է մեռյալի սիրտը, սիչեւ թղթին հանձնելը

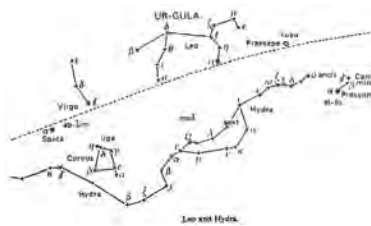

Մատ-ան յոթ դև: Հիդրայի համաստեղ վերականգնությունը վան Դեր վարդենի:

սոված, եւ պարսպի տակ գտնվող ծերունիները, որոնք մեկ օրվա մեջ ծերացել էին, կախարդուհի Դեղձունի հմայաքի արդյունք են, եւ դրա վերացումը վիշապի երախում գտնվող **ակ-մատանու** մեջ է:

Երկու եղբայրներն էլ, ուղևորվելով դեպի Դեղձուն Ծամի քաղաք, սկզբում հասնում են **«հանտն»**, որտեղից «իջնելով» նախ հանդիպում են՝ 1.- Աղվեսին (**«Աղվեսի» կամ գայլի համաստեղություն**, որ **անդրաշխարհի դուռն է պահում: այսօրվա՝ Serpens Cauda**), 2.- ջուր խմող, բայց ծարավ մարդուն (**«Ջրհոսի» համաստեղություն**), 3.- հաց ուտող, բայց քաղցած մարդուն (**Օրնիի՝ «հացի տուն» համաստեղություն**), 4.- Աստիճանածեւ վիշապին (**«Հիդրայի» համաստեղություն**), 5.- Խանջուն (**իջմուսաստիրոջը՝ Առյուծի համաստեղություն, Regulus աստղ**), եւ վերջապես՝ 6.- Դեղձունի քաղաքն են հասնում(**«Կույսի» համաստեղություն**): Վեց աստեղատներ, որոնցից երեքին Բաղդասարը «սպանում է»: Իսկ երբ մնացած աստեղատներն իմանալով Դեղձունին փախցնելու մասին, հարձակվում են երկվորյակների վրա, եղբայրները սպանում են մնացածներին, այսինքն, քաջանց՝ ոգիների թագավորությունը սրի մատնելով, նրանց կյանքի են կոչում դեպի նյութական տրանսֆորմացիա՝ արտաշխարհ: «Ջուր խմող, բայց ծարավ մարդը» կամ «հաց ուտող, բայց սովածը», քաջանց թագավորությունում մարմնագուրկ ոգիներ լինելով, անշուշտ չէին կարող հագնելու, քանի-որ նրանք **դև՝** ոգիներ էին եւ ապրում էին քաջանց թագավորությունում՝ ոգիների աշխարհում:

Սանասարը Դեղձունի մոտ՝ **Պղնձե քաղաք**, որոշ պատումներում՝ **Օձի քաղաք**, իր ճանապարհը սկսում է հասնելով **«հանտն»**: **«Հանտն»**, ըստ սասնո բարբառի եւ բառի օգտագործված իմաստով նշանակում է՝ «անդունդ», եւ էպոսում նկարագրված Օձի աստղատունը գտնվում է Ծիր կաթնի կենտրոնին մոտ: Սանասարի ու Բաղդասարի երկնային ատրիբուտները՝ արևի եւ լուսնի շավիղներն են եւ այս **երկու շավիղների հատման խաչման հանգուցակետերը գտնվում են՝ հյուսայինը՝ «Երկվորյակների» համաստեղությունում, հարավայինը՝ «Կարիճի» եւ «Օձակիրի» (Ophiuchus) համաստեղությունների մոտ, որն իսկապես Ծիր կաթնի գալակտիկայի կենտրոնին մոտ է, եւ այստեղ կա սև խոռոչ: Մեցրամերիկյան երկվորյակների մասին**

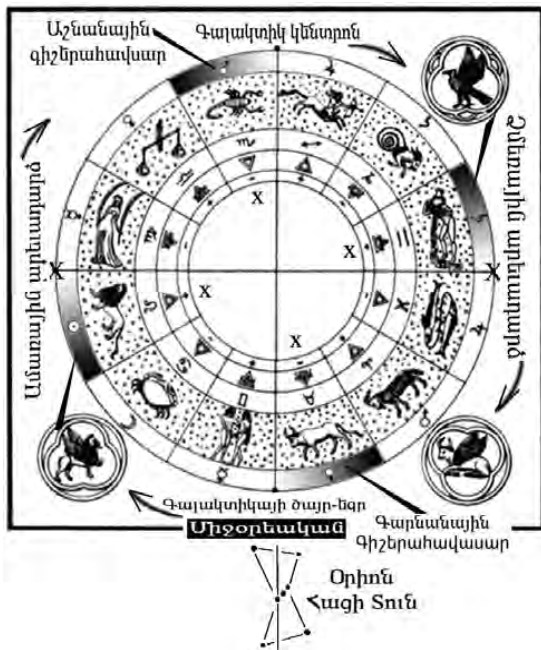

**էպոսում** (որ համանման է հայկական էպոսին), այս տնդամասը ներկայացված է որպես «արարման տնդամաս»<sup>\*1</sup>: Այստեղից են ծնվում կամ արտահայտվում աստղերը կամ աստեղատները: Այստեղ է գտնվում նաև դրնապահ շունը՝ հուն. դիցաբանության կերբերը, նաև եգիպտական «աղվեսաշունը», որը «ճանապարհներ բացողն» է և այլն (ըստ եգիպտական միջոցառման շուն՝ Anubis)<sup>\*2</sup>:

Վերելում «Մասնա» էպոսից բերված հատվածում, պարզորոշ ներկայացվում է, որ Բաղդասարը եղբորը՝ Սանասարին հասնելու համար սկզբում գնում է «հանտն»՝ գալակտիկայի կենտրոն, որտեղ հանդիպում է «աղվեսին»: «Աղվեսաշան» կամ շնագայլի համաստեղությունը «Կարիճի» համաստեղության մոտ է գտնվում. Միջա-

զնտրյան մ.թ.ա. I հազարամյակով թվագրվող MUL.APIN աստղագանկում այն ներկայացված է որպես «կատաղի շուն»՝ UR. IDIM = *Scerpens or Caput serpentis* <sup>\*3</sup>: Այս համաստեղությունն աղերսվել է «աղվես» կամ «որսաշուն» սիմվոլի հետ, որպես՝ «ուղիներ բացող»: Անդրաշխարհի դռների պահապանը նա է: Եգիպտական հավատամքային պատումներում, մահվան ծիսակատարության ժամանակ, Անուբիսը կշռում էր մեռյալի սիրտը, որոշելու համար նրա մեղքերի չափը, որպեսզի որոշվեր, թե մեռյալի հոգին ի՞նչ կարգավիճակ ունի և դրա համեմատ՝ ինչպե՞ս է շարունակելու իր ուղին: Հայկական հեքիաթներում անդրաշխարհի դռնապան գայլաշունը հայտնի է որպես «սանամեր աղվես» կամ «սանահեր գայլ» անուններով, որ նշանակում է՝ հոգեհայր կամ հոգեմայր. սան-ա-մայր (սան > հոգի), - «հոգեմայր աղվես»: «Մասնա Ծներ» էպոսում այս աստեղատունը նորից կհանդիպի, որպես Խանդուդ Խանումի դրնապահ՝ **Գորգիզ, որ պարսկերեն թարգմանվում է՝ գայլ** <sup>\*4</sup> (գայլաշուն դրնապանի կամ Գայլ անունով դրնապանի անունը, միջնադարում, էպոսը պատմող գուսանների իմպրովիզի արդյունք է):

Սպանելով «աղվեսին», Բաղդասարը «կտուր ըմ հուրուղից նրևել արևվատը»՝ այսինքն, կտուրից շարժվեց արևելքից արևմուտք (տես՝ «Մասնա Ծներ», հ. 2, մ. 2, բառարան, 1936, Երևան): Ճանապարհին, հերոսը հանդիպում է յոթ ջաղացի ջուր խմող մարդուն (**Ջրհոսի համաստեղություն**), ապա քիչ էլ գնալով, հանդիպում

\*1,- Jhon Major Jenkins, «Galactic Alignment», 2002, USA, p. 41.  
 \*2,- J. A. West, «The High Wisdom of Ancient Egypt», 1979, USA, p.130:  
 \*3,- B. L. van der Waerden, «Science Awakening II, p. 73.  
 \*4,-Գորգիզ անվան թարգմանությ. որպես՝ «գայլ», - հետախոսով Ա. Դավթյանի հայտնածն է:

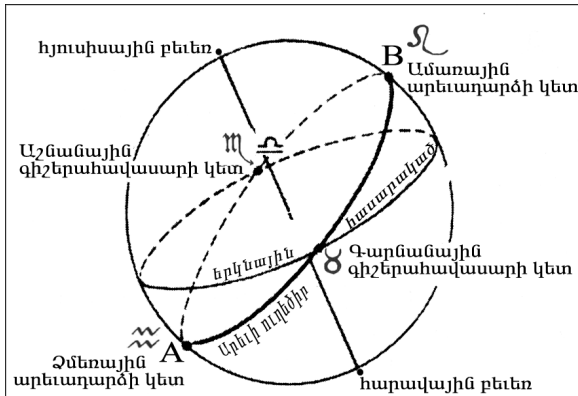

է յոթ փուտ հաց ուտող մարդուն (**Օրիոնի համաստեղություն**), որից հետո հասնում է՝ «մատ ան յոթ դնի»-ին (**յոթ աստիճանածնի դնի մոտ՝ «Հիդրայի» համաստեղություն**): Որից հետո հանդիպում է Խանջիին (**իջնանատիրոջը, որ մի շարք այլ պատումներում ներկայացված է՝ տանուտեր, կամ մեծ հոտի հովիվ կամ հովիվ-թագավոր**: Այստեղ **«Առյուծ» համաստեղության Ռեզուլուս (թագավոր) աստղն է**: Վերջինս Բաղդասարին ցուցում է, թե որտեղ է Քառսուն Ճյուղ Դեղձուն Ծամի համար կռիվն ընթանում. «Առ-

յուծ» համաստեղությունից հետո, հաջորդը՝ «Կույսի» համաստեղությունն է:

Մասնասարը արարող տիեզերական մայր Դեղձունի հետ նոր էջ, նոր սկիզբ են հաստատում, կյանքի կոչելով իրենց երեք որդիներին՝ **Վերզո** («Կշեք-Լուծ» համաստեղություն, «ճողված Վերզո» արտահայտությունը պատահական չէ), **Ջննով Հովհան** («Ջրհու-Այծեղջյուր» համաստեղության տուն) և **Մեծ Մհեր** («Առյուծ» համաստեղության տուն): Արտաշեսարհի երկնային շրջանաշրջայում նոր նշանկյունի է ձևավորվում՝ 1.«Կշեք», 2.«Այծեղջյուր-Ջրհու» և 3.«Առյուծ» համաստեղություններ: Սրանք՝ գողիակի կարդինալ աստեղատներն են: **Ջննով Օհանը** և **Մեծ Մհերը՝ ձմեռային** և **ամառային** արեւադարձերը միտող՝ «Ջրհու-Այծեղջյուր» և «Առյուծ» համաստեղություններն են, որ իրարից 180° կամ վեց ամսվա հեռավորությամբ են գտնվում, իսկ նրանց մեջտեղում է գտնվում **աշնանային գիշերահավասարը** միտող «Կշեք-Յոան Վերզո» համաստեղությունը (տես գծագիրը):

«Մասնա Ծոներ» էպոսում, հոգիների աշխարհում երկվորյակների հանդիպած աստեղատուն աստվածությունները հետևյալ են՝

1. «Աղվես-Կշեք», - աշնանային գիշերահավասար,
2. «ջրի մարդ-Ջրհու», - ձմեռային արեւադարձ,
3. «Հացի մարդ-Օրիոն», - գարնանային գիշերահավասար,
5. «Յոթ մատան դնի», - Հիդրա + Խնձգնտին

{Միջագետքյան MUL. APIN աստղագիտական տեքստերում, Հիդրայի գլուխը հասնում է մինչև այսօրվա Խնձգնտին համաստեղ. B cancri, mag: 3.8 աստղն է: Van der Warden, "Science Awakening II, p. 73"}: «Մասնա Ծոներ» հ. I, Երևան, 1936թ., պատում է:

4. «Իջնանատեր-Առյուծ», - ամառային արեւադարձ:
5. «Դեղձուն-Կույս», - {MUL. APIN-ի տեքստերում՝ AB.SIN անունով, այսօրվա աստղը՝ spica}:
6. «Կշեք-Կարիճ»:

Ըստ էպոսի, երկվորյակների ընթացքը՝ արևի ուղեծրում չորս կարդինալ աստեղատների ֆիկսումն է: Եվ էպոսում «Ջրհուսը»՝ որպես ձմեռային

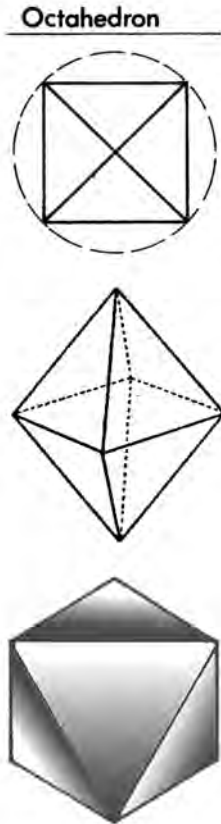

**Երկվորյակների  
երկրաչափական  
սիմվոլը՝  
Օկտահեդրոնն է:  
Ունի՝  
8 նիստ և 12 կողմեր:  
Կազմված է չորս  
նիստանի երկու  
բուրգերից: Էլեմենտը՝  
օդ:**

արնադարձի աստեղատուն, բացահայտ ընդգծում է հավատամքային այս կոսմիկական պատումի վաղեմությունը՝ որպես մ.թ.ա. V-IV հազարամյակի «արտադրանք», քանզի ձմեռային արնադարձը «Ջրհոսի» աստեղատնում հնարավոր է միայն մ.թ.ա. V-IV հազարամյակում:

Եվս մի կարևոր նկատառում: Ըստ «Սասնա Ծռեր» էպոսում ներկայացված պատկերի, լուսնի հարավային մակածը և աշնանային գիշերահավասարը «Կարիճ» համաստեղությունում համատեղվում են, որը և ստեղծում է այն պատկերը, իբր Դեղձունին փախցնելով երկվորյակները՝ արևը և լուսինը միաժամանակ անհետանում են, «խտորելով» անդրաշխարհ-արտաշխարհ բալանսը:

**Եզրակացություն**

«Սասնա Ծռեր» էպոսը հնագույն էզոտերիկ-թաքնագիտական և աստղագիտական հավատամքային կառույց է: Հին հնթանոսական շրջանում, բոլոր ծիսական իրադարձությունները կատարվել են այս հավատամք կարգակառույցի հիմքով: Նշանդրեր, հարսանիք, կնունք, մահվան ծես, երգ, պար, կենցաղ, տեղանքների՝ գետերի, լճերի ու լեռների սրբություն համարվող անվանումները, տիեզերաբանությունը և այլն, մեկ համակարգ էր և պետք է համապատասխաներ հնագույն հավատամքային կարգականոնին: Վերևում, էպոսի արարչության մասին աստղագիտական վիպական ներկայացումը լիովին համապատասխանում է մի կողմից՝ հայկական կենցաղում աղջկա նշանադրության և ամուսնության ժամանակների հետ, որ մինչև այժմ պահպանված է, մյուս կողմից՝ աղերսվում է ճշգրիտ աստղագիտական երևույթների հետ:

Նշանդրերը, ըստ հայկական հնագույն ավանդույթի, արվում էր **գարնանը**: Ամուսնությունը և աղջկան փեսայի տուն տանելը՝ կատարվում էր **աշնանը** (Կարիճի համաստեղություն):

«Երկվորյակները», որտեղ գտնվում է **արևի և լուսնի** շավիղների հյուսիսային **մակածը՝ հանգուցակետը**, (գարնանային գիշերահավասար) սկզբում (այս դեպքում Սանասարը), վիշապի բերանից հանում է մատանին՝ գարնանային նշանդրեր («**Վիշապ-Վոդրայի**» **համաստեղությունը գտնվում է Երկվորյակներից աջ, որի նրախը հասնում է մինչև Կույսի համաստեղություն: Երկվորյակները պտտվում են ժամացույցի**





հայր-մայր

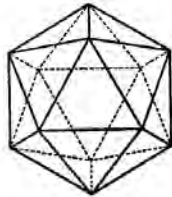

Որդի/երկորյակներ

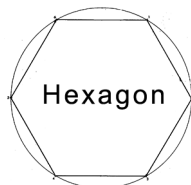
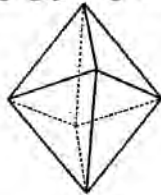

Երջանաօղակը 6 ելուստներով: 12 աստղատանները՝ վեց + վեց բաժանումներով:

**սլաքի ուղղությամբ**): Դեղձուն Ծամին փախցնում են «Լարիճի» համաստեղությունից՝ աշնանային գիշերահավասար, ամռանություն: Մուրտառ գագան՝ «Լարիճի» համաստեղությունը, այս դեպքում, գարունից աշուն կես տարեփուլի վերջին աստեղատուն է եւ ներկայանում է որպես՝ անդրաշխարհ-արտաշխարհ «կշռույթային բալանսի խտորման» աստեղատուն: **«էնտնղ մնկ մուրտառ գագան մի ռաստ էկավ, Սանասար էնոր բարնւ չէտուր: Էն գագան էլ էլավ հնտ էրկնուց. բարձր ձենով կանչեց. հա՛, տարա՛վ, տարա՛վ, Սանասար Քառասուն-Ճյուղ-Ծամ աղջիկ տարա՛վ»**\*<sup>1</sup>:

Դեղձունը տիեզերական ծավալման հաջորդ փուլն ապահովող, դեռ չբեղմնավորված **«Լուսական Ձուն»** է, որի համար Երկվորյակները պատերազմ են մղում: Մինչ այդ Ծիր Լարնում «ժամանակ» երևույթը դեռ չկար: Դեղձունի ձեռքը խնդրող երիտասարդները քաղաքի պարիսպների տակ դառնում էին ծերունի մնկ օրվա ընթացքում: Սանասարը Քաջանց (ոգիների) թագավորությունում 60 փահլեւաններին «սպանելով», նրանց կյանքի է կոչում արտահայտված աշխարհում, եւ հաստատում է «ժամանակը»: «Սանա Ծոնը» էպոսում **ժամանակի** հաստատումն ուղղակի կապվում է՝ արեւի, լուսնի եւ նրանց շավիղների հետ, ինչպես նաեւ այդ շավիղ-ճանապարհին՝ «Երկվորյակներից» մինչեւ «Լարիճ» վեց աստեղատների հետ: Տարին եւ ներկակամարը որպես երկու՝ 6 + 6 աստեղատներով եւ ամիսներով շրջանաշրջաններ ներկայացնելը, հեքսագոնյալ՝ վեցական համակարգ է, որտեղ հեքսագոնի յուրաքանչյուր Եզրի «արժեքը» տաս միավոր է (էպոսում՝ 60 փահլեւաններ): Սա հնագույն շումերական ժամանակների թվաբանական մատրիցայի մոտեցում է, որ հետագայում, ասենք՝ հին բաբելոնյան շրջանում կամ MUL.APIN-ի ժամանակներում (մ.թ.ա. I հազարամյակ) փոփոխություններ կրելով, որպես այդպիսին չի օգտագործվել: Շումերական վեցական համակարգը նաեւ արտահայտվում է նրանց հավատամքում, պանթեոնի գլխավոր վեց զույգ աստվածություններով: «Սանա Ծրոնը» էպոսում հեքսագոնյալ (վեցական) համակարգը արտահայտվում է որպես վեց աստեղատուն-աստվածությունների ներկայացում:

\*1, - «Սանա Ծոնը», հ. Ա, պատում է, էջ 323:

«Մասնա Ծոնր» էպոսի կոսմիկական այս պատումը, փաստորեն, լուսնի ուղեծրի ընթացքի մասին է, եւ Բադդասարն այստեղ ներկայանում է որպէս լուսնի շավիղ: «Օրիոն-հացի տուն» համաստեղությունից հետո, այս պատումում, Բադդասարն անմիջապէս անցնում է «Հիդրայի» համաստեղություն՝ «Յոթ մատան դնիին» եւ ոչ թե՛ն ավելի ուշ ժամանկներում ընդունված «Խնցզնտնի» համաստեղությանը: MUL. APIN-ի տեքստերից մեզ հայտնի է, որ այսօրվա «Հիդրայի» համաստեղության գլուխը այսօրվա Խնցզնտին համաստեղ. b - Cancrī, mag: 3.8 աստղն է\*1: Եվ Բադդասարի ընթացքը ներկայացված է աստեղատների հնագույն դասավորությամբ: Էպոսում Բադդասարի անմիջապէս անցումը «Հիդրայի» համաստեղություն՝ «Յոթ մատան դնիին» եւ ոչ թե՛ն «Խնցզնտնի» համաստեղություն, եւս փաստում է, որ «Մասնա Ծոնր» էպոսում տեղ գտած կոսմիկական ներկայացումը շատ ավելի հին է, քան Միջագետքյան MUL. APIN-ի տեքստերում (մ.թ.ա. XI-IX դդ.) առկա աստեղատների ներկայացումը:

**Նախ,**

MUL.APIN-ում, I հազարամյակ, ներկայացված աստեղատները՝ 18+18 համակարգն է գործում\*2, իսկ «Մասնա Ծոնր» էպոսում ներկայացվածը՝ 6 աստեղատներ եւ 60 փահլեւաններ, հեքսագոնի 6-60 համակարգն է, որ շումերական ժամանակների թվային հեքսագոն-համակառույցն է:

**Երկրորդ,**

Արեւի եւ լուսնի շավիղների խաչման հանգուցակետերը գտնվում են «Երկվորկյակներ» եւ «Լարիծ-Աղեղնավոր» արանքում եւ երկվորյակները 180° անցնելով հասնում են կենտրոն՝ Քաջանց երկիր: Մասնասարը, եւ Բադդասարը, որոնք արեւի եւ լուսնի **կորագիծ** շավիղներն են (**սասնա ծոնրը = ոգու կորագիծ շավիղներ**), էպոսի այս պատումում ֆիքսում են տարվա արեւադարձը ըստ հերթականության՝ «Այծեղջյուր-Ջրիոս» - ձմեռային արեւադարձ, «Օրիոն-հացի տուն» - գարնանային գիշերահավասար, «Առյուծ» - ամառային արեւադարձ եւ «Կշեռք-Լարիծ» - աշնանային գիշերահավասար, որ մ.թ.ա. V-IV հազարամյակի երևույթ է:

**Երրորդ,**

«Ս. Ծ.» էպոսում երկինքը որպէս «երկու երկինքների» ամբողջություն ներկայացումը եւ աստեղատների 6-ական համակարգը, MUL.APIN-ից շատ ավելի հին պատկերացում-մոտեցում է, որ ներկայանում է Միջագետքյան սալիկների պատկերներում (*տես՝ «Աստղագիտություն» բաժինը, էջ 76-121*):



Հուր-ջուր

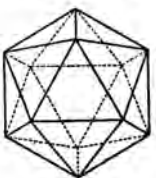

Իկոսահեղրոն

Օդ

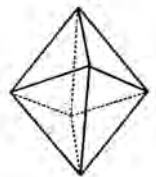

Օկտահեղրոն

\*1, \*2, - Bartel L. van der Warden, "Science Awakening II", p. 73, p. 79-80.

**Չորրորդ,**

Երկվորյակների այս պատումը նաև բացահայտ ցուցում է « խավարման» օրինաչափությունը, ըստ որի՝ «խավարման» փուլային երևույթը միայն հնարավոր է՝ հարավային («Կարիճ») մակաձևերում, ամեն 54 տարին մեկ: Եվ «Մասնա Ծեր» էպոսում արևի խավարման երևույթը աղերսվում է՝ վեց աստեղատների, վեցական թվային համակարգի եւ Բաղդասարի անվան մեջ՝ ՄԱՐ-ի հետ: 54 տարեփուլով «խավարման երևույթը» որպես մաթեմատիկական խնդիր, բացահայտ է «Մասնա Ծեր» էպոսի «Փոքր Մեր» ճյուղում, որի մասին մանրամասն կներկայացվի առջևում: Սակայն, Բարթել Լ. վան դեր Վարդենը գրում է, որ ՄԱՐ-ը՝ Saros, որն ավելի ուշ շրջանում որպես տերմին օգտագործել են հույները լուսնի խավարման 18 տարեփուլով հաշվումներում, բայց ՄԱՐ-ի հիմքը՝ շումերական ՇԱՐ = 3600 տարին է, եւ MUL.APIN-ի տեքստերում երբեք չի օգտագործվում\*1: Նախ, մաթեմատիկոս հեղինակը հավանաբար չի անդրադարձել, որ շումերների մոտ ՇԱՐ-ը ոչ միայն ուներ **3600 տարի** իմաստը, այլ նաև ՇԱՐ բառը բնորոշում էր՝ «շրջանաօղակ» իմաստը որպես՝ «ամբողջ պտույտ»՝ **“full rolling off”** (նույն է եւ հայերենում՝ ՇԱՐ = շղթա): Մյուս կողմից, 3600 : 54 = 66.666 միտում է թվային վեցական համակարգ, եւ վաղ քաղղեական շրջանում «խավարման երևույթը» հաշվում էին 54 տարեփուլով, որ ինչպես Բ. Վարդենն է ընդգծում, այն ներկայացված է շումերական Ռիբուկ քաղաքից գտնված սալիկում ((F. THUREAU-DANGIN, Tablettes d’Uruk, Paris 1922, Text no. 14). B. L. van der Waerden, “Science Awakening II, p. 103.)

Երկվորյակներն աղերսվում են նաև տիեզերական մեծ տարվա՝ շրջափուլի հետ - 25920 տարի, որի սկիզբն ըստ հնագույն աստղագետների, սկսվում է հյուսիսային բևեռում «Ժամադիտակի»՝ «Փոքր եւ Մեծ Սայլի» համաստեղության «գերիշխանությամբ»: Ըստ «Մասնա Ծեր» էպոսի, «երկվորյակներ աստվածությունն է», որ հաստատում է **ժամանակը**:

«Մասնա Տուն» էպոսում, Սանասարի անունը թիվ է, որ ըստ պատմահայր Խորենացու հնչում է՝ «Եւ զՇարաշան ի տանէ Սարասարայ» (**Մ. Խորենացի, Երև., 1981, էջ՝ 130, Հին Կտակարանում Շարենկեր, «Հին Կտակարան», Դ թագավորաց, գլ. 19, տող 36-37**), եւ աղերսվում է՝ ՇԱՐ-ՄԱՐ = 3600 տարեշրջանի ու ամբողջի նշանագիր շրջանաօղակի հետ: Մի կողմից, Սանասարը մեկ լիքը բուռ ջրի արդյունք լինելով եւ իր անվան մեջ՝ ՄԱՐ = ամբողջ, գաղափարագիրը կրողն է, որ ընդգրծում է նրա տիեզերական մեծ շրջափուլի հետ աղերսանքը՝ 25920 մարդկային տարի: Էպոսում Ծովինարի գաղտնաթաքուր հրե աղբյուրից խմած մեկ լիքը եւ մեկ կես բուռ ջուրը, որի արդյունքում ծնվում են երկվորյակ եղբայրները՝ Սանասարը եւ Բաղդասարը, պատահականություն կան քմահաճույք-ֆանտազիայով անիմաստության հասնող հնարանք լինել չի կարող: Սանասարը եւ Բաղ-

դասարը ներկայացնում են նրկրագնդի տատանումով Precession-ի նրկնույթով պայմանավորված, նրկրագնդի առանցքի լրիվ տատանման փուլը՝ Սանասար = 25920 տարի + Բաղդասար = 12960 տարի = 38880 տարի:

Մյուս կողմից, Սանասար մեծ դիցի անվան մեջ նրկու ՍԱՐ-նրի առկայությունը՝ ՍԱՐ- Ա- ՍԱՐ, ենթադրում է 3600 x 3600 = 12960000 է տարեթիվը, որն աղերսվում է վեդայական Հարի Բրահմայի օրվա 12 ժամերի՝ «տեսանելի, արտահայտված» նյութական տիեզերքի տնտղության մեծ փուլի՝ ոսկյա շրջանի՝ **Սաթիա Յուգայի** հետ, թեև հայկական էպոսի որոշ պատումներում ակնարկ կա, որ Սանասարը արծաթյա հերոս-աստվածություն է:

«Սասնա Ծռեր» էպոսը **չորս ճյուղ է**, եւ քնռի Թորոսը **40 փահլեւանների** գլուխն է. թվաքանակ, որ էպոսում նրբեր չի փոփոխվում: **Սանասարն ու Բաղդասարը՝ արեւի ու լուսնի օղակածու շավիղներն են, որ իրար հետ հատվում են «Երկվորյակներ» եւ «Աղեղնավոր» աստեղատներում, որը եւ ստեղծում է խավարման 54 տարվա կրկնվող փուլը: 40 x 54 = 2160 տարի՝ նրկրագնդի առանցքի տատանումով՝ Precession-ի նրկնույթով, տիեզերական մեկ ամիսը՝ **2160 տարի է**: 6 աստեղատներով ընթացքը՝ 6 x **40 x 54 = 12960**: 12 աստեղատներով անցման ընթացքը՝ **12 x 40 x 54 = 25920** տարի է. տիեզերական մեծ տարի: Մեկ ու կես փուլը՝ 38880 տարին՝ 18 x **40 x 54 = 38880**: Այսինքն, ըստ հայկական էպոսի՝ **40 թիվը՝ հաստատուն է**: Ըստ հայկական էպոսի՝ նրկվորյակները արեւի եւ լուսնի ուղեծրեն են, որ ստեղծում են խավարման կրկնվող 54 տարվա փուլը, որը նույնպես՝ հաստատուն է: 6/60-ական համակարգով 54 տարվա խավարման կրկնվող փուլի հաշվարկները առկա են միայն «Սասնա Ծռեր» էպոսում եւ շումերական Ուրուկ քաղաքի սալիկներում: Հետագայում, խավարման կրկնվող փուլի հաշվարկները հունական եւ Միջաքնտքյան տնքստներում հաշվարկվել են տարբեր կերպ՝ 3 x 18 համակարգով (*F. THUREAU-DANGIN, Tablettes d'Uruk, Paris 1922, Text no. 14*). B. L. van der Waerden, "Science Awakening II, p. 103):**

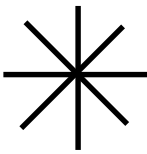
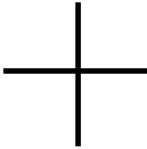

**Քառաթև եւ ութաթև աստղերը որպես՝ «կես» եւ «ամբողջ»:**

«Սասնա Ծռեր» էպոսը բաղկացած է **չորս** ճյուղից:  
 «Նախահնդերոպական ժամանակներում արիագիների մոտ արխայիկ թվային համակարգը հիմնված է եղել չորս թվով հաշվարկման վրա, որ հետագայում փոխվել է տասական համակարգով»: «Ութ»-ը հասկացվում էր՝ նրկու անգամ չորս»<sup>\*1</sup>: «Ութ թիվը՝ նրկու անգամ չորս, շրջանի լրման թիվն էր. թիվ «իննը»՝ \*newen-, նշանակում էր՝ \*newo- «նոր»,- ութ թվի (նրկու անգամ չորս) շրջանի լրումից հետո»<sup>\*2</sup>:

Շումերական համակարգում առկա է նույն սկզբունքը: **Քառաթև խաչ** գաղափարագիրը նշանակում է՝ **«կես», ութաթև աստղը՝ «ամբողջ»**, որից եւ

\*1- (Pokorny 1959: 319, Szemerényi 1960:173) T. Gamkrelidze & V. Ivanov, "The Indo-European & The Indo-Europeans", NewYork, 1995, p.747.

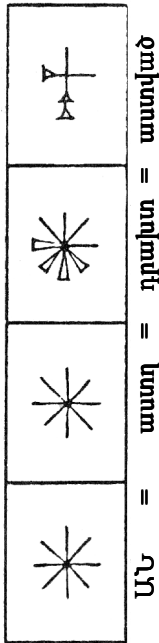

բխում են՝ «երկինք-դրված», «ԱՆ աստվածություն» և «աստված» գաղափարագրերը:

«Սասնա Ծռեր» էպոսում երկվորյակները «լրացնում» են՝ **Կեն**(չորս) և **ամբողջ**(ութ) համակարգը՝ որպես **Կեն բուռ** և **մեկ լիքը բուռ**: Քառասուն ճյուղ Դեղձուն Ծամին քաջանց՝ ոգիների թագավորությունից փախցնելիս, եղբայրներն իրականացնում են արևի և լուսնի ուղեծրերով՝ մեկ շրջանի և կեն շրջանի ընթացք:

**Չորս և երկու անգամ չորս, որ ութ է(4+4=8)**, թվային համակարգը որպես երկրաչափական մոտեցում, լիովին համապատասխանության մեջ է ժամային՝ 6/60 համակարգի հետ, երբ հավասարաչափ խորանարդի նիստը ընդունվում է՝  $60 \times 60 =$  մեկ IK- սրբազան չափը (արքայական՝ IKU): **խորանարդը**՝ հարթապատկերային **հեքսագոնն** է, որ երկնքում ներառում է արևի ուղեծրի վեց աստեղատրներ, կեն տարվա կտրվածքով՝ **գարուն-ամառ**, և հաջորդ վեց աստեղատրներով՝ **աշուն-ձմեռ**, տարվա չորս եղանակները: **Երկվորյակները** խորհրդանշում են՝ **գիշերը և գերեկը**, -12 ժամ+12 ժամ = 24 ժամ կտրվածքով: Մեկ ժամը հավասար է  $60 \times 60 = 3600$  վայրկյան մոտեցումը՝ խորանարդի նիստի  $60 \times 60$  սրբազան համարվող չափն է: Ուրեմն, գիշերվա 12 ժամը՝ 43200 է, և գերեկվա 12 ժամը՝ 43200, որի հազարապատիկը՝ հնդ-արիական հավատամքում Բրահմի օրվա՝ 12 ժամ տևողությունն է՝ 4 միլիարդ 320 միլիոն տարի: Փաստորեն, Բրահմի կյանքի տևողությունը, ինչպես «Սասնա Ծռեր» էպոսում Փոքր Մհերի պարագայում է՝ վայրկյանը ընդունված է որպես տարի: 24 ժամը՝ 86400 վրկ. է,

360 օրվա սխեմատիկ տարին՝ 31104000 վրկ., որը հնդ-արիական Բրահմի կյանքի մեկ տարվա տևողությունն է ու եթե նա ապրում է 100 կամ 1000 տարի, ապա խնդիրը միայն գերոների ավելացումն է, քանի-որ սա նո՛ւյն՝  $60^2 = 3600 =$  **Շար** հիմքով համակարգն է: Ուրեմն, «Սասնա Ծռեր» էպոսի երկվորյակները, նաև խորհրդանշում են **գիշերը և գերեկը**, ինչպես «Բիզ վեղայի» երկվորյակ աստվածությունները:



Քարե պատկերաքանդակ, կապիտան շրջան, մ.թ.ա. 14-րդ դար, Լուսին թանգարան

⌋ HALDI աստվածության HAL վանկի սեպագիր-գաղափարագիրը

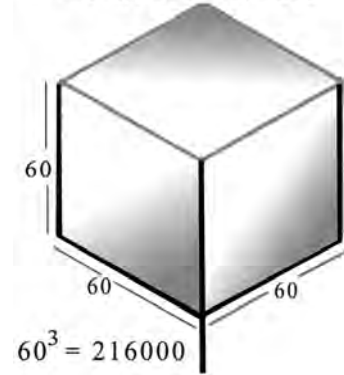

**ՔԱՌՍՈՒՆ ՃՅՈՒՂ ԾԱՄ ԴԵՂՁՈՒՆ**

«Սասնա Շռեր» էպոսում տիեզերածավալումն արարող գլխավոր դիցերի կողքին կարևոր ֆունկցիա են կատարում նրանց կանայք՝ դիցամայրերը: Պատահական չէ, որ հնագույն հնդեւրոպական գլխավոր աստվածությունները հանդես են գալիս իրենց իգական կողակից կենների հետ միասին, քանի-որ դեռևս նախահնդեւրոպական տրադիցիաներում եւ հատկապես նրանց աշխարհաճանաչողության մեջ՝ **արական/իգական** բինարիզմի սկզբունքը անկյունաքարային էր:

«Սասնա Շռեր» էպոսում գլխավոր դիցերի կին աստվածությունները հինգն են՝ Ծովինար, Դեղձուն, Արմաղան, Խանդուղ, Գոհար, որոնցից միայն առաջին չորսն են տիեզերածավալումն ապահովող դիցամայրեր:

Բազմիցս արդեն ներկայացրել ենք, որ հնագույն հավատամքում, արարչության իգական, մայր աստվածություններն աղերսվում են «հիմք» կամ «հիմքի վիշապ» իմաստի հետ, ինչպես վեդայական համակարգում *Áhi-Budhnyá* «ընդերքի վիշապ»-ն է: Հայ իրականության մեջ, գյուղերում, մինչև այժմ էլ գերդաստանի մեծ մորը (*ոչ թե տատիկին*) «քյոք» են ասում, որ «տուտն», «հիմք», «ընդերք» իմաստներն է միտում: Իսկ էպոսի չորս մայրերը հիմնականում ունեն մեկ ֆունկցիա. նրանք Սասունի՝ **Ոգու Տան** համար, առաջնորդող, տոհմը շարունակող արու զավակ ծնող **տուտը՝ «քյոքն»** են:

Ծովինար, Դեղձուն, Արմաղան (*Արմահան > արմա+հան*), Խանդուղ (*խան < հան + դուղ < տուտ*) աստվածային սերունդ տվող գլխավոր չորս աստվածուհիներն են, որոնք իրենց արական կեսի՝ ամուսինների հենարան են, որպես տոհմը շարունակող դիցամայրեր: Նրանք՝ այս չորսը, աղերսվում են «ՄԵԾ ՄՈՐ» բնութագրող էպիտետին, որպես տիեզերածավալման փուլային պրոցեսը շարունակող դիցամայրեր: Ըստ «Սասնա Շռեր» էպոսի, բոլոր այս դիցամայրերը աղերսվում են անդրաշխարհի հետ: Ծովինարը անդրաշխարհի աղբյուրից է հղիանում: Դեղձունը եւ Խանդուղը անդրաշխարհի արքայադուստրեր են: Էպոսում Դեղձունը եւ Խանդուղը ոչ թե սասնո աղջիկներ են, այլ անդրաշխարհից են հարս գալիս Սասուն: **Սասնա Տան**, որ արտահայտված աշխարհի Ոգու արեւային տունն է, արական սեռի առաջնորդների հաջորդականությունը պահպանվում է միայն երկու հակադիր բնույթով (*արեւ-լուսին, հուր-ջուր*) աստվածությունների միությանը՝ Ծովինար + Անանուն, Սանասար + Դեղձուն, Մհեր + Արմաղան, Դավիթ + Խանդուղ:

**Լուսնի** խորհուրդը նաեւ ծովային ջրերի հետ է աղերսվում, եւ հայկական ավանդություններում Լուսինը եւ Արեւը մի դեպքում՝ մայր ու որդի, մյուսում՝ քույր ու եղբայր կամ ամուսիններ են: Հնդեւրոպական բոլոր հնագույն հավատամքային պատումներում, գլխավոր աստվածները անդրոգեն են կամ մշտապես ունեն իրենց կանանց՝ իգական կեսը, որ բնորոշում է՝ **Չուր** եւ **հուր** երկվու-

թյան խորհուրդը: Սասնա էպոսի մայր աստվածուհիների անունների ստուգաբանությունը ներկայանում են լուսնի սիմվոլով որպես՝ արարչության «հիմք», «ընդերք»: **Լուսինը** նաև անդրաշխարհի, մահվան հետ առնչվող սիմվոլ է, որից եւ՝ **մահիկ, ամիս, մասա, մրսր, մահ** բառերն են աղերսվում:

Ծովի Նար – **Լուսին** (14 օրեկան Լուսնյակի կնմաներ):

Քառսուն Դեղձուն Ծամ - արևի?

Արմադան – հեթօթիթ.՝ [arma-]\*<sup>1</sup> **«լուսին»** // Ղան > ՀԱՆ՝ «մեծ մայր»

Խանդուդ - Հան-դուդ > Հան (մեծ մայր) + **դուդ՝ տուտն**, - «սկիզբ», «հիմք», «ընդերք»:

«Սասնա Ծեր» հնագույն հավատամքային կարգականոնում Ծիր Կաթինը բնորոշող Ծովինար տիեզերամոր կերպարից հետո {աստեղատունը՝ KAK.SI.DI/ Կանիս մեծ, աստղ՝ Սիրիուս} գալիս է Սանասարի կին՝ **Քառսուն Ճյուղ Ծամ Դեղձունի** բացառիկ հետաքրքիր կերպարը: Ի տարբերություն մյուս դիցաամայրերի՝ նրա մասին բնութագրական իմֆորմացիան էպոսում քիչ չէ:

Ո՞վ է ԴԵՂՁՈՒՆ-ը:

1. Քաջանց՝ ոգիների աշխարհի արքայադուստրն է, որի կենտրոնը Պղնձե քաղաք կամ Օձի քաղաքն է:
2. Կույս է:
3. Կախարդուհի է:
4. Նրա մազերի ծամերը քառսուն ճյուղ են:
5. Նրա անունը ԴԵՂՁՈՒՆ է:
6. Նրա ֆունկցիան էպոսում՝ Սասնա դիցերի տանը արական երեք որդիներ պարգևուն է: Յռան Վերգոն, Ձենով Օհանը եւ Մեծ Մհերը, իրականում, երեք՝ «Կշեռք», «Ջրհոս», «Առյուծ» աստեղատուն ատրիբուտներով աստվածություններ են:

**Դեղձունը Քաջանց՝ ոգիների աշխարհի արքայադուստրն է, որի կենտրոնը Պղնձե քաղաքն է:** Պղնձե քաղաք,- ըստ հնագույն հնդ-արիական՝ վեդիկ հավատամքի, նյութական տիեզերքը՝ ռեալությունը, սկսում է ձևավորվել 3-րդ՝ «պղնձյա-բրոնզյա» ժամանակաշրջանում՝ դուափարայուց, երբ սկսվում է ոգու եւ նյութի միասնության, անկման սկիզբը\*<sup>2</sup>: Տիեզերական ձուն՝ Քառսուն Ճյուղ Դեղձուն Ծամը, պղնձյա ժամանակաշրջանում է «ազատվում» տիեզերական վիշապից եւ սերունդ տալիս, որպես երկրորդ նախամայր՝ Ծովինարից հետո:

Դեղձունը տիեզերական ծավալման հաջորդ փուլն ապահովող, դեռ չբեղմնավորված **«կուսական ձուն»** է, որի համար Երկվորյակները պատերազմ են մղում:

\*1, – T.Gamkrelidze & V.Ivanov, “The Indo-European And The Indo-Europeans”, 1995, p. 591:  
 \*2, - “Bhagavata - Purana” iv. 24, 4. /Ոսկյա, արծաթյա, պղնձյա եւ երկաթի ժամանակ-սֆերաներ: Rachel Storm, «Indian Mythology», 2000, USA, p. 87

**ՇՈՒՄԵՐԱԿԱՆ ՊԱՆԹԵՈՆ**

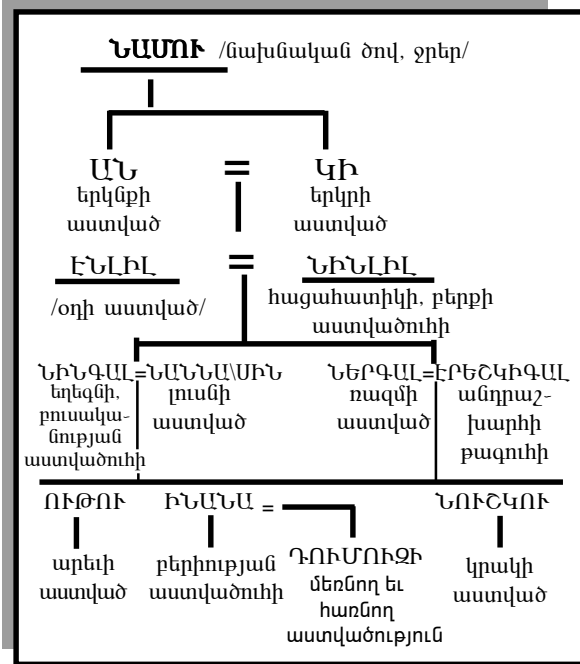

Դիցամոր ԴԵՂՁՈՒՆ < ԴԵՂՁԱՆ անվան ստուգաբանությունը նա կարևոր բնութագրական բացահայտում է: «Դեղնագույն, սկզբում, կարմիր զարնոդ դեղին»: Բնիկ հայ բառ, ծագում է դեղ < հնյւ.՝ *dhel* արմատից՝ *ձ* ածականով նւ *ան* մասնիկով»<sup>\*1</sup>: «Դեղ բառի հետ ծագմամբ նույն են՝ - *Դալար*, «*խոտ, կանաչ, մատղաշ*»<sup>\*2</sup> իմաստները: Բառսուն ճյուղ Մամ Դեղձունն աղերսվում է բուսականության նւ *սկզբում-դեղին* գույնի հետ:

**Երկվորյակների** խորհրդաբանական ծավալածելը «օկտահեդրոնն» է, էլեմենտը՝ «օդ»: Սանասարի էլեմենտը «օդ» է, նրա հարանագու Դեղձունն աղերսվում է բուսականության նւ *սկզբում-դեղին* գույնի հետ: Ըստ «Սանա Մոնր» էպոսի դիցամայր Դեղձունը Մովհնարից հետո երկրորդ աստվածուհին է:

**Տնտրահեդրոն**

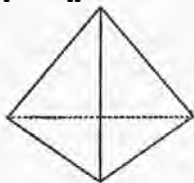

**Խորանարդ**

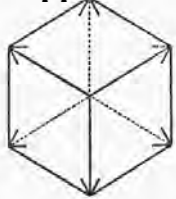

**Օկտահեդրոն**

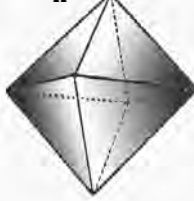

Շումերական պանթեոնի գուգահեռում մենք տեսնում ենք, որ օդի աստվածության կինը՝ **ՆԻՆԼԻԼ**, երկրորդ դիցամայրն է, որ հագահատիկի, բերքի աստվածուհին է:

Սանասարը հաստատում է «ժամանակը»: Քաջանց՝ ոգիների թագավորության Պղնձե քաղաքում՝ Ծիր կաթնի անդրաշխարհիկ կողմում **«ժամանակ»** դեռ չկար: Դեղձունի ձեռքը խնդրող նրիտասարդները մեկ օրում, քաղաքի պարիսպների տակ, դառնում էին ծեր: Սանասարն իր դեմ դուրս եկած «ժամանակի» խորհուրդը միտող 60 փախլեւաններին հաղթելով՝ «սպանելով», ոգիների աշխարհից նրանց տրանսֆորմացիայի է ենթարկում դեպի արտաշխարհ՝ հաստատելով «ժամանակը»: Փաստորեն, երկվորյակների սիմվոլ ծավալածելու օկտահեդրոնը բաղկացած է երկու չորս նիստանի տետրահեդրոններից՝  $4 + 4 = 8$ : Ըստսում երկվորյակները **ուրթ** թվի հետ են աղերսվում: Թագավորի առջև երկվորյակները՝ **«Յոթն տնդով էրկիր պագին, ուրթի վերա ձեռ կապնցին»**<sup>\*3</sup>: Բաղդասարի տնդը պիտի զբաղեցնի 40 ճյուղ Դեղձունը, որպեսզի՝ **Սանասար 40 + Դեղձուն 40 = 80 = 8 + 0 = 8** համակարգ-ամբողջությունը լրացվի: ԴԵՂՁԱՆ > ԴԵՂ + ՁՈՒՆ > ԴԵՂԻՆ > ԴԵՂ+ՆՈՒՅ աղերսվում է հնագույն խորհրդապաշտության նւ միջական պատումներում հանդի-

\*1, \*2, - Հր. Աճառյան, «Հայերեն արմատական բառարան», 1940թ., Երևան, հ. I, էջ 651, 648:  
 \*3,- «Սասունցի Դավիթ», 1989թ., Երևան, էջ 93:



պող տիեզերական նախաձևի հետ, որին փաթաթված էր օձավիշապը (*Manly P. Hall, «The Secret Teachings Of All Ages», XX, USA 2000*): Փաստորեն, Դեղձունին վիշապից ազատելով, Սասնասարը **արեգակնային** (Դեղձուն) համակարգության ձեռավորման հարուցիչն է դառնում: Բրիստոնություն մեջ արհեստականորեն մտած, ձվի խորհրդաբանության հետ աղերսվող գատիկը հեթանոսական համակարգում արևի ծննդի եւ լրման մասին է: Հնագույն թաքնագիտական համակարգում արեգակը հոգևորի «նյութական կաշկանդման» չորորդ օղակն է եւ աղերսվում է քառասուն թվի հետ (*Manly P. Hall, «The Secret Teachings Of All Ages», p. XL, USA 2000*):

Ըստ «Սասնա Տուն» էպոսի, քաջանց ոգիների երկիր հասնելու համար երկվորյակները նախ գնում են հանտե՝ գալակտիկայի կենտրոն, ապա իրենց ճանապարհին հանդիպելով՝ **աղվեսին, ջրի մարդուն, հացի մարդուն, յոթ մատան դեմին, խանջիին**, հասնում են Դեղձունի քաղաք: Փաստորեն, սրանք համապատասխանաբար, արևի եւ լուսնի աջից ձախ՝ արևելքից դեպի արևմուտք, ընթացքն է արևի **ուղեծրի գոտում** գտնվող՝ **«Կշնոր-Կարիճ», «Ջրհոս», «Օրիոն», «Հիդրա-խնցզևտին»\*1, «Առյուծ»** աստեղատներով: Էպոսի այս պատումում\*2, Բաղդասարը հասնելով «Առյուծի» համաստեղություն, հարցնում է, թե կռիվը ո՞ր կողմն է, եւ նրան ցուցում են արեւաւոր՝ արևմուտք: «Առյուծ» համաստեղությունից հետո, հաջորդը՝ «Կույսի» համաստեղությունն է: Միջագետքյան MUL.APIN աստղագիտական տեքստերի եւ ցուցակների վերակազմությունը ցուցում է՝ մ.թ.ա. XIV - IX դարերում առավոտյան առաջինը բարձրացող աստղերի ցուցակն ըստ օրերի: Հների նոր տարվա առաջին օրվանից՝ Մարտ 21-ից սկսած, VI ամսվա 25 օրը, առավոտյան բարձրանում են AB. SIN (աստղը՝ Spica),- այսօրվա «Կույս» համաստեղության աստղերը\*3:

Հնագույն վեցական համակարգը, որով կառուցված են շումերական եւ բաբելական գլխավոր աստվածությունների պանթեոնները, հատկանշական է նաև «Սասնա Ծռեր» էպոսի գլխավոր դիցերի թվային կառուցվածքին, որտեղ վեց արական աստվածությունների հետ, մաս են կազմում նրանց իգական զույգերը:

- |                              |                             |                            |
|------------------------------|-----------------------------|----------------------------|
| <b>1. Գագիկ + ?(անանուն)</b> | <b>3.Սանասար + Դեղձուն</b>  | <b>5.Դավիթ + Խանդուղ</b>   |
| <b>2.Թորոս + Ծովինար</b>     | <b>4.Մեծ Մհեր + Արմահան</b> | <b>6.Փոքր Մհեր + Գոհար</b> |

«Սասնա Ծռեր» էպոսի մեզ հասած պատումներում անորոշ է մնում համակարգում վեց դիցամայրերի ճշգրիտ հաջորդականությունը, սակայն մեզ հասած արական սեռի դիցերի եւ դիցամայրերի անունները մեկ-երկու հնչյունափոխված, թեթև աղավաղումներով, այնուամենայնիվ հասել է մեզ, ի շնորհիվ ժողովրդական գուսան-պատմողների:

\*1,- «Սասնա Ծռեր» հ. I, Երևան, 1936թ., Երևան, պատում՝ **Է**:  
 \*2,-Միջագետքյան MUL. APIN աստղագիտ. տեքստերում, Հիդրայի գլուխը այսօրվա Խնցզևտին համաստեղ. **B -Canceri**, mag: 3.8 աստղն է: B. L. Van der Warden, “Science Awakening II, p. 73”.  
 \*3,- Bartel L. Van der Warden, “Science Awakening II, p. 75”.

# ՄԵԾ ՄՀԵՐ՝ ԱՌՅՈՒԾԱԶԵՎ ՄՀԵՐ

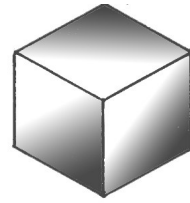

Էլեմենտը՝ «հուր», արեգակնային համակարգում  
աստեղատունը՝ «Առյուծ», աստղը՝ Ռեգուլուս, որ նշանակում է՝  
«թագավոր», «տանուտեր»: Միմյուր՝ «արև»,  
ծավալածնը՝ «խորանարդ»:

Cube

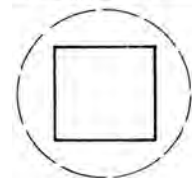

**ԳԼՈՒԽ  
ՅՈԹԵՐՈՐԴ**

**Մնծ Մհեր՝ Առյուծաձնի Մհեր:**

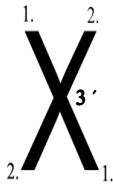
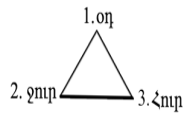
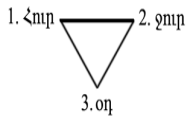

Հայկական էպոսում կա երկու Մհեր (*Մնծ նւ Փոքր Մհեր*), որոնք ունեն տարբեր ֆունկցիաներ: Հայաստանի Խորհրդային շրջանում, «Մասնա Ծռեր» հայկական էպոսի մասնագետները գտնում էին, որ էպոսում երկու Մհերների առկայությունը՝ ժողովրդական իմպրովիզացիայի արդյունք է, պետք է լինի մեկ Մհեր: Այս մոտեցումը լուրջ անհիմն է: «Մասնա Տուն» էպոսը բաղկացած է չորս ճյուղերից նւ տիեզերածավալման հնագույն համակարգի համաձայն ( $1 > 8$ ), արական հերոս աստվածությունները պե՛տք է լինեն չորսը, իրենց զույգերով՝ ութը: Եվ ամենակարևորը՝ Մնծ Մհերը նւ Փոքր Մհերը հայկական էպոսում ունեն թե՛ տարբեր ֆունկցիաներ, թե՛ ներկայացված են տարբեր պոեմատիկայով նւ թե՛ հակադիր բնույթի աստվածություններ են: Մնծ Մհերը ներկայացնում է «հուր-արև», իսկ նրա կին Արմաղանը՝ «լուսնի» խորհուրդը\*1: Եվ հակառակը՝ Փոքր Մհերը ներկայանում է որպես «լուսնի», իսկ նրա կին Գոհարը՝ «արևի» խորհուրդ: Մնծ Մհերը սերունդ տվող՝ համակարգում «միջանկյալ, փոխանցող» դից է: Փոքր Մհերը տիեզերափուլն ավարտող, **անմահ** նւ **անսերունդ** դից է: Բնույթով Մնծ Մհերը խաղաղարար է՝ դաշինք է կնքում հակառակորդի հետ: Նանի՝ զիջող, որի պատճառով էլ խախտում է տիեզերակարգը, նւ բեղմնավորում է հակադիր կլանի իպոստաս Մնծ Մսրա Մելիքի կնոջը՝ Իսմիլին: Ի հակադրություն իր պապին, Փոքր Մհերն աններում է թշնամու նկատմամբ:

Մնծ Մհերը Սանասարի կրտսեր որդին է: Սանասարը հայրն է երեք աստվածությունների՝ Յռան Վերգո (Օդ-«**Կշեռք**»), Ջենով Օհան (Ջուր-«**Ջրոս-Ջուկ**»), Մնծ Մհեր («**Առյուծ**»-հուր): Ըստ հնագույն համակարգի, ոսկյա եռանկյունին կրկնվում է հայելային անդրադարձման օրենքով: **Հուր-ջուր-օդ** = Հայր(գաղտնատես) - մայր(Ծովիհար) - որդի(Սանասար) եռանկյունին սերունդ է տալիս՝ **օդ-ջուր-հուր**, նոր՝ «**երեք որդիներ եռանկյանը**» (տես գծագիրը: «Հոդ-երկիր» էլեմենտը, առաջին քառյակի մեջ Թորոսն է, երկրորդում՝ Արմաղանը):

Մնծ Մհերի պատմությունն էպոսում հետևյալն է. դառնալով չափահաս, ի տարբերություն իր ավագ եղբայրների, նա Սասուն քաղաքի կամ թագավորության առջև ծառագած խնդիրները վերցնում է իր վրա՝ որպես անձնական պատվի խնդիր: Դեռ պատանի հասակում, նա դեպի Սասուն տանող ճանապարհը կտրող ամենի առյուծի երախը մերկ ձեռքերով պատռում է՝ երկու հավասար կես անելով գագանին նւ դառնում է «առյուծաձնի Մհեր»: Իր հոր՝ մեծն Սանասարի ծանր զենքերը բարձրացնելով նւ կրելով, որն անհնարին

\*1,- Արմա + դան > Արմա + հան, դ > հ անցում: ՀԱՆ = մնծ մայր նւ «Արմա = լուսին»: «Անաստոլիական arma-, «լուսին», բառը աղետվում է լուսնի բարձրանալու հետ» (T.Gamkrelidze & V. Ivanov, "The Indo-European & The Indo-Europeans", New York, 1995, էջ 591): Բարձրացող լուսին:

էր Մասունի որնէ բնակչի համար, նա ապացուցում է իր ավագ եղբայրներին, որ Մանասարի, այսինքն՝ առաջնորդի թեկնածուն միայն ինքն է: Հարնան տերության թագավոր, գերբնական ուժի տեր Մսրա Մելիքին, որին հարկատու էր Մասունը, նա ձեռնոց է նետում: Մենամարտում երկու հսկաները չեն կարողանում հաղթել իրար, եւ փորձառու ու խորամանկ Մսրա Մելիքը հասկանալով, որ եթե մարտը շարունակվի ապա պատանի Մհերը կհաղթի, եղբայրության դաշինք է առաջարկում սասնա հերոսին, պայմանով, որ նրանցից մեկի մահվան դեպքում մյուսը պետք է ամուսնանա մեռածի այրու հետ եւ պաշտպանի մյուսի տերությունը: Մեծ Մհերը ուրախությամբ համաձայնում է, չմտածելով դրա հետեւանքների մասին: Մսրա Մելիքի մահից հետո, նրա այրու խորամակության շնորհիվ, Մհերը դառնում է Իսմիլ Խաթունի ամուսինը եւ նրան պարգևում է արու զավակ, այն դեպքում, երբ իր կին Արմաղանի հետ նրանք դեռ արու զավակ չունեին: Մեծ Մհերը վերադառնում է հայրենիք միայն յոթ տարի հետո: Ըստ «Մասնա» էպոսի, Արմաղանը երդումով, Մհերին իր առագաստը մտնելու 40 տարվա արգելք է դնում: Օրենքի խախտումը կյանքով է հատուցվում. երկնային օրենքը Մասունում աներկբայելի պատճառ-հետեւանք «բանաձեւում» է: Արմաղանը նույնպես խախտում է երկնային օրենքը, գիտակցելով, որ իր իսկ երդումը խախտելով, երկնային օրենքով դատապարտված կլինի մահվան: Սակայն նա գնում է ինքնագոհաբերության՝ Մասնա դիցատունը շարունակելու, Մասնա Տանը արու զավակ պարգևելու պահանջը, փաստորեն, սեփական կյանքից առավել կարևոր ու առաջնային էր: Եվ երբ նրանց արու զավակը՝ Դավիթը ծնվում է, նույն օրը, երկնային օրենքով, Մեծ Մհերը եւ Արմաղանը մեռնում են:

«Մասնա Տուն» էպոսի այս պատումը թե՛ գունեղ ու հետաքրքիր է եւ թե՛ բացառիկ կարեւորություն ունի: Այս պատումը մեզ համար բացահայտում է հնագույն ժամանակներում կլանի ներսում գոյություն ունեցող օրենքների եւ փոխհարաբերությունների մանրամասները: Օրինակ, արյունները խառնելով եղբայրներ դառնալու հնագույն ծիսական արարողությունից է բխում Մեծ Մհերի պարտավորությունը՝ Մսրա Մելիքի այրու առագաստ մտնելն ու նրա տան անվտանգությունն ապահովելը: «Լուսնապաշտների»՝ հակաաւկորդ կլանին, արնի դիցը՝ Մեծ Մհերը, իր սերմն է պարգևում: *Միևնույն դիցը չէր կարող երկու կլաններում էլ ներկայանալ որպես սերնդատու հայր: «Արնուպաշտների» շահերի դիրքից սա օրինախախտում է.* նման օրինախախտում կատարում է նաեւ Դավիթը, որի պատճառով էլ մեռնում է:

Մեծ Մհերի բնույթը «հուրն» է. նա **արնի** իպոստասն է: Մսրա Մելիքը՝ **լուսնի** իպոստասն է: Այս երկու դիցերը խորհրդանշում են՝ **օրը** եւ **գիշերը**: Մեծ Մհերի եւ Մսրա Մելիքի **հավասար** պայքարը եւ նրանց դաշինքը՝

խորհրդանշում է գարնանային գիշերահավասարը, երբ **օրը**, որի իպոստասը Մեծ Մհերն է եւ **գիշերը**, որի իպոստասը Մսրա Մելիքն է՝ հավասարվում են 12ժամ + 12ժամ կեսերով: Ըստ իս, «Սասնա Ծռեր» էպոսում «ժամանակագրական» թեթեւ աղավաղում-տեղաշարժ կա. Մհերը Մսրա Մելիքի հետ դաշինք կնքելուց հետո պիտի առյուծին երկու կես անի, քանի որ Մեծ Մհերի «առյուծածեւ» մականունը խորհրդանշում է **արնի-Մհերի** մուտքը «Առյուծի» համաստեղություն՝ ամառային արեւադարձ, երբ արեւն իր բաձրագույն դիրքում է եւ հակառակորդ՝ լուսնի իպոստաս Մսրա Մելիքը պիտի մեռնի:

Տիեզերածավալման հնագույն հավատամքի համաձայն, **Օկտահնդրոն երկվորյակներից** հետո, **Մեծ Մհերը՝ խորանարդն է:** Ըստ հնագույն կարգականոնի եւ ըստ սասնա էպոսի, Մեծ Մհերը, փաստորեն, հաջորդ փուլի համար «սերում» է **երկու որդի**, որոնցից մեկի մայրը **Իսիլին** է, մյուսինը՝ **Արմադանը:** Փոքր Մսրա Մելիքը խորհրդանշելու է «լուսնապաշտների» կլանը, իսկ Դավիթը՝ «արեւապաշտների»: Նույն հորից, բայց տարբեր մայրերից իրար հակադրվող, թշնամի երկու իպոստասների առկայությունը՝ անհրաժեշտ պայման է հնդեւրոպական հավատամքային կարգականոնում: Այսինքն, հաջորդ փուլը կանխագրծված է՝ Մեծ Մհերը որպէս **խորանարդ ծավալածեւ**, կիսվելու եւ դառնալու է **երկու բուրգեր՝ Դավիթ** եւ **Փոքր Մսրա Մելիք**, ընդգծելով հնագույն արաշուխան մասին հավատամքում դուալիստական սկզբունքի շարունակականությունը: Միայն վերջին դիցը՝ Փոքր Մհերն է, որ լինելով անմահ ու անսերունդ, չունենալով իր հակադիր բնույթը, իրենում ներառելու է այս երկուսը՝ գիշերը եւ ցերեկը, վերին եւ ստորին երկինքները, վերջնական ու ավարտուն ձեւավորելով տիեզերք-աշխարհը, այնպէս ինչպէս նրա եզրիպտական գուգահեռ Հորոսն է միացնում վերին եւ ներքին Եգիպտոսները (*երկինքն ու երկիրը*): Մեծ Մհերը՝ նոր փուլ, նոր հակադրություն-դուալիզմով, նոր շարունակություն հաստատող դից է: Ինչպէս եզրիպտական համակագում, այնպէս էլ հայկականում, տիեզերածավալման առաջին փուլի վերջին դիցը, որ երկրորդ փուլի առաջին դիցն է, միանգամից սերում է երկուսին՝ Փոքր Մսրա Մելիք եւ Դավիթ հակադիր բնույթները, քանի որ Մեծ Մհերը քառակողմ (խորանարդ) «ծավալածեւ» է: Եգիպտական համակարգում՝ Գեբը եւ նրա կին Նաթը նույնպէս նոր փուլ «ձեւավորող» դիցեր են, որ սերում են Օզիրիս-Իզիս եւ Սեթ-Նեփթիս «թշնամի գույզեր» դիցերին: Եվ Հորոսն է միայն, որ ի գործ է լինում միավորել վերին եւ ներքին սփերաները:

Միեւնույն հորից եւ երկու տարբեր մայրերից թշնամի եղբայր-աստվածությունների մասին հավատամքային պատումներն առկա են շումերական ժամանակներից՝ ԷԱ եւ ԷՆԼԻԼ, եւ ոչ պատահականորեն կրկնվում են՝ բաբելյական, եզրիպտական, վեդայական, իրանական՝ Ահուրամազդա-Ահրիման եւ այլն, տարբերակներում:

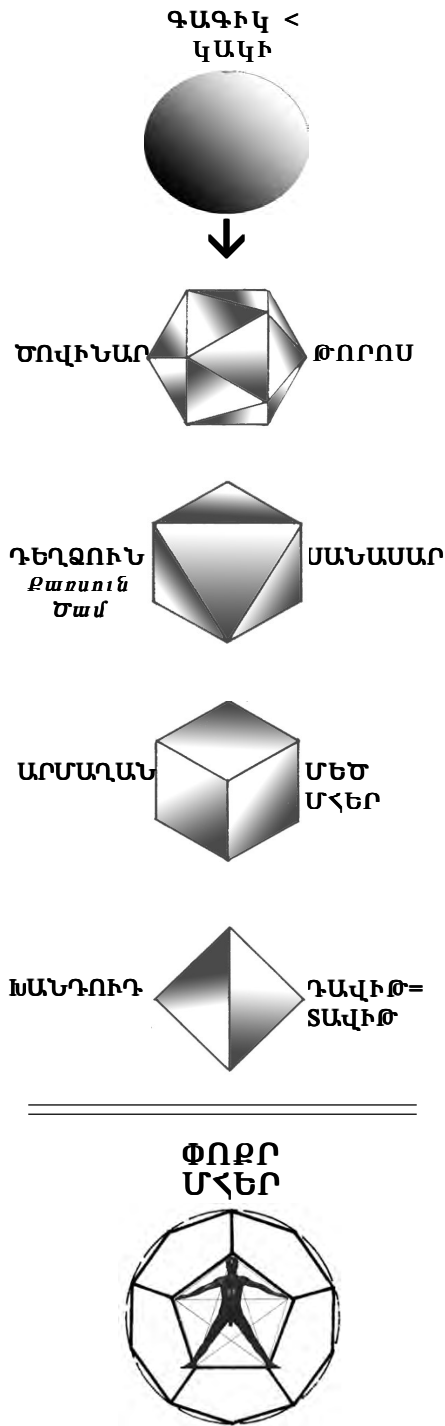

Նախահնդերոպական հավատամքում, ցնդի հիմնադիր նախահայրերը միֆական երկու թագավորներն էին (աստվածներ կամ կիսաստվածներ.-ընդգծումը մերն է), եւ այս հավատամքային սկզբունքով, վաղնջական ժամանակների հնդերոպական ցնդը, միատեղ պատվում էր ցնդի երկու տոհմերի առաջնորդներին(Օրինակ, ՀԱԹԹԻ-ի եւ ՄԱՄԱ-ի արյունակից երկու կլանները)\*1:

Հայկական լեռնաշխարհի հնդերոպացիների դուալիզմի հիմքով հավատամքային կոնցնպտի բացահայտ արտացոլումը տնսանելի է «Սասնա Շոեր» էպոսում: Այսինքն՝ միևնույն ցնդային հավաքականության մեջ, **լուսնային** եւ **արեւային** կլանների ներկայությունը սկզբից՝ Գագիկ եւ Սենեքերիմ թշնամի գույզից, մինչեւ Դավիթ եւ Փոքր Մարա Մելիք: Եվ քանի որ, ըստ հնագույն հնդերոպական հավատամքային համակարգի, այս երկու կլանների առաջնորդները պե՛տք է եղբայրներ լինեն, ապա «Սասնա Շոեր» էպոսում եղբայրներ են՝ թե՛ Մեծ Մարա Մելիքն ու Մեծ Մհերը (ըստ էպոսի մեզ հասած տարբերակների՝ արյունները խառնելով եղբայրներ են դառնում), թե՛ Դավիթն ու Փոքր Մարա Մելիքը: Ըստ իս, նույն տրամաբանությամբ, հայկական էպոսի կորսված, մեզ չհասած հնագույն պատումներում, եղբայրներ պետք է լինեն նաեւ՝ Գագիկն ու Սենեքերիմը, իսկ Մեծ Մհերն ու Մեծ Մարա Մելիքը՝ հորեղբոր տղաներ պետք է լինեն: Օտարություն՝ Բաղդադ գնացած Բաղդասարի մասին ակնարկը, պատահական չէ էպոսում: Չէ՞-որ Բաղդասարի սիմվոլն էլ է «լուսինը» (տե՛ս «Երկվորյակներ» բաժինը):

**Մեծ Մարա Մելիքը՝ լուսնի իպոստաս:**

«Մըսր» բառի ստուգաբանությունը ցուցում է այս սնւ դիցի «պատկանելիությունը», հաստատելով «լուսին» եւ «արեւ» հնագույն դուալիստական հակադրությունը (տե՛ս Մաս II, գլուխ I բաժինը):

**Մարա(Մելիք)** > Մըսր > Մըսիր.: Հնլս. ձեւն է՝ [\*meH-s-] եւ [\*me(H)-n-], երկուսն էլ բխում են [\*meH-]\*2

\*1,\*2,- T.Gamkrelidze & V.Ivanov, “The Indo-European & The Indo-Europeans”, NY, 1995, p. 679-682, 682. Նույն աղբյուր, էջ՝ 591, 680, 682:

«չափման միավոր, ժամանակ», «ամիս» (*հնում լուսնամիսն է եղել ժամանակի չափման միավոր, տարին՝ 360 օր*): Սանսկրիտ՝ *máh, mása*, - «ամիս», «լուսին», Ավեստա՝ *ma*, հայեր.՝ *ամսոյ*<sup>\*1</sup>, *ամիս, մահ+իկ, մահ*, - «լուսին», «ամիս»: Մսրա Մեկիքի գուրգը կամ «հոլը» 360 լիտր էր կշռում: Ի տարբերություն արևային տարվա՝ 365 օր, լուսնային տարին՝ 360 օր էր համարվում.- «Մըսրա Մեկիքի ասորիս գը ֆրեֆըռը, Սասնու Տավթի ասորիս խավար ը»<sup>\*2</sup>:

Փաստորեն, Մսրա Մեկիքի անվան *մըսր, մասա*՝ «լուսին» իմաստը, խորհրդանշում է նրա գիշերային երկնքի արական իպոստաս լինելը: «Սասնա Ծռեր» էպոսում այս «սև հերոսի» անվան երկրորդ մասը՝ *Մեկիք* անունը, հետագայում, միջնադարում արաբական արշավանքների ժամանակների ազդեցությամբ (7-8 դար), ժողովրդական երգիչ-գուսանների կողմից *մեկիք՝ «իշխան»* իմաստով հարմարեցված իմպրովիզացիայի արդյունք է: Նույնը կատարվել է Բաղդասարի՝ Ադրա*մէլեր* > Ադրա*մեկիք* արտերնատիվ անունի պարագայում (*տես՝ «Երկվորյակներ» բաժինը*): Բաղդասարը որպես Սեփարուիմի աստվածություն կա նաև Հին կտակարանում, ՄԷԼԵՔ եւ ոչ թե՛ Մեկիք անունով,- «...Սեփարուիմի աստվածներ Ադրամէլերի եւ Անամեկիքի համար»<sup>\*3</sup>: *Մէլեր-ը «սև գույն»* իմաստն ունի: Նախահնդեւ.՝ \**mel-* «մուգ», սանսկրիտ՝ *maliná-* «սև», հուներեն՝ *mélās* «սև», հին պրուսերեն՝ *melne* «մուգ կապույտ հետք»<sup>\*4</sup>, լատվիերեն՝ *mēlns* «սև», հայերեն՝ *melan* «սև գույն՝ թանաք»<sup>\*5</sup> եւ այլն:

Ուրեմն, հայկական էպոսում Մսրա *Մեկիք-Մէլերն* իր անունով, լիարժեքորեն ներկայանում է որպես «սև հերոս», խորհրդանշելով գիշերային երկինքը, ի տարբերություն առյուծածեւ Մհերի՝ որ *օրվա, պայծառ երկնքի* եւ *արևի* խորհրդաբանական սիմվոլն է:

Ըստ «Սասնա Ծռեր» էպոսի, երկվորյակներից Բաղդասարը՝ գիշերային երկնքի, լուսնի իպոստասը, հաստատվում է Բաղդադում: Հնտագայում, Սասնա տան վերջին աստվածությունը՝ Փոքր Մհերը, Բաղդադում այցելում է իր *պապի հորնդոր* գերեզմանին՝ «*էրկրպագություն էտու*»<sup>\*6</sup>, եւ հարվածով իր ձեռքի հետքն է թողնում գերեզմանի քարին. ինչո՞ւ: Ինչո՞ւ է Փոքր Մհերը հենց Բաղդասարի գերեզմանին երկրպագության տալիս. որովհետև Փոքր Մհերը նույնպես գիշերային երկնքի՝ լուսնի իպոստասն էր: Էպոսում ընդգծված ակնարկ կա, որ Բաղդասարը Բաղդադի թագավոր եղել. Բաղդասարի գերեզմանը Բաղդադի թագավորական սենյակի դիմացն էր<sup>\*7</sup>: Սա նշանակում է նրա լուսնապաշտների կլանի գլուխ լինելը: Փաստորեն, Բաղդադից հայտնված լուսնապաշտ թագավոր

\*1,- T. Gamkrelidze & V. Ivanov, "The Indo-European & The Indo-Europeans", p. 591, 680, 682.

\*2,- «Սասնա Ծռեր», էջ 129:

\*3,- Հին կտակարան, Թագավորաց Դ, գլ. 17, 31:

\*4,- T. Gamkrelidze & V. Ivanov, "Indo-European & the Indo-Europeans", p.685-686, p. 680.

\*5,- Ա. Սուրիասյան, «Հայոց լեզվի հումանիզմների բառարան», 1967թ., Երևան, էջ 215:

\*6, \*7,- «Սասունցի Դավիթ», 1989թ., Երևան, էջ 412:

Մեծ Մհերի հակառակորդ մեծ Մսրա Մելիք-Մելեքը (*այս տեղանքի մասին էպոսն ասում է, որ նրանք ոչ թե մուսուլման, այլ՝ կրապաշտ են*), որը եղբայրանում է Մեծ Մհերի հետ, ըստ էպոսի կառուցվածքային տրամաբանության եւ ակնարկների, ինչպես նաեւ հնդեւրոպական հավատամքային կարգականոնի, պետք է լինի՝ Բաղդասարի որդին: Այսինքն, Մեծ Մհերն ու Մեծ Մսրա Մելիքը հորեղբոր որդիներ են: Կրկնվող շրջապտույտով սյուժետային կառուցվածքը էպոսում կարծես պարտադիր պայման է, որ համանման կրկնվում է նաեւ «Սասնա Դավիթ» ճյուղում: Փոքր Մսրա Մելիքը եւ Դավիթը եղբայրներ են հո՛ր կողմից: Լուսնի իպոստասի՝ Բաղդասարի ավտերնատիվ **Ադրա+մելեքի** եւ Սանասարի որդի Մեծ Մհերի հակառակորդ՝ **Մսրա Մելիք > Մսրա Մելեքի** անունների երկրորդ կեսի կրկնությունները պատահական չեն: Մեծ Մսրա Մելիքը էպոսի հնագույն, չաղավաղված տարբերակում պետք է լինի Բաղդադ(*Բաբելոն*) տեղափոխված Բաղդասարի որդին: «Սասնա Ծռեր» էպոսի կառուցվածքային տրամաբանությունը, որ հնագույն հնդեւրոպացիների դուալիստական սկզբունքից է բխում, եւ ներկայացնում է երկու արյունակից երկնային թագավոր եղբայրների գլխավորությամբ հնագույն **արեւապաշտների** եւ **լուսնապաշտների** հիերարխիաները, նաեւ փաստվում է՝ Ադրա+մելեք անունի եւ Մսրա+ Մելեք անունի «Սասնա» էպոսում ոչ պատահական կրկնվող ընդգծումներով: Մեծ Մհերը եւ Մեծ Մսրա Մելիքը, հայկական էպոսում, իրենց արյունները խառնելով դառնում են եղբայրներ եւ դաշինք են կնքում: Իրականում՝ նրանք հորեղբոր տղաներ են, որ գլխավորում են արեւապաշտների եւ լուսնապաշտների հիերարխիաները, ներկայանալով որպես՝ **արեւի** եւ **լուսնի** իպոստասներ: Էպոսում, Մեծ Մհերի եւ Մեծ Մսրա Մելեքի դաշինքի բնույթը՝ ըստ որի նրանցից մեկի մահվան դեպքում, մյուսը պիտի ստանձնի մեռած եղբոր «աշխարհիկ հոգսերը» եւ տերունական պատասխանատվությունը, նույնպես պատահական չէ «Սասնա Ծռեր» էպոսում: Մ.թ.ա. II հազարամյակում հնագույն հնդեւրոպացի հուրրիների կարգականոնի համաձայն, մահից հետո, սեփական կնոջը եւ գերդաստանի, տոհմի կամ թագավորության կառավարումը միայն արյունակից եղբորն էին վստահում եւ փոխանցում\*1:

Հայկական էպոսում տեղ գտած «քողարկված ակնարկների» լուսաբանումը՝ ըստ որոնց Բաղդադ քաղաքում հաստատված **Բաղդասար-Ադրամելեքը** եւ Բաղդադի թագավոր **Մեծ Մսրա Մելեքը** հայր-որդի են, ե՛ր բխում է էպոսի ներքին կառուցվածքային տրամաբանությունից, ե՛ր համապատասխանում է հնագույն հնդեւրոպացիների արեւապաշտ ու լուսնապաշտ հավատամքային հիմքով կլանային հիերարխիայի կարգականոնին(*լուսնի եւ արեւի*

\*1,- The Anchor Byble, Genesis, E. A. Speiser, 1962, p. Intr. XL, Gerar, “The Wife-Sister Motive in the Patriarchal Narrative, Byble and Other Studies”, 1963, p. 12-38:



իպոստասները, որոնք նաև ներկայացնում են «ժամանակ» կատեգորիան՝ գիշերվա եւ օրվա կտրվածքով, պետք է լինեն եղբայրներ եւ ունենան մեկ հայր), եւ ունի պատմական պատճառաբանում: Մա Հայկական լեռաշխարհից դեպի Միջագետք կրկնվող միգրացիաների (մ.թ.ա. IV-II հազարամյակներ) անդրադարձ-հիշողությունն է էպոսում: Կրոնական հողի վրա արեւապաշտների եւ լուսնապաշտների միջեւ անտոգոնիզմի պատճառով, լուսնապաշտների արտաքսումը, լավագույնս ներկայացված է Ուգարիտում սեպագիր սալիկի վրա գրված լեզենդում\*1:

**ԻՍՄԻԼ ԽԱԹՈՒՆ՝ Մեծ Մհերի նրկորդ կինը:**

Իսմիլ Խաթունը հայկական էպոսում Մասնա Դավթի թե՛ խորթ մայրն է եւ թե՛ ծծմայրն է: Տիեզերական դից Դավթին կաթով կերակրելու, քանի-որ մանուկը ոչ մեկի կուրծքը չէր վերցնում, սյուժետային դրվագները հայկական էպոսում պատահական չեն:

**Իս+Միլ** անունը էպոսում ներկայանում է «աղավաղված» արտաբերմամբ (ինչպես Սեններիմ < Սինահերիբա անունը. տես՝ Մաս II, գլուխ I): Հակառակորդ «լուսնապաշտների» կլանի առաջնորդի կնոջ՝ դիցամոր անունը, բաղկացած է՝ is > iš (ištar), եւ mill < \*melk՝- «կաթ»\*2, կամ՝ is > iš եւ \*mel- «սեւ, մուլթ» բառերից: Ըստ իս, նա աղերսվում է արքայական Իշտար iš (ištar) (սիրո, հնշտամոլության եւ ռազմատենչ աստվածուհի, աղերսվում է վեներա աստղի հետ) աստվածուհու եւ Ծիր կաթնի հետ: Հայկական էպոսում **Իսմիլի** բնությունը որպես ռազմատենչ դիցամայր՝ ներկայացվում է բացահայտ: Միջագետքյան հավատամքային պատումներում Իշտար դիցուհին է ներկայանում ռազմամուլ բնությամբ: Ըստ հայկական էպոսի, Իսմիլն իր ծծկեր երեխային գրկում խաղացնելիս ոչ թե մանկական երգ է երգում, այլ՝ իր 2-րդ ամուսնու, երեխայի հոր՝ Մեծ Մհերի հայրենիքը ավերելու, մոխրացնելու ավետիս է կանչում եւ այլն:

**Ո՞վ է Մեծ Մհերը:**

Վերելում արդեն նշվեց, որ հայկական էպոսում կան երկու՝ Մեծ Մհեր եւ Փոքր Մհեր: Իսկ ընդհանրապես, կան միեւնույն դիցի մեզ հայտնի տարբեր անուններ՝ Մհեր (հայկական), Միհր (իրանական) եւ Միթրա (վեդիկ., հնդկ.):

**Միթրա** աստվածությունը «Ըրիզ Վեդայում» ներկայանում է որպես երկու եղբայրներից **ճերմակ** հերոսը: **Միթրա - Վարունա** աստվածությունները որպես **ճերմակ եւ սեւ** կողմերի միասնություն՝ վիպական երկու առանձին անձնականությամբ արտահայտված՝ արելը եւ լուսին են (Վարունան գիշերային արելն է՝ լուսինը, իսկ Միթրան օրվա արելն է): «Ըրիզ Վեդայում», Միթրա-Վարունան

\*1,- Չենոն Կոսիդովսկի, «Բիբլիական ավանդապատումներ», 1980թ., Երևան, էջ 100-101:  
 \*2, - T.Gamkrelidze & V.Ivanov, նույն աղբյուր, էջ 766:  
**Իսմիլ** անունը, հնարավոր է, արքայական եւ հնդեւրոպական խառն բառակապակցություն է:

թննի հանդես են գալիս միասին, բայց ներկայացնում են բնւնայնացում-հակադրություն: Միթրան՝ **արնն** է, Վարունան՝ **գիշերային արնն**(*լուսինը*): Վարունան «սնն սկզբունքն» է, Միթրան արննի «հուրն» է: Միթրան արարող, դրական սկզբունքն է, Վարունան աղերսվում է ջրի հետ և ներկայացնում է տիեզերական «մթին» օվկիանոսը, այսինքն գիշերային երկինքը:

Սկզբունքային նույն դուալիստական մոտեցումը «Մասնա Ծռեր» հայկական էպոսում է: Մեծ Մեհերը **արնն** է, իսկ Մեծ Մըսրա մելիքը՝ **լուսինը**: Եվ նրանք եղբայրացունեն են: «Մասնա Ծռեր» էպոսում **Մեծ Մեհեր-Մըսրա մելիք** և «Ըրգ վեղայում» **Միթրա-Վարունա** աստվածությունների ֆունկցիոնալ, կառուցվածքային և խորհրդապաշտական բացահայտ նմանությունները փաստում են այս երկուսի՝ հնագույն հավատամքային **«Մայր պատում»** համակարգի երկու տարբերակներ լինելը:

Միջին պարսկական շրջանում Mihr u Mâh'(Mihr = Mithra)-ը ընդունված դարձվածք էր «արննի և լուսնի» համար\*1: Ջրադաշտական պանթեոնում («Ավեստա», *Յաշտ 10*) Միհրը՝ արդարադատության, դաշինքի աստվածություն էր, որին Ահուրա Մազդան հաստատելով, տվել է նրա բոլոր կոչումները, որոնք նա(*Միհրը*) ունե՞ր: Փաստորեն, այս դիցը ներմուծված աստված է, և Միթրան շատ ավելի հին աստվածություն է քան Ջրադաշտականությունը:

Ընդունված տեսակետ է, թե իբր հայկական և վեղայական(*հնդկական*) **[Մրհեր – Միթրա]** աստվածության անունը պարսկական ծագում ունի:

Ըստ Նյուբրանի ստուգաբանության, այս աստվածությունը և նրա անունը **մարերենից** անցել է **պարսկերենին: Մհեր-Միհր-Միթրա** անունը փորձել են «գոռով» ստուգաբանել: Ըստ Նյուբրանի ստուգաբանության՝ \*ՄԻՀԸ = պահլվ. Mitru՝ «պաղ», զենդերեն՝ «դաշինք, կրոնական պարտավորություն» է, որ վերջում էլ դարձնում է՝ «սնր, արնգակ, բարեկամություն»\*2: Նույն վերաբերմունքը (մակերեսային) կա նաև «Մըսր» անվան նկատմամբ: Համարելով, որ հայկական էպոսը «միջնադարյան, ժողովրդական արտադրանք է», Մըսրա Մելիքի անունը Հր. Աճառյանը բխեցրել է «Եգիպտոս» տեղանքից, սակայն ո՞րն է այս դիցի անվան ֆունկցիոնալ իմաստը, նշանակությունը՝ տրված չէ\*3: Նույնիսկ, եթե ընդունենք, թե ՄԻՀԸի վերոհիշյալ՝ «պաղ», «դաշինք-պարտավորություն», «սնր», «արնգակ» (*ո՞ր մեկը սրանցից*) ստուգաբանությունները «հնարավոր» են, ապա պարզ երևում է, որ դրանք, բացի այն, որ միայն հատկանիշ են ենթադրում, նաև՝ իրար

\*1,- Bartel L. Van der Waerden, «Science Awakening-II», 1974, p.150

\*2,\*3,-Հր. Աճառյան, «Հայոց անձնանունների բառարան», հ. Գ., 1946թ., Երևան, էջ 331-332, 474: Նույնիսկ, իրենք իրենց մեկ պարզ հարց չեն տվել, որ եթե միջնադարյան է, ապա ի՞նչու էպոսի բոլոր պատումներում, հարևանի՝ «թշնամի տեղանքի» մահմեդականությունն ընդգծելու փոխարեն, Մըսրի կռապաշտական լինելն է միայն ընդգծվում:

հակասող ու անկապ իմաստներ են ներկայացնում:

Այս **Միթրա-Վարունա** աստվածությունը (*Ինդրայի հետ միասին*), ըստ ընդունված գիտական տեսակետի, պատմականորեն մարերի աշխարհակալության եւ ազդեցության ժամանակներից ավելի «վաղ» է ներմուծվել Հնդկաստան\*1: Հյուբմանի, ինչպես եւ նրան կրկնող Հր. Աճառյանի «պատմական աճապարարությամբ» ստուգաբանությունը կարիք ունի վերանայման:

ՄՀԷՐ–ՄԻՀԸՐ–ՄԻԹՐԱ աստվածությունը հնագույն հավատամք-պատումներում ներկայանում է իր ֆունկցիոնալ դերակատարմամբ, բացահայտում է իր «էությունը», որից՝ նրա անունը պետք է բխի, եւ ոչ թե ենթադրի հատկանիշ (*երկրորդ փուլ՝ փոխառություն*) կամ ոչինչ չստող անբացատրելի բառակապակցություն: Այս առումով, «Սասնա Ծռեր» էպոսի «Մըհէր»-ը՝ հանդես է գալիս՝ որպես տվյալ աստվածության երկակի ֆունկցիոնալ էությունը ցուցող հավաքական անուն: Նույնիսկ «Րիգ-Վեդայի» Միթրան փոխառություն է: **Միթրայի** կողքին **Վարունա** են ստեղծել, որ նաեւ արտահայտի ՄԻՀՐ աստվածության երկվության հիմքը՝ գիշեր-ցերեկ, հուր-ջուր: Միայն **Մհէր < Մ(ա)հ-էր < Մահուր** անունն է, որ ունի իր թե՛ ֆունկցիոնալ-իմաստային ստուգաբանությունը եւ թե՛ մեկ բառով է արտահայտված: Քանի որ **Մհիր/Միթրան՝ արնւի ու լուսնի** կամ **օր ու գիշերվա** հավաքական խորհրդաբանությունն ունենալով, կարող է միայն վերաբերել **համակարգում** վերջին դիցին (*«Սասնա Ծռեր» էպոսում Փոքր Մհերին*), քանի որ գոյաբանական աշխարհի ծավալումն ավարտող վերջին դիցն է, որ միայնակ իր մեջ «ներառում» է՝ թե՛ «գիշերը» եւ թե՛ «օրը», միտելով հավաքական «ժամանակ» կատեգորիան: ՄԸՀ+ԷՐ > ՄԱՀ(Ա) + ԱՐԱ > ՄԱՀ(ԻԿ) + ԱՐԵՎ > Լուսին + Արեւ > ջուր + հուր: ՄԸՀԷՐ = [ՄԸՀ > ՄԱՀ > ՄԵՀ] + [ԷՐ > ԱՐ > ԱՐՎԻ = ԱՐԵՎ]:

*Երկվության(binarism) սկզբունքը, հնագույն հնդեւրոպացիների թե՛ հավատամքային, թե՛ միֆական մտածողության, եւ թե՛ բնության ու աշխարհի մոդելի հիմքն էր հանդիսանում*\*2:

Ինչպես ծիրանի ծովում ՎԱՀ+ԱԳՆ է ներկայանում հավաքական երկանունով, ինչպես վեդայական Բրահմը ունի երկակի անուն՝ ՆԱՐԻ + ՆԱՐԱ, կամ՝ հայկական Արա Գեղեցիկի կին Նուարդ դիցուհին է՝ ՆՈՒ եւ ԱՐ(դի) > ՆՈՒԱՐԴ = ՆՈՒ + ԱՐԱ (*նու>նայթ՝ «գիշեր», արա < արվի՝ «արև»*), որ աղերսվում է՝ ԱՐԵՎ + ՄՈՒՏ > «արեւամուտ» > *արեւը մայր մտավ վերադարձավ մոր մոտ*, իմաստի հետ, անպես էլ՝ **Մհեր > Մըհեր > Մահուր > Միր**

\*1, - “The Rig Veda”, Penguin Classics, Wendy Doniger & Flaherty, London, 1981:

Rachel Storm, “Indian Mythology”, USA, 2000:

“The Religion of the Rig Veda”, H.D.Griswold, 1999, Delhi, p. 114 (n:5-6):

\*2, - T. Gamkrelidze & V. Ivanov, “The Indo-European And The Indo-Europeans”, p. 679, 591.

անունն է երկվության բնույթով: Միհրի տաճարների 24 սյուները բնորոշում են, որ նա օրվա (12 ժամ գիշեր, 12 ժամ ցերեկ) **«տներն»** է, նւ արեւն ու լուսինը որպէս **օր ու գիշեր** նրա ատրիբուտներն են:

Նախահնդեւրոպական՝ \*meH- ձեւից, «ժամանակի չափման միավոր», բոլոր հնդեւրոպական լեզուներն ունեն իրենց տարբերակները\*1: Մանսկերիտ.՝ máti, mimáti «չափումներ» (դրա համար է Մեէրը սանսկրիտով դարձել՝ Միթրա), լատ.՝ mētiōr «նւ չափնցի», հին եկեղ. սլավոն.՝ mēra «չափ», գոթ.՝ mēl «ժամանակ», իտվ.՝ mētai «տարի», ալբան.՝ mot «տարի», հիթթիթ.՝ **mehur** «ժամանակ», հուրիերեն՝ taam\*2, հայերեն՝ 'am > zam «տարի, ժամանակ»:

Հնդեւրոպացիների մոտ, լեզուներում, «Լուսին»-ը համարվել է ժամանակի չափման միավոր: Մանսկերիտ.՝ máh, mása- «ամիս, լուսին», Ավեստա՝ mā, պարսկ.՝ māh, հուն.՝ μέν, նւ այլն, բոլորի նշ.՝ «լուսին» նւ «ամիս»: Հայերեն՝ amis, amsoy, նշանակում է «լուսին», «ամիս» (ինչպէս նաեւ՝ mahik՝ «լուսին», - ավելացումն իմն է): Բոլորի հիմքը հնդեւրոպական նախալեզվի [\*meH-]-ն\*3 ձեւն է:

Փաստորեն, **Մրհէր-Միհր-Միթրա** աստվածությունը, հնագույն հնդեւրոպական հավատամքային բոլոր պանթեոններում, գլխավոր աստվածություններից մեկն է, նւ նրա անունը՝ ֆունկցիոնալ, հավատամքային կարգականոնից բխող, իմաստ արտահայտող հավաքական անունն է: ՄԻՀՐ-ՄԻԹ-ՐԱ աստվածությունը նւ նրա անունը սերտ առնչություն ունի Հայաստանում նախաքրիստոնեական ժամանակների ԱՐԱՄԱԶԴ գերագույն աստվածության հետ:

Ըստ Հյուբշմանի նւ Հր. Աճառյանի, հայոց այս աստվածությունը նւ նրա անունը նույնպէս փոխառություն է պարսկերենից: «\*ԱՐԱՄԱԶԴ, ար. < հին պրս. Ahura – mazdah, զնդ. Ahuro – mazda, որի նորագույն ձեւերն են Արշակունյան պիլ. Ohrmazd, Սասանյան պիլ. Hormizd, պրս. Urmuzd «Լուսնթազ»\*4: «Այս վերջինները տառադարձված են հյ. Որմիզդ, ասոր. Hormizd, Hormazd, արաբ. Hurmuz... բուն նշանակությունն է ahura «տեր» + mazda «գերագույն իմաստություն»\*5:

Վերնի բացատրությունը նույնպէս կարիք ունի վերանայման: Նախ, Auramazda - գերագույն աստվածության անունը որպէս՝ Ahura – Mazda «իմաստուն տեր», «Ավեստայում» լոկ գրական անունն է: Նախահնդեւրո-

\*1, - T. Gamkrelidze & V. Ivanov, "The Indo-European And The Indo-Europeans", p. 591.

\*2, \*3, - նույն աղբյուր, էջ 590-591, (17n):

\*4, - Լուսնթազ - Յուպիտեր, Փառագնոտի, Մուշթարի, Փայլթոն, Փայիթոն, - Ա. Սուքիասյան, «Հումանիշների բառարան», Երևան, 1967թ.:

\*5, - Հր. Աճառյան, «Հայոց անձնանունների բառարան», հ. I, 1942թ., Երևան, էջ 268: Հյուբշման, 25, 62, Bartholomae, Altir. Wort. 294, Justi p. 7:15.

պական \*men - «միտք, պատճառ, հիշել, իմանալ» ձևը տարբեր լեզուներում դառնում է՝ սանսկրիտ.՝ mánah, Ավեստա՝ manah -, հայերեն՝ i-manam, գոթ.՝ muns, munan, հուն.՝ memona «հիշել» եւ այլն\*1: Թե՛ն ո՞ր մնաց Mazda-ն, որ հնդեւրոպական [manah-]-ի «միտք, իմաստություն» իմաստների հետ որեւէ առնչություն չունի, հարցի մի կողմն է: Անհիմն է նաեւ Ավեստայի **mazga-ն**, որը նշանակում է «ուղեղ», նույնացնել Mazda-ի հետ (*գերագույն իմաստություն*)\*2, թե՛ն «ուղեղը» եւ «գերագույն իմաստությունը» մեկից մյուսը բխող (*հհարկե՛ ոչ միշտ*), բայց տարբեր նշանակության բառեր են: Եւ ամենակարեւորը՝ Auramazda գերագույն աստվածության անունը «Ավեստայում» գրական, «պոետիկ» անվանակոչում է: Այն բացատրվում է որպէս՝ Ahura-Mazda,- «Տեր գերագույն իմաստնության», ենթադրելով՝ հատկանիշ, կողմնակի բնութագրում, բայց բառը չի ցուցում այս աստծո էությունը եւ ֆունկցիան: Այս հնդինականների ստուգաբանությամբ՝ Ahura- **«տեր»**, եւ Mazda < Mazga - **«ուղեղ»**, - «ուղեղի տե՞ր», թե՛ «ուղեղ ունեցող»,- չի ցուցում այս աստվածության էությունը եւ ֆունկցիան: Թե՛ «Ավեստայում» ի՞նչու է նա կոչվում «գերագույն իմաստություն», ունի իր տրամաբանական բացատրությունը, որ բխում է հնագույն հավատամքի աշխարհճանաչողության կոնցեպտից: Եղբայրները՝ Արամազդն ու Արհիմանը միասին են «ձեռնադրում» գոյաբանական աշխարհը: Արհիմանը՝ ցածրադիր **«կենդանական շունչ-հոգին»** է, որ ըստ Ավեստայի, գործում է Ֆլորա եւ Ֆաունայի հիմքում: Արամազդը՝ **«բարձրագույն միտք-ոգին»** է, որ գործում է «երկնքում»: Հնագույն հավատամք-կարգակառույցի երրորդության սկզբունքը՝ **1.մարմին > 2.շունչ > 3.հոգի = նյութի մեջ՝ կենդանական շունչ, շնչի մեջ՝ բարձրագույն միտք ոգի**, իր ազդեցությունն է ունեցել նաեւ «Ավեստայի» վրա: Ըստ թաքնագիտական աշխարհճանաչողական կանոնակարգի, Արամազդը՝ բարձրագույն միտք-ոգին է, բնության բարձրագույն գիտակցությունն է:

*Հայտնի է, որ Անահիտ աստվածուհին Արամազդի դուստրն է եւ Ավեստայում, Անահիտը՝ գլխավոր աստվածուհի է: Ըստ հավաստի, ճշտված աղբյուրների, Անահիտ աստվածուհու պաշտամունքը ներմուծվել է պարսկաստան Արդաշիր Բ-ի կողմից (մ. թ.ա. 404-358թթ.) Փոքր Ասիայից\* 3(սրա մասին կլտսովի առջևուում): Նախքան Արդաշիր Բ-ն, ավելի հին սեպագիր որեւէ պարսկական արձանագրությունում Անահիտի եւ Միհրի անունները նշված չեն\*4:*

\*1, \*2, - T. Gamkrelidze & V. Ivanov, “The Indo-European And The Indo-Europeans”, էջ 713, 713n:  
 \*3, \*4, - Տե՛ս՝ Հովիկ Ներսիսեան, «Հայ ժողովրդի պետականության եւ պատմության ակունքներում», ԱՄՆ, 2002թ., էջ 175, 176: Հնագույն պատմիչներ Քլեմանս Ալեքսանդրիոսի (մ.թ. 220թ.), Բրուստի (ն. Բ. 3-րդ դար), Դիոգենես Լարտագո (մ. թ. ա. 3-րդ դար), ինչպէս նաեւ Հալսմանէշ դինաստիայի սեպագիր արձանագրությունները փաստում են, որ Արդաշիր Բ-ն առաջին պարսիկ թագավորն էր, որ Անահիտի պաշտամունքը ներմուծեց Փոքր Ասիայից, Հայաստանից:

Հնտաքրքիր է իմանալ, թե առանց **Անահիտի** և **Միհրի**, Աուրա Մազդան պարսկական պանթեոնում մեն-մենակ ի՞նչ էր անում կամ ինչպե՞ս էր «արարում» տիեզերքը: Պատասխանը պարզ է. չէ՞ որ «Ավեստան» հավաքվել ու գրի է առնվել մեր թվարկության 226-241 թթ.-ին:

Մյուս հանգամանքը: *Արդաշիր Բ-ի Համադանի սեպագրում* (A. T. Olmstead, “The History of the Old Persian Empire”, University of Chicago, 1948) Արամազդ անունը ոչ թե տառադարձված է՝ Ahura (Ահուրա), այլ՝ Aoramazdaha (Աորամազդահա): Ավեստայի լեզվում «Aora» արմատ-բառ չկա\*1, հիմքը հնյւ.՝ \*rhhur-ն է «կրակ, հուր», որի ամենամոտ ձևը հուրրիական և հայկական՝ «հուր» բառի՝ «hur» > ar > ara ձևափոխումն է:

**Արամազդ-Աորամազդահա-ի, Անահիտի և Մրհէր-Միհրի** պաշտամունքը շատ ավելի հին է, քան «Ավեստայի» հավաքման-գրառման ժամանակները (մ.թ. 226-241թթ.), այն խորանում է նախահնդեւրոպական ժամանակներ: Ուրեմն, հատկապես, աստվածների անունները ստուգաբանելիս, անհրաժեշտ է ճշտել և հաշվի առնել՝ 1. տվյալ աստվածության «կարգավիճակը» ըստ հնագույն հավատամքային հիերարխիայի, 2. հաշվի առնել այն ֆունկցիան (կամ ֆունկցիաները), որով օժտված է այդ աստվածությունը, և վերջապես՝ 3. հաշվի առնել դրանց խորհրդաբանական իմաստ-նշանակությունները: Պետք է ընդունել նաև Հովսեփ Օրբելու բանաձև-ձևակերպումը, ըստ որի՝ այն աստվածությունը, որը «ձեռք է բերել» բազմաթիվ ֆունկցիաներ (օր.՝ Ձեռք հունական պանթեոնում թե՛ հայր էր, թե՛ ամպրոպի շանթարձակը, թե՛ երկինքն իրեն վերցրեց և այլն), ավելի ուշ շրջանի «ձևափոխում» ստացած «կերպար» է\*2:

**Մեք:** Նախ, նախահնդեւրոպական r-ի հնչյունաբանական ձևափոխությունների մասին \*1:

աղյուսակ #1

PIE	Skt.	Av.	OCS.	Lith.	Arm.	Toch.	Hitt.	Gr.	Lat .	OIr.	Goth.
r	r*	ara*	Ꞛ Ꞛ Ꞛ, Ꞛ	ir, ur	ar	är	ar	ra	or	ri	aur*

\*1- PIE – նախահնդեւրոպական լեզու, Skt.-սանսկրիտ, Av.-ավեստա, OCS.-հին սլավոնա-եկեղեցական, Lith.- լիտվանյան, Arm.- հայերեն, Toch.- թոքարիան, Hitt.- հեթթիերեն, Gr.- հունարեն, Lat.- լատիներեն, OIr.- հին իռլանդերեն, Goth.- գոթերեն: ներկայացված սխեման՝ R. S. P. Beekes, “Comparative Indo-European Linguistics”, USA, 1995, էջ 136, 137 և 145.

Ընդգծելով, որ հնագույն աստվածների անունները հավաքական են և ունեցել են խորհրդաբանական նշանակությունն, **Արամազդ-Աորամազդա** - ն

\*1,-Հ. Ներսիսյան, «Հայ ժողովրդի պետականության և պատմության ակունքներում», էջ 177:

\*2, – Հովսեփ Օրբելի, «Հայ հերոսական էպոս», 1956թ., Երևան:

հնդեւրոպական տարբերակներում ցուցել է՝ «Արնի» եւ «Լուսին», - [ara-] + [máh < mása,] + [da]:

Բառանունի 1-ին մասը՝ **Աօրա** [Ar<sup>a</sup>ara]-ն հուրրիական եւ հայկական **hurr** > **ar** ձեւափոխությունն է: Հնլւ. [\*phHHur-]\*<sup>1</sup>, հիթթ.՝ pahhur, հայերեն՝ hur, հուրրիերեն՝ hurr,- hurr > ur > ar ձեւափոխումն է՝

Հնլւ. [\*rH-] > [-r-]՝ սանսկրիտ հին իրան. հուն. լատին. հիթթիթ.\*<sup>2</sup>  
 -ir-, -ur- -ar- -ra(-ara) -ra(-ar[a]-) -arh-

«Հուր»-ը ադերսվում է՝ հայկական՝ arew, սանսկրիտ՝ ravi՝- եւ հիթթ.՝ har(u)wanai- **«արնի»** -ի հետ(*Տես աղուսյակը հաջորդ էջում*):

Գերագույն աստվածության անվան 2-րդ մասը՝ **-maz > masa- > mah**, որ խորհրդանշում է՝ «լուսին, ժամանակ», աղավաղված ձեւափոխել է՝ «մեծ» maza (իրան. Avesta),- նոր իմաստով: Եւ վերջապես, եթե խոսում ենք «գերագույն աստվածության» մասին, ապա նա ունեցել է իր խորհրդանշանը, որ Ահուրամազդայի դեպքում՝ **արծի՛վն է՝ թեւերով արնի սկավառակն է**: Արծիվը՝ հիթթ.՝ harahas, պահլվ.՝ haras, հուն.՝ ornis, գոթ.՝ ara, հին պարսկ.՝ arelie, հայերեն՝ oror կամ arciv, բխում է հնլւ.՝ \***He/or** - «արծիվ» ձեւից\*<sup>3</sup>: Արծիվը ուրարտական **Հալդի** գերագույն հայր աստվածության սիմվոլն էր: «Ավեստայում», որը հավաքագրված է 226-241թթ., Աօրամազդան՝ արդեն պատրաստի, բազմաֆունկցիոնալ, ներկայանում է այս հնագույն աստվածության դերում (թեւավոր արնի), որն իսկապես «արարման հայր» էր կոչվում նրանից դարեր առաջ: Հնագույն հավատամքում, գերագույն աստվածության սիմվոլը՝ «արծիվը», կամ «թեւերով արնի սկավառակը» խորհրդանշում էր՝ «արարչությունը որպես ամբողջ գոյաբանություն», «երկինք» խորհրդապատկերներով: Միթրայի սիմվոլը՝ «առյուծը», այս նույն «թեւավոր արնի» ամառային արեւադարձն է, երբ արեւը մտնում է «Առյուծ» աստեղատուն: Ավելացնենք, որ մ.թ.ա. 14-րդ դարում, Հայկական լեռնաշխարհի երկու տերությունների՝ Միտանի երկրի թագավոր Մաթթիվազայի եւ Հիթթիթական արքա Շուփիլուլիամայի միջեւ կնքված պայմանագրում վկա են կանչվում մեծ աստվածներ՝ **Միթրան, Ուարունան, Ինդարան եւ Նասաթյասը**: Այս նույն աստվածությունները սանսկրիտ հավատամքային տեքստերում հայտնվում են՝ **Միթրհա, Ինդրա, Նահաիթիյա անուններով** \*<sup>4</sup>, եւ կարծում եմ, որ նրանք Հայկական լեռնաշխարհից դեպի Հնդկաստան պիտի հասնեին Պարսկաստանի տարածքով:

Վեդաներում, Միթրայի եղբոր՝ Վարունայի առկայությունը եւ նրա սիմվոլը՝ որպես **գիշերային արնի**՝ «լուսին», **ջուր** էլեմենտով, հակադրվող բնույթն է իր եղբայր՝ **հուր**-Միթրայի: Այս երկուսով նրանք «ձեւավորում» են օրը՝

\*1, \*2, \*3,- T. Gamkrelidze & V. Ivanov, “The Indo-European And The Indo-Europeans”, p. 605, 176, 455:  
 \*4,- J. Duchesne-Guillemin: La religion de l’Iran ancien(Presses Univercitaires, Paris, 1962:





Երկու դիցերի անունները՝ Արամազ(sa-) եւ Մըհէր < Maha-ara, Արամազը՝ **արնի-լուսին(ara+ maha)** եւ Մհերը՝ **լուսին-արնի(maha+ara)** մեկը մյուսի շրջված տարբերակն է՝ հիմքում ունենալով բինարիզմի սկզբունքը:

«Մասնա Տուն» էպոսի Մեծ Մհեր դիցը սերտորեն աղերսվում եւ ֆունկցիոնալ «նույնանում» է Արամազի հետ: Մեծ եւ Փոքր Մհերների «տարբերությունը» պայմանավորված է հնագույն հավատամքի երկու բնւնեաների փոփոխյին շրջադարձերով: Եվ հայ էպոսում, **հնագույն** համակարգի դուալիզմի սկզբունքը ամենապահպանվածն ու արխայիկն է: Հայկական «Մասնա Ծոեր» էպոսում Մեծ Մհերը «աշուծածն» է, **արնի իպոստասն** է, նրա կինը՝ Արամազանը՝ «Լուսնին» է\*1: Փոքր Մհերը «լուսնի» իպոստասն է, նրա կինը՝ Գոհար, «մեռնող արնին» է\*2 (որի մահից հետո Փ. Մհերը դառնում է այս երկուսի միացյալ խորհուրդը):

Հայկական էպոսում, Մեծ Մհերի «աշուծածն» մականվան պատճառը եւ իմաստը բացատրվում է աստղագիտությամբ: Ամառային արեւադարձին (մ.թ.ա. V-III հազարամյակներ), երբ արեւը մտնում է «Աշուծի» համաստեղություն, եւ «կցվում» է Ռեզիլուս(թագավոր) աստղի հետ, Մեծ Մհերը դառնում է՝ «աշուծածն»\*3, քանի-որ արեւը՝ ամառային արեւադարձից մինչեւ ձմեռային արեւադարձ, տարին երկու կես է անում: Սրա սյուժետային էպիզոդն էպոսում դարձել է՝ «Մհերն աշուծին երկու կես է անում»: «Աշուծի» համաստեղությունում **արնի-Մհերն** իր բարձրագույն դիրքում է, որից հետո նա սկսում է «վայրէջք» կատարել: Էպոսում, Մհերը **Յոթ տարի** մնալով Իսմիլ Խաթունի (լուսնի խորհուրդ) հարկի տակ, վերադառնում ու մեռնում է: Արեւը «Աշուծի» համաստեղությունից **մինչեւ** ձմեռային արեւադարձ («Ջրհոս»), յոթ աստեղատուն «իջնելով», իր բարձրագույն դիրքից նվազում ու մարում է: Հաջորդ **արնու** կլինի նրա որդի՝ սասնա Խոյ Դավիթը, որը գարնանային գիշերահավասարին, հեթանոսական նոր տարուն, առավոտյան առաջինը բարձրացող աստեղատնից՝ «Խոյ» համաստեղությունից ելնելով, իր առաջին հաղթանակը կտանի հաջորդ Մարա Մելիքի դեմ, եւ նրան սասունցիք կկանչեն՝ «սասունա Խոյ» անունով (վերջի պարբերությունը բացատրող գծագիրը տես այս բաժնի վերջում):

\*1,- «Անատոլիական ձեւերը, հիթթիթ»՝ arma- եւ Լուվ.՝ arma-, տարբեր են մնացած հնդեւրոպական ձեւերից, որ օգտագործվում էր «արնի» համար: Լուսինը եւ Արեւը ունենին հավատամքային հատուկ նշանակություն, եւ բառերը դրանց համար հատուկ եւ տարբեր էին, անկախ հնդեւրոպական լեզվական էթնոլոգիայից» (T. Gamkrelidze & V. Ivanov, “The Indo-European And The Indo-Europeans”, p. 591): ԱՐՄԱ + ՂԱՆ > ԱՐՄԱ + ՀԱՆ < ՀԱՆ > AN > ANNA «մեծ մայր», «տիեզերամայր» (astral mother): ԱՐՄԱ = լուսին, ՀԱՆ = մեծ մայր, դիցամայր: Այս դիցամոր անունը, ինչպես Դավիթի կին՝ ՀԱՆ + ԴՈՒԴ-ի անունը եւ ֆունկցիան որպես տիեզերական դիցամայր՝ աղերսվում է տիեզերական անհունի, մեծ մոր իմաստների հետ:

\*2,- «Մասնա Ծոեր» հայկական էպոսում Փոքր Մհերն աղերսվում է «ժամանակ» գաղափարի եւ «լուսնի» հետ: Այս մասին՝ առջեւում, «Փոքր Մհեր» բաժնում:

\*3,- «Աշուծի» համաստեղությունը բաղկացած է 13 աստղերից. այս մասին մեզ հայտնում է VII դարի հայ մատենագիր Ա. Ծիրակացին («Ա. Ծիրակացի, մատենագրություն», 1973թ., էջ 251):

**ԱՐՄԱՂԱՆ՝ դիցամայր, Մեծ Մհերի կինը:**

Ըստ «Մասնա Ծռեր» էպոսի մի շարք պատումների, Մեծ Մհերի կնոջ անունը Արմադան է: Այս դիցամոր մասին էպոսում տրված իմֆորմացիան, կամ մեզ հասած պատումների համաձայն՝ տեղեկությունը քիչ է: Նրա կերպարը բնութագրող էպիգոդները էպոսում մեկ-երկուսն են: Մեծ Մհերը ստանալով մեծ Մարա Մելիքի՝ իր դաշնակցի եւ նորր (նրանք ձեռք կտրելով եւ արյունները խառնելով դարձել էին նորայրներ) այրու՝ Իսմիլ Խաթունի օգնություն խնդրող նամակը, շտապում է Մըսր: Իսմիլը կանացի խորամանկությամբ եւ զինու օգնությամբ յոթ տարի իր մոտ է պահում Մեծ Մհերին եւ արու զավակ է ունենում նրանից: Յոթ տարի հետո, Մեծ Մհերն իր համար պարզելով լուսնապաշտ կլանի առաջնորդ Իսմիլի դավադրությունը, երբ վերջինս Մհերից ունեցած փոքրիկ երեխային խաղացնելով Սասունը ավերելու իր իղձերն է արտահայտում, սասնա դյուցազունը գլխիկոր վերադառնում է Սասուն, Արմադանի մոտ, հույսով որ Արմադանից կունենա արու զավակ: Այստեղ է, որ մենք տեսնում ենք Արմադանի ընդգծված ուժեղ բնավորությունը: Արմադանը յոթ տարի սպասում է ամուսնուն, այնուամենայնիվ վիրավորված լինելով, մահվան երդում է ուտում քառասուն տարի չթողնել ամուսնուն իր առագաստը: Սակայն արեւապաշտների տան դիցուհին նաեւ օժտված է բարձր գիտակցությամբ եւ անձնագոհությամբ: Արմադանը խախտում է իր երդումը: Հանուն իր տոհմի, իր երկրի, այս գույգը արու զավակ է ունենում, ընդունելով երկնային կարգը խախտելու համար սահմանված մահվան պատիժը:

Արմադանը մեծ մայր է, սասնա մեծ դից Դավթի մայրն է: Նա Մասնա Տան՝ աստվածային հոգու տան երրորդ մեծ դիցամայրն է՝ Ծովինարից եւ Դեղձունից հետո: Արմադանը Քեռի Թորոսի՝ Թեւաթորոսի դուստրն է:

ԱՐՄԱ + ՂԱՆ > ԱՐՄԱ + ՀԱՆ, ՂԱՆ < ՀԱՆ > AN > ANNA «մայր», «տիեզերամայր» (astral mother): ԱՐՄԱ = լուսին, ՀԱՆ = մեծ մայր, դիցամայր: ANNA, ANNI = «մայր»\*1: Այս դիցամոր անունը, ինչպես Դավթի կին՝ ՀԱՆ + ԴՈՒԴ-ի անունը եւ ֆունկցիան որպես տիեզերական դիցամայր աղնսվում է՝ «գիշերային երկնքի», «մեծ մայր» իմաստների հետ:

*«Անատոլիական ձեւերը, որ օգտագործվում էր «լուսին» եւ «ամիս» իմաստների համար՝ հիթթիթ.՝ arma- եւ Լուվ.՝ arma-, տարբեր են մնացած հնդեվրոպական ձեւերից»\*2: «Լուսինը եւ Արեւը ունենին հավատամքային հատուկ նշանակություն, եւ բառերը դրանց համար հատուկ եւ տարբեր էին, անկախ հնդեվրոպական լեզվական էթնոլոգիայից»\*3:*

\*1,- «Անատոլիական լեզուներում հնդեվրոպական օրիգինալ **“մայր”** բառը փոխված է. հիթթիթ.՝ **anna-**, լուվի.՝ **anni-** “մայր” մանկական արտահայտություն բառով» T. Gamkrelidze & V. Ivanov, “The Indo-European And The Indo-Europeans”, p. 667n 45: Հայկական գյուղերում մինչեւ այժմ գերդաստանի մեծ մորը՝ ղեկավարին, կոչում են՝ ՀԱՆ > ՀԱՆԻ < ANN > ANNI:

\*2, \*3,- Նույն աղբյուր, էջ 591:

Լուսնի համար անատոլիական **arma-** ձևը՝ **ar-** «բարձրանալ, ծագել» եւ **-ma-** վերջածանց, բխում է հիթթիթ։ **arma h h-** «հղիանալ» իմաստից, որ պայմանավորված է կնոջ հղիության եւ լուսնի փուլային օրերի հետ\*1:

Վերնում արդեն խոսվեց, որ Մեծ Մհերը խորհրդանշում է ամառային արնադարձը «Առյուծի» համաստեղությունում: Ըստ հնագույն կարգականոնի եւ «Սասնա Ծռեր» էպոսի ներքին տրամաբանության, արական դիցը եւ նրա իգական «կնքը» ստեղծում են՝ «ամբողջը»: Եթե արական դիցի աստեղատունը «Առյուծի» համաստեղությունն է՝ ամառային արնադարձ, ապա նրա իգական «հակոտնյան» ձմեռային արնադարձն է: Չմեռային արնադարձին՝ XII ամսվա (*մ.թ.ա. IV-II հազ., Փետրվարի 17-ից Մարտի 20*) \*2, առավոտյան առաջինը բարձրագույն աստեղատունների մեջ է **IKU** աստեղատունը, որն այսօրվա «Պեգասոսի» համաստեղությունն է (*տես՝ Sky Glob 3.5*): «Պեգասոսի» **IKU** աստեղատանը հետնում է **Դումուզի - Դավիթ - Խոյ** աստեղատունը: Մեկ **IKU**-ն շումերական սրբազան չափն է՝ 60 x 60: **IKU** աստեղատունը աղերսվում է՝ «չափ», «արտաչափ» իմաստների հետ\*3: «*Այս արտը մեր էպոսի արտն է, որի տերը արտատեր պառավն է*», - ճշտում է Ա. Դավթյանը\*4: «Սասնա Ծռեր» էպոսում Դավիթը որս է անում արտատեր պառավի փոքրիկ արտում: Արտատեր պառավի մասին էպոսում կա հպանցիկ իմֆորմացիա. «*Սասուն պառավ մի կար. էդ պառավ Մհերի յարն էր էղն*»\*5: Դուրսից մի սկզբունքով, **ամառային արնադարձի** «Մհեր-Առյուծ» աստեղատան իգական գույգը պետք է լինի՝ **ձմեռային արնադարձի** «իգական» **IKU-«արտ»** աստեղատունը: Չմեռային արնադարձին, առավոտյան առաջինը բարձրագույն «**IKU-արտ**» աստեղատունը՝ իգական բնույթ ունի, որովհետև նրան բնորոշ է «հող» տարրերը:

Կասիտական ժամանակների Կուդուրու քարի վրա պատկերված է ձմեռային արնադարձից սկսած (*Փետրվարի 17-20*), առավոտյան առաջինը բարձրագույն աստեղատունը, եւ նրանց մեջ առաջինը՝ հենց այսօրվա «Պեգասոսի» քառանկյունն է՝ Միջագետքյան **MUL.APIN** աստղագանկում **IKU** աստեղատունը\*6: **Երկրորդ հարկը** սկսվում է աջից ձախ՝ 1.«թռչուն-արտույտ», 2.«գուլան-խոփ», 3.«խոյ», 4.«ցուլ» պատկերներով, որոնք համապատասխանաբար, մ.թ.ա. 2-րդ հազարամյակում, ձմեռային արնադարձից սկսած, յուրաքանչյուր ամսվա **առավոտյան առաջինը բարձրագույնը**՝ հետև-

\*1,-T. Gamkrelidze & V. Ivanov, նույն աշխատություն, էջ 591, 667n 45.

\*2,- Հին հնթանոսական տարին սկսվում էր զարնանային գիշերահավասարին, Մարտի 21-ից, համապատասխանաբար XII ամիսը սկսվում է Փետրվար 17-ից եւ վերջանում է Մարտի 20-ին: Տես «Հայ մատենագիրներ, Ա. Շիրակացի», Երևան, 1979թ., էջ՝ 250-253:

\*3, \*4,- Ա. Դավթյան, «Գարուն» ամսագիր, # 1, 2003., էջ 82:

\*5,- «Սասունցի Դավիթ», 1989թ., Երևան, էջ 265:

\*6,- B. L. Van der Waerden, «Science Awakening II», 1974, USA, p. 71-72.

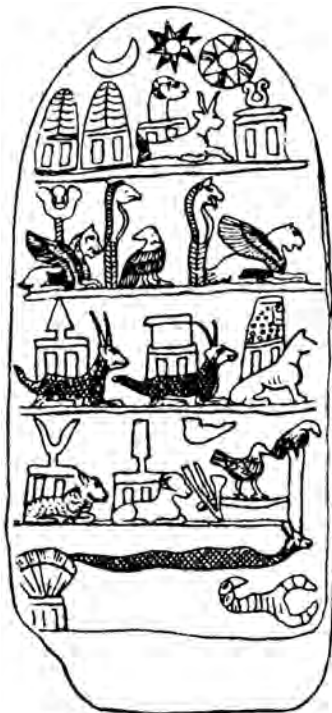

Սելիշիպակի կուրդուրու պափկերաքարը Սուսից: Մ.թ.ա. 12-րդ դար:



վյալ աստեղատներն են.

1. «Պեգասոսի քառանկյուն», որ հնում կոչվել է «արտ-IKU»<sup>\*1</sup>: Այսօրվա «Պեգասոս» աստեղատունը, որ կոչվել է՝ IKU «արտ, արտաչափ», նկարում ներկայացված է՝ **արտի թռչուն** (*գուցե արտոյտ*) գաղափարագրով, քանի որ նրանից հետո գալիս է արտը վարող գութանի համաստեղությունը (*գութան - խոփ - Եռանկյուն*), որի ետևում վարողը՝ Դումուզի-Խոյն է<sup>\*2</sup>:

2. «Եռանկյունին», որ հնում կոչվել է «գութան-APIN»<sup>\*3</sup>:

3. «Խոյ», հնում կոչվել է LU.HUN.GA<sup>\*4</sup> եւ Խոյի ետևում, պատվանդանի վրայի մկրատածնի, երկու ելուստներով գաղափարագիրը խորհրդանշում է Դումուզի դիցի «երկենցաղ» բնույթը՝ որպես մեռնող ու հառնող աստվածություն:

4. «Յուլ» համաստեղությունը, որ հնում կոչվել է MUL.MUL-**Պլնադաներ** անունով<sup>\*5</sup>: Յուլի հետևում, պատվանդանի վրայի խորհրդանշանը ամպրոպի աստվածության խորհրդանշանն է:

ԱՐՄԱ + ՂԱՆ > ԱՐՄԱ + ՀԱՆ, ՂԱՆ < ՀԱՆ > AN > ANNA «մեծ մայր», «տիեզերամայր» (astral mother): ԱՐՄԱ = լուսին, ՀԱՆ = մեծ մայր, դիցամայր: Աղետվում է՝ «տիեզերական անհուն», «մեծ մայր» իմաստների հետ: Միավորը՝ **լուսին**: Խորհրդանշում է ձմեռային արևադարձը, աստեղատունը՝ **IKU-արտն** է, որ այսօր կոչվում է՝ «Պեգասոս»: Նրա զավակ մեծ դից Սասնա Դավիթը՝ սասնա խոյը, կլինի գարնանային գիշերահավասարը՝ «Խոյ» համաստեղությունում:

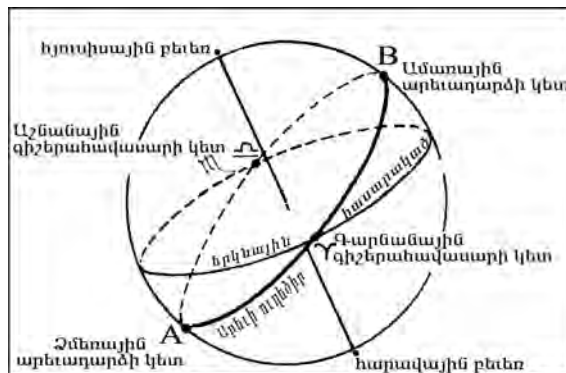

\*1, \*2, \*3,- B. L. Van Der Waerden, "Science Awakening II", NY, 1974, p. 73. 72:

\*4, - B. L. Van Der Waerden, "Science Awakening II", NY, 1974, p. 71: «Սասնա Ծոնը» էպոսի պատումներից մեկում, շումերական Դումուզիի զուգահեռը՝ Դավիթը, ինքն է լծվում գութանին ու վարում արտը: \*5,- B. L. Van Der Waerden, "Science Awakening II", NY, 1974, p. 76:

# ՄԱՍՆԱ ՏԱՎԻԹ

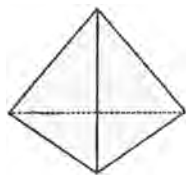

Յոթերորդ աստվածություն:  
 Էլնմենտը՝ հուր:  
 Ծավալածնը՝ տնտրահեղրոն:  
 Աաստղատունը  
 արևի ուղեծրում՝ «Մոյ»:  
 Արևի ուղեծրից դուրս՝  
 աղերսվում է «Օրիոն»  
 համաստեղության հետ:

«Մասնա Ծոնր» էպոսի  
 Դավիթին զուգահեռ  
 աստվածություններն են՝  
 Արա Գեղեցիկը,  
 շումերական Դումուզին,  
 եգիպտական՝ Օզիրիսը:  
 Բոլորը մեռնող-հառնող  
 աստվածություններ են:



**ԳԼՈՒԽ  
ՈՒԹԵՐՈՐԴ**

**Սասնա Տավիթ**

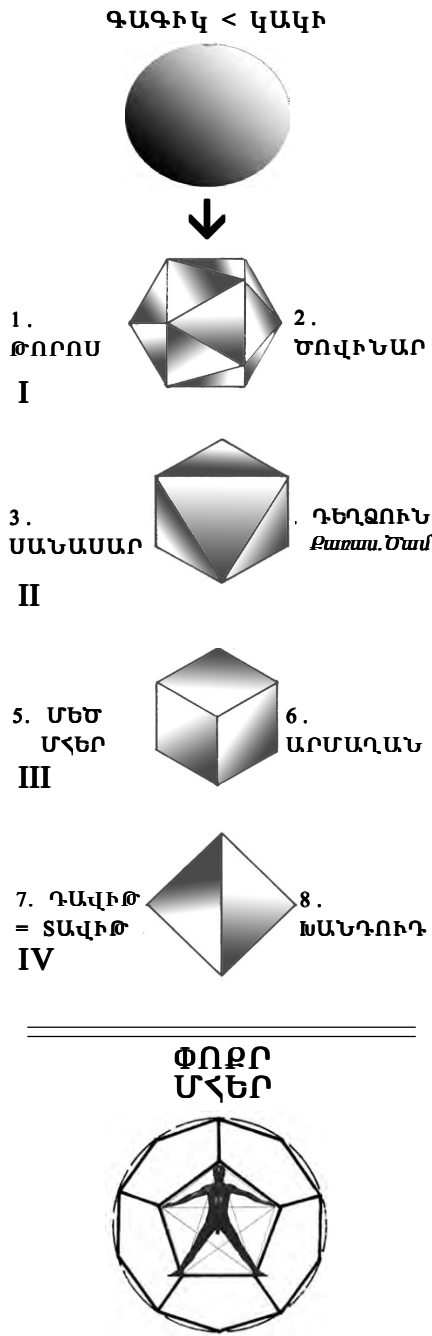

«Սասնա Տուն» էպոսի երրորդ ճյուղը նվիրված է Սասնա Դավթին: Այս դիցը, ըստ հնագույն հավատամքային կարգականոնի, 7-րդ դիցն է: Յոթերորդ դիցը հնագույն բոլոր հավատամքային պատումներում սպանվում է հակառակորդի՝ հիմնականում իգական ներկայացուցչի կողմից: Սակայն նրա մեռնելու պատճառը նաև պայմանավորված է համակարգում մեծ սխալ անելու հանգամանքով: Հնագույն հավատամքային պատումներում այս յոթերորդ աստվածությունը մեռնելով «դառնում է» անդրաշխարհ-արտաշխարհ «միդիատոր»: Հնագույն հավատամքային պատումներում 7-րդ աստվածություններն են.- եգիպտականում՝ Օզիրիս, հայկականում՝ Արա Գեղեցիկ, շումերականում՝ Դումուզի, հունականում՝ Դիոնիսիոս և այլն: Բրիստոնեության մեջ հնագույն յոթերորդ դիցը ներմուծվել է որպես՝ Հովհաննես Մկրտիչ և Յիսուս Բրիստոս խառն կոմբիացիայով:

Եգիպտական համակարգում 7-րդը՝ երկնային հովիվ Օզիրիսը, փորձությունն անցած կատարյալ հոգիներին «ազատելով» Ծիր կաթնի շրջանաօղակից, նրբանց տանում է դեպի բարձրագույն հոգևոր սփերաներ:

Յոթերորդ աստվածությունը, ավելի վաղ շրջանում, աղերսվում էր արևի հետ, որպես մեռնող-հառնող բնության աստվածություն:

«Սասնա Տուն» էպոսում Դավթի պատումը ամենածավալուն, գունեղ և ամենասիրված պատումն է:

Երբ Սասնա Դավիթը ծնվում է, նրա ծնողներ՝ Մեծ Մհերն ու Արմադանը, քանի-որ խախտել էին երկնային օրենքը, անմիջապես մեռնում են: Ծծկեր որբը ոչ մեկի կուրծքը չի վերցնում: Մտածում են, որ մանուկը միայն «լուսնապաշտ կլանի» մայր-առաջնորդի՝ Իսմիլ Խաթունի կուրծքը կվերցնի: Մանկանը դնելով Մեծ Մհերի Քուռիկ Ջալալի հրեղեն ձիու գավակին, ուղարկում են Մըրսի երկիր. այլապես փոքրիկ Դավիթը կարող էր մեռնել առանց կաթնամոր: Դավիթը մեծանում է ժամերով: Ազնորդի դիցը դեռ հազիվ է կարողանում քայլել, բայց

խաղալիքի նման բռնում է իր խորթ եղբոր, մեծ եղբոր՝ Փոքր Մսրա Մեղիքի 360 լիտրանոց ծանր գուրզը, կատաղության հասցնելով վերջինիս: Իսկ խաղալիքի միջնորդությամբ է միայն, որ փոքրիկ դյուցազունին չեն սպանում: Մսրա Մեղիքի կարգադրությունը՝ մանկանը ուղարկել հայրենիք՝ Սասուն եւ ճանապարհին սպանել,- նույնպես չի ստացվում: Սասունում որբին իր տունն է առնում նրա հորեղբայր Ջենով Օհանը (*«Սյծեղջյուր-Ջրհոս» համաստեղություն, ձմեռային արևադարձ, նրբ արևը նորամանուկ է, տևա՝ Sky Glob 3.5*): Դեռ պատանի, Դավիթը դառնում է Սասունի հովիվը, հետո՝ նախրապանը: Եվ... նրա մոտ ոչինչ չի ստացվում: Պատանին չի կարողանում տարբերել ընտանի եւ վայրի կենդանիներին: Լինելով ուղղամիտ, պարզ եւ միամիտ, պատանին՝ դմբո Դավիթ անունն է ստանում շրջապատի կողմից: Ի տարբերություն Սասնա նախորդ դիցերի, որոնցից կարելի էր սարսափել, հարգելով մինչեւ գետին խոնարհվել նրանց առջև, Դավթի հետ, հասարակ մարդիկ՝ շինականները, գյուղացիք, կարող էին կատակել, նրան կարող էին ձեռք առնել եւ լուրջ չնդունել: Բայց պատանին զարմանալի բնավորություն ուներ. նա չէր նեղանում կամ չարանում, նրբեր չէր ցուցադրում իր սարսափելի ուժի առավելությունը: Նա սիրում էր իր եկիրը, սիրում էր բոլոր մարդկանց, օգնում էր թե՛ վարանող մշակներին, թե՛ հովիվներին: Ոչ-ոք չէր կարող սպասել, որ այս «անլուրջ» պատանին իր երկրի սիրուց, իր երկրի ազատագրման համար, մեմամենակ կելնի Մսրա Մեղիքի բազմահազարանոց բանակի դեմ առճակատման:

**Ժառանգական իրավունք:**

«Սասնա Ծռեր» հնագույն հավատամք-էպոսն այս անկյունով(*ժառանգական իրավունք*), որքան մեզ հայտնի է, դեռ չի դիտարկվել: Սակայն, առանց քննելու էպոսում ներկայացված սասունցիների հասարակական կառույցում ժառանգական իրավունքի խնդիրը, էպոսում տեղի ունեցող դեպքերն ու հերոսների գործողությունները լիարժեք չեն կարող բացահայտվել:

Մսրա Մեղիքին հաղթելուց հետո սասուցիների վերաբերմունքը Դավթի նկատմամբ փոխվում է: Նա արժանանում է իր հոր՝ Մեծ Մհերի դիրքին, բայց հասարակության մեջ, իր պապ Սանասարի տեղը նա չէր կարող գրավել, քանի-որ Սանասարի մեծ որդին՝ Յռան վերգոն, Դավթի հորեղբայրը, նույնպես ունի որդի, եւ ժառանգական ավագի իրավունքի պայմաններում, Դավիթը չէր կարող լինել Սասնո կառավարիչը: Պատումների դրվագներից մեկում, ***նրկնային հավլունի թուրը՝ «նրկնային հայր աստվածություն համաստեղությունը («կարապ-Անգղ»),*** ոչ թե Դավթի, այլ Յռան վերգոյի որդի՝ ***պարոն*** Աստղիկի ձեռքին է\*1: Էպոսում այս հերոսի անունից

\*1,- Ա. Դավթյան, «Հայոց Աստղային Դիցաբանություն», 2004թ., Երևան, էջ՝ 211: Նույն տեղում. «Պարոն Աստղիկի մյուս անուններն են՝ Աստղու Յուլածին, Աստղիկ Երզնկացի»:

առաջ՝ **պարոն** տիտղոսային մականունը, հենց ընդգծում է Աստղիկի Սասունի ապագա իշխան լինելու կարգավիճակը: Դավիթը, եւ հատկապես նրա որդի Փոքր Մհերը, դառնում են թափառական ասպետներ, եւ սկսում են շրջել աշխարհով մեկ, փորձելով արդարություն սահմանել ամենուր: Բայց մինչ այս, չափահաս դառնալով Դավիթը գնում է Խանդուղ Խաթունի ձեռքը խնդրելու (*արեւր «Կոյսի» աստեղատանն է*) եւ բազմաթիվ սխրագործություններից հետո, արժանանում է Խանդուղի սիրուն: Ամուսնությունից հետո, մինչեւ զավակ ունենալը, Դավիթը հեռանում է Սասունից, բռնելով թափառական ասպետի ճանապարհը: Էպոսում այս հպանցիկ դրվագը շատ կարեւոր է եւ ներկայացնում է արեւապաշտ սասուցիների հասարակական օրենքները՝ ժառանգական իրավունքի, տոհմի հիերարխիայի եւ պաշտոնավարության առումներով: Սանասարի մեծ որդին Յռան Վերգոն էր, ուրեմն ժառանգական իրավունքով ոչ թե Մեծ Մհերն էր Սասունի իշխանը՝ գլուխը, այլ մեծ եղբայրը՝ Վերգոն: Գուցե Մեծ Մհերի Սասունից հեռանալն ու Իսմիլ Խաթունի նրկրում յոթ տարի մնալու պատճառներից մեկն էլ սա է: Սակայն, Մեծ Մհերն անպարտելի իր հզորությամբ թեմեւ չլինելով կլանի «պաշտոնական» գլուխը, Սասունում առաջին դեմքն էր: Հետագայում, արդեն Մսրա Մելեքին հաղթած հերոս Դավթին, սասնա օրենքը դեռ մեծ դժվարությունների ու հակասությունների առջեւ կկանգնեցնի: Սասունում, կառավարիչը կամ կլանի գլուխը Դավթի հորեղբայր Յռան Վերգոն էր, եւ նրա որդին՝ պարոն Աստղիկը, ժառանգական իրավունքով պետք է լիներ հաջորդողը: Այս առումով փաստերն էպոսում բազմաթիվ են: **Նախ**, օտար գորքով Դավթի դեմ ճակատող Պարոն Աստղիկի ձեռքին էր **հավլունի թուրը**. Սանասարի նրկնային, տոհմական թուրը միայն կլանի առաջնորդի ձեռքում կարող էր լինել: **Երկրորդ**, նրկնքից հուր մաղող Պարոն Աստղիկը նաեւ կոչվում է՝ Աստղ Յոլածին, որ գերագույն աստվածության՝ «Անգղ-Կարապի» համաստեղությունն է: Դավիթը թշնամիների դեմ ճակատամարտի ժամանակ, չիմանալով, նետահարում է ազգականին: Ըստ էպոսի Դավիթը չէր կարող տեսնել, չգիտեր նրա ով լինելը: Բայց երբ մոտենում է, տեսնում է, որ Աստղիկը՝ իր ազգականն է: Դավիթը հոգին տվող ազգականի գլուխը դնում է իր **աջ** ծնկին: Ի՞նչ կարող է նշանակել այս հնագույն հեթանոսական ծիսակարգը եւ, օրենքից բխող իրավական ի՞նչ հետեւանքներ կարող էր ունենալ: Պատասխանը կարծում եմ դժվար չէ կռահել. Պարոն Աստղիկը Սասունի կառավարչի՝ Յռան Վերգոյի որդին էր: Հոգին տալու պահին ազգականի գլուխն իր աջ ծնկին դնելով, Դավիթը թե՛ կատարում է սասնա հավատամքային կարգականոնը եւ թե՛ դառնում է մեռնողի իրավունքների ժառանգորդը: Պատահական չէ որ Դավթի մեռնելուց հետո, նրա ծեր հորեղբայր Յռան Վերգոն (*Խանդուղը նրան քոփակ է կոչում*) Դավթի



կնոջը՝ Խանդուղ Խաթունին ամուսնության առաջարկ է անում: Դավթի մահով, իշխանական կամ թագավոր լինելու ժառանգական իրավունքն անցնում էր նրա այրու նոր ամուսնուն:

Բայց վերադառնաք Դավթին: Կնոջը հղի թողնելով Դավթի թոռնուհի է օտարության ճանապարհը: Ինչո՞ւ: Ինչո՞ւ սիրող եւ նոր ամուսնացած դիցը, որը Խանդուղի համար կենաց ու մահվան բազմաթիվ կռիվներ էր մղել, հանկարծ թողնում է հայրենական տունը: Հավանաբար Պարոն Աստղիկին սպանելուց հետո, իշխանության ժառանգական իրավունքի հետ կապված ասելուսները Դավթին դրդում են հեռանալ: Գուցե հեռանալով նա փորձում է փաստել, որ իր ազգականին նա չի սպանել միտումնավոր՝ իշխանության համար: Դավթին օտարության մեջ է լինում, երբ նրա որդին ծնվում է: Օտարությունից Սասնա Տան մեծ դիցը վերադառնում է յոթ տարի հետո (*Արևը «Խոյում» է՝ 1-ին տուն, հաշված 7-րդ աստղատուն՝ «Կարիճն» է, աշուն*): Նրա որդին՝ յոթ տարեկան Փոքր Մհերը, գնում է հորը փնտրելու: Չճանաչելով իրար, հայր ու որդի մենամարտում են: Հաղթում է որդին: Էպոսում Դավթին իր պարտությունը պատճառաբանում է՝ Չմշկիկ Սուլթանի հետ մենամարտելու իր երդումը խախտելու հանգամանքով: Դավթի աջ բազուկին, դեռ պատանի ժամանակներում, երկնքից իջած խաչը սնուցել էր՝ իբր Չմշկիկ Սուլթանի հետ մենամարտելու իր երդման խոստումը չկատարելու պատճառով (*Չմշկիկը արքայադուստր է եւ Դավթի կին արքայադուստր Խանդուղի հետ նրանք նույն տեղանքից են ուրեմն քույրեր են*) Հետագայում, դեպքերի զարգացումը մեզ համար պարզում է, որ Չմշկիկից Դավթին ունի աղջիկ երեխա, որը եւ նետահաում, սպանում է հորը: Փաստորեն, «Սասնա Ծռեր» էպոսի այս պատումում ենթատեքստ կա. տրամաբանորեն, Չմշկիկ Սուլթանը յոթ տարի առաջ (*ուրեմն, Դավթի անօրինական աղջիկը 6 տարեկան է*) եղել է Դավթի սիրուհին եւ հղի է մնացել Դավթից, այլապես ինչո՞ւ համար է Չմշկիկը՝ «լուսնապաշտների կլանի» առաջնորդը, մենամարտ պահանջում Դավթից (*համանման սյուժետ է՝ Արա Գեղեցիկ-Շամիրամ պատմությունը*): Կնշանակել, Դավթի աջ բազուկի վրայի երկնային խաչը սնուցել է ոչ թե Չմշկիկի հետ մենամարտ տալու երդումը չիրագործելու, ձգձգելու պատճառով, այլ՝ հնագույն հնդեւրոպացիների երկնային օրենքներից մեկը՝ ամուսնության կարգականոնը խախտելու համար: **Արեւապաշտների կլանի** արու գավակը՝ այս դեպքում Դավթի, կարող էր **Լուսնապաշտների կլանի** առաջնորդի դատերը կին վերցնել՝ Խանդուղ Խանունին\*<sup>1</sup>: Բայց, փաստորեն, օրինախախտում է՝ Սասունից նեղացած հեռանալով, խա-

\*1,- Տե՛ս՝ T. Gamkrelidze & V. Ivanov, “The Indo-European & The Indo-Europeans”, 1995, USA, p. 679. «Դուալիստական սկզբունքը հնագույն հնդեւրոպացիների հավատամքում եւ դրա անդրադարձը նրանց հասարակական կառուցվածքում» բաժնում, ներկայացված է նաեւ այս երկու կլաններում ամուսնական հարաբերությունների կարգականոն աղուայակը:

րիսխ գգնի հակառակորդի «վրանում», եւ իր քննուն, որը **Լուսնի Կլանի** առաջնորդն է, հղի թողնել: *Միւնույն դիցը չէր կարող նրկու կլաններում էլ ներկայանալ որպէս սերնդատու հայր: «Արեւապաշտների» շահերի դիրքից սա օրինակախտում է: Փաստորեն, Դավիթը կրկնում է իր հոր՝ Մեծ Մհերի սխալը, որը դրա համար մահվան արժանացավ արեւապաշտ սասունցիների «ներկային օրենքի» համաձայն:*

### **Ո՞վ է յոթերորդ դիցը՝ Սասնա Դավիթը:**

**Դավիթ** (բառաբանում՝ **Տավիթ**), - անունը, Հր. Աճառյանի «Հայոց անձնանունների բառարանում» (Երևան, 1944թ., հատ. Բ) ներկայացված է որպէս եբրայական անուն՝ «\*Դավիթ, ար. < Dā'īd անունից, որ բուն նշանակում է «սիրելի», «սիրեցյալ»՝ եբրայական *dvd*, ասորական *dādu*, ասորական *dādā* «սեր, սիրելի, բարեկամ» արմատից (Gesenius 157)»: Նույն տեղում Հր. Աճառյանն ավելացնում է՝ «հայտնի չէ սակայն թե՛ որտեղից է առաջացել հայերենում **Թ** վերջածանցը որ ոչ մի լեզվի մեջ էլ չկա»: Տավիթ կամ Դավիթ անունը, որ հայկական էպոսում արական սեռի երրորդ, համակարգում՝ յոթերորդ աստվածության անունն է, **չի կարող լինել ոչ հնդեւրոպական ծագումի:** Եբրայական **Դավիթ** անունն է փոխառություն՝ հնդեւրոպական **«ներկինք, աստված»** բառիմաստներից: Դավ+իթ = Տավ+իթ > ԴԻՎ > ԴԵՎ < **deva'** - < **dia** > ԴԻ(g), - անունը աղերսվում է հնդեւրոպական **dyáuh** «ներկինք» եւ **\*t'yeu-** «աստված» իմաստների հետ **\*':**

Հնագույն հնդեւրոպացիների լեզվում «՝Աստված՝ բառը էթիմոլոգիայով կապված է **\*t'ei-** «փայլել» արմատի հետ: Նույն արմատից բխելով բառը ստանում է **“օր”** իմաստը: Լատին՝ *DIĒS* «օր», հին Իռլ.՝ “*die*” «օր», սանկրիտ՝ *dí'vā* «ցերեկ օր», հայերեն՝ **tiw,- տիվ** «օր», որ բխում է նախահնդեւրոպական՝ **\*tiu-** ձևից»<sup>\*2</sup>: Էպոսի Տավիթը(**tiw**) «պայծառ նրկնքի»՝ «օրվա» խորհուրդն է:

Հայկական էպոսի «Տավիթ» աստվածությունը (սասունցիք Տավիթ եւ ասում, ոչ թե՛ Դավիթ) զուգահեռ է վանի ուրարտական «Մհերի դուռ» ժայռաքարի 79 աստվածությունների արձանագրությունում արական աստվածներից հինգերորդի՝ Տուարանիի (Tuarani) հետ:

Էպոսում «Դավիթ» անունը՝ բնիկ հայկական այս աստվածության «քրիստոնեացված, փոփոխված արտաբերմամբ անունն է: ԴԻ(Վ) > ԴԵՎ(ա) – ձևը հավանաբար անվան նախնական ձևն է, որ բխում է՝ ԴԻ(g) - **«աստված»** բառից, եւ քրիստոնեության ժամանակ, իմաստափոխվել, դարձել է՝ «դեւ, սատանա»: Հայկական էպոսում՝ **«Դավթի ազգ դնւրստաննըրոց ի»** ար-

<sup>\*1,\*2</sup>,-T. Gamkrelidze & V. Ivanov, “The Indo-European & The Indo-Europeans”, 1995, p. 692-693:

տահայտությունը պատահական չէ:

**«Դավթի տղա Մհերին կ'ասըն՝ Դավիթ-Մհեր:**

**Դավթի**(Փոքր Մհերի,- պարզեցումը՝ Ա.Ա.) **ծին խրեշտակ նալըց.**

**Դավիթ ասաց. – խորոտ նալը:**

**Ասաց. – Ինչ խորոտ նալըմ**

**Քո ձիուն, քո ումր մեկ եղնը:**

**Դավթի ազգ դեվըստաններուց ի»:**

[Պատում Ը, պատմող՝ Մոկացի Վարդան, պատումը տպագր. է եղել 1901թ., «Սասնա Ծռեր», հ.1, էջ 378, Երևան, 1936թ.]:

«Սասնա» էպոսի եւ հայկական հնագույն «առասպելների», ինչպես նաեւ եզրիպտական ու շումերական հավատամքային պատումների գուգահեռ համեմատական վերլուծումները, ըստ հնագույն հավատամք-կարգականոնի, բացահայտում են տիեզերածավալման մեջ «Տավիթ աստվածության» դերակատարությունը, ֆունկցիան, եւ նրա կարգավիճակը գլխավոր աստվածների սանդղակում:

Դավիթը հայկական էպոսի կենտրոնական աստված-հերոսներից միակն է, որ՝ 1) **հովիվ է**, 2) **խենթ եւ միամիտ** բնություն ունի (միակն է, որին կարողանում են ձեռք առնելով «դմբո» ասել, միակն է, որ վայրի կենդանիներին բերում է լցնում է քաղաք, շամփորով կովի է գնում, ձիու կողը ջարդում է եւ այլն), 3) **խախտում է կանոնակարգը** (աջ բազուկի վրայի *Խաչ-Պատերազմին* սնուցել էր), 4) **սպանվում է թշնամուց** (*Չմշկիկ Սուլթանի աղջկանից, որն իր սերմից էր*) : 5) **Սպանվում է իգական սկզբունքից:**

«Սասնա» էպոսի Դավիթը լիարժեք համապատասխանության մեջ է՝ Արա Գեղեցիկի եւ շումերական Դումուզիի հետ:

Պատմահայր Խորենացու **Արա Գեղեցիկ եւ Շամիրամ** հնագույն պատումը, հիմքում, նույնպես Արեւի եւ Լուսնի՝ որպես արական եւ իգական սկզբունքների դուալիզմ, ներկայացումն է: **Արա-արևը** սպանվում է **Շամիրամ-լուսին** (sinarama,- “բարձացող լուսին”) իգական սկզբունքից:

Իր օրինական կնոջից՝ Նուարդից Արա Գեղեցիկն ուներ 12 ամյա **Արայան Արա** որդուն: **Արայան Արայի** տարիքը՝ **12 տարեկան**<sup>\*1</sup>, խորհրդանշում է, որ նա 12 համաստեղությունների հետ աղերսվող աստվածությունն է, որ հնագույն հավատամքային կարգականոնում վերջին դիցն է՝ ինչպես փոքր Մհերը:

Շումերական հավատամքային պատումներից մեզ հայտնի է Դումուզի/Ինանա պատումը, որը հնարավոր է Արա Գեղեցիկ եւ Շամիրամ պատումի

\*1,- «Մովսես Խորենացի, «Հայոց պատմություն», 1981թ., Երևան, էջ 75:

նախանական տարբերակներից է:

Ըստ Ա. Մովսիսյանի, Դումուզին շումերների հարևան Արատտա երկրի **արնի** աստվածությունն էր: Եվ Շումերից ԱՐԱՏՏԱ սրբազան երկիր տանող ճանապարհը՝ «դարբասները» Կարիճի լեռնաշղթան է (*Կորդվաց նահանգի Սարաբարի կամ Արարադի լեռները*), որտեղով շումերական Գիլգամեշը մուտք գործեց դեպի աստվածների երկիր\*<sup>1</sup>:

«Դումուզին պատկանել է մի աստվածային ընտանիքի, որը պաշտվել է Արատտայում եւ որի աստվածներից մի քանիսը մուտք են գործել շումերական պանթեոն: Այդ անցման շնորհիվ էլ նրանք այսօր հայտնի են մեզ: Արատտական աստվածների մասին պատկերացում է տալիս շումերական «Եթե իմ մայրը չլիներ» երգի հետևյալ հատվածը.

15. Գեշտինաննան քո քրոջից վատ չէ:

Ինաննա, արժանապատվորեն խոսք փոխանակենք:

Ես ինքս Ութու աստծուց վատ չեմ:

Նինեգալլա, խորհրդակցենք հանգիստ:

Էնկի աստվածը Ձուենից վատ չէ:

Ինաննա, արժանապատվորեն խոսք փոխանակենք:

Տուրտուր աստվածուհին Նինգալից վատ չէ»:

Փաստորեն Դումուզին Ինաննային (հետագայում՝ Իշտար, Շամիրամ), որը Լուսնի Աստծո դուստրն է եւ «օտար», «հարևան» երկրի պանթեոնի աստվածուհին է, փորձում է «համոզել» ամուսնանալ, բացատրելով, որ իր հայր Էնկին՝ ՀԱՅԱ-ն, իր մայրը՝ Տուրտուրը, իր քույրը՝ Գեշտինաննան (հայկական՝ Գիսանե), որոնք ըստ կարգավիճակի ունեն իրենց զուգահեռները շումերական պանթեոնում, «պակաս» չեն, իսկ ինքը՝ Դումուզին, Ինաննայի եղբայր Ութուից վատը չէ, որն **արնի** աստվածություն էր շումերական պանթեոնում:

«Գիլգամեշի» արադական տարբերակում, որտեղ շումերական Ինաննային փոխարինել է Իշթարը, Լուսնի Աստծո դուստրը «հաջողում է» եւ իր փոխարեն Դումուզին է «իջնում» անդրաշխարհ: Եւ Գիլգամեշը Ինաննա-Իշթարին ասում է.

45. Դումուզիին՝ ամուսնուն քո պատանեկության,

46. Դու տարեց-տարի ստիպել ես հեկեկալ:

«Տարեց-տարի հեկեկալը», հավանաբար, արտացոլում է Դումուզիի իբր բնության աստծո՝ ամեն տարի մեռնելու եւ հաջորդ տարի հառնելու պատկերացումը»\*<sup>2</sup> (Նույն աղբյուր. Ա. Մովսիսյան՝ հմմտ. հայկական Արայի հետ):

\*1, \*2, - Ա. Մովսիսյան, «Հնագույն պետությունը Հայաստանում, Արատտա», 1992թ., Երևան, էջ 46, էջ 41-50:

Ըստ Շումերաբաբելյական պատումների՝ «Եթե իմ մայրը չլիներ», «Գիլգամեշ» նւ այլն, Դումուզին «օտար», «հարեւան» Արատտա երկրի պանթեոնի աստվածությունն է, նւ Արատտա երկիրը հնագույն Հայաստանն է\*<sup>1</sup>:

Շումերական Դումուզին-Ինաննա, որից ասորական՝ Թամմուզ\*<sup>2</sup> նւ Իշթար, փոյուգիական՝ Ատտիս նւ Կիբլա, հունական՝ Ադոնիս նւ Ափրոդիտե, եգիպտական՝ Օզիրիս նւ Իզիս (Իզիդա), հայկական՝ Արա Գեղեցիկ նւ Շամիրամ, միեւնոյն պատումն է, որն, ի վերջո, հնագույն հավատամքում՝ մեռնող նւ հառնող աստվածության մասին վիպական ներկայացումն է:

Ա. Մովսիսյանն իր գրքում իրավացիորեն ներկայացնում է, որ շումերերեն Դումուզի նշանակում է՝ «իսկական որդի» (**Դումու**՝ «որդի» նւ **զի**՝ իսկական), սակայն անվան շումերական բառիմաստային այս ստուգաբանությունը ոչինչ չի ասում այդ աստծո «բուն էության» մասին: Դումուզին, ըստ շումերական պատում-տարբերակի, պատկանում է՝ օտար, հարեւան Արատտայի պանթեոնին ու շումերական Ութու արեւի աստծո գուգահեռն է Արատտայի պանթեոնում, ուրեմն, նրա անունը պետք է աղերսվի արեւի հետ:

Հնագույն հուրրիների բնօրրանը մի շարք գիտնականներ համարում են Հայկական լեռնաշխարհի հարավը նւ հյուսիսային Միջագետքը: Մ. թ.ա. 2-րդ հազարամյակում հուրրիներն իջան հարավ, Միջագետք, ապա տարածվեցին մինչնւ Միջերկրական ծով: Մի շարք անվանի նւ մեծավաստակ պատմաբաններ՝ Չարլզ Բֆեյֆրը, Գերնոտ Վիլհելմը, Է. Ա. Սպեյնգերը նւ այլոք, գտնում են, որ հուրրիների լեզուն միայն կապ ունի ուրարտերենի հետ:

Է. Ա. Speiser-ն իր “Introduction to Hurrians” գրքում, հուրրիների լեզվի մասին գրում է. «Conditions are much more encouraging with regard to Uartian, the pre-indoeuropean language of Armenia»\*<sup>3</sup>. Gernot Wilhelm-ն իր “The Hurrians” աշխատության մեջ, ունի հետնւյալ եզրակացությունը՝ «It is now possible to assert confidently that Uartian is not a later continuation of Hurrians, but that both languages are independent branches of a common “root language” (proto Hurrian-Uartian) branches, which had grown apart as early, as the 3rd millennium, BC»\*<sup>4</sup>.

Հուրրիներեն **Դումու** նշանակում է՝ **«տղա»** (ոչ թե որդի), իսկ զի=zi=hazzi նշանակում է **«հյուսիս»**: Հուրրիներենում՝ ՀՈՒՐԻ (HURRI) նշանակում է՝ «արեւվելք», (**ԳԻ**) + **ՇԵՐ** (sheri) նշ. է՝ «արեւմուտք», ՆԱՆՆԵ (nanni) նշ. է՝ «հարավ»: Փաստորեն, Դումուզի նշանակում է՝ «հյուսիսի տղա»: Շումերների հարեւան Արատտա երկիրը գտնվում էր Շումերից հյուսիս, նւ Դումուզին հյուսիսային հարեւան երկրից ներմուծված աստվածություն էր շումերական պանթեոն:

Հայկական էպոսում Դավիթը բազմիցս անվանվում է՝ **սասնա խոյ** անունով:

\*1,- Տես՝ Արտակ Մովսիսյան, «Հնագույն պետությունը... Արատտա», 1992թ., Երեւան, էջ 41-50:

\*2,- Ըստ որոշ մասնագետների, Թամմուզի անունը (Tamuzi) հուրրիական է, որ ներմուծվել է արքայերեն լեզվից: Տես՝ Ներսես Վիրաբյան, «Հայ ժողովրդի ծագումը», 1993թ., ԱՄՆ, էջ 52:

\*3, \*4, - Ն. Վիրաբյան, «Հայ ժողովրդի ծագումը», Լոս Անջելես, 1993թ.:

Շումերական Դումուզի աստվածության աստեղատունը Լսոյի համաստեղությունն էր: Միջագետքյան MUL.APIN հնագույն աստղագանկում Դումուզի աստվածության աստեղատունը «Լսոյ» համաստեղությունն է\*<sup>1</sup>: Մ.թ.ա. 2-րդ հազարամյակում, գարնանային գիշերահավասարին «արևը»՝ Դումուզին դուրս է գալիս «Լսոյի» համաստեղությունից:

Դումուզի դիցը, օտար նրկրի պանթեոնից, եւ այն էլ **լուսնի աստծո** դստերը (ինքն արեւային է) կնության է առնում: Դավթի հակառակորդ եւ սիրուհի Չմշկիկը, ինչպես նաեւ Արա Գեղեցիկին սիրահարված հակառակորդ Շամիրամը, աղերսվում են **լուսնի** հետ:

Շումերական տարբերակում Դումուզին ներկայացված է որպես լեռնական հովիվների հովանավոր: Պատանի Դավիթն ինքը հովիվ էր:

**Դումուզի** դիցի անվան հիմնական առաջին մաս ԴՈՒՄՈՒ քառը հակադարձ կարգալու դեպքում՝ ՈՒՄՈՒԴ, սասնո քարքառով նշանակում է «հույս, սպասում»\*<sup>2</sup>, որ այսօր էլ ընտանիքի առաջնեկ որդու առումով որպես՝ «օջախի լույս, հույս, սպասում» գործածվում է սասունցիների մոտ:

Դավիթը, Դումուզին, Արա Գեղեցիկը բոլորն էլ արքա կամ արքայազներ են եւ նրանց «թշնամին», ի վերջո, «Լուսնի թագավորությունն է»: Այս նրեքն էլ զոհվում են «օտար» կնոջ՝ իգական հիմքի ձեռքով, եւ ըստ հավատամքային կառույցի, յոթերորդն են (Փոքր Մեհերը 8-րդն է):

Դավիթը նաեւ աղերսվում է Վ. Իվանովի եւ Վ. Տոպորովի վերականգնած հնդեւրոպական մայր պատումում (“Основной Миф”)\*<sup>3</sup> փոթորիկ-ամպրոպի աստված Պերկունյի որդու հետ. նրկուսն էլ «սրբազան կանոնակարգը» խախտելով, մեռնում են, դառնալով մեռնող-հառնող աստվածություն:

Դումուզին շումերական Ութու-արնի զուգահեռն է եղել Հայկական լեռնաշխարհում\*<sup>4</sup>: Դումուզի > դում-ուզի, ՈՒԶԻ>ԱԶԻ>ԱԶ(զ) մի կողմից նշանակում է «ից» բնորոշելով, թե՛ որտեղից է, մյուս կողմից՝ թե՛ ինչ ծագում ունի, օր.՝ ազնաորդի, նաեւ՝ Զարմ: ԱԶԻ-ն նաեւ աստվածային նշանակություն ունի՝ ԱԶՆՈՐԴԻ:

Դավիթ-Դումուզու զուգահեռ Արա Գեղեցիկի կնոջ անունն էր՝ **Նուարդ**: Այս անունը մի կողմից աղերսվում է «հատակ, հիմք», մյուս կողմից «գիշեր» իմաստների հետ: Նախահնդեւրոպական [\*ni-], որի նշանակությունն է «հատակ», սանսկրիտ.՝ नी, ավեստա՝ nitama - «ցածր», հունարեն՝ neigs «ցածրադիր հողից» եւ հայերեն՝ նի - «ցածր»\*<sup>5</sup>: Հնդեւրոպական «գիշեր»՝ \*nek<sup>ho-th-</sup> ձևից հիթթ.՝ nekt «երկեր», գոթ.՝ naths, հուն.՝ núks, լատին.՝ nox եւ այլն, բոլորն էլ բնորոշում են «գիշեր» իմաստը\*<sup>6</sup>: Արնի մեռնող-հառնող աստվածությունը օրվա վերջում

\*1,- B. L. van der Waerden, “Science Awakening II”, 1974, USA, p.71.  
 \*2,- «Մասնա Ծոնր», հատոր Բ, մաս II, /Բառարան/, Երևան 1951թ.:  
 \*3,- В. Иванов, В. топоров, “Основной Миф”, 1974, Москва.  
 \*4,- Ա. Մովսիսյան, «Հնագույն պետությունը Հայաստանում, Արատտա», 1992թ., Երևան, էջ 50:  
 \*5, \*6,-Т. Gamkrelidze & V. Ivanov, “The Indo-European & The Indo-Europeans”, p. 683, 145:

սուզվում, իջնում է հատակ՝ իր մայր, ըստ հնագույն պատումների երբեմն՝ քույր, գիշերվա մեջ: Բոլոր հնագույն պատումներում «արևը գնում է **գիշերվա** մեջ հանգչելու պերսոնաժը»՝ բնիկ «հայկական երևույթ» է: Միայն հայերեն լեզվում է, որ այս ընկալումն արտահայտվում է՝ «**մայրամուտ**», «**մայր մտնել**» բառիմաստներով: Հայկական ավանդապատումներում **գիշերային նրկինքը**՝ մի դեպքում արևի մայրն է, մյուս դեպքում՝ քույրը կամ կինը:

Արա Գեղեցիկ-Շամիրամ պատումում, Արայի կին Նուարդը՝ գիշերն է և ջրային հիմք ունեցող նախանյութ-ներունակությունն է, ինչպես Ծովինարը: Եւ Արան հառնում է Նուարդից և, մեռնելով, իջնում է Նուարդի մեջ: Նուարդի մեկ տարբերակն էլ՝ Դումուզու քույր Գեշտինանան, որ «հմայուհի» է, «հմաստուհի», «տնասնող» և այլն: Հորրիներն՝ **շնրի**, արդի հայերեն՝ **(գի) + շնր**՝ «արեւմուտք», «գիշեր» իմաստների հետ է կապվում, որտեղ Արան (արևը) մայր է մտնում: Ուրեմն, ըստ հնագույն խորհրդապաշտության, **Նու+արդը** ոչ միայն Արայի կինն է, այլ պետք է և քույրը լինի, քանի որ **նախահնդեւրոպական** հնագույն համակարգում նման ամուսնությունը համարվել է «կատարյալ միություն»<sup>\*1</sup>:

Նախահնդեւրոպական հավատամքային պատումներում, քույր-նղբայր (*հորեղբոր երեխաներ*) միությունը, համարվում էր կատարյալ, որովհետև հավատամքային հիմքով արական և իգական «կեսերը» հանդես են գալիս որպես՝ **գիշեր-ցերեկ, արև-լուսին** ատրիբուտներով, որ իրար հետ ձեւավորում են «ամբողջը»՝ օրվա 24 ժամը: Միևնույն տոհմի արական և իգական ներկայացուցիչների միությունը համարվում էր տոհմի՝ «ամբողջի» նրկու «կեսերի» միություն, որ լրացնում էր բինարիզմի հիմքով «ամբողջի» պայմանը<sup>\*2</sup>:

Հորրիական համակարգը գալիս է լրացնելու նրկու ցեղապետների կլանների միջև ամուսնական փոխհարաբերությունների ընդհանրական պատկերը<sup>\*3</sup>: Տոհմապետը կամ նահապետը մյուս գերդաստանից իր տուն մուտք գործած հարսին նախ որդեգրում էր, նրան «նարձնելով» իր դուստրը և ապա կնության էր տալիս իր որդուն<sup>\*4</sup>, «ձեւավորելով» որպես **քույր-նղբայր** նրկու **կեսերի** «կատարյալ միություն» պայմանը՝ ըստ հավատամքային կարգականոնի: Մինչև այժմ էլ արեւմտահայերի մոտ պահպանված է «հարս-քույրիկ» տերմին-ձեւը:

**Ինանան** շումերական պանթեոնում մարմնական սիրո, պատերազմի և տախանքի աստվածուհին է: Դումուզիի անդրաշխարհ գնալու՝ մեռնող-հառնող աստվածություն դառնալու պատճառը Ինանան է, այնպես ինչպես Արա Գեղեցիկի սպանվելու պատճառն է Շամիրամը, իսկ «Սասնա Ծռեր»

\*1, 2, - T. Gamkrelidze & V. Ivanov, "The Indo-European & The Indo-Europeans", p. 679-682:

\*3, 4, - The Anchor Bible, Genesis, E. A. Speiser, 1962, p. Intr. XL, Gerar, "The Wife-Sister Motive in the Patriarchal Narrative, Bible and Other Studies", 1963, p. 15-28.

Էպոսում Դավթի սպանվելու պատճառը՝ Չ'մըշկիկը\*<sup>1</sup>: Եւ, ինչպէս Ա. Մովսիս-այանն է ընդգծում. «Տվյալ դեպքում փոխառությունների մասին խոսք լինել չի կարող, քանզի այդ դեպքում փոխառնող ժողովուրդն իր հերոսին կօժտեր դրական, իսկ հակառակորդին՝ բացասական գծերով, սակայն երկու պատմության մեջ էլ կերպարներն անփոփոխ են: Երկու հարևան ժողովուրդների (իսկ հարևան են եղել նրանք Ք.ա. 6-րդ հազարամյակում եւ ավելի վաղ) ստեղծած այս ավանդապատումը հնարավոր է, որ եղած լինի արտահայտությունը նրանց միջեւ գոյություն ունեցած միջցեղային ամուսնությունների: Ք.ա. 3-րդ հազարամյակում այդ պատմության շումերական տարբերակը գրի է առնվել Միջագետքում, իսկ հայկական տարբերակը նորաստեղծ հայկական գրով գրի առնվեց ավելի ուշ՝ Ք. հ. 5-րդ դարում (մեր կարծիքով, քրիստոնեա մոլեռանդները ոչնչացրին ամբողջ հեթանոս շրջանի մեհենագրական ժառանգությունը, իսկ Խորենացին ուղղակի «փրկել» է, վերապատմում է հնագույն մատյաններից), երբ պատմության թատերաբեմից վաղուց հեռացել եւ մոռացության էին մատնվել Շումերն ու Արատտան, իսկ նրանց փոխարինել էին Ասորեստանն ու Հայաստանը»\*<sup>2</sup>:

Հնագույն համակարգում յոթերորդ աստվածության «էլեմենտը»՝ հուրն է, ծավալածնւր «տնտրահեղորոնը»: Եվ «մեռնող-հառնող» լինելով, նա՝ ըստ եգիպտական տարբերակի, «կատարյալ հոգիներին» Ծիր կաթնի օղակից նավով դուրս տանող աստվածությունն է: Յոթերորդ աստվածության որդին՝ 8-րդը, տիեզերածավալման փուլն ավարտող աստվածությունն է, որ հայկական Փոքր Մհեր, եգիպտական Հորոս եւ այլ անուններով է հայտնի:

## Խանդուղ Խաթուն

«Սասնա Ծռեր» հ. II, մաս 2-րդ\*<sup>3</sup>, էջ 842-ում, **Խանդուղ** անունը ստուգաբանված է որպես՝ **խան** «իշխան» եւ **dude** «ամեծ ցեղ կամ վաղնջական տոհմություն»: Հր.Աճառյանը իր «նախասիրությամբ» պարսկական ծագում ապահովելով հայկական էպոսի այս հերոսուհուն՝ աստվածությանը, նույնիսկ չի նկատել Խանդուղի սասունցի չլինելու կարևոր հանգամանքը:

«Սասնա Ծռեր» էպոսում, Խանդուղը սասունցի չէր, այլ օտար տեղանքից հարս է գալիս Սասուն: Էպոսի տարբեր պատումներում նա ներկայանում է որպես՝ «Խլաթցի» կամ «Վաննցի»: Նա ոչ սասնա բառաբառով խոսող ժողովրդից, տեղանքից է: Էպոսի բոլոր պատումներում Դավիթը տեղի՝ սասնո աղջիկ չի ընտրում. դրսի «թագավորի» կամ իշխանի աղջիկ է Խանդուղը (*հիմնականում՝ կապրուտակողմից, որը գտնվում է Վանա լճին առջնօրը, հարավային մասում, մի*

\* 1,- Չմշկիկ (Cmskik) անունը աղերսվում է Չ'-մշկ-իկ = Չ'- մուշ(k) = \*mus- Մուշկ տեղանքի հետ եւ իմաստաբանվում է որպես՝ «վիշապ» եւ «Լուսին», \*meh-s-, masa: Հիթթիթական Masa եւ Hatti **լուսնապաշտ** եւ **արեւապաշտ** երկու խմբերը:

\*2, - Ա. Մովսիսյան, «Հնագույն պետությունը Հայաստանում, Արատտա», 1992թ., Երեւան, էջ 46:

\*3, - «Սասնա Ծռեր», 2-րդ մաս, Ծանոթագրություններ, 1936թ., Երեւան:



*քանի տարբերակներում խոսքից (վանա լճին առնջեր հյուսիս արևմուտք):*

Վանեցու կամ հարակից բարբառում՝ **«h»** -ն **«խ»** է հնչում: «Հայ»-ը դառնում է՝ «խայ», «հաց»-ը՝ «խաց» եւ այլն: Փաստորեն՝ **Խան+դուդ** = ՀԱՆ + ԴՈՒԴ, եւ ՀԱՆ-ը՝ հայերեն բնիկ բառ է ու նշանակում է ՄԵԾ ՄԱՅՐ: Հնդեւրոպական հնագույն լեզուներում **anna-, anni** նշ. է՝ «մայր»<sup>\*1</sup>: Հնդեւրոպական [\*anH-] նշ. է՝ «շունչ», «հոգի»<sup>\*2</sup>: ՀԱՆԻ < ANNI հայերենում ասում են գերդաստանի մեծ մորը: Հնագույն հավատամքներում, երկնային գլխավոր դիցամայրերը՝ բոլորը, աղերսվում են՝ **անհունի, հիմք-անդնդի** հետ: Էպոսի ԽԱՆԴՈՒԴ < ՀԱՆԴՈՒԴ աստվածամոր անվան երկրորդ՝ ԴՈՒԴ բառը, նախահնդեւրոպական **\*dud-**ը հայերենում «տուտն» է<sup>\*3</sup>, որը՝ **«հիմք», «ընդերք», «արմատ»** իմաստն է արտահայտում: Մեր կողմից բազմիցս արդեն ներկայացվել է, որ հնագույն հավատամքում, արարչության իգական, մայր աստվածություններն աղերսվում են՝ «հիմք» կամ «հիմքի վիշապ» իմաստի հետ, ինչպես վեդայական համակարգում *Áhi-Budhnyá* «ընդերքի վիշապ»-ն է: Մինչեւ այժմ էլ գերդաստանի մեծ մորը (*nj þē tawathlyhē*) **«քյոր»** են ասում, որ **«տուտն», «հիմք», «ընդերք»** իմաստներն է միտում: Էպոսի չորս մայրերը հիմնականում ունեն մեկ ֆունկցիա. նրանք Սասունի համար առաջնորդող, տոհմը շարունակող արու զավակ՝ երկնային դից են ծնում՝ ապահովելով փուլերով տիեզերածավալումը:

Խանդուդը՝ Ծովինար, Դեղձուն, Արմաղան (Արմահան > Հարմա+հան) աստվածային սերունդ տվող գլխավոր աստվածուհիներից վերջինն է: Նա «ՄԵԾ ՄՈՐ» կամ նախամոր վերակրկնությունն է որպես շարունակող: Արական սեռի հաջորդականությունը պահպանվում է միայն երկու աստվածությունների միությամբ՝ Ծովինար+Անանուն, Սանասար+Դեղձուն, Մհեր + Արմաղան, Դավիթ+Խանդուդ: Խանդուդը՝ ինչպես Ծովինարը, Դեղձունը, Արմաղանը, թագավորի դուստր է եւ «մեծ մայր» > «տիեզերամայր» է:

Մեկ ամբողջը՝ 4+4=8 համակարգում, Խանդուդը յոթերորդ աստվածության կինն է եւ պետք է ունենա նույնքան «թվային արժեք», որքան Դավիթը:

Երբ Խանդուդն իմանալով ամուսնու՝ Դավթի մահը, վերից իրեն նետելով ինքնասպան է լինում, ներքեւում քարի վրա թողնում է իր «հետքերը».-

**«Գլուխն առավ վեր քարին, քար ծակեց էղավ փոս:  
Էն փոսի մեջ՝ Սասունա կես շնիկ կորնկ**

\*1.- «Անատոլիական լեզուներում հնդեւրոպական օրիգինալ **“մայր”** բառը փոխված է. հիթթիթ.՝ **anna-**, լուվի.՝ **anni-** “մայր” մանկական արտահայտություն բառով» T. Gamkrelidze & V. Ivanov, “Indo-European and the Indo-Europeans”, էջ 667n: Հայկական գյուղերում մինչեւ այժմ գերդաստանի մեծ մորը՝ ղեկավարին, կոչում են՝ ՀԱՆ > ՀԱՆԻ < ANN > ANNI:

\*2.- T. Gamkrelidze & V. Ivanov, “The Indo-European And The Indo-Europeans”, p. 388.

\*3, - Հր. Աճառյան, «Հայոց լեզվի պատմություն», հ. I, 1940թ., Երևան, էջ 76:

**Կը լցնն ու կը ծնծնն սանդի տնդ:**  
**Էնոր ծծնրի տնդ հիմի էլ նրկու աղբյուր կթալի:**  
**Յոթ ճյուղ Ծամի տնդ էլ հիմի կ'երնուա,**  
**Քանց յոթ սուն կը սնկըտի:**  
**Ու հիմի էլ սանդ էնտնդ է բերդի առաջ:**

(«Սասունցի Դավիթ», Երևան, 1989, էջ 388):

«Յոթ» թվի ընդգծումը «Սասնա» էպոսի կին հերոսուհիներից միայն Խանդուղի համար է ընդգծվում՝ «Յոթ ճյուղ Ծամ», «յոթ սուն կը սնկըտի»: Մյուս կողմից նա «կես» է՝ **«սասունա կես շնիկ կորնկ»**\*1: Մյուս «կեսը» Դավիթն է (Ինչպես Շամիրամ=Սեմիրամ (Semiram) «կես» եւ Արա Գեղնցիկ՝ «մյուս կեսը»: Սա արեւ+լուսին միասնության խորհուրդն է):

Հնտաքրքրականն այն է, որ Խանդուղ Խաթունը եւ Չմշկիկ Սուլթանը (որը Դավթից խաբված կին է եւ պատճառ է դառնում վերջինիս մահվան), նրկուսն էլ էպոսի մի քանի տարբերակներում Խլաթի (քաղաքի) թագավորի դուստրեր են, ուրեմն՝ քույրեր են: 1934թվին գրանցված մի պատումում (պատմող՝ Կարճնթցի Հովան Չոհրաբյան, «Սասնա Ծոեր», հ. 1) Խանդուղն ինքն է սպանել տալիս Դավթին: Սա ուղիղ զուգահեռ է «Շամիրամ-Արա Գեղնցիկ» Մ. Խորենացու մեզ հաղորդած հայկական հնագույն առասպելի հետ:

Առհասարակ, «Սասնա Ծոեր» էպոսում առկա է **կրկնակի** դուալիզմը: Բացի Սենեքերիմ-Գագիկ, Մեծ Մհեր-Մսրա Մելիք, Դավիթ-Մըսրա Մելիք՝ «չար» եւ «բարի», «լուսին» եւ «արեւ» արական աստվածությունների դուալիզմը, մշտապես նաեւ առկա է՝ «լավ կին», «վատ կին» հակադրությունը: Եւ, ի տարբերություն միեւնույն մոտիվներով հնագույն հավատամքային՝ եգիպտական, շումերաբաբելական, հնդ-իրանական տարբերակների, հայկական տարբերակներում «բացասական» հերոսը անպայման «թշնամի երկրից» է, «օտար» է: Սա խոսում է այն մասին, որ մեզ հասած պատումներն այս առումով էլ իմպրովիզացիայի են ենթարկվել ավելի ուշ շրջանում:

Հայկական ավանդություններում Լուսինը եւ Արեւը մի դեպքում մայր ու որդի, մյուսում՝ քույր ու եղբայր են, միտելով **նղբայրը՝ ջուր, քույրը՝ հուր** (կամ հակառակը) երկվության խորհուրդը:

**Լուսինը** նաեւ անդրաշխարհի, մահվան հետ առնչվող սիմվոլ է: Եւ, ինչպես վերևում ենք ներկայացրել՝ Սինահերիմ, Շամիրամ, Մըսրա Մելիք աստվածների անուններում մշտապես առկա է **Լուսնի** սիմվոլը:

Սասնա էպոսի մայր աստվածուհիների անունների ստուգաբանությունը ներկայանում են լուսնի սիմվոլով որպես՝ արարչության «հիմք», «ընդերք»:

Ծովի Նար – **Լուսին** (14 օրեկան Լուսնյակի կնամաներ):

\*1, – Յորենի չափման միավոր:

Քառսուն Դեղձուն Ծամ - արևի?

Արմադան – հիթթիթ. [arma-]\*<sup>1</sup> «լուսին» // Ղան > ՀԱՆ՝ «մեծ մայր»:

Խանդուդ - Հան-դուդ > Հան (մեծ մայր) + (դուդ)՝ **տուտն**, «սկիզբ», «ընդերք»:

«Որոշ հնագույն հնդեւրոպական տրադիցիաներում Լուսինը եւ Արևը ներկայանում են որպէս զույգ զոյություն՝ ամուսնական միությունը (**Լուսինը ամուսինն է, Արևը կինը, կամ՝ հակառակ**) »\*<sup>2</sup>: Հնագույն բոլոր կառույցներում «ծնող նախամայրերը» երեք կամ չորս անգամ են «հայտնվում»: Երեք անգամ արդեն իր իսկ «արտահայտած արարչության» մեջ, եւ սկզբում՝ նախքան արտահայտվելը ներկայանում է որպէս **անհուն-ամբողջություն** (նույնպէս իգական նախահիմք), ընդհանուրը՝ չորս «ծնանող» նախամայր\*<sup>3</sup>: Փաստորեն, «Սասնա Տուն» էպոսում, Ծովի ՆԱԸ-ը որպէս՝ նախամայր եւ, Դեղձուն, Արմադան, Խանդուդ, որոնք սերնդաշարունակության «հիմք են հանդիսանում», բոլորն էլ «ՀԱՆ» են՝ «ՄԵԾ ՄԱՅՐ»: Եւ ԽԱՆ-ԴՈՒԴ > ՀԱՆ +ԴՈՒԴ արարող վերջին աստվածուհին իր անվան մեջ բացահայտում է ԱՆՀՈՒՆ-ը, տիեզերական արգանդը, ինչպէս Նուարդը, որը Արա Գեղեցիկի ոչ միայն կինը, այլ միաժամանակ՝ թե՛ քույրը, եւ թե՛ կինը պիտի լինի: Բնության մեջ միաբջջից բազմաբջջի տրոհում-ծավալումը նույն սկզբունքով է: Թե՛ իչո՞ւ է հայկական հնագույն առասպելներում, ինչպէս նաեւ էպոսի մեզ հասած տարբերակներում, արական եւ իգական արարող աստվածությունների՝ **քույր-նրբայր-ամուսիններ** հանգամանքը «ծածկված», եւ միայն նրանց անունների ստուգաբանություններն են դա բացահայտում, ունի պարզ բացատրություն: Նախ, ավելի ուշ շրջանում, հնագույն հավատամքի աշխարհադասողական համակարգի խորհրդաբանությունը եւ թաքնագիտական իմաստները չիմանալով, պատմողները հայկական էպոսը «բարոյականության ստանդարտներով» նոր վերախմբագրում է կատարել: Եւ երկրորդ՝ հնագույն հավատամքային համակարգում զույգերի բինարիզմը եւ դուալիստական սկզբունքը, որ «նստած» է նույնիսկ հնդեւրոպական լեզուների հիմքում, նախահնդեւրոպական ժամանակների վաղեմություն ունի\*<sup>4</sup>:

Հնագույն հավատամքային կանոններում «Լուսինը» կամ «Արևը» ոչ թե՛ ուղղակիորեն «մոլորակի» հետ են առնչվում, այլ դուալիստական սկզբունքի համաձայն՝ «ակտիվ եւ պասիվ» բնույթայնության, **արական** եւ **իգական** սկզբունքների խորհրդաբանությունն են: Լուսինը՝ «ամուսին», կինը՝ «արեւ» կամ հակառակը, վերջին հաշվով, ամբողջի «երկու կեսերի», երկու

\*1,\*2,- T. Gamkrelidze & V. Ivanov, “The Indo-European and The Indo-Europeans”, 1995, p. 591.

\*3,-H. P. Blavatsky, “Isis Unveiled”, V. 2, p. 171. Timothy Freke & Peter Gandy, “The Lost Goddess”, p. 79 -100.

\*4,-T. Gamkrelidze & V. Ivanov, նույն աղբյուր, էջ՝ 679-682:

բնւենների միասնության վիպական ներկայացումն է: Ամեն դեպքում, մեր կարծիքով, այս դուալիզմի տրոհման տրոհումը, որ ձեւավորել է վիպական «նոր կերպարներ», իրականում, առավել հին, նախնական տարբերակում միեւնոյն «անձի»՝ աստվածության, երկու կեսերի արտահայտությունն է եղել, որոնց հետագայում առանձին-առանձին անձնականությունն է կերպար է հարմարեցվել: Նույնը մենք տեսնում ենք «Բիզ-Վեդայում». Վարունան է Միթրան, թեև հանդես են գալիս որպես առանձին անձնականությամբ օժտված դիցեր, սակայն «միեւնոյն աստվածության»՝ «սեւ եւ ճերմակ» (*ջորհոր, սեւ հերոս, ճերմակ հերոս*) արտահայտությունների միասնությունն են: Եթե «Բիզ-Վեդայում» Վարունա-Միթրան ներկայացնում են՝ **ջրի եւ հրի, լուսին-արեւ, մահ-կյանք** դուալիզմը, ապա «Սասնա Ծռերում» Մհերի կողքին ստեղծվել է մի նոր կերպար՝ Մսրա Մելիքը (*Լուսին*), որպես «նյութական աշխարհի տիրոջ» կերպարանավորում, որն իրականում, ըստ թաքնագիտության, հենց նույն Մհերի «նյութական» կողմն է՝ «կեսն» է: Մսրա Մելիքը «աշխարհում» ունի իրեն «հավասարագոր թշնամի»՝ Մեծ Մհերին, որի հետ ի վերջո, դաշինք է կնքում, քանի որ երկուսից ոչ մեկը մյուսին հաղթել չի կարողանում: Փաստորեն, Մեծ Մհերը «դաշինքը» ինքն իր հետ է կնքում, իր «կեսի» հետ է կնքում: «Կես» հասկացողությունը կամ գուցե՝ «երեւույթը» այնքան բացահայտ է «Սասնա Ծռեր» էպոսում (*ինչպես հնդերոսական բոլոր հնագույն տրադիցիաներում եւ պատումներում*), որ արարչության կառույցի համակարգն իմանալով, պարզ է դառնում, որ դրանք նույն աստվածության երկակի սկզբունքներն են:

Հայկական էպոսում որեւէ գլխավոր աստվածություն «տրոհված» է նախ՝ **արական** եւ **իգական** թեւերի ու նաեւ, յուրաքանչյուրն առանձին-առանձին ունեն իրենց «չար» հակոտնյան.

$$\text{օր.՝ Մեծ Մհեր} + \text{Արմադան} = 1/2 + 1/2 = 1$$

$$\text{Մըսրա Մելիք} + \text{Իսմիլ} = 1/2 + 1/2 = 1$$

$$\text{ուրեմն՝ Արմադան՝ } 1/2 + \text{Իսմիլ՝ } 1/2 = 1$$

$$\text{Մեծ Մհեր՝ } 1/2 + \text{Մսրա Մելիք՝ } 1/2 = 1$$

«Սասնա Ծռեր» էպոսում Մեծ Մհերը եւ Մըսրա Մելիքը եղբայրանում են եւ դաշնություն են կնքում: Իսկ Դավիթը եւ Փոքր Մըսրա Մելիքը, փաստորեն, նույն հորից եւ տարբեր մայրերից եղբայրներ են: Իրականում, նրանք, դուալիզմի կանոնակարգով, մեկ ամբողջի **լավ** եւ **վատ** «կեսերն» են: Կառուցվածքային այս սկզբունքը, որ նախահնդերոսական հնագույն հավատամքային աշխարհաանաչողությունն է, բացահայտ է «Սասնա Ծռեր»

Էպոսում: Երբ Դավիթը սպանում, ուղիղ երկու կնս է անում Մըսրա Մելիքին, ապա Մելիքի ձախ մասը համարելով «պիղծ», թողնում է Մըսրում, գայլ ու շներին կեր, իսկ «աջ մասը» բերում է Սասուն եւ արժանապատվորեն թաղում է\*1: *«Աջակողմը Դավիթ դրից ձիու վրա,*

*Պիրեց, ժամով-պատարագով թաղել տվեց.*

*Ինչ ձախ կողմն էր՝ մնաց էնտեղ անտեր.*

*Շներ, գիւնր կերան»*\*2:

Հնագույն հավատամքում դուալիզմի սկզբունքը, փաստորեն, նման է Ֆիբոնաչիի թվային համակարգին, սակայն՝ կրկնակի հիերարխիաների յուրահատուկ ձեւավորման եւ հայելային անդրադարձման սկզբունքների հիմքով, քանի որ, ըստ հների, ՄԵԾ ԱՆՀՈՒՆ-ից («0») եւ ՊԱՏՃԱՌ-ից՝ «արական մեկից» (*որոնք մեկը մյուսի «հակառակ երեսն են» եւ միասին «ձեւավորում» են «ամբողջը»*) են «ծնվում» մնացյալ բոլոր «կոտորակ աստվածները»՝ զերագույն միակ աստվածության մեջ: Ֆիբոնաչիի թվային համակարգը՝

0, 1, 1, 2, 3, 5, 8, 13, 21, 34, 55, 89, 144... եւ այլն\*3, նախորդի թվի հետ գումարման աճով թվային շարք է:

«Երկու» թվի թաքնագիտական բացատրությունը լավագույնս տալիս է 5-րդ դարի հնդիկական Դավիթ Անհաղթը: *«Ձույզ եւ կենտ թվերի համար ընդհանուր սկիզբ է հանդիսանում մեկը, իսկ զույգ թվերի համար՝ երկուսը... Բայց ոմանք կասկած են հայտնում, թե ինչո՞ւ երկուսը, թիվ լինելով սկիզբ է հանդիսանում: Սրան մենք այսպիսի պատասխան ենք տալիս. երկուսը թիվ չէ, որովհետու ինքը թվի հատկություն չունի, որովհետեւ ամեն մի թիվ իրենով բազմապատկելիս ավելի մեծ թիվ է տալիս քան գումարելիս... Իսկ երկուսն այդպես չէ, որովհետեւ ինքն իրենով բազմապատկելիս եւ գումարելիս նույն թիվն է տալիս... Երկուսը ոչ թե թիվ է, այլ միայն զույգ թվերի սկիզբ»*\*4:

Փաստորեն, հնագույն հնդեւրոպական աշխարհանաչողությունից բխող հնագույն հնդեւրոպական հասարակական կառույցը սկիզբ է առնում երկու կլանների միֆական երկու եղբայր առաջնորդ արքաներից, եւ հակամարտության դուալիզմը ծավալվում է միեւնույն ցեղի՝ արեւապաշտական եւ լուսնապաշտական կլանների միջեւ: Այս համակարգի ամենավառ օրինակը «Սասնա Ծռեր» հայկական հնագույն հավատամք-էպոսն է (*տես Մաս II, գլուխ II, էջ 198-217*):

\*1, - «Սասնա Ծռեր», հ. Ա, էջ 283:  
 \*2, - «Սասունցի Դավիթ», նոր պատումներ, էջ 102:  
 \*3, - Leonardo Fibonacci, 1202թ.-ին հրատարակել է իր հայտնի “Liber Abaci” գիրքը:  
 \*4, - «Դավիթ Անհաղթ, «Հայ Մատենագիրներ», 1980թ., Երևան, էջ՝ 99-100:

**Դավիթը և Խանդուղը՝  
երկնային մարմիններ - աստղատներ:**

Հնագույն համակարգում յոթերորդ աստվածության «էլեմենտը»՝ հուրն է, ծավալածնել «տնտրահեղրոնը»: Եվ «մեռնող-հառնող» լինելով, նա՝ ըստ եգիպտական տարբերակի, «կատարյալ հոգիներին» Ծիր կաթնի օղակից նավով դուրս տանող աստվածություն է: Յոթերորդ աստվածության որդին՝ 8-րդը, տիեզերածավալման փուլն ավարտող աստվածությունն է, որ հայկական Փոքր Մհեր, եգիպտական Հորոս և այլն անուններով է հայտնի:

Վերնում արդեն ասվեց, որ հայկական էպոսում Դավիթը բազմիցս անվանվում է՝ **սասնա Խոյ** անունով: Ծումերական Դումուզի աստվածության աստեղատունը **Խոյի** համաստեղությունն էր: Միջագետքյան MUL.APIN հնագույն աստղագանկում Դումուզի աստվածության աստեղատունը նույնպես «**Խոյ**» համաստեղությունն է\*<sup>1</sup>: Մ.թ.ա. III-II հազարամյակում, գարնանային գիշերահավասարին «արևը»՝ Դումուզին դուրս է գալիս «Խոյի» համաստեղությունից: Այսինքն, պատահական չէ, որ Դումուզին հյուսիսի Արատտա երկրից ներմուծվում է շումերական պանթեոն: Դումուզին նոր աստվածություն է և կարևորվում է նրանով, որ արևը տարվա սկզբին՝ գարնանամուտին, վաղ առավոտյան սկսում է ելնել «Խոյ» համաստեղությունից, որը նոր էպոխայի սկիզբ է: Մինչ այդ՝ մ.թ.ա. V-IV հազարամյակներում, շուրջ 2160 տարի ավելի վաղ, արևը գարնանամուտին ելնում էր «Յուլ» համաստեղության **Պլնադաներ** աստղերից: **Խոյի** խորհրդաբանությունը նաև զոհաբերության խորհրդապաշարությունն է: Սակայն, մինչև խոյը, ցուլը նույնպես ունեցել է նույն զոհաբերության խորհրդաբանությունը\*<sup>2</sup>:

Փաստորեն, Դավիթ-Դումուզին՝ գարնանամուտն է, երբ արևը Մարտ 21-ին, վաղ առավոտյան, ծագում է «Խոյ» համաստեղությունից: Բնությունը կսկսի «մեռնել» աշնանային գիշերահավասարին՝ «Կշեռք-Կարիճ» աստեղատանը (*Սնպտնմբեր 20-ից Հոկտնմբեր 20, մ.թ.ա. III հազարամյակ*): Խանդուղը «Կշեռք-Կարիճ» համաստեղությունն է, որ «Դավիթ-Խոյի» 180<sup>0</sup> հակակառավ կողմում է: Խանդուղն էպոսում աղմկվում է յոթ թվի հետ՝ «... **Յոթ ճյուղ Ծամի տնդ էլ հիմի կ'երնուա, քանց յոթ սուն կը սնկըտի...**» («Սասունցի Դավիթ», *Երևան, 1989, էջ 388*): «Խոյ» համաստեղությունից՝ 1-ին տուն, «Կշեռք-Կարիճի» համաստեղությունը՝ յոթերորդն է արևի ուղեծրի գոտու շրջայում: Պատումներից մեկում («Ս.Ծ.», *h. U, էջ 1083-1126, պատմեց Կարճեցի Հովան Չոհրաբյան, գրի առավ Կ. Մ. Օհանջանյան*) հե՛նց Խանդուղը՝ Դավթի կինն է սպանում ամուսնուն.-

\*1,- B. L. van der Waerden, "Science Awakening II", p.71, N. Y., 1974.  
\*2,- **Տուար** «արջառ»: Բնիկ հայ բառ է, նախահնդերոպ.՝ dipero- «արջառ» բառից, որ նշ. է «զոհի անասուն»: Հր. Աճառյան, «Հայերեն արմատական բառարան», *h. IV, էջ 424*:

«Տավիթ զուլում արաց, ինչ արաց: Խանդութ խանում մնեն քշխնցավ:  
 Խանդութ խանում ուզեց սպանել, պայց չկարգավ ինք:  
 Ջադի պառվի ձեռքով ըսպանել տվեց...»:

Այստեղ **Խլաթ** երկրի երկու արքայադուստր քույրերը՝ **Չմշկիկը** և **Խանդուդը** համատեղվել, նույնացել են: Հնում, Ջոդիակների շղթայում «Կույսը» և «Կարիճը» համարվել են «Կշեքի» աջ և ձախ թասերը: Սակայն, էպոսի պատումների մեծ մասում Դավթին սպանում է իր «**որովայնի սերմը**»՝ Չմշկիկից ունեցած նրա **դուստրը**: Պատմահայր Մ. Խորենացու ներկայացրած տարբերակով\*1, Դավթի զուգահեռ Արա Գեղեցիկի դին աստվածները՝ Արալեզները լիզելով, փորձում են կենդանացնել նրան: Հայկական միֆոլոգիայում շնակերպ արալեզները լիզելով վերակենդանացնում են մեռյալին: Այստեղ Արա Գեղեցիկն աղերսվում է արևի հետ, որպես մեռնող և հարություն առնող **բնության աստվածություն**. մի ֆունկցիա, որն առնչվում է միայն արևի և գարնանամուտի աստեղատան հետ, որը Դավթի դեպքում՝ «Լոյն» է: Սա նաև սերտ առնչություն ունի **գարնանային** և **աշնանային** գիշերահավասրների հետ: Գարնանամուտը՝ նոր տարին սկսվում է գարնանային գիշերահավասարին, նրբ արևը «Լոյ» համաստեղությունում է: Բնությունը սկսում է «մեռնել» աշնանը՝ «Կարիճի» համաստեղությունում: Դումուզին ոչ թե արևի աստվածությունն է, շումերական պանթեոնում արևի աստվածությունը Ութուն էր, այլ՝ բնության, որ սկսվում էր գարնանամուտով: Ուրեմն, Դումուզին նաև տարվա սեզոնային փուլ է կանխամիտում:

Միջագետքյան՝ **Իշխարա** աստվածուհին աղերսվում է «**Կարիճի**» համաստեղության և վեներա աստղ-մոլորակի հետ: Բաբելացիք վեներա մոլորակը կոչել են ԳՆԻՆ.ԴԱՐ.ԱՆ.ՆԱ «Երկնքի պայծառ թագուհի»\*2 Բաբելացիների համար **վեներա** մոլորակը բացառիկ կարևորություն ուներ, քանի որ վեներան համարվում էր Իշտար աստվածուհու տեսանելի մանիֆեստացիան\*3: **Իշխարա-Իշտար-Շամիրամը**, որի հնագույն զուգահեռը շումերական **Ինանան** է, որ ըստ շումերական միֆոլոգիայի պետք է արևին իր փոխարեն «իջեցնի» հանդերձյալ աշխարհ, դարձնելով նրան **մեռնող և հառնող** աստվածություն(**Դումուզի-Դավիթ-Արա Գեղեցիկ**): Շումերա-արքադական «Գիլգամեշ» էպոսում, Գիլգամեշը Իշթարին, որ շումերական Ինանան է, ասում է՝ 45. «Դումուզիին՝ ամուսնուն քո պատանեկության,

46. Դու տարեց տարի ստիպել ևս հեկեկալ»\*4:

\*1,- «Մովսես Խորենացի, «Հայոց պատմություն», 1981թ., Երևան, էջ 61:

\*2,\*3,- B. L. van der Waerden, “Science Awakening II”, p. 56, 57.

\*4,- «Հին Արևելքի պոեզիա», 1982թ., Երևան, էջ 128:

Ա. Մովսիսյանն իր «Արատտա»<sup>\*1</sup> աշխատության մեջ ճիշտ է նկատում,- «Տարեց-տարի հեկեկալը», հավանաբար արտացոլում է Դումուզիի(հմմտ. հայկական Արայի հետ), իբրև բնության աստծո, ամեն տարի մեռնելու և հաջորդ տարի հառնելու պատկերացումը»<sup>\*2</sup>:

Փաստորեն, Դումուզին, Արա Գեղեցիկը և «Սասնա Ծռեր» էպոսի Դավիթը՝ «Լոյ» համաստեղությունն է, որ վերածնում է բնությունը գարնանաը՝ Մարտ 21, երբ արևն առավոտյան «Լոյ»-ում է, և սկսում է մեռնել՝ իջնել անդրաշխարհ, ուշ աշնանաը՝ «Կարիճի» համաստեղությունում, որտեղ վեներան Արևի հետ տեսանելի «միակցում» է ունենում: Այս մասին իմֆորմացիա կա հին բաբելական տեքստերում(B. L. van der Waerden, “Science Awakening II”, p. 49-53): Հավանաբար սա է պատճառը, որ հնագույն պատումում վեներա-Ինանա-Իշտարը Դումուզիին խաբելով, իր փոխարեն իջեցնում է անդրաշխարհ, նրան դարձնելով մեռնող-հառնող աստվածություն: Իշտարա-Իշտար-Շամիրամ-Ինանան և «Սասնա Ծռեր» էպոսի **Չմշկիկ Սուլթանը** «Կարիճի» համաստեղությունն է, Միջագետքյան MUL.

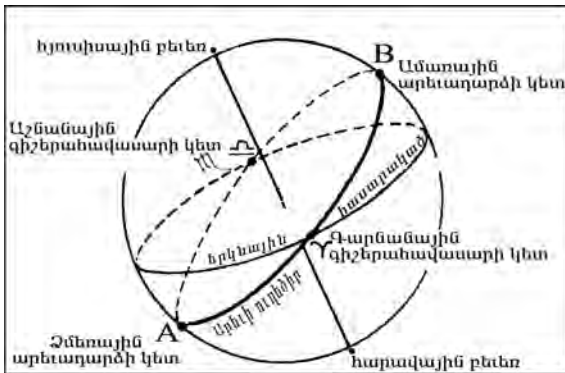

APIN աստեղագանկի GIR.TAB-ը: Սակայն «Սասնա Ծռեր» էպոսի մի քանի պատումներում **Չմշկիկը** և **Խանդուղը** նրկուսն էլ **Խլաթի** արքայադուստրեր են<sup>\*3</sup>, ուրեմն **բույրեր** են: Հնում, Զոդիակների շրջայում «Կույսը» և «Կարիճը» համարվել են «Կշեռքի» աջ և ձախ թասերը: Այսպիսով, Խանդուղը՝ էպոսի չորրորդ դիցամայրը, աղերսվում է «Կշեռք-Կարիճի» համաստեղության հետ: Հայկական էպոսի բոլոր պատում-

ներում (բացի վերոհիշյալ պատումից) Խանդուղը դրական հերոսուհի է և ամուսնու մահվան լուրը լսելով ինքնասպան է լինում: Նա Դավթի **կեսն** է, այսինքն, Դավթի հետ միասին կազմում է **մեկ ամբողջություն**՝ միտելով **գարնանային գիշերահավասարից** մինչև **աշնանային գիշերահավասար** տարեփուր:

Գալով արալեզներին, որ «շուն կամ թռչնատիպ աստեղաբույր են»<sup>\*4</sup>, և ըստ հայկական միֆոլոգիայի, մեռած հերոսի վերքերը լիզելով հարություն են տալիս<sup>\*5</sup>, աղերսվում են «Կարիճ» համաստեղության Անթարես՝ «սիրտ»

\*1,\*2,- «Հնագույն պատմությունը Հայաստանում/ Արատտա», 1992թ., Երևան, էջ 43:  
 \*3,- А. Петросян, «Армянский эпос и мифология», 2002, Ереван, с. 161,  
 \*4,- Ղ. Ալիշան, «Հին հավատք», վեներտիկ, 1805թ.:  
 \*5,- «Փավստոս Բյուզանդ, «Պատմություն հայոց», 1968թ., Երևան, էջ 276: «Եզնիկ Կողբացի, «Եղծ Աղանդոց», 1970թ., Երևան, էջ 77-78:



աստղի հետ: Ըստ հների պատկերացումների «Կարծում» է գտնվում անդրաշխարհ տանող մուտքի դռները, որի կողքին է «Շուն» համաստեղությունը (Serpens): Մեռնող արևը գնում է անդրաշխարհ, և «Շունը» լիզելով մեռնող արևի վերքերը, *աշնանը արևը «Կարծում է»*, նպաստում է նրա հարությանը, և արևը ձմեռային արևադարձին նորից հառնում է որպես արևամանուկ:

Հնագույն հավատամքային պատումներում յոթերորդ աստվածությունը նաև աղերսվում է արևի ուղեծրից դուրս գտնվող «Օրիոն» աստղատան հետ:

Հնագույն եգիպտական Հելիոպոլիսի հավատամքային համակարգը ոչ միայն նման է հայկական հնագույն էպոսին, այլ նաև՝ այս երկուսն ունեն միեւնույն ֆունկցիոնալ կառուցվածքը (*տես հաջորդ էջի նկարը*), և նույնիսկ սյուժետներում առկա են դետալային նմանություններ:

1. Եգիպտական համակարգում յոթերորդ աստվածությունը **Ասար-Օզիրիսն** է: Հայկական «Սասնա Շոնր» էպոսում Դավիթը և նրա կին Խանդուղը ուղղակի յոթ թվի հետ են աղերսվում:

**«... Յոթ ձյուղ Ծամի** տեղ էլ հիմի կ'երևուա,

Քանց **յոթ սուն** կը սեկըտի»:

2. Եգիպտական համակարգում Օզիրիսը ներկայանում է որպես դրական հերոս աստվածություն, իսկ նրա եղբայրը՝ Սեթը, բացասական կերպարավորմամբ ներկայացնում է հակադրության բևեռը: Հայկական էպոսում Դավիթը և Մարա Մելիքը նույնպես եղբայրներ են և, «չարի» ու «բարու» բևեռներն են. նրանք տարբեր մայրերից են, բայց նրանց հայրը՝ Մեծ Մհերն է:

3. Օզիրիսը Սեթի հետ մենամարտի ժամանակ պոկում, կտրում է Սեթի ձախ ձուն, դարձնելով նրան անսերունդ: Հայկական էպոսում, Դավիթը Մարա Մելիքին հաղթելով, նրա ձախ ձուն՝ **«նզար որման ծներ», «Մարա Մելիքի ձախ ձուն քառսուն կիտր ի»** («Սասնա Շոնր», 1936, էջ 829, *հավաքագրող՝ Ա.Ղանալանյան, պատմող՝ Սպարկերտցի Փառիկ*): Փաստորեն, թե՛ Օզիրիսը և թե՛ Դավիթը հավատամքային «պանթեոնի հիերարխիայում» յոթերորդ աստվածություններն են, և երկուսն էլ պատերազմելով եղբոր հետ, որը թշնամի է, պոկում են նրա ձախ ձուն:

4. Եգիպտական համակարգում Օզիրիսի աստեղատունը «Օրիոն» համաստեղությունն է, որը կոչվում է **«երկնային հովիվ»**: Այս «աստեղատուն հովիվը» հովվություն է անում **«մսուրքին»<sup>\*1</sup>**, որ Միր Կաթնի համաստեղություններն են: «Սասնա Տուն» էպոսի յոթերորդ աստվածությունը՝ պատանի Դավիթը, նույնպես հովիվ է, իսկ նրա զուգահեռը՝ շումերական տեքստերում Արատտա երկրի Դումուզին՝ «հովիվների հովանավորող» աստվածն էր:

5. Եգիպտական համակարգում Օզիրիսի աստեղատունը «Օրիոն» հա-

\*1, – Ա. Աբրահամյան, «Մատենագրությունը Անանիա Ծիրակացույ», էջ 326:

**ԵԳԻՊՏԱԿԱՆ**

**ԱԹՈՒՄ**

**ԹԵՆՆԱԹ**      **ՇՈՒ**

**ՆԱԹ**      **ԳԵԲ**

**ՆԵՆԹԻԱ**      **ՍԵԹ**

**ԻԶԻՍ**      **ՕԶԻՐԻՍ**

---

**ԵԹԵՐ-Dodecahedron**

**ՀՈՐՈՍ**

**ՀԱՅԿԱԿԱՆ «ՄԱՍՆԱ ՏՈՒՆ»**

**ԳԱԳԻԿ < ԿԱԿԻ**

**ԾՈՎԻՆԱՐ**      **ԹՈՐՈՍ**

**ԴԵՂՁՈՒՆ**      **ՍԱՆԱՍԱՐ**  
*Թաստուն ձուղ*

**ԱՐՄԱՂԱՆ**      **ՄԵԾ ՄՀԵՐ**

**ԽԱՆԴՈՒԴ**      **ԴԱՎԻԹ=ՏԱՎԻԹ**

---

**ՓՈՔՐ ՄՀԵՐ**

մաստնդությունն է, որ կոչվում է՝ **«հացի տուն»**: «Սասնա Ծռեր» էպոսում Դավթի աղոթքն է՝ **«հացն ու գինին Տեր կենդանին»**: Դավիթը թոնրի վրայից հարիսան ու հացը գողացողն է: Փոքր Մհերի մայրն անդրաշխարհից որդուն ասում է՝ **«Քո հաց թխուկ ը, քո էմազ իփուկ ը, մինչևի օրն դատաստան»\***<sup>1</sup>: **Հացը** եւ **հայրը** նույնանում են թե՛ եգիպտական եւ թե՛ հայկական տարբերակներում: «Հացի Տունը»՝ Օրիոն-Հայկը, հետագայում, քրիստոնեության մեջ, դառնալու է՝ Բեթլեհեմ (հացի տուն): Մոկաց պատումներում այս նույն՝ **«Հացն ու Գինին, Տեր կենդանին, Մարութա Աստվածածին, Խաչ Պատրազին (Պատնրազմին?), ինչ վեր իմ աջ թնիին»**, աղոթք բանաձևի մեջ «հացն ու գինին», որը Տեր կենդանու (Աստծո) արտահայտություններն են, «Տեր»-ի փոխարեն ասվում է՝ Խեն=Հայրն\*<sup>2</sup>: Փաստորեն, Տերը՝ Խաչի՝ Անգղ-Կարապի» համաստնդությունը, կենդանակերպի շղթայի արևելյան կողմում «արտահայտվում» է որպես **հաց**՝ «Օրիոն-Վահագն» եւ **գինի**՝ «Յուլի Բազմաստնդ» (*Պլեադես*), իսկ **Մազգարոթը**՝ կենդանակերպի շղթան, այս երկուսի «ստնդած» շղթան է: Եգիպտական համակարգում ասելի աստծո՝ Ռ-Ա-ի հայրը «Անգղ-Կարապի» համաստնդությունն է:

Եգիպտական հավատամքում **Օգիրիս-Օրիոնը** համարվում էր «հացի Տուն» եւ նրա կինը՝ Իգիսը, ջրում էր նրա մեռած մարմինը, որից ցորեն էր ծլարձակում: Եւ Հորոսը (որդին) ծնվում է նրա կողքից, նրա «մեռած» մարմնից\*<sup>3</sup>: Ըստ հայկական պահպանված ավանդության, նշանված աղջիկներն են տաշտի մեջ, Վարդավառից 2-3 շաբաթ առաջ, ջրելով ցորեն կամ գարի աճեցնում\*<sup>4</sup>:

\*1, \*2,- «Սասնա Ծռեր», 1936թ., Երևան, էջ 849:

\*3, - Jeremy Naydler, “Temple of the Cosmos”, 1996, USA, p. 81, 277:

\*4,- «Հայկական հեթանոսական Վարդավառ տոնի ժամանակ, ըստ հնագույն սովորույթի, մարդիկ իրար վրա ջուր են ցանում, եւ սա՝ որպես ավանդույթ պահպանվել է մինչև այսօր: Օրինակ՝ «Ագուլիսում Վարդավառի տոնից 2-3 շաբաթ առաջ, նշանված աղջիկները տաշտերի մեջ ցորեն կամ գարի էին ծլեցնում (անշուշտ՝ ջրելով այն): Ապա Վարդավառի տոնին, արդեն ծլած կանաչ գանգվածի մեջ երեխայի մեծության ուղիղ կամ խաչաձևի փայտ էին տնկում եւ զարդարում վարդերով, մրգերով ու մանր վարունգներով: Այդ ամբողջը **\*խնդում** (որոշ բարբառներում՝ **խթում**) էր կոչվում: Վարդավառի կնսօրից հետո, մի պառավ կին խնդումը վերցնում-տանում էր գյուղի հրապարակը եւ իբր հսկում էր նրան: Տղամարդիկ ու կանայք խթումի շուրջը պարում էին գուռնայի ու դիդիի նվագակցությամբ: Երկարատև պարից հետո, պառավը վերցնում էր խթումը, դնում գլխին եւ ինքն էլ էր սկսում հատուկ կատակերգ երգելով, պարել: Երգի մեջ պառավը, երբ երկյուղ է հայտնում, որ գուռն խթումը փախցնեն, այդ ժամանակ տղամարդիկ հանկարծ հարձակվում են պառավի վրա եւ, խթումը վայր գցելով, կատակով ու ծիծաղով փախցնում են վարդերը, մրգերն ու վարունգները: Պառավն այս անգամ անեծքի երգ է երգում»: (Ռ. Հ. Համբարձումյան, «Հայկական տոմար», 1992թ., Երևան, էջ 17):

Ի միջիայրոց, ցորենը միակ կենսաբանական տարրն է, որ իրենում ունի Մենդելևսյան աղյուսակի (այսինքն բնության մեջ գոյություն ունեցող բոլոր էլեմենտները) բոլոր էլեմենտները, եւ ակադեմիկոս Վավիլովի պնդմամբ, վայրի ցորենի «հայրենիքը» հայկական լեռնաշխարհն է:

6. «Սասնա Ծռեր» հնագույն էպոսում անդրաշխարհի գնալու ճանապարհին, Սանասարը և Բաղդասարը հանդիպում են **հովվին**, որը թագավոր է: Այսինքն, ինչպես եգիպտական համակարգում, այնպես էլ հայկական էպոսում **«Օրիոն-հովիվը»** հանդես է գալիս որպես անդրաշխարհ-արտաշխարհ միդիատոր աստվածություն: «Օրիոնի» համաստեղությունը որպես **անդրաշխարհ-արտաշխարհ միդիատոր**, ժամանակագրական առումով շատ հին է և կարևորվում է նրանով, որ նյութական տիեզերքի շրջապտույտում, հոգիները կարող են ազատագրվել նյութական կաշկանդումից՝ ռեինկարնացիայի շրջապտույտից, միայն «Օրիոն» աստեղատան դից Օգիրիսի միջոցով:

*Եգիպտական Թոթն իր տեսիլքում տեսնում է տիեզերքի բարձրագույն, աստվածային միտք վիշապ Պոիմանդրեսին, որ նրան ուսուցանում է թե ինչպես դուրս գալ նյութական շրջապտույտի յոթ օղակներից (յոթ մոլորակներ) դեպի հոգևոր բարձրագույն սփերաներ: Պոիմանդրեսն աղերսվում է «Օրիոն» համաստեղության հետ: Փաստորեն, հոգևոր առաջնությունը թաքնագիտական համակարգը՝ **երկնային հովիվ** հետ կապված պատումի՝ մեռնող-հառնող աստվածություն և նրա աստեղատան հետ է աղերսվում: Պյութագորասն իր ժամանակին քաղդեական դպրոցում ուսանելուց հետո, իր երկրում, Դելֆիում հիմնադրելով իր դպրոցը, սկսում է «կիրառել» հոգևոր կապի մեթոդները, և մեռնող հառնող աստվածության այս պատումը՝ որպես Դիոնիսուս (անվանափոխում) աստվածության պատմություն, ներմուծում է հունական հոգևոր կատարելության թաքնագիտական դպրոց\*1:*

«Սասնա Ծռեր» էպոսի և արարչության մասին եգիպտական հավատամքի վերոհիշյալ բացահայտ նմանությունները խոսում են այն մասին, որ հնագույն մայր պատումը, որի ծննդոցը Հայկական լեռնաշխարհն է, հնդեւրոպացիների մեծ միգրացիաների ժամանակ, հնդեւրոպական լեզվի հետ միասին «արտահանվելով» աշխարհի չորս ծագերը՝ Միջագետք, Եգիպտոս, կենտրոնական Եւրոպայից մինչև Հնդկաստան, դարերի ընթացքում «ձեւավորել» է իր իմպրովիզացիայի ենթարկված բազում տարբերակները: Արարչության կամ տիեզերքի ձեւավորման մասին հնագույն աշխարհաբանական համակարգի լեզուն՝ վիպական, սիմվոլիկ կերպարներով պոեմային լեզու է: Միջով բոլոր հավատամքային պատումներում պահպանված է հնագույն մայր պատումի «տիեզերածավալման» ֆունկցիոնալ սխեման, աստվածությունների կամ սրբազան անունների հնդեւրոպական ծագումի անունները և աստղագիտական նշանակություն ունեցող հայտնությունները:

\*1,- Manly Hall, “The Secret Teachings Of All Ages”, 2000, USA, p. XL.

**Դոդեկահեդրոն  
ԵԹԵՐ**

**ՓՈՔՐ ՄՀԵՐ**

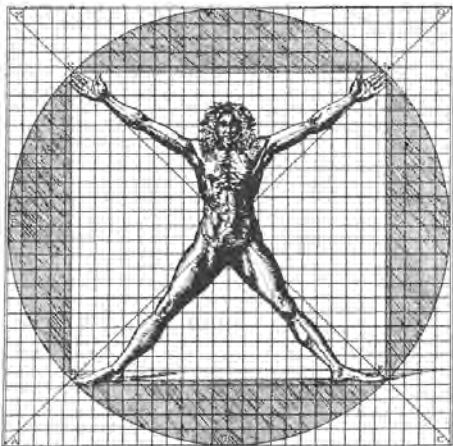
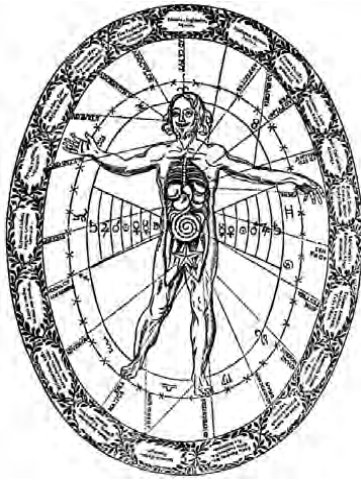
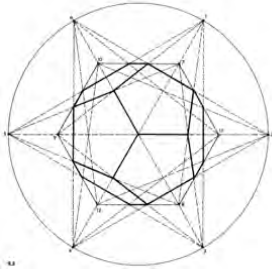

Ծավալածնը՝ «դոդեկահեդրոն»:  
Էլեմենտը՝ «Եթեր»։ Սիմվոլը՝ «լուսին»:  
Ներկայացնում է՝ 12 համաստեղությունների  
միացյալ, ամբողջ շղթան:  
Տիեզերքի ծավալումն ավարտող վերջին՝ 8-րդ  
դիցն է։ Զուգահեռաբար համարժեքն է՝ Արայան  
Արայի («Արա Գեղեցիկ-Շամիրամ»), Ագիպտական  
Հորոսի, վնդայական Քրիշնայի, Կաբբալական  
Ադամ Կադմոնի, քրիստոնեության մեջ՝ Յիսուս  
Քրիստոսի(2-րդ գալուստ):

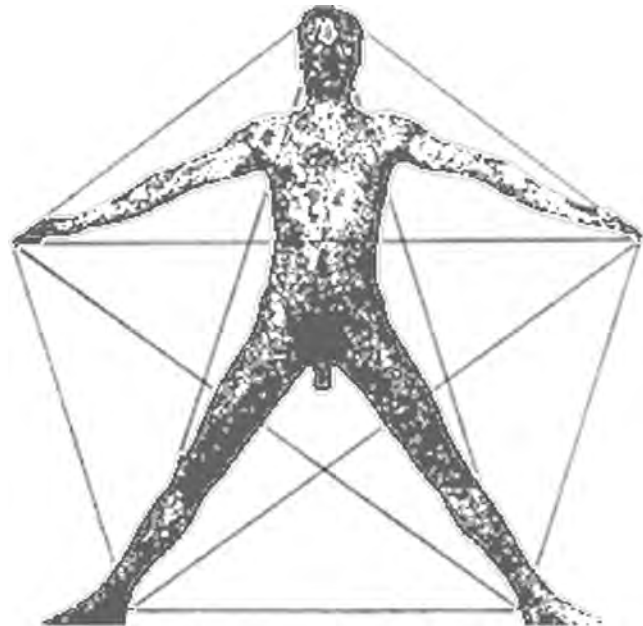

**ԳԼՈՒԽ  
ԻՆՆԵՐՈՐԴ**

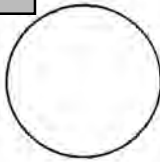

**ՋՈՒՐ**

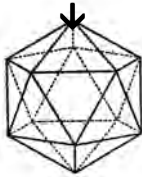

**ՕՐ**

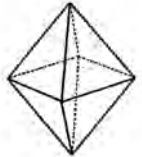

**ՀՈՂ**

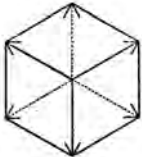

**ՀՈՒՐ**

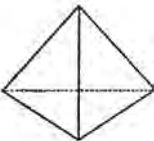

**ԵԹԵՐ**

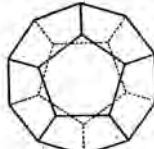
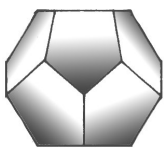

**Dodecahedron**



Հայկական «Սասնա Ծռեր» էպոսում Փոքր Մհերը տիեզերածավալման վերջին փուլը «սահմանող» աստվածությունն է: Ըստ էպոսի պատումների, այս վերջին դիցի անունը **Փոքր Մհեր է** (նաև հիշվում է Պզտիկ Մհեր անունով): Էպոսում նա կոչվում է «փոքր»՝ իր պապ Մեծ Մհերի անունը կրելու հանգամանքով: Սակայն կան մի քանի պատումներ, որտեղ վերջին դիցի անունը՝ **Դավթի որդի Դավիթ է** կամ՝ **Դավիթ-Մհեր է**:

«Սասնա Ծռեր» էպոսում Փոքր Մհերը ծննդյան օրվանից ներկայանում է որպես բացառիկ ծնունդ՝ իր խորհրդավոր նշաններով և անօրինակ ուժով: Դավիթը օտարություն գնալուց առաջ, կնոջը պատվիրում է, որ եթե տղա ծնվի, ապա նրան անվանակոչեն իր հոր անունով, և հանձնում է իր թևի ոսկյա բազբանդն ասելով՝ «Կկապես էնոր աջ թևին... Ես որ շատ ուշագա, զՄհեր ճամփի, թող գա, բազբանդ տեսնեմ, կը ճանչեմս»<sup>\*1</sup>: Երբ Մհերը ծնվում է, փորձելու համար թև արդյո՞ք նորածինը ազնորդի է, նրա ձեռքերն ու ոտքերը կապում են **գուրթանի շղթաներով**: Մանուկը կտոր-կտոր է անում շղթաները: Լողացնելու ժամանակ տեսնում են, որ մանկան մեկ ձեռքը խուփ է, իսկ երբ Քնդի Թորոսը՝

*«Չմանուկի ձեռք մաժեց, մատներ բացվան.  
Տեսավ, կաթ մի արուն ձեռքի մեջ.  
Ասավ.- հա՛յ, հա՛յ, թե՛ քար էտր մուտ տա, մուտ տա.  
Հող չի կարնա պահի.*

*Չաշխարհ արեր է կաթ մի արուն, Դրեր է մեջ ձեռքին»<sup>\*2</sup>:*

Յոթ տարեկան հասակում Փոքր Մհերը հաղթում է իր անպարտելի դյուցազուն հորը՝ Դավթին: Դավիթն անիծում է որդուն, որ նա լինի անմահ և անժառանգ:

Մհերն ամուսնանում է արքայադուստր Գոհարի հետ, որը կռվում, փեսացուի՝ Մհերի գուրգը կարողանում է բռնել:

Ամուսնությունից մի որոշ ժամանակ անց, Մհերի կին Գոհարը անսպասելի մեռնում է:

Հոր՝ Դավթի սպանվելուց հետո, Փոքր Մհերը բացառիկ դաժանությամբ լուծում է հոր վրեժը, իսպառ ոչնչացնելով թշնամի Խլաթի թագավորությունը:

Լինելով անմահ ու անժառանգ, աշխարհի վրա իրեն հավասարը չունենալով և մնալով մեռակ, Մհերը մարտահրավեր է նետում **երկնքին**: Երկնային յոթ հրեշտակները կռվելով Փոքր

\*1, \*2, - «Սասունցի Դավիթ», 1989թ., Երևան, էջ 378, 380:

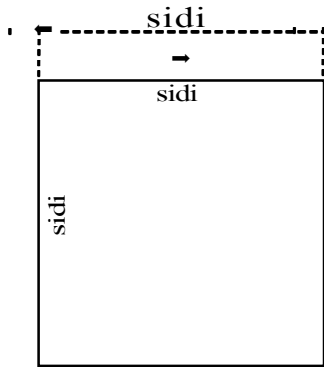

sidi = քառակուսու կողմ

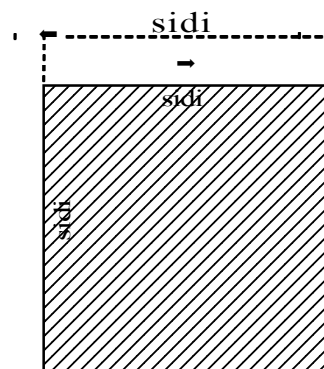

$X^2 = sidi^2 = mehr =$   
 = քառակուսու մակերես:  
 Եթե sidi-ն = 60, ապա  
 ունենում ենք 60 x 60  
 սրբազան չափը՝ մեկ IKU-ն,  
 եւ mehr-ը դառնում է  
 սրբազան քառակուսու  
 մակերեսը՝ 3600 (60x60):

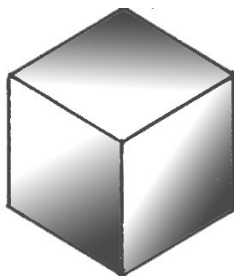

Մհերի հետ, չեն կարողանում նրան հաղթել:

Հողը, **արդար** Մհերի ծանրությունը չի կարողանում պահել՝ **«դալթցնլ էր»**: Մհերը գնում է իր հոր եւ մոր գերեզման եւ կանչում է նրանց հոգիներին: Ե՛վ մայրը ե՛ւ հայրը նրան խորհուրդ են տալիս գնալ **Ագռավաքար** եւ փակվել այնտեղ մինչեւ աշխարհի վերջը: *«Բո հաց թխուկ ք, քո նմագ իփուկ ք, մինչեւ օրն դատաստան»*, - գերեզմանից ասում է մայրը\*1:

Մհերի փակվելն իմանալով, Մասնա չորս սերունդների համար հավերժական քնոին՝ Թորոսը, կսկծու մեռնում է:

Ագռավաքարում Մհերի աջն դրված է **աշխարհի բախտի անիվը**՝ ժամանակների վերջը ցուցող **«չարխի ֆալակը»**. Երբ ժամը գա, նա ելնելով **աշխարհը կործանելու է\*2**:

**Քարայրից** Մհերը դուրս գալու փորձ է անում տարին մեկ՝ **Համբարձման գիշերը** կամ **Վարդնորին**, բայց տեսնելով որ հողն իր ծանրությունը դեռ չի պահում, վերադառնում է:

Փոքր Մհերն աղերսվում է **Միհր-Միթրա** աստվածության հետ: Հռոմեական տեքստերում այս աստվածությանը կոչում էին **«Deus Sol invictus»**: Միջին պարսկ. ժամանակներում՝ **«MIHR U MĀH'»**-ը որպես՝ **«արևու ու լուսին»**, - ընդունված արտահայտություն էր\*3: Հնդերոպական մեռած լեզուներից հիթթերեն **Mehur** նշանակում է՝ **«ժամանակ»**: Շումերների մոտ **mehr**-ը թվաբանական տերմին էր: Առաջին բաբելոնյան շրջանից մեզ հասած մաթեմատիկական խնդիրներում, բաբելոնացիք **«քառակուսու»** կողմի համար օգտագործել են՝ **sidi** տերմինը: **«Քառակուսու»** համար օգտագործել են՝ **mehr** տերմինը: Եվ, **sidi<sup>2</sup> = mehr**: Այս տերմինների անուններն\*4 օգտագործել են խորանարդի ծավալը չափելու, հաշվելու համար: Եթե քառակուսունը միտում է 60 x 60 **սրբազան չափը՝ մեկ IK-ն**, որտեղ կողը՝ sidi-ն = 60, ապա ունենում ենք 60 x 60, եւ **mehr**-ը դառնում է **սրբազան քառակուսու մակերեսը՝ 3600 (60x60)**: Այս թվերը եւ սրբազան տերմինները հայտնի էին շումերական ժամանակներից եւ շումերական ժառանգություն են:

Հայկական էպոսը պահպանել է այս աստվածության ան-

\*1, - Մասնա Ծռեր, հատ. Ա, էջ 242:  
 \*2,- Մասնա Ծռեր, հատ.Բ, մաս I, էջ 5:  
 \*3, - B. L. van der Waerden, «Science Awakening», p.150.  
 \*4,- Dick Teresi, “Lost Discoveries”, USA, 2002, p. 50.

վան ամենանախնական ձևը՝ **Միհր/Մրհեր = mehr**: Հին քրմերը բինարիզմի սկզբունքով, «ժամանակն» ընդունում էին որպես՝ **գիշերային** եւ **ցերեկային** լուսատուների՝ արեւի եւ լուսնի «իշխանությունների» միասնություն: ՄԸՀ+ԷՐ > ՄԱՀ(Ա) + ԱՐԱ > ՄԱՀ(ԻԿ) + ԱՐԵՎ > Լուսին + Արեւ > ջուր + հուր: ՄԸՀԷՐ = [ՄԸՀ > ՄԱՀ > ՄԵՀ] + [ԷՐ > ԱՐ > ԱՐՎԻ = ԱՐԵՎ]:

Նախահնդեւրոպական՝ \*meH- ձեւից. - «ժամանակի չափման միավոր», բոլոր հնդեւրոպական լեզուներն ունեն իրենց տարբերակները\*<sup>1</sup>: Սանսկրիտ.՝ máti, mimáti «չափումներ»(դրա համար է Մհերը սանսկրիտով դարձել՝ Միթար), լատ.՝ mētiior «նա չափեցի», հին նկնդ. սլավոն.՝ mēra «չափ», գոթ.՝ mēl «ժամանակ», լիտվ.՝ mētai «տարի», ալբան.՝ mot «տարի», հիթթիթ.՝ **mehur** «ժամանակ», հուրրիերեն՝ taam\*<sup>2</sup>, հայերեն՝ 'am > zam «տարի, ժամանակ»: Հնդեւրոպացիների մոտ, լեզուներում, «Լուսին»-ը համարվել է ժամանակի չափման միավոր: Սանսկրիտ.՝ máh, mása- «ամիս, լուսին», Ավեստա՝ mā, պարսկ.՝ māh, հուն.՝ μέν, եւ այլն, բոլորի նշ.՝ «լուսին» եւ «ամիս»: Հայերեն՝ amis, amsoy, նշանակում է «լուսին», «ամիս» (ինչպես նաեւ՝ mahik՝ «լուսին», - ավելացումն իմն է): Բոլորի հիմքը հնդեւրոպական նախալեզվի [\*meH-]-ն ձեւն է\*<sup>3</sup>:

Հայկական «Սասնա Ծռեր» էպոսում, Փոքր Մհերը տիեզերածավալման վերջին փուլը «սահմանող» աստվածությունն է: Հնագույն հավատամքի տարբեր պատմումներում այս աստվածությունն ունի տարբեր անուններ: Եգիպտական համակարգում, նա յոթերորդ աստվածություն Օզիրիսի որդին է՝ **Հորոս** է, եւ 12 կենդանակերպ համաստեղությունների «**հորոսկոպ**» անունը, տիեզերածավալումը եզրափակող վերջին աստվածության անունով է կոչվում: 12 կենդանակերպերը ներկայացնող դից է Հորոսի զուգահեռը՝ Արայան Արան, որ հոր՝ Արա Գեղեցիկի մահից հետո 12 տարեկան էր:

**Արա Գեղեցիկի** եւ Նուարդի որդու անունը՝ **Արայան Արա** է: «Սասնա Ծռեր» էպոսում, **Արայան Արայի** զուգահեռ **Փոքր Մհերը** նույնպես ունի իր անվան մեջ հոր անվան կրկնությունը. «Սասնա Ծռեր» էպոսի պատումներից մեկում Փոքր Մհերը կոչվում է՝ **Դավթի որդի Դավիթ Մհեր**\*<sup>4</sup>:

«Ըստ Մովսես Խորենացու, Արա Գեղեցիկին փոխարինում է Արայան Արան, որը Արա Գեղեցիկի զոհվելու ժամանակ 12 տարեկան էր: Պլատոնի «Հանրապետություն աշխատության մեջ Էրոսը հարություն է առնում զոհվելուց 12 օր հետո: 12 թվի կրկնությունը նրկու տեղում, թերևս, պատահական չէ: Ի դեպ Արան(Արայան Արան) Հաբեթի տոհմաբանության մեջ տասներկուերորդ սերունդն է»\*<sup>5</sup>:

\*1, \*2, \*3 - T. Gamkrelidze & V. Ivanov, "The Indo-European And The Indo-Europeans", p. 591, 590-591, (17n).

\*4,- Պատում Ը, պատմող՝ Մոկացի Վարդան, պատումը տպագր. է եղել 1901թ., «Սասնա Ծռեր», հ. I, 1936թ., Երևան, էջ 378:

\*5,- Ա. Մովսիսյան, «Հնագույն պետությունը Հայաստանում/ Արատու», էջ 35:



Տիեզերածավալման չորս փուլերի վերջին արդյունքը **Դողնկահեղրոն** է՝ **եղերը**, որն ըստ Պլատոնականների (մ.թ.ա. V- IV դդ.) կոչվում է՝ Աստծո կոմպոզիցիա: Սա լիարժեք արտահայտված տիեզերքն է կամ տիեզերական մարդը (Anthropocosm):

**Դողնկահեղրոն** ծավալվածն ունի 12 նիստ եւ 30 եզր:  $12 \times 30 = 3600$ : Այս 3600 թիվը շումերական «ամբողջի» գաղափարն է շրջանաօղակի սիմվոլով, որ մեր՝ 360<sup>0</sup>-ն է եւ նաեւ ներկայացնում է Միջագետքյան MUL.APIN աստղագանկի 36 աստեղատների հավաքականությունը: Արեւմտյան էգոտերիկ ուսմունքում նա կոչվում է տիեզերական մարդ՝ Anthropocosm, կաբբալայում՝ Ադամ կադմոն, եգիպտական համակարգում՝ Հորոս, ըստ հայկական «Սասնա Տուն» էպոսի՝ Փոքր Մհեր, ըստ Խորենացու՝ Արայան Արա, ըստ վեդայական համակարգի՝ Բրիշնա, ըստ առաջին քրիստոնեա գնոստիկների՝ Յիսուս Բրիստոս (*երկրորդ գալուստ*) եւ այլն, որ տիեզերածավալումն ավարտող 8-րդ՝ վերջին աստվածությունն է:

Ըստ էգոթերիկ աշխարհաճանաչողության, **համակարգում վերջին դիզը** գերագույն արարչի արտացոլանք-պատկերն է՝ տիեզերական մարդն է, 12 նիստանի դողնկահեղրոն ԵԹԵԸ-ն է, որից տրանսֆորմացվում է կյանքը, կայացած տիեզերքը: Հորոսը «*միացրեց վերին եւ ներքին Եգիպտոսը*» խոսքի իմաստը՝ հոգին նյութի մեջ,- հոգեւոր եւ նյութական սփերաների միացման մասին է, որ կայացած գոյաբանական աշխարհն է, եւ նրա լիարժեք ծավալում-արտահայտումը կատարվում է՝  $4+4=8$  կառուցվածքային համակարգով: Խաչված Բրիստոսը՝ մարդը խաչի վրա,- նույն իմաստն ունի եւ  $4+4=8$  համակարգն է ներկայացնում, որտեղ քառակողմ մարդը՝ տիեզերական **ոգու** սիմվոլն է, իսկ փայտյա խաչը՝ **նյութական** աշխարհն է:

Տիեզերածավալման մատրիցա-համակարգում «ամբողջը», որ ութ փուլերով է արտահայտվում, **վնցնորդ փուլում** «ստեղծում» է գոյաբանական աշխարհը՝ «նյութի եւ ոգու դաշինքով»: Մեծ Մհերը որպես **բարձրագույն Ոգի** (*արեւի սիմվոլ*) դաշինք է կնքում նյութական աշխարհի **շունչ-հոգու** իպոստաս Մարա Մեյիքի հետ (*լուսնի սիմվոլ*): **Յոթնորդ** աստվածությունը, որ հնագույն հավատամքային կանոնակարգում հանդես է գալիս տարբեր անուններով՝ Սասնա Դավիթ, Դումուզի, Օգիրիս, Բրիստոս եւ այլն, սպանվելով կամ ինքնագոհողությամբ «ձեւավորում-դառնում» է երկու աշխարհների միջեւ **միդիատոր**, ներկայանալով որպես մեռնող-հառնող աստվածություն: Օգիրիսը, կատարյալ կամ հասյալ մարդկային հոգիներին, որոնք վերամարմնավորման կանոնին արդեն ենթակա չեն, նախով դուրս է բերում հոգեւոր վերին ոլորտ: Համակարգում **վերջին՝ ութնորդ** աստվածություն Փոքր Մհերը, ոգու եւ նյութի միասնությամբ «ձեւավորված» մեր երեք չափու-

ՀԱՅԿԱԿԱՆ «ՍԱՄՆԱ ՏՈՒՆ

ԵԳԻՊՏԱԿԱՆ

ԳԱԳԻԿ < ԿԱԿԻ



1. ԹՈՐՈՍ  
I

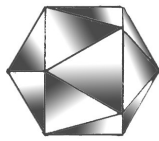

2. ԾՈՎԻՆԱՐ  
I

3. ՍԱՆԱՍԱՐ  
II



4. ԴԵՂՁՈՒՆ  
*Բառաս.Մամ*  
II

5. ՄԵԾ  
ՄՀԵՐ  
III

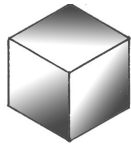

6. ԱՐՄԱՂԱՆ  
III

7. ԴԱՎԻԹ  
= ՏԱՎԻԹ  
IV



8. ԽԱՆԴՈՒԴ  
IV

ՓՈՔՐ  
ՄՀԵՐ



 ԹԵՆՆԱԹ		 ՇՈՒ
 ՆԱԹ		 ԳԵԲ
 ՆԵՆԹԻՍ		 ՍԵԹ
 ԻԶԻՍ		 ՕԶԻՐԻՍ

---

ԵԹԵՐ-Dodecahedron

 ՀՈՐՈՍ	
-----------	--

մանի գոյաբանական աշխարհն է: Նա նաև կործանող աստվածություն է: Փոքր Մհերը ժամանակների վերջում ոչնչացնելու է աշխարհը: Փոքր Մհերն անմահ է և անսերունդ. նա տիեզերական ոգին է, որ գտնվում է Ագռավաքարում: **Քարը** կամ **Ագռավաքարը** մի կողմից խորհրդանշում է նյութական տիեզերքը, մյուս կողմից՝ **բուն նրկինքը**: Առաջին իմաստը՝ Ագռավաքարը որպես նյութական աշխարհ, և ոգին՝ Մհերը քարում փակված,- **«Ոգին նյութականի»** մեջ միասնությունն է, որ **գոյաբանական աշխարհ** իմաստն է արտահայտում: Երկրորդ իմաստը՝ Ագռավաքարը ներկայանում է որպես՝ **բուն նրկինք**, նյութական տիեզերքից դուրս՝ հոգևոր բարձրագույն սֆերա (հնդեվրոպական լեզուներում **քարը** բառը նաև «նրկինք» իմաստն ունի)\*<sup>1</sup>: Ագռավաքարում Փոքր Մհերը նայում է իր առջև դրված ժամանակի ճախարակին. երբ ժամը գա, նա ելնելու, կործանելու է աշխարհը: Թեև այս վերջին աստվածությունը ստացել է «կործանող աստվածություն» անունը, սակայն պարզ է, որ եթե **ոգին** լքի նյութական տիեզերքը՝ այս դեպքում իր կազարան **Ագռավաքարը**, ապա, այսպես թե այնպես, գոյաբանական աշխարհը կվերանա:

Այս նույն սիմվոլիկ միստիցիզմը ժառանգաբար անցել է նաև քրիստոնեությունը, որը մեզ է ներկայանում՝ «Քրիստոսը Խաչի վրա» և Քրիստոսի երկրորդ գալուստ՝ **«դատաստան»** իմաստներով: Խաչված մարդը՝ տիեզերական **Ոգին** է, որի քառաթև կամ չորս կողմերը միտող սիմվոլը նրա՝ 360° լիարժեք արտահայտման խորհուրդն է: Փայտյա քառաթև խաչը՝ լիարժեք արտահայտված նյութական աշխարհի խորհուրդն է: Մարդը խաչափայտի վրա կամ Մհերը Ագռավաքարում սիմվոլը միտում է՝ ոգու և նյութի միասնությամբ գոյաբանական աշխարհի ձեռավորումը: Աշխարհի կործանումը Քրիստոսի 2-րդ գալուստով կամ, ժամանակների վերջում Փոքր Մհերի **Ագռավոքարից** ելնելով աշխարհի կործանումը՝ նույն պոլեմոսով, նույն ֆուկցիայով, միևնույն բանի մասին է: Երկրաչափորեն, հնագույն այս համակարգը ներկայանում է որպես մեկ ամբողջի մեջ երկու շրջանաշրջանների ծավալում: Թվերի լեզվով՝ «1»-ը արտահայտվում է 4+4=8 բանաձևով, որ «ձեռավորում» է գերագույն աստվածների **իննական համակարգը՝ 1 → 4 + 4 = 1 → 8:**

Հնագույն թաքնագիտական համակարգում, հոգևոր «կենսոլորտն» իր «լիարժեք զարգացումից» հետո, որի սիմվոլը **«ՇԱՐ > շրջանն»** է կամ՝ **«խաչ > 360°»**-ը, «ձեռավորում» է նյութական աշխարհը՝ սիմվոլը կրկին **«խաչ» կամ՝ «360°»**: Այս երկու սֆերաների «միասնությամբ» ստեղծվում է գոյաբանական աշխարհը, որ հետո կործանվում է՝ **նորից ծնվելու պայմանով**: Հնագույն աշխարհճանաչողական կանոնակարգը՝ տիեզերածավալման այս փուլային համակարգը, իր վիպական ներկայացումն է ստացել

\*1, - «In Indo-European the very word for “ston”, also means “sky”», T. Gamkrelidze & V. Ivanov, “The Indo-European And The Indo-Europeans”, p. 575.

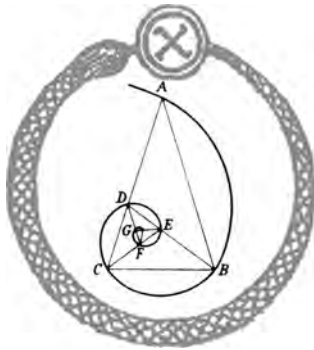



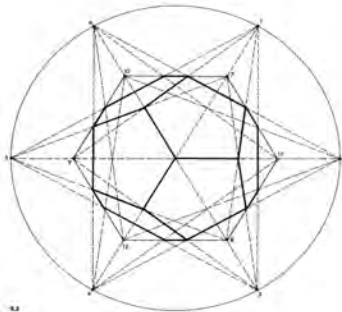
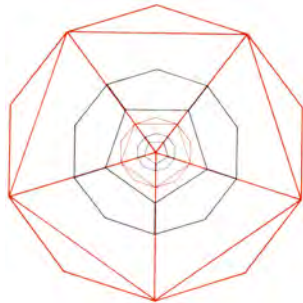



Վիշապի պտույտը ձևավորում է տիեզերքը՝ ըստ երկրաչափական ծավալների:



հնագույն հավատամքային պատումներում: Ի միջիայլոց, տիեզերքի «սկզբի» եւ «վերջի» մասին այսօրվա գիտական **մեծ պայթյունի**՝ որպես սկիզբ, եւ **մեծ լուծարման**՝ որպես վերջ, տեսությունները հեռու չեն քրմերի աշխարհաճանաչողությունից:

«Վիշապի» պտույտը կամ «պարը», որը «ձևավորում» է բնության մեջ գոյություն ունեցող երկրաչափական չորս սուլիդները՝ **icosahedron, octahedron, cube, tetrahedron**, որոնք՝ «ջուր», «օդ», «հող», «հուր» էլեմենտների ատրիբուտներն են, ներկայանում են որպես գլխավոր չորս գույգ աստվածությունների «էությունը» ներկայացնող սիմվոլներ:  $1 > 4 + 4$  համակարգն ի վերջո «ստեղծում» է **Dodecahedron**-ը, որն իր մեջ ներառում է իրենից առաջ «ձևավորված» բոլոր էլեմենտները կամ իրենից առաջ «հայտնված» չորս գույգ աստվածների ֆունկցիաները: Նա, ըստ Սասնա էպոսի Փոքր Մհերը, այս առումով նման է իր պապի պապին, որի ծավալածելը «գունդն» է: Ըստ Սասնա էպոսի, Փոքր Մհերը, որ վերջին դիցն է, իր պապու պապի՝ Գագիկ թագավորի «փոքր տնասկն է»: Ըստ հնագույն թաքնագիտության, Փոքր Մհերը կամ Հորոսը կամ Ադամ Կադմոնը եւ այլն, տիեզերքն արարող գերագույն **Ոգու արտացոլանքն** է, որ հենց ինքնին, մեր երեք չափումնանի գոյաբանական աշխարհն է: Նա՝ այս վերջին աստվածությունը, որ ներկայացնում է «լիարժեք ձևավորված, վերջնական» գոյաբանական մեր աշխարհը, ըստ Պլատոնի՝ Աստծո «կոմբինացիան» է եւ այն կոչվում է՝ ԵԹԵԸ: Աստվածների սիմվոլներ համարվող երկրաչափական ծավալածելներից միայն **գունդն** է, որ իրենում պարունակում է բոլոր էլեմենտների **պոտենցիալը** եւ **դողնկահեղ-րոն-նթերն** է, որ իրենում ներառում է բոլոր չորս էլեմենտատրիբուտների **կինեմտիկը** (տես աղուսյակը ներքեում):

➔

ՋՈՒՐ = բազմանիստ ( 20 նիստ ), icosahedron-----	
ՕՂ = ութանիստ, octahedron -----	
ՀՈՂ = խորանարդ, cube -----	
ՀՈՒՐ = քառանիստ, tetrahedron -----	
ԵԹԵԸ = բազմանիստ, 12 նիստ, dodecahedron -----	

Տիեզերական գերագույն Ոգին արարելու ընթացքում «ներկայանում» է՝ **ջուր, հուր, օդ, հող**, «վիճակներով»: Օրինակ, «Սասնա Ծռերում» Ծովինարը խորհրդանշում է «ջուր» էլեմենտը, երկվորյակները, որ ջրածին են՝ «օդ» էլեմենտը և այլն: Նույնը «Րիգ Վեդայում» է՝ **«Առաջին անգամ նրկնից ծնվեց Ագնին, - (ՕՐ), Մեր միջից - երկրորդ անգամ, - (ՀՈՂ), Նա Իմացյալն է ամենայնի, Երրորդ անգամ [ծնվեց] ջրերում...» - (ԶՈՒՐ)\* 1:**

Հնագույն պատումներում աստվածության միեւնույն կամ համանման անունով հանդես գալը ընդունված էր: «Րիգ-Վեդայի» աստվածները՝ Ինդրան, Դադիհիկրան, Սուրիան, Ագնին, Սոման և այլն, կոչվում էին նժույզներ\*2: Ըստ Սասնա էպոսի մի քանի պատումների, այս վերջին դիցի անունը՝ **Դավթի որդի Դավիթ է, Դավիթ-Մհեր է** կամ **Փոքր Մհեր է** (նաև հիշվում է Պրգտիկ Մհեր անունով): Որդու վրա հոր՝ Դավթի անվան, կամ պապի՝ Մեծ Մհերի անվան կրկնությունները պատահական չեն: Այս աստվածությունը զուգահեռաբար՝ Արա Գեղեցիկի որդի **Արայան Արայի** հետ է աղերսվում: **«Արա Գեղեցիկ և Ծամիրամ»** տարբերակում, **Արա** անունը գործածվում է նաև հոր՝ Արա Գեղեցիկի, նաև որդու՝ Արայան Արայի դեպքում: **«Արայան Արան 12 տարեկան»** խորհրդաբանությունը՝ արևի շրջանաշրջայում 12 համաստեղությունների մասին է\*3: Տարվա 12 ամիսների ընթացքում արևն անցնում է արևի ուղեծրի 12 համաստեղությունների շրջանաշրջայով, «գծելով» ԾԱՐԸ (սա մեր այսօրվա 360°-ն է)\*4, որ աղերսվում է 3600 թվի հետ, և ժամանակ ցուցող Ծարը՝ 3600 տարի, սրբազան համարվող չափի՝ 60x60- մեկ IK-ի դեպքում դառնում ծավալ՝ **mher**: Փաստորեն, նա էպոսում, նա պատմահայր Մ. Խորենացու «Արա Գեղեցիկ և Ծամիրամ» պատումում, **հայր-որդի** անունների համադրությամբ կրկնողությունը աստղագիտական հիմք ունի:

Հնրի հավատամքային կառույցը ցուցում է, որ հավաքական անունով «գերագույն դիցը», կարող է հանդես գալ սկզբում, մեջտեղում և վերջում: «Սասնա» էպոսում, երկու Մհերների առկայությունը որպես՝ ԱՐԱ+ՄԱՀԱ և ՄԱՀԱ+ԱՐԱ,- **«արև-լուսին»** և **«լուսին-արև»**, խորհրդանշում է գիշեր-ցերեկ «երևույթը»: Մեծ Մհերը՝ «օրն» է, Փոքր Մհերը՝ «գիշերը»:

Հայկական «Սասնա Ծռեր» էպոսում շատ կարևոր և խորհրդապատկան նշանակություն ունեն թռուցիկ, առաջին հայացքից երկրորդական

\*1,- Րիգ Վեդա, X, 45, 1:

\*2,- Րիգ-Վեդա, 1.163, 10.56: Կամ տես՝ “Rig Veda”, Penguin Classics, Wendy Doniger O’Flaherty, England, 1981.

\*3,- **Արայան Արան** նաև աղերսվում է **իր նախորդի՝ Արամանյակի** հետ: Արա+ման+եակ: **Ման**՝ «պտույտ, շրջան, ոլորտ, գալար»: **Մանեակ**՝ «շղթա»: Երկուն էլ բնիկ հնդեվրոպական բառեր են: Տես՝ Հր. Աճառյան, «Հայերեն Արամատական Բառարան», հ. III, էջ 249, 252-253:

\*4,- Sar = 3600 տարեվույ, սիմվոլը՝ «O» շրջան, շումերական ժառանգություն է: Dick Teresi, “Lost Discoveries”, 2002, USA, p. 50.

թվացող ակնարկներն ու էպիգոդները, որ թաքնագիտական հավատամքային միատիցիզմին հատուկ է, «ոճ» է: Նույն «ոճով» ակնարկներով, առականերով ու «ռեբուսներով» է գրված Նոր Կտակարանը, որտեղ առաջին հայացքից երկրորդական թվացող իմֆորմացիան շատ ավելի կարևոր է, քանի որ խորհրդաբանական իմաստներ ունի, քան այս կամ այն սյուժետային ամբողջ էպիգոդը: Այս «ոճը» հատուկ է թե՛ «Րիգ Վեդային», թե՛ եգիպտական հավատամքային պատումներին և այլն: Ուրեմն, Փոքր Մհերի «անձը» այս անկյունով դիտարկելու հնարավորությունը բավականին բացահայտում է անում:

### Վերջապես ո՞վ է Փոքր Մհերը:

1. Էպոսում **Փոքր Մհերը** միակ **դից-հերոսն** է, որ տեսության է գնում **Բաղդասարի գերեզմանին**: Եթե նա այդքան ազգական սիրող էր, ապա ինչո՞ւ Սասնասարի կամ Մեծ Մհերի գերեզմաններին այցելություն չի կատարում, այլ միայն այցելում է Բաղդասարի շիրիմին, որը գտնվում է հարավում, Բաղդաթ քաղաքում (*Բաղդասարը Փոքր Մհերից առաջ, լուսնի իպոստասն էր: Տես՝ «Երկվորյակներ» բաժինը*):

2. Էպոսում Փոքր Մհերը միակ դից-հերոսն է, որ շատ «քնկոտ» է: Էպոսում բազմիս է նշվում, որ **օրվա ընթացքում** Փոքր Մհերը քնած է: Գոհարի հետ ճակատամարտից առաջ նա քնած է, և զոռով են նրան զարթնեցնում (*այնպես ինչպես Մսրա Մելիք-լուսնի իպոստասն է օրվա ընթացքում քնած*): Ճակատելուց հետո նա նորից քուն է մտնում:

3. **Փոքր Մհերը** գիշերային երկինքն է, **լուսնի** իպոստասն է, ինչպես Բաղդասարը, ի տարբերություն **Մեծ Մհերի**, որ **արեւի** իպոստասն է: Փոքր Մհերի կին հուր-Գոհարը՝ արեւն է: **Գոհար-արեւը** Մհերի առջև կանգնելով, **իր փայլքով** խափանում է նրա նետի սլացքը. նետը պիտի մատանու օղակով անցներ: Գոհարը, որ խորհրդանշում է «մեռնող արեւը», Մհերին զգուշացնում է՝ **«Համա էլի կ'ասեմ՝ տե՛ս, արեւ չգարնի»**:

Մհերի ապագա կնոջ հուր-Գոհարի՝ **«Մհեր տես, արեւը քնզի կգարնի»** դարձվածքը չի վրիպել Լեւոն Մկրտչյանի ուշադրությունից. *«դարձվածք, հավանաբար, այլ իմաստ է ունեցել, որը պայմանավորված է եղել արեւի հետ Մհերի կերպարի հետ ունեցած կապի հետ»*<sup>\*1</sup>:

Փոքր Մհերը լուսնի սիմվոլով գիշերային երկնքի իպոստասը լինելով, կարող էր «զգուշանալ» միայն արեւից՝ «օրվա երկնքից»:

Լուսնի իպոստաս Փոքր Մհերը որպես տիեզերածավալման վերջին դից, «Սասնա Ծոնը» էպոսում ներկայացված է նաև **մատնմատիկական խնդրի** օգնությամբ: Հայկական էպոսը վերջանում է մի շատ կանուր էպի-

\*1, - «Սասունցի Դավիթ», 1989թ., Երևան, Առաջաբան, Լեւոն Մկրտչյան, էջ 54:

գողով: Փոքր Մհերը փակվում է Ագռավաքարում եւ միայն տարին մեկ-երկու անգամ փորձում է դուրս ելնել Ագռավուքարից:

**«Տարին երկու դիր դուռ կը բացվը՝ Ձինք աշխարհ թամաշա կ'անի:**

**Դավթի տղա Մհեր Համբարձման գշըր դուս կ'ըլնը,**

**քառսուն հավուր ճամբախ՝ մեկ սհաթա կ'երթա.**

**Քար որ բացվը՝ քառսուն օր վեր քարհրու կ'երթա.**

**Ինչ խուղը՝ վրձն ընկընը՝ ձին կը խընդկի, Չկերի քնլա, հիտ կդառնա:**

**Համբարձման գիշեր Մհեր երկու սահաթ ժամանակ ունը,**

**Մեկ սահաթ դուս կ'ըլնը, մեկ հիտ կը դառնա:**

**Ձիու սոլ, մեծ սինու կանդար ի.**

**Վուր խուղ ի բռնը, աշխարք պիտ ափիրա:**

**Դավթի տղա Մհերին կասըն՝ Դավիթ-Մհեր:**

**Դավթի ձին խընշտակ նալըց.Դավիթ ասաց.- Խորոտ նալը:**

**Ասաց.- Ի՛նչ խորոտ նալըմ, Քո ձիուն, քո ումը մեկ եղնը՝**

**Դավթի ազգ դեվրստաննիրուց ի»:**

(«Սասնա Ծռեր», հատ. Ա, մաս I, պատում «Ը», էջ 378, պատմող՝ մոկացի Վարդան):

*Քառարան* (Սասնա Ծռեր, հատ. Բ, էջ 710-849: Երևան, 1951)

*հավուր* - ավուր, օրվա, (գիշերահավասարին օրը՝ 12 ժամ օր, 12 ժամ գիշեր)

*մեկ սահաթ* - մեկ ժամ, ժամացույց, նույն ժամին, իսկույն:

*խուղ* - հող: Ձիու սոլ - պայտ: կանդար - չափ: Սինի - պղնձե մեծ ափսե:

*Ումը* - կյանք, հասակ:

Փոքր Մհերի **համբարձման գիշերը** Ագռավաքարից ելնելն աղերսվում է աստղագիտական երևույթներով հիմնված փուլային ժամանակների հետ:

**Համբարձման գիշեր՝ Մայիս 17-18: Քրիստոս հարությունից՝ Ապրիլ 7-8, համբարձվում է՝ 40 օր հետո, Մայիս 17-18: Համբարձման տոնը հին հեթանոսական ամենամեծ տոներից մեկն է՝ Ծաղկամոր տոնն է\*1 :**

«Սասնա Ծռեր» էպոսի Փոքր Մհեր ճյուղի համարյա բոլոր պատումներում տեղ գտած այս խնդրը, մինչևի այժմ, որևէ մեկի ուշադրությունը չի գրավել\*2:

**«... Ձիու սոլ, մեծ սինու կանդար ի»:** Էպոսի թաքնագիտական ուղերձում ընդգծված թվերը եւ չափերը բացառիկ կարնություն ունեն: Այստեղ ձիու **ՍՈԼ**-ը պայտն է, որ ունի **կիսալուսնի** ձեւ, ԿԱՆԴԱՐԸ՝ ըստ 7-րդ դարի մատենագիր Անանիա Ծիրակացու,- կենդինարն է (kenténarion)\*3: Ծիրակացու կողմից բերված խնդրի մեջ **«ինչպես պարզ երևում է նրա լուծումից, «երեք հազար եւ վեց հարեր դահեկան»-ը** հավասար է 1/2 կենդինարի»\*4:

\*1,- «Սասնա Ծռեր», հ. Բ, 1951թ., Երևան, էջ 849:

\*2,- «Ս. Ծ.» էպոսի ուսումնասիրություններ՝ աստվածությունների ֆունկցիաներից բխող անունների ստուգաբանություն, ընդհանրապես չի կատարվել:

\*3,\*4, - Հակոբ Մանանյան, «Երկեր» հ. Զ, 1985թ., Երևան, էջ 250:

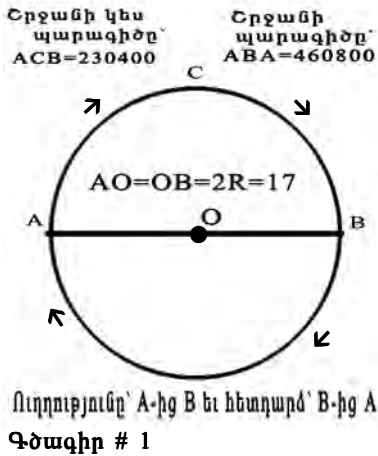

Այսինքն, կենդինարը («Սասնա ծռեր» էպոսի կանդարը) հավասար է 7200-ի\*1, որի կեսը՝ 3600 է: Սա շումերական ՇԱՐՆ-է՝ 3600ը, որ 3600-ն է, սրա կեսը պայտն է՝ ՍՈԼ, որ 1800 է:

Հնում մեկ տարին (սխեմատիկ տարին) 360 օր էր հաշվվում: Գիշերահավասարի ժամանակ օրը՝ 12 եւ գիշերը՝ 12 ժամ: Ըստ էպոսի, Մհերը նրկնքով է անցնում գիշերը, ուրեմն, այստեղ Մհերը որպես գիշերային նրկնքի լուսատու է նկատի առնված: **Մեկ ավուր ճանապարհը՝** 12 ժամվա ճանապարհ է: Փոքր Մհերը 40 ավուր ճանապարհը մեկ ժամում է անցնում: Նրա արագությունը մեկ ժամում՝  $12 \times 40 = 480$  ժամ/ճանապարհ է: 40 օր գնալով հասնում է հողին (ուրեմն նրկնքով էր գնում, չէ՞): 40 օրը՝  $12 \times 40 = 480$  ժամ է: 40 օրվա նրա անցածը՝  $480 \times 480 = 230400$  ժ./ճանապարհ, Մհերի անցած ճանապարհն է մինչև հողին հասնելը. հողը նրա ծանրությունը չի կարողանում պահել, վերադառնում է: Ետադարձը նույն արագությամբ՝ 230400 ժամ/ճանապարհ է: Ամբողջ գնալ-գալը՝ կես/կես կամ  $180^\circ + 180^\circ = 360^\circ = 2 \times 230400 = 460800$  ժամ/ճանապարհ, որը «ամբողջ շրջանն» է՝ գնալն ու ետ դառնալը եւ 19200 օր է, որ սխեմատիկ տարվա՝ 360 օր «ժամանակով», լինում է 640 ամիս, որը  $53.333 \approx 54$  տարի է: Սա արեւի պարբերական **խավարման** փուլն է, որ կրկնվում է ամեն **53 + 1/3** կամ 54 տարին մեկ: Այս մասին, որ լուսինը հարավային մակաձում լիալուսին է եւ իր դիրքով փակում է արեւը հիշատակվում է շումերական Ուրուկում գտնված կանիֆորմի սալիկի վրայի տեքստում (F. THUREAU-DANGIN, *Tabletts d'Uruk, Paris 1922, Text no. 14'*: B. L. van der Warden, *Science Awakening II, Oxford Univ. Press, N.Y. 1974, p. 103*): Հայկական էպոսում տեղ գտած խնդիրը, ինչպես շումերական հաշվարկները, արված են ՇԱՐ = 3600-ի հիմքով\*2: Փաստորեն, Փոքր Մհերի 54 տարեփուլը մենք ստացանք՝ **480 x 480 x 2** գործողությամբ, բառացի հետևելով էպոսի վերջաբանին: Եթե 54 տարին բազմապատկենք եւս 480 թվով, որ համակարգի կարգակառույցն է միտում՝ 4-8-0, ապա կստանանք՝ Precession-ի նրկնքով պայմանավորված, տիեզերական մեծ տարվա 25920 ժամանակը:

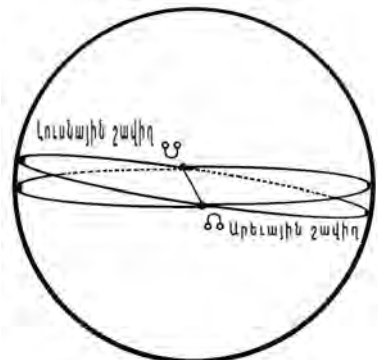

Արեւի եւ Լուսնի շավիղներ: Լուսնի հարավ. մակաձ → Ճ  
Հյուսիսային մակաձ → Ը  
**Գծագիր # 2**

Այժմ, էպոսի ուղերձում՝ **«Չիու սոյ, մեծ սինու կանդար ի»** արտահայտությունը, քննարկենք հնում գոյություն ունեցող

\*1, - Հակոբ Մանանդյան, «Երկեր» հ. Զ, 1985թ., Երևան, էջ 250:  
\*2,- B. L. van der Warden, *Science Awakening II, Oxford Univ., N.Y. 1974, p. 103.*



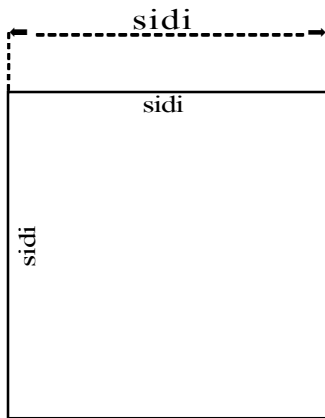

sidi = քառակուսու կողմ  
Գծագիր # 1

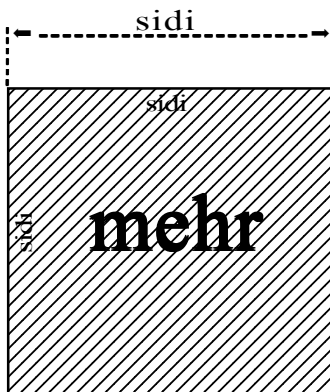

$X^2 = \text{sidi}^2 = \text{mehr} =$   
= քառակուսու մակերես:  
Եթև sidi-ն = 60, ապա  
ունենում ենք 60 x 60  
սրբազան չափը՝ մեկ IKU-ն,  
և mehr-ը դառնում է  
սրբազան քառակուսու  
մակերեսը՝ 3600 (60x60):

Գծագիր # 2

չափման միավորներով: Բայց, նախ և առաջ պետք է ասել, որ հայաստանում այս կշիռների ու չափերի մասին **գրավոր** հիշատակումներ կան դեռևս 5-րդ դարից, որովհետև, ինչպես հակոբ Մանանդյանն է ընդգծում՝ «Թարգմանական հին գրականության մեջ, եւ մասնավորապես, հին եւ Նոր կտակարանների հայերեն թարգմանություններում՝ կշիռների եւ չափերի օտար անունները հայերենում փոխարինված են հաճախ հայաստանում գործածվող կշիռների ու չափերի անուններով»<sup>\*1</sup>: Բանի-որ՝ «հայաստանում գործածվող կշիռներն եւ չափերն իրենց քաշով ու տարողությամբ տարբեր են ներայական ու այլ սիստեմների կշիռներից ու չափերից»<sup>\*2</sup>:

Այժմ, **«Ձիու սոլ, մեծ սինու կանդար ի»** դարձվածքը ներկայացնենք 7-րդ դարի մատենագիր, աստղագետ, տոմարագետ, երկրաչափ եւ **թաքնագետ** Անանիա Շիրակացու (ինքն իր մասին ասում է՝ **ծածկագետ**)<sup>\*3</sup> չափերով եւ կշիռներով, որոնք ուղղակի առնչվում են «Սասնա Ծռեր» էպոսում Փոքր Մհերի համբարձման գիշերը նլնելու հետ:

«Սասնա Ծռեր» էպոսում կանդարը կենդինարն է. «կենդինարն 7200 դահեկան: Եւ մանր մանր բաժանելով գկենդինարն, լինի ... փշիտ 230400, գարնհատ 691200»<sup>\*4</sup>: «Գարնհատ կշխաների ամենավոքը միավորն է, որով Անանիա Շիրակացին որոշում է իր մյուս կշիռները»<sup>\*5</sup>: 6912 գարնհատը Շիրակացու ամենավոքը կշռի միավորն է<sup>\*6</sup>:

«Սասնա Ծռեր» էպոսում նաև կա այս ուղերձը՝  
**«Երբ ցորեն եղավ քանց մասուր մի,  
Ու գարին եղավ քանց ընկույզ մի,  
Էն ժամանակ հրամանք կա, որ նլնենք էդտեղեն»**<sup>\*7</sup>:

\*1, \*2,- Հակոբ Մանանդյան, «Երկեր» հ. 2, 1985թ., Երևան, էջ 238-239:

\*3, - «Հայ մատենագիրներ, Ա. Շիրակացի» 1979թ., Երևան, էջ 253:

\*4, \*5, \*6,- Հակոբ Մանանդյան, «Երկեր» հ. 2, 1985թ., Երևան, էջ 250-251: 6912 գարնհատը x 100 = 691200 = «մեծ գարնհատ», որ կենդինարն է:

\*7, - «Սասունցի Դավիթ», 1989թ., Երևան, էջ 417:

Ե՞րբ է Փոքր Մհերը դուրս նլնելու քարից: Բերենք 150 պատումներից մի քանի տարբերակներ 1.«Երբ ցորեն եղավ քրնց ալուճ ու գարին եղավ քրնց մասուր մի»<sup>\*1</sup>, 2.«Չոր ցորենի հատ եղնի մասրի բարա», 3.«Երբ ցորենի հատն եղավ մեկ մասուր»<sup>\*2</sup>, «հար գորիզն չեղնի մասրի խաղար, հար գորին չեղնի ընդույզի խաղար, Մհեր տուրս չեղնի գուղրի մեչեն», «հար գորիզն գ՛եղնի կրց մասուր, հար կարին գ՛եղնի կրց շգլուր»<sup>\*3</sup>, 4.«Չոր ցորենի խատ եղի քանց մասուր մր»<sup>\*4</sup>: Բոլոր պատումներում եղած վերջաբանները հաշվի առնելով, էպոսի խմբագիրները ստեղծել են հավաքական վերջաբան-ուղերձը: «Ս. Ծ.», հատ. Բ, պատում Ա, \*2- «Ս. Ծ.», հատ. Բ, մաս I, պատում Բ, \*3- «Ս. Ծ.», հատ. Բ, մաս I, էջ 195-196, \*4 - «Ս. Ծ.», հատ. Բ, մաս I, էջ 246:

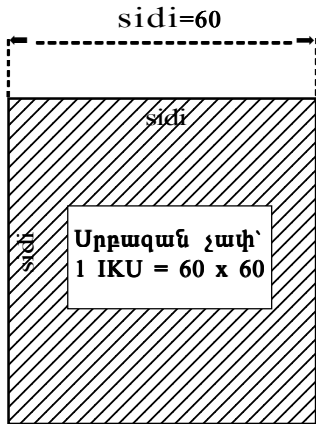

$X^2 = sidi^2 = mehr =$   
 $=$  **քառակուսու մակերես**

Գծագիր # 3

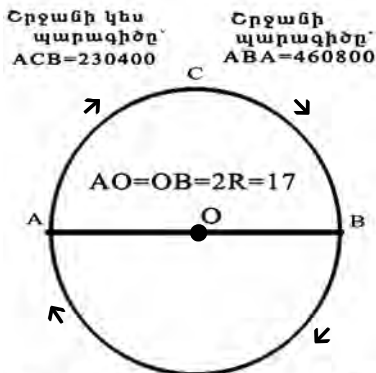

Ուղղությունը՝ A-ից B եւ հետդարձ՝ B-ից A  
 Գծագիր # 1

Այստեղ, Փոքր Մհերի ելնելու թաքնագիտական ուղերձում, 1-ին՝ **Ժամանակը** զուգահեռաբար աղերսվում է կշռային չափերի հետ, 2-րդ՝ բացահայտ ընդգծվում է ցորենի եւ գարու մեծանալու մասին, 3-րդ՝ Մհերի Ազոավաքարից ելնելու խնդրում ժամային եւ կշռային հաշվարկների թվերը լիովին համատեղվում են:

Փաստորեն, մեկ կանդարը (*կենդինարը*) հավասար է՝ **230400 փշիտի** եւ **6912000 Գարնհատի**, քանի որ մեկ փշիտը ծանր է մեկ գարնգատից երեք անգամ. «*կշիռ 3 գարնհատաց ըստ պարսկական լեզուի կոչի փշիտ*»\*1:

Փոքր Մհերը 40 ավուր ճանապարհը մեկ ժամում է անցնում: Նրա արագությունը մեկ ժամում՝  $12 \times 40 = 480$  ժամ/ճանապարհ է: Ըստ էպոսում առկա բառացի ուղերձի՝ 40 օր զնալով հասնում է հողին: 40 օրը՝  $12 \times 40 = 480$  ժամ է: 40 օրվա նրա անցածը՝  **$480 \times 480 = 230400$  ժ./ճանապարհ**, Մհերի անցած ճանապարհին է մինչեւ հողին հասնելը. հողը նրա ծանրությունը չի կարողանում պահել, վերադառնում է:

Էպոսում, **Գարու** հետ կապված զուգահեռը նույն բանն է: Ամենափոքր կշռի միավորը՝ **Գարնհատն** է: Նրա կշիռը Ծիրակացու մոտ ցույց է տրված՝ 6912 գարնհատ: Էպոսում՝ «*Երբ գարին դառնա քանց ընկույզ մի*» դարձվածքը պարզ հասկացնում է՝ ամենափոքր կշռի միավոր **Գարնհատի** (0,04 գրամ) բազմապատկում մինչեւ մեծ գարնհատ՝ **Կանդար**: Գարնհատ՝  $6912 \times 1000 = 6912000 =$  կանդար: Եվ, **6912000 գարնհատը** հավասար է **230400 փշիտի**, որը հավասար է մեկ կանդարի:  **$6912000$  գարնհատ =  $230400$  փշիտ = մեկ կԱՆԴԱՐ:**

Մյուս կողմից, **Ցորենի մեկ հասկի** վրա կա 60 հատ ցորենի հատիկ եւ այն հայերենում կոչվում է՝ **վաթսնավոր (60-ական)**\*2: Գարին հազաբույս է: Ծումերական չափման միավոր GAR-ը՝ 60 է, իսկ  $GAR^2 = 60 \times 60 = 3600$ , որ շումերական՝ ŠAR = 3600 տարեշրջանի թիվն է, որի պատկերագիրը՝ սիմվոլը շրջանաօղակն է: Սա հայերեն ՇԱՐ-ն է, հունական ՍՍՐՈՍ-ն է եւ այլն: Ուրեմն,  $GAR = 60$ ;  $GAR^2 = ŠAR = 3600 =$  **mehr**: Այսինքն, թվային համակարգում թե՛

\*1,- Հակոբ Մանանդյան, «Երկեր» հ. 2, 1985թ., Երևան, էջ 238-239:  
 \*2,- Ա. Դավթյան, բանավոր:

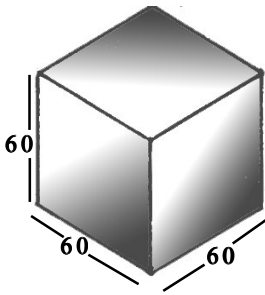

Գծազիր # 4

$sidi^2 = 60 \times 60 = mehr = 3600 =$   
 = քառակուսու մակերես,  
 $mher \times 6 = 21600 =$   
 = խորանարդի մակերես:  
 $mher \times 6 \times 2 = 43200 =$   
 = խորանարդի ներքին և  
 արտաքին մակերեսների  
 գումարի, որ մեր 12 ժամն է՝  
 վայրկյաններով ու նաև  
 տիեզերական լոգոսի՝ Բրահմի  
 կյանքի 12 ժամն է: 4միլրդ 320  
 միլիոն տարին, որ Բրահմի  
 ցերեկային 12 ժամն է, արտա-  
 հայտված է նույն  $60^2$  հիմքով,  
 և վայրկյանը որպես  
 տարևփուլ ներկայացնելով:

ժամային թվերը, թե՛ նրկրաչափական թվերը՝ այս դեպքում  
 սրբազան չափի մակերեսը, լիովին հարմարեցված են համա-  
 կարգային նույն սխեմայով, որտեղ **ՏՁՐ**-ը և **mehr/Մհերը**  
 ունեն նույն թվային արժեքները, որ **ցորեն-գարու** հիմքով է  
 հաշվվում և որը «Սասնա Ծռեր» էպոսում Փոքր Մհերի մա-  
 սին է: Հարց է առաջանում, 5-6 հազար տարի առաջ պատմու-  
 թյան թատերաբեմից «վերացած» շումերական հաշվարկ-  
 ներն ու տերմինները ի՞նչ գործ ունեն հայկական «Սասնա  
 Ծռեր» էպոսում: Պատասխանը մեկն է. հայ ժողովուրդը շումե-  
 րական ժամանակներից այս հնագույն իմաստնության ժա-  
 ռանգորդն է:

Համբարձման տոնը հին հեթանոսական Ծաղկամոր տոնն  
 է, որ քրիստոնեական եկեղեցին վերափոխել է որպես՝ **համ-  
 բարձման օր**: Իսկ ավելի ճիշտ՝ ժողովրդի մեջ մեծ ժողովրդ-  
 դականություն վայելող հնագույն այս տոնը հարմարեցվել է  
 նոր կրոնի համբարձման օրվա հետ, պահպանելով հեթանո-  
 սական ճիշտ ամիսն ու օրը, քանի որ այսպես թե այնպես,  
 Մայիս 17-18-ին, ժողովուրդը տոնում էր հազարամյակներով  
 հաստատված իր ծիսական տոնը, և այն մոռացության տալու  
 միակ հնարավոր տարբերակը՝ այդ օրը շաղկապել ու հարմա-  
 րացնելն էր նոր կրոնում տեղ գտած որևէ **«դեպքի»** հետ:

Համբարձման օրը՝ Մայիս 17-18, հին հեթանոսական  
 նրբորդ ամիսն է (*սկսած II հազարամյակից՝ «Լոյ», «Յուլ»,*  
*«Երկվորյակներ»*), նրբ արեգակը մտնում էր «Երկվորյակ-  
 ների» համաստեղություն: Այս մասին կա նաև 7-րդ դարի  
 աստղագետ և մաթեմատիկոս Ա. Շիրակացու մոտ (*տես՝ «Տայ  
 մատենագիրներ», Երևան, 1979թ., էջ 250*): «Երկվորյակների» համաս-  
 տեղությունում է գտնվում **լուսնի հյուսիսային մակաճր**:  
 Փաստորեն, Փոքր Մհերը համբարձման գիշերը **Ագռավա-  
 քար-նրկնքից** ելնում է «Երկվորյակների» տնից, որտեղ  
 գտնվում է **լուսնի հյուսիսային մակաճր** և հասնում է մին-  
 չևս «Աղեղնավորի - 3<sup>0</sup>», որ **լուսնի հրավային մակաճն է**:

**«Լուսնի մակաճր (հանգուցային կետը),- նրկնքում արևի  
 և Լուսնի ուղեծրերի խաչաճեման տեղանքներն են, որ**

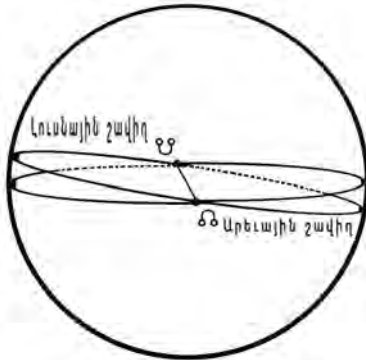

Արեւի և Լուսնի շավիղներ:  
Լուսնի հարավ. մակաձ → ♂  
Հյուսիսային մակաձ → ♀



Լուսնի հյուսիսային մակաձր գտնվում է «Երկվորյակների» համաստեղությունում, իսկ հարավային մակաձր գտնվում է՝ «Կարիճի» և «Աղնղնավորի» արանքում: Աներևույթ Ռահու-Կնտու վիշապի գլխատումով (Սանասար), արեգակը քաջանց՝ ոգիների աշխարհից արտահայտվում է արտաշխարհում: Գլխատված վիշապը փորձում է կուլ տալ արեգակին և չի հաջողում: Ժամանակների վերջում, երբ նրա մարմին և գլուխը միանան, ապա նա կլլելու է արեգակը:

ցուցում է, թե որտեղ կարող է խավարում տեղի ունենալ: Լուսնի և Արեւի ուղեծրերը հիմնականում նույնն են, սակայն այս երկուսի շավիղները փոքր շեղում ունեն, այլապես մենք ամիսը երկու անգամ խավարման երևույթի ակնատեսը կլինեինք: Այս երկուսի՝ լուսնի և արեւի շավիղները և լուսնի երկու մակաձները (հյուսիս. և հարավ.) վեղայական աստղագիտության մեջ ներկայանում են որպես երկնային զրլխատված վիշապ, որի գլխի մասը կոչվում է՝ **Ռահու**, իսկ պոչաիրանը՝ **Կնտու**, և վեղայական արաչության մասին միֆաաատումը կոչվում է՝ «**Ծիր կաթնի խնոցի**»: Լուսնի հարավային մակաձը գտնվում է «Աղնղնավորի -3°» և «Կարիճի» համաստեղության արանքում, «Կարիճի» պոչածայրում, իսկ հյուսիսային մակաձը «Երկվորյակների» համաստեղությունում»<sup>\*1</sup>:

«Արեւելյան համակարգում, լուսնի մակաձները՝ նորալուսնից միչև նորալուսին, կոչվում է՝ **Վիշապ-Դրակոնյան ամիս**, քանի որ ըստ աստղբախշական միֆոլոգիայի, **Վիշապը կուլ է տալիս արեւը՝ խավարման ժամանակ**»<sup>\*2</sup>:

«Արեւելյան համակարգում, այս անդրոգեն վիշապի գլխամասը կոչվում է՝ **Ռահու**, պոչամասը՝ **Կնտու**: Ըստ հնագույն միֆոլոգիայի, եթե հանկարծ վիշապի կտրված գլուխն ու պոչը նորից միանան, ապա աշխարհը կկործանվի: Արեւմտյան աստղագիտության մեջ լուսնի պտույտը, ընթացքը, առաջին մակաձից մինչև ևս՝ նույն մակաձը, նույնպես կոչվում է **դրակոնյան ամիս**: Հնագույն միֆոլոգիայում, առաջին աստվածությունն այս վիշապի գլուխը կտրելով հաստատում է գոյաբանական աշխարհի արարման սկիզբը: «Բիզ Վեղայի» **Trita Āptya**-ն, նույն ինքը՝ «Ավեստայի» **Thraētaona**-ն, Մովսես Խորենացաու ներկայացրած վիշապ **AZi Dahāka**-ին հաղթող **Տիգրանը**, որ նույն՝ **Ինդրան** է, նույն «Սասնա Ծոնը» էպոսի **Անդրամելլեքն** է, իրականում, Հայաստանի երկրի հավատամքային պանթեոնի աստվածություն՝ **Terittitūniš**-ն է: «Սասնա Ծոնը» էպոսում նա գլխատում է անդրաշխարհի վիշապին և արե-

\*1, - Jhon Major Jenkins, «Galactic Alignment», 2002, USA, p. 75.  
\*2, - B. L. van der Warden, Science Awakening II, 1974, Oxford, p. 6.

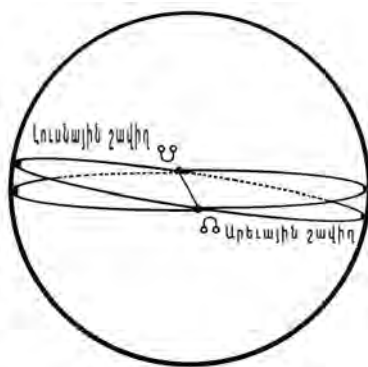
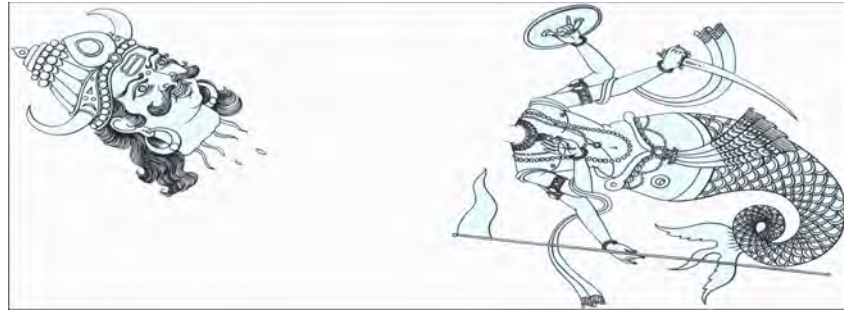

Արեւի եւ Լուսնի շավիղներ:  
Լուսնի հարավ. մակաձ → ճ  
Հյուսիսային մակաձ → Կ



զակ՝ Քառասուն Ճյուղ Դեղձուն Ծամին հմայքների աշխարհից փախցնելով, տիեզերական արարչության սկիզբն է դնում: Փաստորեն, 12 համաստեղությունների շրջանաշրջառում անտեսանելի գլխատված վիշապը ամեն 54 տարին մեկ փորձում է կուլ տալ արեգակին եւ չի հաջողում: Ըստ հնագույն միստիցիզմի, Ժամանակների վերջում, վիշապի **Ռահու գլուխը** եւ **Կնտու արչամասը** վերամիավորվելու է, եւ այս անգամ նա կկարողանա կուլ տալ արեգակը, որի «արդյունքում» աշխարհի վերջը կլինի: Այս վիշապը, որն ըստ հնագույն աստղաբախշության, լուսնի հյուսիսային եւ հարավային մակաձները միտող աստղագիտական երևույթ է, ըստ 5-րդ դարի հայկական ավանդապատումների՝ Մասիս լեռան քարանձավում բանտված Արտավազդն է, որի դիվային (*վիշապ*) կերպարի եւ ծննդյան մասին պատմահայր Խորենացին ներկայացնում է իր Ժամանակի գրուցները. «*Վիշապագուները մահուկ Արտավազդին գողացան. եւ նրա տեղը դրին դեւ*»<sup>\*1</sup>: «*Պառավները սրա մասին գրուցում են, թե արգելված մնում է մի քարանձավի մեջ, երկաթե շղթաներով կապված, երկու շուն կրծում են նրա շղթաները, նա ջանք է անում դուրս գալ եւ աշխարհին վերջ տալ*»<sup>\*2</sup>: Արտավազդը Փոքր Մհերի զուգահեռն է: «Սասնա Ծռեր» հնագույն էպոսի պատումներից մեկի համաձայն<sup>\*3</sup>, Փոքր Մհերի քարայրում է գտնվում ողջ աշխարհի բախտի անիվը՝ «ճախրի ֆալակը», որը «Ժամանակների վերջը» ցուցող անիվ է: Մհերը նայելով իր առջևի դրված «ճախրի ֆալակին», սպասում է իր Ժամին, որ դուրս ելնի ու աշխարհը կործանի:

Աշխարհի վերջի մասին խորհրդաբանությունը քրիստո-

\*1,\*2, - «Մովսես Խորենացի, «Հայոց պատմություն», 1981թ., Երևան, էջ 233:

\*3,- «Սասնա Ծռեր», հ. Բ, մաս I, էջ 5:



ննության մեջ կոչվում է «դատաստանի օր», որից առաջ լինելու է «եկեղեցու հափշտակում», այսինքն, հավատացյալների «վերափոխում» առ Աստված: Եզիպտական՝ հերմեսյան կարգականոնում, «վերջին օրը» կոչվում է «քարձրագույն հրաշանքի օր»: Փաստորեն, երկու տեսակետներն իրար չեն հակասում, հավատացյալների համար այն իսկապես «հրաշանքի լավ օր» է, իսկ անհավատների համար՝ «սարսափելի օր»:

Լուսնի հյուսիսային մակաձր գտնըվում է «Երկվորյակների» համաստեղությունում, իսկ հարավային մակաձր գտնըվում է՝ «Կարիճի» եւ «Աղեղնավորի» արանքում: Անընդունալ Ռահու-Կետու վիշապի գլխատումով (Մանասար), արեգակը քաջանց՝ ոգիների աշխարհից արտահայտվում է արտաշխարհում: Գլխատված վիշապը փորձում է կուլ տալ արեգակին եւ չի հաջողում: Ժամանակների վերջում, երբ նրա մարմին եւ գլուխը միանան, ապա նա կլլելու է արեգակը:

13-րդ դարի աստվածագետ Գրիգոր Տաթևացին, իր «Հասմավուրք» աշխատության մեջ, գալիք «վերջին օրը» ներկայացնում է հետևյալ կերպ. երեք օր շարունակ աշխարհի մեկ կետում լինելու է գիշեր, մյուս կետում ցերեկ (*ուրեմն երկրագունդը երեք օր իր առանցքի շուրջ չի՞ պտտվելու, կա՞նգ է առնելու*): Այս նկարագրությունը շատ նման է ամերիկյան ՆԱՍԱ-ի գիտնական, ռադիոֆիզիկոս Գ. Բրադենի վարկածին (Gregg Braden, “Awakening To Zero Point”, USA, 1993):

«Աշխարհի վերջի» մասին հնագույն ժամանկներից եկող այս միստիցիզմը լավագույնս եւ ինչ-որ տեղ գիտականորեն պահպանված է «Սասնա Ծռեր» էպոսում: Այն աղնավում է լուսնի մակաձի, խավարման 54 տարեփուլի եւ արեգակնային համակարգի գալակտիկայի կենտրոնին մոտենալու հետ: Գալակտիկայի կենտրոնին արեգակը մոտենալու է 2012 թվականին, եւ կենտրոնի, որտեղ կա սեւ խոռոչ, մեծ գրավիտացիան հնարավոր է, որ կլանի արեգակն իր մոլորակներով հանդերձ: Սա միայն հիպոթեզ է, սակայն «աշխարհի վերջի» հետ կապված աստղագիտական այլաբանությամբ համանրման միստիցիզմներով հայտնի են՝ Մայաների եւ վեդայական հավատամքային պատումները: Ջոն Մեյջր Ջեկինսն իր «Galactic Aligment» գրքում գրում է, որ մեր գալակտիկան էլ ունի շարժման ընթացքի մակաձ, եւ արեւի գալակտիկայի կենտրոնին մոտենալը, իսկապես, տիեզերքի մեր լոկալ համակարգում մեծ փոփոխություններ կարող է առաջ բերել\*1: Այս մասին հենրի տեղակությունը եւ Precession-ի երևույթով դրա հաշվարկները՝ մի կողմից ապշեցուցիչ է, գրում է հեղինակը,- մյուս կողմից՝ լուրջ, գիտականորեն հիմնավորված ենթադրությունից բխող աղետի հնարավորության ահազանգ է:

\*1,- Jhon Major Jenkins, “Galactic Aligment”, USA, 2002, p. 74-85.

Շրջանի կենտրոնի պարագիծը՝  
ACB=230400

Շրջանի պարագիծը՝  
ABA=460800

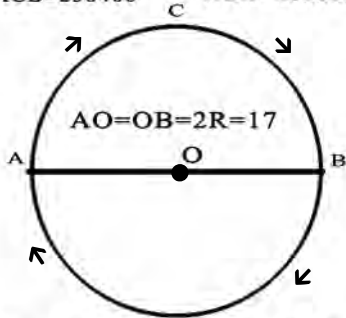

Ուղղությունը՝ A-ից B եւ հետդարձ՝ B-ից A  
**Գծագիր # 1**

**Վանա քարի արձանագրության թվերը եւ «Մասնա Ծոնր» էպոսում Փոքր Մհերի Ազռավաքարից պարբերաբար նլննլու խնդիրը:**

«Մասնա Ծոնր» հնագույն էպոսում Փոքր Մհերի Ազռավաքարից դուրս նլննլու տարեփուլը եւ ուրարտական թագավորության ժամանակների «Մհերի դուռ» կոչված քարի արձանագրությունում տեղ գտած աստվածներին գոհաբերվելիք կենդանիների թվերը համատեղվում են:

Գծագիր #1-ում մենք տեսնում ենք, որ շրջանագծի պարագիծը՝ 460800 ժամ/ճանապարհ կամ՝ 54 տարի է: Մա «Մասնա Ծոնր» էպոսում Փոքր Մհերի Ազռավաքարից պարբերաբար նլննլու եւ նրա անցած ճանապարհի ընթացքն է, ուրեմն, 54 տարի/ճանապարհը շրջանագծի պարագիծն է: Եվ ուրեմն, շրջանագծի տրամագիծը՝ 17 է: **«17 ցույ գոհաբերելի չալդիին»**, - հրամայելով ցուցում է «Մհերի Դուռ» կոչված քարաժայռի վրայի արձանագրությունը (ուրարտական շրջան՝ մ.թ.ա. I հազարամյակ): Գծագրում շրջանագծի պարագիծը՝ 54, համապատասխանում է «Մհերի դռան» աստվածների ցուցակում երեք գլխավոր աստվածություններին՝ Հալդի, Թեյշեբա, Շիվինի, գոհաբերվող ոչխարների թվաքանակին (34 + 12 + 8 = 54): 54 տարեփուլով խավարման երկուսյթը քրմերն ուղղակի կապել են երկրագնդի առանցքի տատանումով պայմանավորված տիեզերական մեծ՝ մեկ ու կես տարվա հետ: Երկրագնդի առանցքի տատանումը՝ մեկ ու կես փուլ է, այսինքն, տիեզերական մեծ տարի՝ 25920, գումարած նրա կեսը՝ 12960 = 25920 + 12960 = 38880 տարի: 38880 տարվա ընթացքում, ըստ հների, կա 720 խավարման փուլ՝ 720 x 54 = 38880: Էպոսում Մհերի մինչեւ հողին հասնելը, գծագրում A-ից B կետ՝ 230400 ժամ/ ճանապարհ է: Ամբողջ ընթացքը՝ 2 x 23040 = 460800 = ժամ/ճանապարհ: Մհերի ընթացքի թիվը՝ 23040, եւ նրա վերադարձի թվի հակադարձությունը՝ 04032, զրոների աբստրակտումով՝ 432ϕ234, իրար գումարելուց ստանում ենք՝ հին հեթանոսական ժամանակներում ընդունված **Արնի-Արփիի** թիվ-կողը՝ 666, որ Նոր կտարանում տեղ գտած «666՝ գազանի թիվն» է, եւ շումերական վեցական համակարգով «սրբազան հիմնաթիվն» է՝ 111 = 600 + 60 + 6 = 666 (որտեղ՝ 1 = 6, 10 = 60, 100 = 600 եւ 666-ը հայոց այբուբենի ներքին կառուցվածքի սխեմատիկ թիվն է):

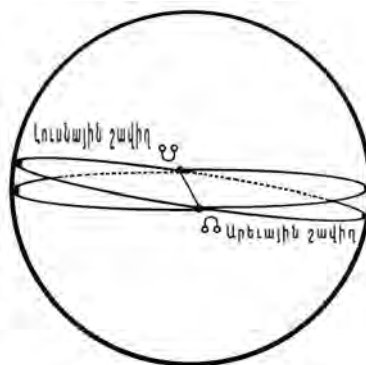

Արնի եւ Լուսնի շավիղներ:  
Լուսնի հարավ. մակաձ → Ճ  
Հյուսիսային մակաձ → Մ

**Գառնի. Միհրի տաճարի հատակագծի խորհրդաբանական  
չափերի վերլուծումները (տես նկ. #1, #2, #3, #4):**

1) Տաճարն ունի 8 աստիճաններ:

**Խորհրդաբանությունը՝**

/հավատամքային 1 → 8 համակարգ: Միէրը 8-րդ դիցն է /:

2) Տաճարի 24 սյուները կենտրոնական ուղղահայացի նկատմամբ սիմետրիկ 12 + 12, կես/կես տնդադրված համադրությունն ունեն:

**Խորհրդաբանությունը՝**

/ ներկայացնում է գիշերահավասարների օրվա 24 ժամը՝ 12 գիշերային և 12 օրվա ժամերի կտրվածքով, որ ներկայացնում է Միհր-Միհրին որպես «Լուսին և արև»՝ Մահա-Արա /:

3) Գծ.#2-ում, տաճարի ֆասադը ներկայանում է եռանկյունին քառակուսու վրա:

**Խորհրդաբանությունը՝**

Տիեզերքի արարման մասին հնագույն հավատամքային կարգակառույցը արտահայտվել է նաև հին հնթանոսական տաճարի, ինչպես նաև քրիստո-նեական եկեղեցու գմբեթի ճարտարապետության մեջ՝ որպես եռանկյունը քառակուսու վրա մոտեցում: \*Հուր և ջուր՝ հայր և մայր. եռանկյունին՝ արական է, քառակուսին՝ իգական է: Միմվոլները՝ հուրը որպես եռանկյունի, ջուրը որպես քառակուսի: \*Երևքը չորսի վրա՝ «Արական եռանկյունու» հիմքը «իգական քառակուսին» է:

4) Գծ.#4- ում, տաճարի (մեծ քառակուսու) լայնություն/երկարություն չափային հարաբերությունը կարող է ներկայանալ՝ 6 x 9 (AD = 6; AB = 9): Տաճարի փոքր քառակուսու չափային հարաբերությունն է՝ 4 x 6 = 24; EH=4, EF=6: Համապատասխանաբար՝ մեծ քառակուսին 6 x 9 = 54, փոքրը՝ 4 x 6 = 24, իրար նկատմամբ 2,1/4 կամ 0.44444 հարաբերության մեջ են, և մեծի մակերեսը 2.25 անգամ մեծ է փոքրի մակերեսից: Նկ. #4 - ում, LBCM-ի մակերեսը՝ 6 x 8 = 48:

**Խորհրդաբանությունը՝**

54 թիվը (մեծ քառակուսու մակերեսը) որպես 54 տարվա փուլ՝ ներկայացնում է, որ ամեն 54 տարին մեկ, նույն օրը տեղի է ունենում խավարման երևույթ: Հույն հեղինակներն այս փուլը կոչում էին՝ «Exeligmos», հույն հեղինակ Գեմինոսը վկայում է, որ սրա հեղինակները Քաղղնացիներն են (Isagoge, ed. Manitius, chapter 18), որի մասին նաև հիշատակվում է շումերական Ուրուկում գտնված կանիֆորմի սայիկի վրայի տեքստում (F. THUREAU-DANGIN, *Tablets d'Uruk, Paris 1922, Text no. 14*: B. L. van der Warden, *Science Awakening II, Oxford Univ. Press, N.Y. 1974, p. 103*): Շումերական հաշվարկները արված են ՇԱՐ = 3600-ի հիմքով:



Միիր/Մրիէր/Միթրայի տաճարը և հատակագիծը (մ. թ. ա. 1-ին դար, Գառնի)

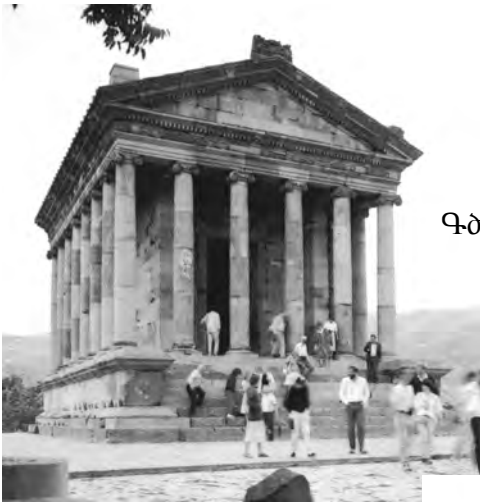

Գծ. #1

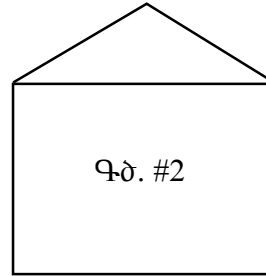

Գծ. #2

Գծ. #3

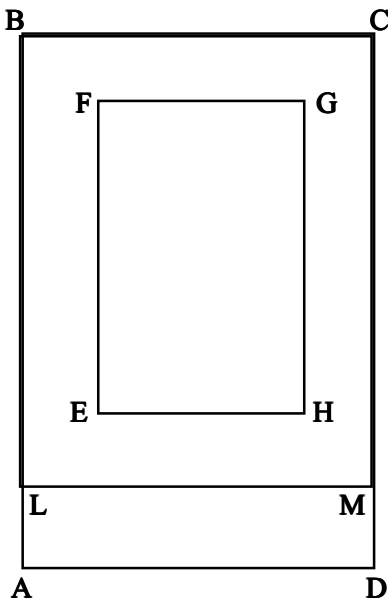
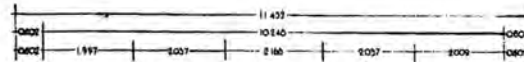

Գծ. #4

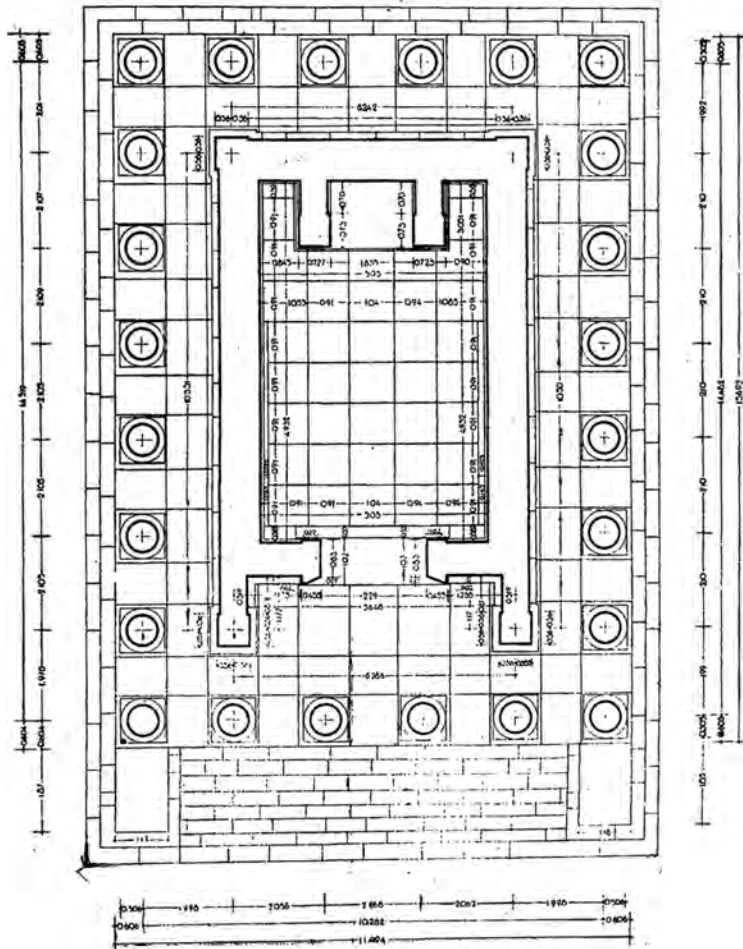

Ազ. 62. Գառնի, Անահիտ տաճար, հատակագիծ, վերակազմություն

Հատակագիծը՝ Ա. Սահինյանի

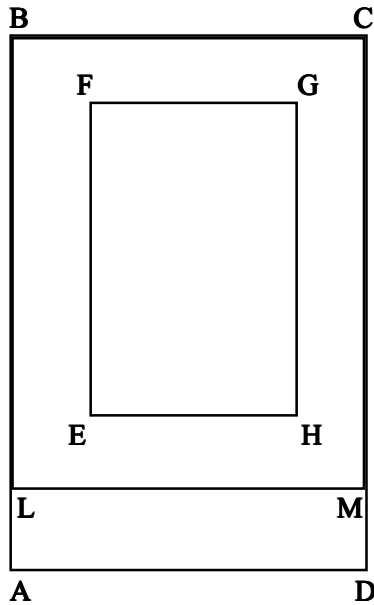

Գծ. #4

Փաստորեն, Փոքր Մհերի ընթացքի 54 տարեփուլը մենք ստացանք՝  $480 \times 480 \times 2$  գործողությամբ, բառացի հետևելով էպոսի վերջաբանին: Եթե 54 տարին բազմապատկենք նա  $480$  ( $480$  ժամ/ճանապարհը Փոքր Մհերի ընթացքի արագությունն է) թվով, ապա կստանանք՝ 25920 տարի, որը Precession-ի նրնույթով, տիեզերական մեծ տարվա ժամանակն է: Գծ. #4-ում, եթե տաճարի բարձրությունը հավասար է 24 պյուններով «կազմած» քառակուսու LB նրկարության հետ, որը հնվլենական կոչված ճարտարապետության սկզբունքներից է, ապա LBCM-ի մակերեսը՝  $48$  է, որտեղ  $LB = 8$ : Եթե ընդունենք, որ հիմքի մակերեսը՝  $ABCD = 6 \times 9 = 54$  է ու աղերսվում է 54 տարին մեկ խավարման փուլի հետ, եւ այն բազմապատկենք LBCM մակերեսի հետ ու մեծացնենք  $10$  անգամ, ապա կստանաք տիեզերական մեծ տարվա մեկ շրջափուլը՝ 25920 տարի:

**Փոքր Մհերի շարժման արագությունը եւ հնդ-արիական Բրահմի կյանքի տնտղությունը:**

«Սասնա Տուն» հնագույն էպոսում տեղ գտած Մհերի արագության մասին «դպրոցական» խնդիրն, իրականում, *հնդ-արիական՝ վեդայական* գրականության մեջ, գերագույն էակի՝ Բրահմայի կյանքի տնտղության հետ է աղերսվում: Մհերի ընթացքի 12 ժամը համապատասխանում է գերագույն աստվածություն Բրահմի 12 ժամի հետ: Մհերի արագությունը վայրկյաններով՝  $480$  ժամ/ճանապարհ  $\times$   $3600$  ( $1$  ժամը =  $3600$  վրկ.) =  $1728000$  վրկ./ժամ է, որ Բրահմի մեկ օրվա առաջին կեսի՝ Սաթիա Յուգ = ոսկյա շրջանի՝  $1,728\ 000\ 000 = 60^3 \times 8$ , հետ է համատեղվում, նույնանում: Մհերի արագությունը բազմապատկելով  $40$ -ով, քանի որ  $360$  օրը կամ  $360^0$ -ը՝  $9 \times 40$  է, ստանում ենք Precession-ի նրնույթով մեկ գոդիակով սահելու ժամանակը՝  $30^0 = 54$  տարի  $\times$   $40 = 2160$  տարի:  $21600$ -ը նաև սրբազան խորանարդի մակերեսի հետ աղերսվող թիվն է՝  $60^2 \times 6$ , քանի որ մեկ IKU-ն՝  $60 \times 60$ , շումերական սրբազան չափն է:

Մհերը Ագռավաբարից ելնում է տարվա մեջ *համբարձման գիշերը*, որ հին հնթանոսական «Ծաղկամոր տոնն էր» եւ ունի ելնելու ու վերադարձի նրկու *սահաթ*՝ ժամանակ, նրկու կես պտտույտները՝ մեկ լրիվ շրջան է:<sup>\*1</sup>: Նրա անցումը եւ վերադարձն իրար հետ՝  $53$  եւ  $1/3$  տարի, մոտավորապես  $54$  տարի է:<sup>\*2</sup>: Արևը եւ լուսինը յուրաքանչյուրը կես/կես պտույտով՝  $180^0 + 180^0$ , ամեն  $54$  տարին մեկ

\*1 - Պատահական չէ, որ վեդայական կարգականոնում, ինչպես նաև հայկական էպոսում նրկու՝ Միթրա եւ Վարունա, Մեծ Մհեր եւ Փոքր Մհեր իպոստասները ներկայացնում են՝ արևն եւ լուսին, գիշերն եւ ցերեկն դուալիզմը:

\*2 - B. L. van der Warden, Science Awakening II, Oxford Univ. Press, N.Y. 1974, p. 103.

«հանդիպելով» ստեղծում են խավարման նրնույթ:

Ըստ էպոսի, Փոքր Մհերի Ագռավաքարից տարին երկու անգամ ելնելը (Համբաժման եւ Վարդնորի տոներին) պատահական չէ՝  $54 \times 2 = 108$ : 1008 կամ 108 թիվը վեղայական հոգևոր ուսմունքում ներկայացնում է՝ անմահության գաղափարը, իսկ արեւմտյան՝ Պյութագորյան դպրոցում, ներկայացնում է՝ անմահության եւ շրջապտույտով վերադարձի գաղափարը: 108 թիվը՝ հնագույն թաքնագիտության մեջ՝  $1 > 8$  համակարգն է, որ հայր Աստծո լիարժեք, վերջին արտահայտություն՝ որդին է, որն իրականում հոր արտացոլանքն է, նյութական տիեզերքն է, որ չորս փուլերով արտահայտվում է վերջնական ամբողջությամբ: 108 թվի կենտրոնում միջանկյալ գերոն՝ պոտենցիալ ներունակությունն է՝ Անհունն է, թիվ մեկը՝ Հայր աստվածությունն է, թիվ ութը՝ 8-րդ վերջին աստվածությունն է, որ ավարտում է Ոգին նյութի մեջ տիեզերական փուլը: Նա՝ Փոքր Մհեր, Քրիստոս, Հորոս եւ այլն, Հայր Աստծո պատկերով եւ նմանությամբ է (*«հայր Աստծո արտացոլանքն է»*), սակայն՝  $1/8$  հարաբերությամբ՝ ութ անգամ փոքր է:

Եւս մի կարևոր հանգամանք. հնագույն հավատամքային  $(1 + 8)$  համակարգում, որտեղ «1»-ը լռությունն է, չարտահայտված Անհունն է, որը «ստեղծում» է իր ութ արտահայտված կողմերը, Փոքր Մհերը 8-րդ վերջին աստվածությունն է, եւ դեպի ետ՝ դեպի նախնական դիրք, վերադարձ «ապահովող» իպոստասն է: Պարզ պատկերացնելու համար, լավագույն գուգահեռը երաժշտական ստեղծաշարային հնչյուններն են: Եթե «ակիզբը» ընդունենք լռությունը, որից հետո՝ դո, ռե, մի, ֆա, սոլ, լյա, սի, դո, ապա պարզ է դառնում, որ առաջին եւ վերջին նոտաները (*հնչյունները, եթե չհաշվենք «լռությունը» որպես «1»*) «դո» հնչյունն է: Վերջին «դո»-ն՝ Փոքր Մհերը (*Հորոս, Քրիստոս, Դրոնիսիոս եւ այլն, համարժեք, նույնական իպոստաս կերպարներ են*) տիեզերական «ԲԱՆ»-ն է, որ իր հոր՝ գերագույն Աստծո նմանակն է, խոսքն է, միածին որդին է՝ 8-րդ «դո»-ն եւ 1- ին «դո»-ն, երկուսն էլ «դո» են, սակայն՝ մեկը բարձր, մյուսը ցածր տոնայնություններում:

Հնագույն շումերական շրջանը՝ 3600 թվային արժեքով, փաստորեն, նրանց 60-ական եւ 10-ական թվային հիմնարար համակարգերի համաձայն՝  $1 \text{ րոպ.} = 60 \text{ վրկ. եւ } 60 \text{ րոպ.} = 3600 \text{ վրկ.} = 1 \text{ ժամ, ժամանակի չափման ու հաշվարկման մոտեցումն է}^{*1}$ : Հայկական «Սասնա Շոնր» էպոսը պահպանել եւ ընդգծում է նաեւ Փոքր Մհերի «երկնային դիցին հատուկ» կյանքի ժամանակը: Լ. Մկրտչյանը ճիշտ է նկատել. «Ժայռում, Մհերի անգկացրած մեկ ակնթարթը հավասար է, ինչպես պարզվում է, նրկրի վրա մարդկանց ապրած մեկ տարվան»<sup>\*2</sup>:

\*1 - Dick Teresi, “Lost Discoveries”, USA, 2002, p. 48-50.  
 \*2 - «Սասունցի Դավիթ», Եր., 1989թ., Լ. Մկրտչյանի Առաջաբանը, էջ 55:

«Մոկացի Հովանի (գրի է առել ու 1892 թվականին հրատարակել է Գ. Հովսեփյանը)\*<sup>1</sup> նու Մարտիրոս Մուրադյանի (1972 թվականին գրի են առել Ն. Հարությունյանն ու Ա. Սահակյանը) պատումների համաձայն, Մհերի ժայռի մեջ է հայտնվում կրակ բերելու ուղարկված մի աղջիկ. Մհերի դուռը բաց է եղել նու աղջիկը գնացել է դեպի ժայռի մեջ վառվող կրակը (սա նու մի վկայություն է այն բանի, որ քարի, ժայռի մեջ կրակ է ամփոփված): Երկրի վրա անցնում է մի տարի, իսկ աղջիկը չի վերադառնում\*<sup>2</sup>: Ծնողները (ըստ Մ. Մուրադյանի պատումի) նրան հոգեհանգիստ են կատարում: Ուղիղ մեկ տարի անց աղջիկը վերադառնում է ու կրակ է բերում: Նա զարմանում է, երբ ասում են, որ մի ամբողջ տարի բացակայել է»\*<sup>3</sup>:

Խեր ասաց.- Ախչիկ,  
 Հսիկ տարին թըմըմավ, տու հո՞ւր էր կացի:  
 Ախչիկ էսաց.- Խերիկ, չէ՞ նս նուր կացի,  
 Ճրագ կպուցիր, դարձիր իմ,  
 Իսկի չեմ նստիր էնտեղ\*<sup>4</sup>:

Տիեզերական Բրահմայի (գերագույն էակի) գերեկային 12 ժամերը (որի ընթացքում արտահայտվում է նյութական տիեզերքը) մարդկային 4 մլրդ. 320 մլն. տարիների քանակությունն է: Այսինքն, Բրահմայի կյանքի մեկ օրվա տևողության հիմքում «ընկած» է օրվա ժամերի թիվը՝ արտահայտված վայրկյաններով, ընդունելով, որ Բրահմայի 1 վրկ. = մարդկային 1 տարվա, ապա մեծացնելով այն՝ «հաշվարկում» էին, «ստանում» էին 4 մլրդ. 320 մլն. թիվը, որը թե՛ նյութական տիեզերքի արտահայտման ժամանակի լայնությունն է նու թե՛ Բրահմայի գերեկային 12 ժամը: Մեկ ժամը = 3600 վայրկյանի, Մեկ օրը՝ օրվա 24 ժամը վայրկյաններով արտահայտած՝ 3600 x 24 = 86400 է: Բրահմի կյանքի սխեմատիկ մեկ տարին՝ 360 օրը, վայրկյաններով արտահայտված՝ 86400 x 360 = 31104000 է: Բրահմն ապրում է 100 տարի, որ վայրկյաններով արտահայտված՝ 3110400000 է, որը մեծացնելով 10000 անգամ (սանսկրիտ տարբեր տեքստերում Բրահմի կյանքի տևողությունը ներկայացված է՝ 100, 1000, 10000 տարիներով), կստանանք վեդայական ուսմունքում մատնանշած Բրահմի կյանքի տևողությունը՝ 3110400000000: Բրահմի կամ Փոքր Մհերի մեկ ակնըթարթը մարդկային կյանքի մեկ տարին է:

Այս մոտեցմամբ, Գառնիի Միհրի տաճարի 12 սյուների խորհրդաբանությունը ժամային մոտեցմամբ՝ 4 մլրդ. 320 մլն. մարդկային տարի (գերեկ), մյուս 12 սյուները՝ 12 գիշերային ժամեր՝ 4 մլրդ. 320 մլն. մարդկային տարի (գիշեր), նու 24 սյուն/ժամ = 2 x 4 մլրդ. 320 մլն. տարի է (գերեկ + գիշեր) =

\*1, - Ա. Ղանալանյան, «Ավանդապատում», էջ 41:  
 \*2,- «Սասնա Ծռեր», հատոր Ա, էջ 244-245:  
 \*3,- «Սասնա Ծռեր», հատոր Գ, էջ 55-56:  
 \*4,- «Սասնա Ծռեր», հատոր Ա, էջ 245:

8մլրդ. 640 միլիոն մարդկային տարի:

Բրահմայական համակարգում թվային այս համակարգերը Միջագետքյան ծագում ունեն<sup>\*1</sup>, որ խորանում են մինչև շումերական ժամանակներ:

Վերնում արդեն ասվել է, որ հայկական լեռնաշխարհի Խնթական եւ Միտանիական արքաների արձանագրված բանակցություններում (մ.թ.ա. 15-րդ դար), վկա կանչված մեծ աստվածների անունների շարքում է նաև Միիր/Միթրա աստվածության անունը, երբ մ.թ.ա. 15-րդ դարում, նույն աստվածության պաշտամունքն իրանական տարածքում բացակայում է:

Տարվա մեջ գարնանային ու աշնանային գիշերահավասարների եւ ձմեռային ու ամառային արեւադարձների ժամանակները, երբ **արևը** ելնում է՝ «Յուլ», «Կարիճ», «Զրհոս», «Առյուծ», կարդինալ համաստեղություններից, ժամանակագրությամբ խորանում է մինչև 7-9 հազարամյակների խորքերը, որ հետո դարձել է կրոնական միստիցիզմ՝ քրիստոնեության մեջ, Կաբալայում եւ այլն:

*«Համբարձման տոնն» իրականում եղել է հին հեթանոսական տոն: Այն կոչվել է «Ծաղկամոր տոն»: Համբարձման օրը նաև վիճակահանություն էր լինում, այսինքն ծիսակատարությամբ փորձում էին գուշակել իրենց բախտը, հատկապես՝ նորատի աղջիկներն ու նորահարսերը: Հավատում էին, թե լույս համբարձման գիշերը մի վայրկյան ջրերն անշարժանում են եւ ընդհակառակը՝ երկինք ու երկիր, լեռ ու քար, ծառ ու ծաղիկ սկսում են շարժվել եւ միմյանց ողջունել: Այս կախարդական վայրկյանին բացվում է եւ Մհերի դուռը ու կարելի է մտնել նրա քարայրը, կամ ինքը՝ Մհերն իր ձիով դուրս է գալիս աշխարհը դիտելու («Սասնա Ծռեր», Երևան, 1951, հատ. Բ, էջ 849): Մինչև 19-րդ դարի վերջերը Սասնո գյուղերում այս ծիսական տոնը պահպանվել էր:*

**Տիեզերածավալման դարաշրջանները**  
**Սասնա Ծռեր Էպոսում (էպոխաները):**

Բրահմայի օրվա թվերը՝ 12 ժամը եւ 4 մահայուզանների տնտղությունը, որը փաստորեն, Միջագետքյան ծագում ունի (*տես՝ B. L. van der Warden, Science Awakening*), իրականում հայկական էպոսի դիցերի թվերն են: Սանասար-Սարասար = 129600000 թիվը<sup>\*2</sup>, փաստորեն, ցուցում է բրահմայական **Տրնտա Յուզա** ժամանակահատվածը՝ 60<sup>3</sup> x 6, որը **Կրիտա Յուզայից** մինչև **Կալի Յուզա** «անկման» կամ «նյութական աշխարհի» վերջնական

<sup>\*1</sup>,- B. L. van der Warden, Science Awakening II, Oxford Univ. Press, N.Y. 1974, p. 103.

<sup>\*2</sup>,- Տես՝ «Աստվածների անունները որպես թվային արժեքներ» բաժինը:

1, 10, 60, 600, 3600 թվերի շումերական պատկերագրերը և բառատերմինները: / D. Teresi, "Lost Discoveries", USA, 2002, p. 47-49

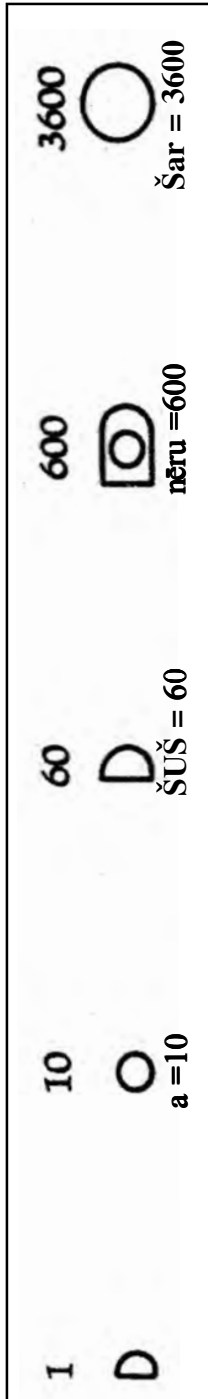

ձեռագրման շրջանն է: Գերագույն էակի ցերեկային 12 ժամերի ընթացքում, երբ նա արթուն է, արարվում է տիեզերքը: Բրահմի 12 ժամերը բաժանվում են չորս մասի՝ **չորս Յուզաների**, որ ներկայանում են որպես՝ **ուկյա, արծաթյա, պղնձյա և երկաթյա** ժամանակաշերտեր: «Սասնա Ծոեր» էպոսում ընդգծվում է Սանասարի «արծաթաստվածություն» լինելը\*1: **Արծաթ** աստվածություն Սանասարը գնում է Դեղձունի **«պղնձի քաղաք»** և փախցնելով կախարդ Քառսուն Ճյուղ Ծամ Դեղձունին, ամուսնանում է նրա հետ, որը տիեզերական նախածուն է: Այսինքն, հայկական էպոսում բացահայտ ընդգծվում է՝ **Տրևտա Յուզայից** (արծաթ) անցում դեպի **Դվափարա Յուզա** (բրոնզ կամ պղինձ) ժամանակաշերտ: **Սանասար** կամ **Սարասար** անունը, որի ստուգաբանությունն ու վերծանությունը բացահայտում են նրա թվով արտահայտված տիեզերական էպոսա լինելը, թիվ է՝  $60^3 \times 6 = 1296000^{*2}$ , և նրա, Պղնձի թագավորությունից (*պղնձ-բրոնզ ժամանակաշերտ*) «աղջիկ փախցնելը», բանալին է ամբողջ համակարգը վերականգնելու համար: Հնագույն հայկական էպոսի համարյա բոլոր տարբերակները ընդգծում են «Սասնա Ծոերում» չորս ճյուղի, չորս սերնդափոխության կարնորագույն կարգակառույցը: Ուրեմն, եթե Սանասարը 1,296 միլիարդ տարվա էպոսան է, ապա ճյուղից-ճյուղ կստանանք հետևյալ պատկերը՝

<u>Շրջաններ</u>		
1) Ոսկի = $60^3 \times 8 = 1728000$	Թորոս + Ծովինար	<u>Կրիտա Յուզ</u>
2) Արծաթ = $60^3 \times 6 = 1296000$	Սանասար + Դեղձուն	<u>Տրևտա Յուզ</u>
3) Պղինձ = $60^3 \times 4 = 864000$	Մեծ Մհեր + Արմահան	<u>Դվափարա Յուզ</u>
4) Երկաթ = $60^3 \times 2 = 432000$	Դավիթ + Խանդուղ	<u>Կալի Յուզ</u>
Ընդհանուրը՝ 4,320000:		

Չորս ժամաշերտերի ընդհանուր գումարը՝ 4,320000 = Բրահմայի ցերեկային 12 ժամերին:

Հնագույն շումերական ժառանգությունը՝ շրջանաշրջան = 3600-ի մեկ ՇԱԸ է. այսօրվա 1 ժամը՝ 3600 վարկյան է\*3: 12 ժամը կլինի՝  $12 \times 3600 = 43200$  վրկ./տարի:

Հայկական էպոսը սկսվում է Գագիկ-Կակեի թագավորությունից և վերջանում է Փոքր Մհերի Ագռավաքարում փակվելու և սպասման վիճակով, որոնք նույնպես ունեն իրենց ժամանակային էպոսան: Ներքևից վերև՝ 2, 4, 6, «բարձրանալու օրինաչափությունը» ցուցում

\*1,-«Իմ գլխուն իրեր արծաթ», - «Սասունցի Դավիթ», Երևան, 1989թ., էջ 136:  
 \*2,- Սար-ա-Սար = Šar x 10 x Šar = 12960 տարի, որտեղ Šar = 3600, Սար = ՇԱԸ:  
 \*3, - Dick Teresi, "Lost Discoveries", 2002, USA, p. 48-50.

է, որ կալի յուգայի ժամանակից հետո, որի թիվը՝  $60^3 \times 2$  է, հաջորդը պետք է լինի՝  $60^3 \times 1$ , որը Փոքր Մհերի Ագրավորարում սպասելու ժամանակահատվածն է: Թվային նույն օրինաչափությամբ **Գագիկ-Կակնի թագավորության** ժամանակաշրջանը՝  $60^3 \times 10$  է:

1) **Գագիկ = Կակնի = Հայր =  $[60^3 \times 10] = 2160000$ :**

Շրջաններ

2) <b>Ոսկի = <math>60^3 \times 8 = 1728000</math></b>	<b>Թորոս + Ծովինար</b>	ընդհ. գումարը՝ 4,320000 = Բրահմայի ցերեկային 12 ժամերին:
3) <b>Արծաթ = <math>60^3 \times 6 = 1296000</math></b>	<b>Սանասար + Դնդուն</b>	
4) <b>Պղինձ = <math>60^3 \times 4 = 864000</math></b>	<b>Մնծ Մհեր + Արմահան</b>	
5) <b>Երկաթ = <math>60^3 \times 2 = 432000</math></b>	<b>Դավիթ + Խանդուղ</b>	
6) <b>Փոքր Մհեր = <math>60^3 \times 1 = 216000</math>:</b>		

Փաստորեն, մենք ստանում ենք հնքագոն համակարգ, որ լիարժեք համապատասխանության մեջ է թե՛ շումերական, թե՛ բաբելական\*1 եւ թե՛ ուրարտական կարգակառույցին:

**\*1,- Շումերաբաբելական տարբերակ**

<u>Արական աստվածներ</u>	<u>Իգական կողակիցները</u>
60 - ԱՆՈՒ	55 - ԱՆՏՈՒ
50 - ԷՆԼԻԼ	45 - ՆԻՆԼԻԼ
40 - ԷԱԷՆԿԻ	35 - ՆԻՆԿԻ
30 - ՆԱՆԱ/ՄԻՆ	25 - ՆԻՆԳԱԼ
20 - ՈՒԹՈՒ/ՇԱՄԱՇ	5 - ԻՆԱՆԱ/ԻՇՏԱՐ
10 - ԻՇԿՈՒՐ/ԱԴԱԴ	5 - ՆԻՆՀՈՒԵՍԱԳ

6 արական, աստվածներ      6 իգական, աստվածուհիներ:

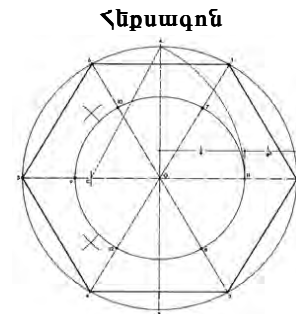

Այսինքն, 6 զույգ աստվածություններ, որ ներկայացնում են նաև թվային արժեքներ եւ աղերսվում են օրվա 24 ժամերի հետ: Փաստորեն, եթե **Գագիկ-Կակնի** թագավորության ժամանակաշրջանը գերոնների աբստրակտումով գումարենք Փոքր Մհերի ներկայացրած թվին, նորից կստանանք  $60^3 \times 2 = 4320$ , որ կներկայացնի Բրահմի գիշերային 12 ժամերի տևողությունը: Հնդերոպական ծագում ունեցող եւ Հայկական լեռնաշխարհից ու Միջագետքից Հնդկաստան «արտահանված» վեդայական ուսմունքն ասում է, որ տիեզերքն արարվում է Բրահմի 12 ցերեկային ժամերի ընթացքում (*մարդկային 4 միլիարդ 320 միլիոն տարի*), երբ նա արթուն է: Երբ նա քնած է, տիեզերքը՝ գոյաբանական մեր աշխարհը,- վերանում է, քանի որ Բրահմայի 24 ժամվա տևողությամբ մեկ օրը ներկայանում է 12+12 երկու կեսերով: Բրահմի 12 ժամերը՝ մարդակային 4 միլիարդ 320 միլիոն տարին, ոչ թե՛ հավասարչափ չորս մա-

\*1 - Dick Teresi, "Lost Discoveries", USA, 2002, p. 48-50.

սնրի բաժանում է, այլ ներկայանում է հարաբերական հետևյալ բաժանում-  
 ներով՝ **ոսկյա շրջան- 4.8 ժամ, արծաթյա- 3.6, բրոնզյա- 2.4, նրկաթյա- 1.2, ընդհ.՝ 12 ժամ:**  
 Նախ պետք է ասել, որ թվային կամ տիեզերական այս էպոխաների համա-  
 կարգը ոչ թե հնդկական է, այլ «ընդունված» է եղել բոլոր հնագույն հավա-  
 տամքային կառույցներում, որովհետև նրա հիմքը՝ տարեշրջանը 360 օր  
 սխեմատիկ լուսնային տարին է, որտեղ օրը՝ 24 ժամ է եւ շաբաթը յոթօրյա է:

Փոքր Մհերի Ագռավաքարում փակվելուց հետո, նույնիսկ հավերժական  
 եւ անմահ թվագող Քեռի Թորոսն է մեռնում:

«Քեռի Թորոս կսկծուց մեռավ,  
 որ իմացավ Մհերի փակվելի»

(«Մասունցի Դավիթ», Եր. 1989, էջ 415):

Այսինքն, Փոքր Մհերի «Ագռավաքարում» փակվելը նախանշում է  
 նյութական տիեզերքի ավարտը, որի հիմնադիր հյուսն էր Քեռի Թորոսը: Փոքր  
 Մհերը՝ Բրահմի ցերեկային ժամերի փուլի ավարտ է եւ վերադարձ նախնա-  
 կանությանը՝ ԿԱԿԻ (Գագիկ) > 1/10 Փոքր Մհեր: Առաջին աստվածության՝  
 Գագիկ = Կակի = Աստղիկ = խաչապաշտ թագավորը (*անունները տարբեր  
 են պատումներում*), որը Ծովինարի եւ Թորոսի հայրն է, սկիզբն է ամենայնի:  
 Նրա «թիվը» թվում է պետք է լինի՝ [60<sup>3</sup> x 10] ըստ վերնի աղյուսակի, քանի  
 որ ներքնից վերնի 60<sup>3</sup>-ը բազմապատկվել է՝ 2, 4, 6, 8 հաջորդականությամբ:  
 Միջագետքյան համակարգում, օրինակ, 7240-ը գրվում էր այսպես՝ (3600 x  
 2) + 40 = 7240\*1: Ուրեմն, հաջորդ 60<sup>3</sup>-ը բազմապատկվում է «10»-ով, որտեղ  
**Կակի-Գագիկը՝ [60<sup>3</sup> x 10] = 2160000:**

**Մհեր/Միթրան Հին Կտակարանում որպես ժամանակ-էպոխա:**

«Եւ Տերն ինձ ասաց. Առ քեզ համար մի մեծադիր մատյան, առ եւ գրիր,  
 - Մահէր-Շալալ-Հաշ-Բազ» (Եսայու Մարգար. գլ. Ը, 1-3):

«Աստվածաշնչի» հայերեն համարյա բոլոր թարգմանություններում  
**Մհերի** անունը հիշատակող այս մասը կարծես միտումնավոր կրճատված,  
 «վերախմբագրված» է\*2: Անգլերեն տարբերակում (ոչ բոլոր) \*3, էջատակում  
 գրված է բացատրությունը՝ «8. 1–4: **Մահէր-Շալալ-Հաշ-Բազ** խորհրդանը-  
 շանը՝ «արագ-ավարառություն-շուտափույթ-կողոպտոս»: Մարգարեն վավե-  
 րագրում է երկու սիմվոլներ («sign acts»), տես՝ 7. 11-12 էջատակ, «մանկան  
 անունը մինչեւ հասունություն-իմացություն, եւ հենց իր՝ մանկան բուն անու-  
 նը»: Եսայու 7. 11-ում կարդում ենք՝ «Մեկ անգամ եւս Տերը խոսեց Ահազին»

\*1, - Dick Teresi, “Lost Discoveries”, USA, 2002, p. 48-50.  
 \*2, - Հին Կտակարանում Մհեր-Մահերի «գոյության մասին» հայտնեց Սեդա Ջերեմյանը:  
 \*3, - Ամենաշատ աղավաղումները եւ կրճատում - վերախմբագրումները «Աստվածաշնչի» 1999  
 թվականի Մայր Աթոռ Ս.Էջմիածնի հրատարակության տարբերակում է:



նու ասաց, Խնդրիր Տիրոջից, քո Աստծուց նշան, ամենացածր անդունդից կամ ամենաբարձր նրկնքից»:

Քանի-որ այս աշխատության մեջ նպատակայնությունը կրոնական ներքին խորհրդաբանությունների բացահայտումը չէ, բավարարվենք ասելով, որ [Մահեր]-ը (խոսքը 8-րդ աստվածային արտահայտության մասին է, որ ամբողջական, ավարտուն տիեզերքն է, որ ըստ «Սասնա» էպոսի՝ Փոքր Մհեր) ամբողջական՝ անդունդից մինչև վերին նրկնք, կարգակառույց խորհրդանշանն է, որն ըստ քրիստոնեության, վերաբերում է ՈՐԴԻ ԱՍՏԾՈՒՆ: [Մհեր Շալալ-Հաշ-Բազ]-ը **արագ ավարառություն, շուտափույթ կողոպուտ, -** բացատրությունն այստեղ խորհրդաբանական իմաստ ունի՝ Քրիստոսը որպես հոգիների գող (տես՝ Նոր Կտակարան, ըստ Մարկոսի, գլ. 3, 22-30), ինչպես հայկական հեթանոսական աստվածություն Վահագն է հարդ (հոգիներ) գողանում Բարշամի ամբարներից\*1, ինչպես Օգիրիսն է «հոգու գող» նու այլն:

Բոլոր հնագույն կրոնների միստիցիզմում՝ հայկական «Սասնա Ծոեր», իրանական «Ջրադաշտ», հնդ-արիական «Րիգ Վեդա», արեւմտյան Միթրանիզմ, քրիստոնեական «Հայտնություն» նու այլն, **ժամանակների սկիզբը նու վերջը** բնորոշող այս նշանը ներկայանում է՝ **ճերմակ ձիավոր ուսին սնու թռչուն**, սինվոլով:

«Սասնա» էպոսում, Ագռավաբարում բանտված(ոգին նյութի մեջ) Փոքր Մհերը (որը սպասում է «իր ժամին» ու նայում տիեզերական ժամանակի «չարխի ֆալակին»\*2, որ դուրս ելնի ու «աշխարհը կործանի») այնքան «ծեր» է ու «նախահնդերոպական», որ **Մհեր-Մահեր** բառանունը սեմիտական որևէ լեզվով չի կարողացվում: Այս դարձվածքի ներայերեն փոխառությունը՝ Հին Կտակարանյան տարբերակը, չի ներկայացնում թե՛ ո՞վ է **Մահերը**, այլ միայն «կողմնակի» բացատրություն է տալիս նշանի մասին, որը խոսում է նրանց կողմից փոխառություն անելու մասին: **Մահեր Շալալ Հաշ Բազը** հին ներայերենով չի թարգմանվում որպես՝ «**ժամանակ**» կամ «**հասակ**», նու ոչ էլ՝ «**արագ-ավարառություն-շուտափույթ-կողոպուտ**»: Այս նույն սինվոլը հետագայում հայտնվում է «Նոր Կտակարանի» Հովհանու «Հայտնության» մեջ որպես վիպականացված կերպար՝ ժամանակների վերջում աշխարհը դատող նու կործանող «ճերմակ ձիավոր»(Քրիստոսի 2-րդ գալուստ): Բայց մինչև «Նոր Կտակարան» հասնելը, հնագույն «Րիգ-Վեդայում» նա արտահայտվել էր որպես ձիու ժամանակաշրջան՝ Կալկի Յուգա (Րիգ-Վեդայի աստվածները՝ Ինդրան, Դադիկիրան, Սուրիան, Ագնին, Սոման նու այլն կոչվում էին նծույզներ)\*3:

\*1,- Ա. Ղանալանյան, «Ավանդապատում»:

\*2,- «Սասնա Ծոեր», հ. Բ, մաս I, էջ 5:

\*3,- Rig Veda, 1.163, 1.162, 10.56: Կամ տես՝ “Rig Veda”, Penguin Classics, Wendy Doniger O’Flaherty, 1981, England.

ՄՀԷՐ-ՇԱԼԱԼ-ՀԱՇ-ԲԱԶ-ը՝ որպես ժամանակների սկիզբ և վերջ, որ մարդկային հոգիների որսորդն է, այս կամ այն ներկայացմամբ, գոյություն ունի հնագույն մի շարք հավատամքների միստիցիզմում, սակայն այս դարձվածքն իր բառափմաստային ստուգաբանությամբ պետք է ուղղակի կարդացվի որևէ լեզվով:

**1. ՄԱՀԵՐ = նախահղևրուպ. \*meH- ձեռն է, որ նշվ. է՝ «ժամանակ»:**

ՄՀԷՐ դիցը՝ նրա կատարած ֆունկցիան և նրա անունը, «ձեռավորված» է հնագույն հավատամք-համակարգի հիմքում ընկած բինարիզմի սկզբունքով: Նա՝ «Լուսին» և «Արև», **գիշեր-ցերեկ** երևույթն է որպես «ժամանակ» ատրիբուտ, որի էությունը և ֆունկցիան պահպանված է վերայական միֆալոգիայում՝ Միթրա և Վարունա,- **օր** ու **գիշեր**, և հայկական էպոսում՝ Մեծ Մհերի (արև) և Փոքր Մհեր (լուսին) ներկայացմամբ:

Նախահղևրուպական՝ \*meH-ը՝ «ժամանակի չափման միավոր», որից բոլոր հնդեւրոպական լեզուներն ունեն իրենց տարբերակները\*<sup>1</sup>: Սանսկրիտ.՝ māti, mimāti «չափումներ»(դրա համար է Մհերը սանսկրիտով դարձել՝ Միթրա), լատ.՝ mētiior «նս չափեցի», հին եկեղ. սլավոն.՝ mēra «չափ», գոթ.՝ mēl «ժամանակ», լիտվ.՝ mētai «տարի», ալբան.՝ mot «տարի», հիթթիթ.՝ **mehur** «ժամանակ», հուրիերեն՝ taam\*<sup>2</sup>, հայերեն՝ 'am > zam «տարի, ժամանակ»:

Հնդեւրոպացիների մոտ, լեզուներում, «Լուսին»-ը համարվել է ժամանակի չափման միավոր: Սանսկրիտ.՝ māh, māsa- «ամիս, լուսին», Ավեստա՝ mā, պարսկ.՝ māh, հուն.՝ μέν, և այլն, բոլորի նշ.՝ «լուսին» և «ամիս»: Հայերեն՝ amis, amsoy, նշանակում է «լուսին», «ամիս» (ինչպես նաև՝ mahik՝ «լուսին», - սվեյլա-ցուսն իմն է): Բոլորի հիմքը հնդեւրոպական նախալեզվի [\*meH-]-ն ձեռն է\*<sup>3</sup>:

**2. ՇԱԼԱԼ < ՇԱՐԱՐ, L < R:**

ՇԱԼԱԼ = ՇԱՐ-ԱՐ = ՇԱՐ = ŠAR = 3600 շումերական տարեշրջանի թիվն է, որի պատկերագիրը նաև շրջանաօղակն է: Սա հայերեն ՇԱՐ-ն է, հունական ՍԱՐՈՍ-ն է և այլն:

**3. ՀԱՇ ԲԱԶ**

Եբրայերենում որևէ իմաստ չարտահայտող այս դարձվածքը կարող է միայն աղերսվել Մհեր/Միիր/Միթրա աստվածության մշտական ուղեկից խաչաթնի ազդավ/բազն թռչունի հետ: Ըստ «Ավեստայի», ազդավը՝ Միիրի անբաժանելի ուղեկիցը, գերագույն աստվածության «խոսնական է» (Ադրամագ-դան Ազդավի միջոցով Միիր-Միթրային հրամայում է սպանել անհնազանդ ցուլին): «Մասնա Ծռերում» թռչունը՝ Ազդավաքարի ներկայությունն է: Ըստ եգիպտական տարբերակի՝ անմահ **ԲԱ** -ն՝ սնի թռչունը, մարդու բարձրագույն ոգին է\*<sup>4</sup>: Ըստ

\*1, \*2, \*3, - T. Gamkrelidze & V. Ivanov, “The Indo-European & The Undo- Europeans”, p. 591: p. 590-591, (17n):  
 \*4, - Moustafa Gadalla, «Egyptian Cosmology», 2001, USA, p. 107.

հնագույն գերմանական եւ սկանդինավյան տարբերակների՝ Օդին աստվածության մշտական ուղեկիցը բազմն է եւ այլն: Ըստ թաքնագիտության, եւ պահպանված ձեռով մեզ հասած եգիպտական համակարգի, **սնի թռչունը՝ բազն, ազռավ եւ այլն**, խորհրդանշում է **բարձրագույն միտք-Ոգին**, ի տարբերություն **ճերմակ թռչունի** կամ **ճերմակ ձիու**, որ խորհրդանշում է տիեզերական ցածրադիր, կենդանական ՇՈՒՆՉ - ՀՈԳԻՆ՝ animal moundi:

Այս թռչունի «նախակարապետը» հնագույն աստղագիտության մեջ «Անգղի», այսօր «Կարապ» կոչվող համաստեղությունն է, որ «Սասնա Ծռեր» էպոսում, մինչեւ Ազռավաքարը, հանդես է գալիս որպես երկնային նշան, որ հաջորդաբար իջնում է էպոսի գլխավոր դիցերի աջ բազուկին: Հայկական էպոսում այդ նշանը կոչվում է՝ **Խաչ-Պատրագ:** Հավատամքային պատումների գերագույն աստվածության սիմվոլը հանդիսացող թռչունը, ըստ հնագույն աստղագիտության, վերաբերում է ՀՅՈՒՄԻՍԱՅԻՆ ԽԱՉԻ՝ **Կարապի** համաստեղությանը: ԿԱՐԱՊԻ համաստեղությունը գտնվում է երկնային Ծիր Կաթին «գետ-ծովի» կենտրոնում: Եվ Ծովինարը խմելով այդ ծովի միջից բխած աղբյուրից հղիանում է գերբնական երկվորյակներով: Փաստորեն, բառի ստուգաբանությունը ցուցում է, որ էպոսի այս միստիկ խորհրդանշանը՝ ա) **քառաթեւ խաչ** է, բ) **հայր** է (նախահնդերուպ.՝ Patēr), գ) **թռչող** է, դ) **պահպանիչ** է (տես՝ «Խաչ-Պատրագին իր աջ բազուկին» բաժինը):

Վերելում արդեն ասվեց, որ **սնի թռչունը՝ բազն, ազռավ եւ այլն**, խորհրդանշում է **բարձրագույն միտք-Ոգին**, ի տարբերություն **ճերմակ թռչունի** կամ **ճերմակ ձիու**, որ խորհրդանշում է տիեզերական ցածրադիր, կենդանական ՇՈՒՆՉ - ՀՈԳԻՆ՝ anima moundi: «Սասնա Ծռեր» հայկական էպոսում, **կենդանական շունչ-հոգու** խորհրդանշիչը Մհերի անմահ նժույգ՝ **Քուռկիկ Չալալին է**, - animal moundi - «կենդ. շունչ-հոգի», իսկ Ազռավաքարը խորհրդանշում է՝ բարձրագույն **Միտք-Ոգին**:

Մհերի անմահ նժույգի անունը՝ **Քուռկիկ Չալալի** «կենդանական շունչ-հոգի» իմաստն ունի, որ հնագույն հնդեւրոպական նախալեզվի \*anH, ձեւից է: Տիեզերական Շունչը՝ ԱԼԱՅԱ-ն, որը բացարձակ հավերժական գոյություն է՝ ըստ Մահայանա դպրոցի, նաեւ անհատական **Շունչ-հոգու** իմաստն ունի:

**Չալալի:** Սանսկրիտով՝ **jiva**<sup>\*1</sup> նշանակում է «կենդանություն», եւ սա ֆլորա եւ ֆաունային է վերաբերում: Իսկ **ánila-h**<sup>\*2</sup> նշանակում է՝ «շունչ»: Նույն իմաստով, ձին՝ Քուռկիկ Չալալին, ինքն է իրեն ներկայացնում «Մասնա» էպոսի բազմաթիվ պատումներում.

«Եյ անիրավ, ընչի՞ կը վախենաս,  
Քանի մ' քու թրի հեռջեվ եհան,

\*1, \*2,- T. Gamkrelidze & V. Ivanov, "The Indo-European & The Indo-Europeans", p. 387, 388:

**Երկու սկոմ յեմ շնչիլը՝ս հեռջեվ կը հա»:**

(Սասնա Ծոեր, հ.1, էջ 674, Երեւան, 1936թ.)

Հայերենում **շունչ** բառի հոմանիշն է՝ հոգի, էակ, **արարած**: Հայկական լեռնաշխարհի հնագույն հիթթիթական **Ալալու** աստվածությունն առաջին աստվածություններից (**Ալալու**, Կումարբի, Անու, Թեշուբ), ավագն է՝ առաջինն է, որ տիեզերական **Շունչ-հոգի** կենսաուժն է ներկայացնում: Հրեղեն ձիու անունը՝ «**Ջ+ ալալի**»՝ «ջ» նախդիրով, աղերսվում է հեթիթական ալալու > արար-ու > հայերեն՝ արարած-ի (*լ > ր անցումով*) հետ: Ձիու **Քուկիկ** անունը՝ հուրիերեն՝ Քուրրա, Kurra, հայերեն՝ «քուռակ» ձեռից է:

Պարզ պատկերացնելու համար պետք է հասկանալ հենրի հավատամքը: Ըստ հնագույն կարգալեզանի, մարդը նրորդություն է՝ 1. մարմին - 2. շունչ/ հոգի - 3. Միտք-Ոգի: Մարդն իր մեջ ներառում է եւ կենդանական շունչ- հոգին եւ բարձրագույն միտք-ոգին: Ըստ թաքնագիտական միստիցիզմի՝ **շունչ-հոգին միտք-հոգու** մարմինն է, կացարանն է\*1, ինչպես նյութական մարմինն է՝ շունչ-հոգու կացարանը: **Շունչ-հոգու** մեջ է ծնվում **միտք-ոգին**: Պատահական չէ, որ հայկական էպոսի պատումներից մեկում նրկվորյակ աստվածությունների մայրը հղիանում է հրեղեն ձիու սմբատակի ջուրը խմելուց (*Ս. Ծ. հատ. 1, էջ 1029-1031*): Էպոսի պատումներից մեկում, երբ իջնուհանտերը Սանասարից պահանջում է «գիշերելու վարձը»՝ ձիուն մեկ արծաթ, մարդուն կես արծաթ, Սանասարը ճշտում է «իրերի կարգը», ասելով.- «*Ափո՛, ես քեզ կտամ ձիուս էրկու արծաթ, իմ գլխուն իրե՛ք արծաթ*»: Մարդը նրորդություն է՝ 1. մարմին, 2. շունչ, 3. ոգի, ձին նրկու՝ 1. մարմին, 2. շունչ: Հայկական էպոսի անմահ ճեղքի **Ջալալի** անունը որեւէ իմաստային կամ ֆունկցիոնալ կապ չունի արաբական «ջալաթ = դահիճ» բառի հետ, ինչպես ժողովրդական ասացող ծերունին է փորձել մեկնաբանել: Էպոսում Քուկիկ Ջալալու ֆունկցիան բարձրագույն միտք-ոգու իպոստաս աստված- ների չորս սերունդներին իր մեջքին կրելն է: Բոլոր պատումներում այս հրեղեն ձին ինքն իր մասին ասում է, որ կենդանական «շունչ-հոգու» իպոստասն է. ըստ էպոսի, նա իր հրե շնչով է կոտորում թշնամու բանակները (*տես՝ «հրեղեն ձի՛ Քուկիկ Ջալալի» բաժինը*):

Հին կտակարանում **Մահեր-Շալալ-Հաշ-Բազ** խորհրդանշանի ներկայացումը որպես՝ «*արագ-ավարառություն-շուտափույթ-կողոպտու*» եւ «*մանկան անունը մինչեւ հասունություն-իմացություն, եւ հենց իր՝ մանկան բուն անունը*» խորհրդաբանական ուղերձ-իմաստ, վերաբերում է տիեզ-

\*1, - Ըստ թաքնագիտության, սիմվոլի լեզվով, մարդը ձիու վրա կամ ավանակի վրա (*Յիսուսի մուտքը Երուսաղեմ*) նշանակում է բարձրագույն միտք-ոգին կարողանում է կառավարել իր ցածրագիր «նա»-ը՝ շունչ-հոգին:

րական մարդուն՝ լոգոսին, որ կայացած տիեզերքն է, եւ նրա «կյանքի ժամանակը» պատումային խորհրդաբանության մեջ ներկայանում է համաստեղությունների սիմվոլներով եւ տիեզերական շրջափուլերի պարբերական շրջապտույտով (*Մահեր = ժամանակ, Շալալ = շունչ-հոգի, Հաշ-Բազ = միտք-հոգի*):

**«ՄԱՍՆԱ ԾՈՒՆ» ԷՊՈՍԻ ՎԵՐՋԱԲԱՆԸ՝ ԳԱՂՏՆԻ ՈՒՂԵՐԸ**

Հնագույն համակարգի վերջին դիցը, որը ներկայացնում է ժամանակների վերջը, փաստորեն, հնագույն հավատամբային պատումներում ներկայանում է որպես՝ **ճերմակ ձիավոր է սնի թռչունը ուսին կամ Ագռավաբարում փակված** սիմվոլ: Երբ Փոքր Մհերը ելնի, անարդար, հին աշխարհը կործանվելու է եւ սկսվելու է նոր փուլ, նոր սկիզբ: Ե՞րբ է դա լինելու: Հայկական էպոսն այս առումով էլ ունի աստղագիտական իմֆորմացիա, որ ժողովրդական վերապատմող գուսաներն ու ծերունիները չհասկանալով խորհրդաբանական իմաստները, «թնթնակի» աղավաղել են «Մասնա Ծոնը» էպոսում պահպանված այս ուղերձ-իմֆորմացիան: Ե՞րբ է Փոքր Մհերը դուրս ելնելու քարից: Բերենք 150 պատումներից մի քանի տարբերակներ *1.*«Երբ ցորենն նղավ քրնց ալուճ ու գարինն նղավ քրնց մասուր մի»<sup>\*1</sup>, *2.*«Չոր ցորենի հատ նղնի մասրի բարա», *3.*«Երբ ցորենի հատն նղավ մեկ մասուր»<sup>\*2</sup>, «Հար գորիզն չեղնի մասրի խաղար, հար ցորին չեղնի ընդույզի խաղար, Մհեր տուրս չեղնի գուղրի մեչեն», «Հար գորիզն գ'եղնի կրց մասուր, հար կարին գ'եղնի կրց շգլուր»<sup>\*3</sup>, *4.*«Չոր ցորենի խատ նղի քանց մասուր մը»<sup>\*4</sup>: Բոլոր պատումներում եղած վերջաբանները հաշվի առնելով, էպոսի խմբագիրները ստեղծել են հավաքական վերջաբան-ուղերձը.

**«Երբ ցորենն նղավ քանց մասուր մի,  
Ու գարինն նղավ քանց ընկույզ մի,  
Էն ժամանակ հրամանք կա, որ ելնենք էդտեղեն»<sup>\*5</sup>:**

Բոլոր պատումներում հատուկ ընդգծվում է ցորեն-գարու եւ դրա մեծանալու՝ մասուրի չափ դառնալու «կարևորությունը»:

Բայց մինչև «Մասնա Ծոնը» էպոսի վերջին ուղերձը վերծանելը, վերադառնանք նրա ծննդի հետ կապված խորհրդաբանությանը:

*1.* Նորածին Փոքր Մհերի աջ **ափի** մեջ արյուն կա եւ ինչպես Թեոփոսն է բացատրում, միայն **քարը** կարող է նրան **«մուտ տա»** (*մուտ տալ = պահել*):

Հնագույն հնդեւրոպացիների մոտ **«Քար»** բառը նշանակել է նաեւ՝ **«ներկինք»** (Stu՝ T. Gamkrelidze & V. Ivanov, “The Indo-European & The Indo-Europeans”, p. 575):

\*1, – «Ս. Ծ.», հատ. Բ, պատում Ա, \*2- «Ս. Ծ.», հատ. Բ, մաս I, պատում Բ, \*3- «Ս. Ծ.», հատ. Բ, մաս I, էջ 195-196, \*4 - «Ս. Ծ.», հատ. Բ, մաս I, էջ 246:  
\*5, - «Մասունցի Դավիթ», 1989թ., Երևան, էջ 417:

Պատահական չէ, որ Ագռավաքարից ելնենով Փոքր Մհերը նրկնքով է շրջում, իսկ հողի վրա չի կարողանում մնալ: Նրան միայն **երկինքը** կարող է «մուտ տալ»՝ պահել:

2. Փոքր Մհերի ծնվելուց նրա ձեռքերը եւ ոտքերը կապում են գութանի շղթայով (որպես թե՛ բարություն են) եւ մանուկը կտոր-կտոր է անում «գութանի շղթաները»:

Հին հայերի մոտ, մ.թ.ա. V հազարամյակում, տարին սկսվում է գարնանային գիշերահավասարով(Մարտ-21), երբ վաղ առավոտյան արևը ծագում է տարեշրջանը սկսող առաջին «երկնային Յուլ» եւ «գութան» համաստեղություններից\*1: Անմիջապես «Յուլի» համաստեղության գլխավորում է գտնվում «գութանի» համաստեղությունը՝ այսօրվա «Եռանկյունի» (Triangulum) համաստեղությունը\*2: Աշխարհի առաջին հողագործ նախահնդերուպացիների մոտ, տարվա սկիզբը եւ առաջին համաստեղությունը անշուշտ պիտի աղերսվեր հողագործական ամենաինն եւ ամենակարևոր գործիքի՝ գութանի եւ նրան լծված ցուլի հետ: Տարին սկսելով «Գութան-Յուլ» համաստեղությունից, տասներկու ամիսների ընթացքում, արեգակը ամեն ամսվա առաջին օրը ծագում է առավոտյան առաջինը բարձրացող համաստեղությունից, «ձնավորելով» 12 համաստեղությունների շղթան: Էպոսում «գութանի շղթա» խորհրդաբանությունը՝ «գութան-Յուլի» համաստեղությունից սկսվող 12 համաստեղությունների շղթան է:

«Սասնա Ծռեր» էպոսում, բարուրի մանուկ Փոքր Մհերը կտրատում է գութանի շղթաները: Փաստորեն, Փոքր Մհերը, ի տարբերություն իր նախնիների, որոնք «ձնավորում» են զողիակների շղթան, պիտի քանդի, կտոր-կտոր անելով ոչնչացնի «գութանի շղթան», եւ իր կատարելիք «Ֆունկցիայի» մասին մանուկը դեռ բարուրի մեջ գտնվելով է ցուցում(կործանող Սստված):

3. Վերջին դիզի կինը՝ Գոհարը, անսպասելի, առանց «պատճառի» մեղում է, եւ անմահ ու անժառանգ վերջին հերոսը փակվում է Ագռավաքարում (Մեւ ագռավը խորհրդանշում է բարձրագույն ոգի, - ԲՄ՝ սնուագլուխ թռչուն):

Փաստորեն, եթե ուշադրություն դարձնենք, որ «Գոհար» անունը նշանակում է «ակ», թանկարժեք քար, եւ Սանասար նախահայրը տիեզերական սկիզբ է դնում՝ 1-ին վիշապի նրախից ակնաքարը հանելով, որի պատճառով հմայքների թագավորությունը ձնափոխվում՝ լույս, ջուր ու կյանք է ստանում եւ, Դեղձուն Ծամր «խնձոր» ստանալով, սերունդ տվող մայր է դառնում, «արարում է աշխարհը», ապա Փոքր Մհերի կին Գոհարը՝ որպես ակ,- ակնա-

\*1,- Տես՝ «Sky Glob» համակարգչային ծրագիրը. տեղանքը՝ 36, -43, Մարտ 21, մ.թ.ա. 5500թթ.:

\*2,- Միջագետքյան MUL.APIN-ի աստղագիտական տեքստերում «գութանը» կոչվում է APIN: Տես նաև՝ Ա. Դավթյան, «Հայոց աստղային դիցաբանություն», 2004թ., Երևան, էջ 21-27:

քար, փակվում է՝ անցնում է անդրաշխարհ, մեռնում է: «Արևի-Լուսին» բալանսը խախտվում է: Եվ Փոքր Մհերը դեպի վերադարձ, նախնականությունը վերահաստատելու խորհրդանիշն է դառնում:

4. Փոքր Մհերը մենամարտում է յոթ հրեշտակների հետ: Նրա թրի հարվածը հասնում է մինչև սև ջուր, եւ նրան Աստծո հրեշտակն իր թևը դնել չտար հարվածին, ապա աշխարհը կկործանվեր: Բայց քանի որ ժամանակը չէր, ոչ Մհերն է կարողանում հաղթել, ոչ էլ յոթ հրեշտակները, որ միասին ելել էին Մհերի դեմ:

Թաքնագիտություն.-

«Այդպես ճառագայթները Շունչի կը նմանին. Մեծ Գիտակցութիւնը կը շնչէ եւ կ'արտաշնչէ, կշռոյթային կենսունակութիւն մը ապահովելով արարչագործութեան դաշտին մէջ յառաջ տարուող բնաշրջումի կամ բարեշրջումի աշխատանքին»: «Թաքնագիտությունը կուսուցանէ, թե այս ճառագայթները կը հոսին Մեծ Արջ համաստեղութեան եօթը աստղերէն: Անոնց Աղբիւրը Անհունին մէջն է: Անհունէն ծագում կ'առնէ սհատը ոյժի ճառագայթ մը, եւ բախում ունենալով Մեծ Արջ համաստեղութեան եօթը աստղերուն հետ, կը բեկանուի եօթը ճառագայթներու: Այս եօթը ճառագայթներու հոսանքը ուղղուելով Ծիր Կաթին համաստեղութեան՝ կը միաձուլուի Ծիր Կաթինի եօթը իզական ուժերուն հետ (Բազմաստեղի յոթ աստղերը) եւ կը սաղմնաւորէ մեր արեւային դրութեան գոյութեան նախատիպարը, որմէ կառոյց կ'առնէ դարերու տեւողութեան մեր արեւային դրութիւնը» (Թորգոմ Սարեյդարյան, «Հինավուրց իմաստնության Հիմները»):

Էպոսում, յոթ հրեշտակները «Սայլի»՝ «Մեծ Արջի» յոթ աստղերի ճառագայթներն են (Մեծ եւ Փոքր Արջերը՝ Երկվորյակ դիցերի աստղատներն են), «Սև ջուր»-ը՝ իզական հիմք ունեցող «Բազմաստեղի» յոթ ճառագայթներն են: Փաստորեն Փոքր Մհերի հետ ճակատամարտի էին դուրս ելել յոթ հրեշտակները, որ Մեծ Արջից բխող արական յոթ ճառագայթներն են: Սրանց «ներկայությունը» կաթնածիրում յոթ մոլորակներն են, որոնց անուններով են կոչվում շաբաթվա օրերը: Փոքր Մհերը ութերորդ՝ վերջին դիցն է: Ութ սփերաների մասին 7-րդ դարի հնդիկական Անանիա Շիրակացին գրում է. «Այս յոթ գոտիները հակառակ են միմյանց: Առաջին գոտին, որ կոչվում է Երկնային ցրտության **բնակատեղի**, հենվում է այն ոլորտի վրա, որ կոչվում է ութերորդ»<sup>\*1</sup>: Ութերորդը, որը յոթ գոտիներից անդին է, Ա. Շիրակացին գրում է, որ այն կոչվում է Զիմերական գոտի («Զիմեր»= Վիշապ, օձ):

Ըստ Շիրակացու հայտնածի, յոթ գոտիներից վեր, ամենայնի հիմքը՝ Արփին է, որից Արեգակը ստանում եւ փոխանցում է աստվածային հուր-

\*1, - «Անանիա Շիրակացի», 1979թ., Երևան, էջ 116-119, ծանոթագրություն էջ՝ 343:



Ուղղությունը՝ A-ից B եւ հետդարձ՝ B-ից A  
Գծագիր # 1

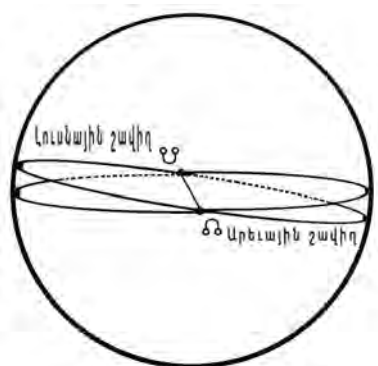
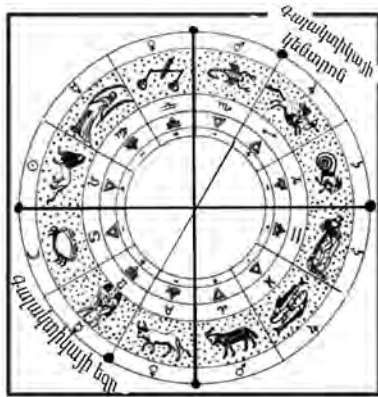

Արեւի եւ Լուսնի շավիղներ:  
Լուսնի հարավ. մակաձ → Զ  
Հյուսիսային մակաձ → Մ

լույսը: Թարնագնտ Ա. Շիրակացին մոլորակների մասին տալիս է հետևյալ տեղեկությունը:

«Արդ՝ մոլորակ կոչվող այդ աստղերը յոթն են, որոնք եւ համապատասխանում են շաբաթվա օրերին՝ սկսելով անձայրածիր արեգակից, այսինքն՝ կիրակի օրվանից, որի հետևությամբ հեթանոսները անվանել են շաբաթվա օրերը ի պատիվ Արեգակի, Լուսնի եւ հինգ մոլորակների ...»<sup>\*1</sup>:

	Հույները	Հայերը	Պարսիկները
Կիրակի՝	Նելիոս	Արեգակ	Խորաշնտ
Երկուշաբթի՝	Սելենոս	Լուսին	Մանգ
Երեքշաբթի՝	Արևս(Մարս)	Հրատ	Նազ
Չորեքշաբթի՝	Հերմես(Մերկուրի)	Փայլածու	Կոճ
Հինգշաբթի՝	Ջևս (Յուպիտեր)	Լուսնթագ	Տիրենջ
Որբաթ՝	Ափրոդիտ(Վեներա)	Լուսաբեր	Անահիտ
Շաբաթ՝	Հրոնոս(Սատուրն)	Երևակ	Զրվան» <sup>*2</sup> :

5. Փոքր Մհերը, ըստ «Մասնա Ծոներ» էպոսի, «համբարձման» գիշերը փորձում է դուրս գալ Ազոտավաքարից:

Սույն գլխի առաջին մասում արդեն ցուցել ենք, որ այս խնդիրը վերաբերում է **լուսնի մակաձին**, որ փուլային՝ 54 տարին մեկ, ստեղծում է խավարման երևույթ եւ աղերսվում է երկրագնդի առանցքի տատանման փուլի հետ՝ Precessio-ի երևույթ:

Լուսնի հյուսիսային մակաձը գտնվում է «Երկվորյակներ», իսկ հարավայինը՝ «Կարիճ» համաստեղություններում: Ըստ հնագույն վեդայական աստղաբախտության, աներևույթ, «ծրխանման» Ռ-ահու-Կետու վիշապը ձգվում էր այս երկու համաստեղությունների երկարությամբ: Արեգակնային համակարգի ձեւավորման սկզբում այս վիշապը գլխատվում է առաջին դիցի կողմից (հայկական էպոսում Սանասարի կողմից): Նրա գլուխը եւ իրանը ապրում են իրարից անկախ, եւ ամեն 54 տարին մեկ, վիշապը փորձում է կուլ տալ արեգակը եւ չի հաջողում: Ժամանակների վերջում, երբ վիշապի գլուխը եւ իրանը **միանան**, ապա վիշապը կհաջողի կլլել արեգակը: Ըստ Ջոն Ջեկինսի, այս հնագույն պատումն ունի գիտական

\*1,\*2,- «Անանախա Շիրակացի», 1979թ., Երևան, էջ 116-119, ծանոթագրություն էջ՝ 343:



հիմք. «վիշապի գլխի եւ իրանի միացումը» նա ներկայացնում է որպես արեգակ-լուսնի մակաձեւերի համատեղում գալակտիկայի մակաձի հետ, որը Ծիր Կաթին գալակտիկայում մեծ փոփոխություններ առաջ կբերի: Փաստորեն, «Մասնա Ծռեր» էպոսում Փոքր Մհերը հանդես է գալիս որպես աշխարհը կործանել պատրաստվող դից, որը վերայական Ռահուի նման, նույնպես կորցնում է կնոջը, իր կեսին՝ Գոհարին:

Փոքր Մհերի պարբերաբար դուրս ելնելու փորձը՝ 54 տարեփուլով խավարման երեւոյթն է: Թե՞ քանի 54 տարիների գումարումով մենք կստանանք տիեզերական աղետի ճշգրիտ ժամանակը, թե՞ Փոքր Մհերը ե՞րբ կելնի Ազաւովութարից, ե՞րբ կհաջողի. «տիեզերական եւ փուլային ի՞նչ երեւոյթ, ի՞նչ պրոցեսի դեպքում դա տեղի կունենա».- հարցին, «Մասնա Ծռեր» էպոսը պատասխանում է՝

**6. «Երբ ցորենն նդավ քանց մատուր մի,  
Ու գարին նդավ քանց ընկույզ մի,  
Էն ժամանակ հրամանք կա, որ ելնենք էդտեղեն»:**

«Սասունցի Դավիթ», Երևան, 1989թ., էջ 417:

Այս վերջին «ուղերձը» աղավաղված է, ժողովրդական ասացողները չհասկանալով սրա խորհրդաբանությունը, իմպրովիզացիայի ենթարկելով, ուղերձը կապել են՝ «առատության, լիության» հետ, որն ըստ էության, հակասում է «ցիկլը» փակող, աշխարհը կործանող Փոքր Մհերի ֆունկցիայի հետ: Ծննդից սկսած կանխանշված է «աշխարհը կործանելու» Մհերի մեսիան: **Բերքի առատությունը** նրա ելնելու հետ ի՞նչ կապ ունի: Այստեղ, վերջին ուղերձում, կատարվել է նմանահունչ բառերից իմաստի վերալսմբագրում, քանզի ասացողը չի հասկացել ուղերձի բուն իմաստը, բայց պահպանել եւ հաղորդել է ուղերձը վերափոխված տարբերակով (*Ժողովրդական ասացողի կողմից իմպրովիզացիայի նույն միտումը մենք տեսանք՝ «Խաչ-Պատրազին» խորհրդանշանի առումով, որ չհասկանալով՝ Խաչ-Պատրազին կամ Խաչ-Պատեռազմին էր դարձնել*) \*1:

**Ա.** Ըստ հնագույն կանոնակարգի, 7-րդ աստվածություն Օզիրիսի մարմնից ցորեն է աճում, փաստորեն, 7-րդը, որ Օրիոնի համաստեղությունն է, կոչվում է՝ **«հացի տուն» կամ՝ «Ցորեն»:**

\*1,- Նման օրինակները շատ են: Օր.՝ ժողովրդական բանասացը չէր կարող իմանալ, որ Փոքր Մհերը հնագույն աստվածություն է, եւ Քրիստոսի նախակարապետ կերպարն է ու նա չի կարող սպասել Քրիստոսի գալստյանը, քանի-որ հենց ինքն է տիեզերական մարդը՝ Ադամ Կադմոնը, Քրիստոսը: Կամ, որ Մելքիսեդեկը համակարգում հենց նույն 8-րդ աստվածությունն է՝ Փոքր Մհերը, եւ Սանասարին ու Բաղդասարին, որոնք 5-րդն են, Մելքիսեդեկը չէր կարող կնքել:

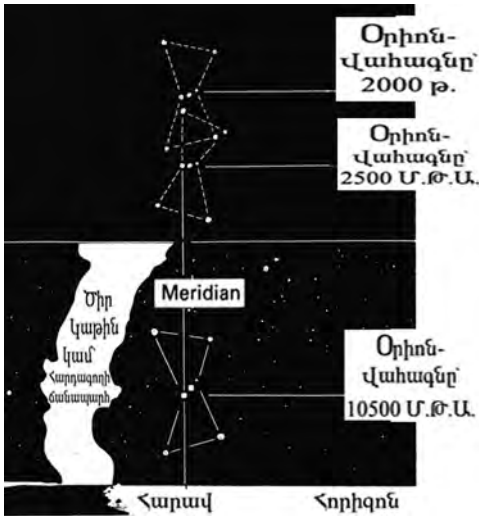

**Է. Էպոսի վերջին ուղերձում, մսուրքը դարձել է՝ մասուր: Հին հայերը կաթնածիրի աստղերով լի գետը՝ գոտին, կոչել են մսուրք (*Մսուրք՝ տես որևէ բառարան, - Հայկազյան բառարան, Հոմանիչների բառարան, Բազատրական բառարան, Տես՝ Ղ. Ալիշան, «Հին Հավատք», Աղթարք բաժնում, Վեննտիկ, 1895թ.*):**

**Գ. Գարի** - «գարի գցել»՝ գուշակել, «գարնդյութ»՝ գարնհմա, գարրնկեց, գարի գցող, - բախտագուշակ, գարն գցում՝ բախտահրմայություն, կանխատեսում, մարգարեացում, աստղահմայություն, ծննդաբաշխք ծննդոցք, ծննդաբախտ (*մեկի ծնունդի մասին*): Հնտաքրքիր

է, որ **ցորենի** կամ **գարու** նախահնդեւրոպական ձևը [\*Har-]-ն է նու ունեցել է նաև միջինան նշանակություն (*T.Gamkrelidze & V.Ivanov, "Indo-European And..."*, p. 551-552):

«Մասնա Ծռեր» էպոսում «Հացն ու գինին» դարձվածք-աղոթքը քրիստոնեական չէ, այն շատ ավելի հին է: Հայկական լեռնաշխարհի հնագույն հիթթիթների ծիսական աղոթքներում, (*«Մուվաթալիի աղոթքը աստվածների խմբին Ամպրոպի լուսարձակ աստծո շնորհիվ»*, տես՝ *Muwatallis Prayer, Ch. 381, by Itamar Singer, 1996, USA*) ծիսակատարությունը կատարվում է հացի եւ գինու «օգնությամբ»: Հուրրիական աղոթական էքսորսիզմը (ոգնկանչություն) կանչում է նախամորը եւ ապա արտասանում է LUHAL-ի կամ LUAZU խոսքերը:

**Դ. Յորեն-Գարի** խորհրդաբանությունը տիեզերական արական կենսահուր Օգիրիսի՝ «Օրիոնի» հետ է կապվում (universal sexual energy), որից

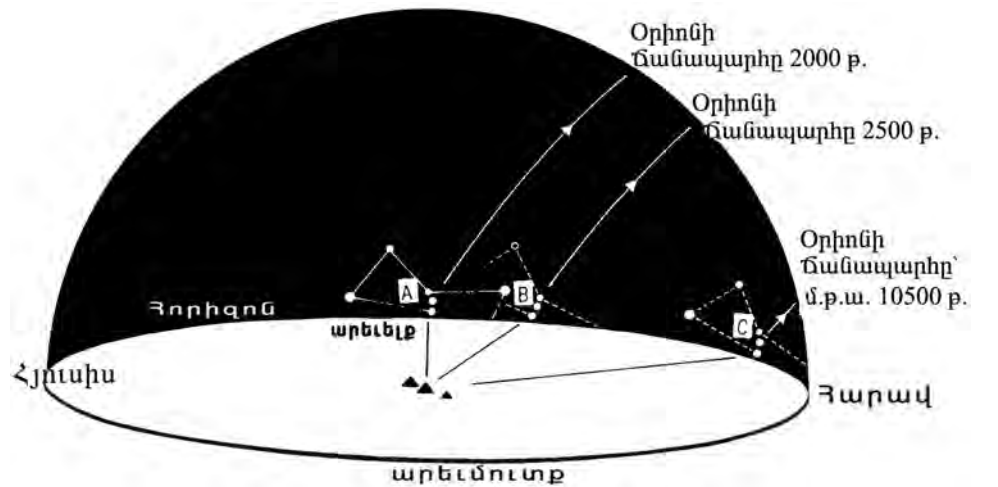



**ՆԿ #1**

Արևի ելքը վաղ առավոտյան՝ «Յուլ», «Այոլոծ», «Կարիծ», «Ջրիոս»՝ գարնանային, ամառային, աշնանային եւ ձմեռային գիշերահավասարների ժամանակ, ըստ հնագույն համակարգի եւ կրոնական միստիցիզմի, աղերսվում է ժամանակների **սկզբի** կամ **վերջի** հետ:



**ՆԿ #2** /Եզնկելի տեսիլքը եւ ՆԿ.#1-ի քարտեզը նույնն են:

ամենայն կյանքն է սկսվում\*1: Մակայն մի դեպքում Օգիրիսը կամ Վահագն հարդագողը «կյանք» է սփռում (ժամանակների սկզբում՝ ըստ եգիպտական տարբերակի), մյուս դեպքում, ժամանակների վերջում, «Օրիոն-Վահագնը» իր ցանածի, սփռածի հավաքողն է՝ «հոգիների գող է», «բերքը» հավաքողն է\*2, ինչպես Քրիստոսը, ինչպես Հին Կտակարանի Եսայու գրքում, **Մահեր-Շալալ-Հազ-Քազ**-ի անվան՝ «արագ հավաքել, կողոպտել», բացատրությունն է\*3:

**Ե.** Հորոսը հառնում է Օգիրիսի կողից եւ Օրիոնի «մոտենալը» գողիակաշղթային, երկրին, ըստ աստղային համակարգի, ամեն 12.5-13 հազար տարին մեկ է լինում, որ համապատասխանում է տիեզերական մեծ՝ 25920 տարվա կեսն եւ լրիվ փուլի հետ\*4:

**Զ.** «Մասնա» էպոսի Մանասարի անունը՝ *Մանասար > Մարասար* աղերսվում է տիեզերական մեծ տարվա կեսի հետ՝  $25920 : 2 = 12960$  (Sar = Շար = 3600; սարասար =  $3600 \times 10 \times 3600$ ):

Փոքր Մհերը սպասում է անդրաշխարհիկ իր **հոր ոգու** «մոտենալուն», երբ երկնային ժամանակները ցուցող «չարխի ֆալակը» կանգ կառնի եւ Փոքր Մհերը «հրամանք» կունենա ելնելու ու կործանելու չար աշխարհը: Փաստորեն, «Մասնա» էպոսի վերջին ուղերձը կապված **ցորենի, գարու** եւ ժամանակի հետ, պետք է- որ իր չաղավաղված, նախնական տարբերակում լինի այսպես. ցորենը, որպես «հացի տուն»՝ **Օրիոն** համաստեղություն\*5, պետք է աղերսվի ոչ թե **մասուրի**, այլ **մսուրքի** հետ, որը Ծիր կաթնի կենդանակերպ համաստեղություններն են:

**«Երբ ցորեն եղավ քանց մասուր մի».**

պետք է լինի՝ **«Երբ ցորեն դառնա մսուրք»:**

Այսինքն, Երբ ցորենը՝ «Օրիոնի» աստեղատունը, որ կոչվում է «Հացի Տուն», վերադառնա դեպի **«մսուրք»**\*6, մոտենա Ծիր կաթնի տնասանելի «հոսող գետին»:

\*1,- Jeremy Naydler, "Temple of the Cosmos", p. 82:  
 \*2, - Ա. Ղանալանյան, «Ավանդապատում»:  
 \*3,- Եսայի 8, 2-3, 8.(1-4)ո:  
 \*4,- Ռ. Բուվալ, Գ. Հանկոկ, Անտոնի Վեստ եւ այլոք նույն եզրահանգման են եկել, տես՝ G. Hancock, R. Bauval, "The Message Of The Sphinx", 1996, USA:  
 \*5,\*6,- «Մասնա Ծեր» էպոսի պատումներից մեկում «Օրիոնի» համաստեղության մասին ասվում է՝ **յոթ փռի հաց ուտող, քայց սոված մարդը:** Սա «Օրիոնի» նախագայությունն է. որ գտնվում էր ոգիների աշխարհում եւ դեռ արտաշխարհում չէր արտահայտված: Ծիր կաթինը հայտնի է եղել նաև **մսուրք** անունով, այսինքն կենդանակերպ աստղատների գոմ, այստե:

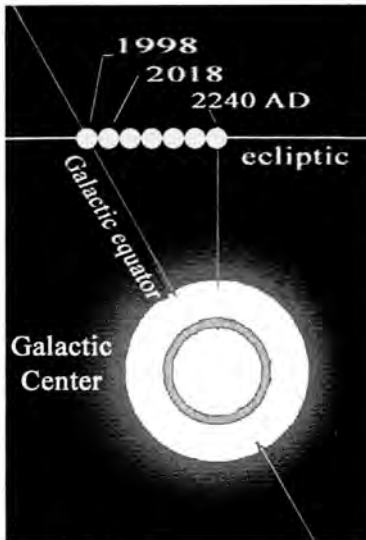

Figure 21.2. Timing parameters of the galactic alignment

Նկարը՝ Jhon Major Jenkins, «Galactic Alignment», 2002, USA, p. 251

Արեգակի գալակտիկայի կենտրոնին մոտենալու հետ կապված ժամանակակից գիտական հաշվարկները հենու չեն հին քրմերի կողմից հնագույն հավատամքային պատումներում ներկայացվող ինֆորմացիայի ճշգրտությունից: Ստորև ներկայացնում ենք Ռութերֆորդ Ափլեյթոն լաբարատորիայի աստղագետ Փաթրիկ Վալլասի հաշվարկների արդյունքները:

Ձմեռային արեւադարձի ժամանակ արեգակը գալակտիկայի կենտրոնին ամենամոտը կլինի՝ 1998 թվականին: Սա համապատասխանում է *Mecus / USNO* գիտական կենտրոնի հաշվարկների հետ: Արեգակի հեռավորությունը գալակտիկայի կենտրոնից այդ ժամանակ կլինի՝ 6.4396 աստիճան: Ձմեռային արեւադարձին արեգակը **գալակտիկայի հասարակած** կհասնի 2021 թվականին: Ձմեռային արեւադարձին արեգակը գալակտիկայի կենտրոնին ամենամոտը կլինի՝ 2219 թվականին, երբ հեռավորությունը կենտրոնից կլինի՝ 5.6367 աստիճան, այսինքն 0.8029 աստիճան ավելի մոտ քան 1989 թվականին ( $6.4396 - 5.6367 = 0.8029$ ): Սակայն, ձմեռային արեւադարձին արեգակը եւ գալակտիկ կենտրոնը կլինեն տեսանելի եւ նոյն տեղամասում՝ միջօրեականի վրա՝ 2225 թվականին (Jhon Major Jenkins, «Galactic Alignment», 2002, USA, p.252):

Ըստ Ջոն Ջենկինսի, հնագույն Մայաների օրագույցը տիեզերական աղետի ժամանակը ցուցում է՝ 2012 թվականը\*1:

Ըստ Ջեյ Վեյդների (Jay Weidner), որը Կաբբալայի կոսմոլոգիայի մասնագետ է, Բինսահ սեփիրոտն աղետվում է Գալակտիկայի կենտրոնի հետ եւ կոչվում է՝ աշխարհների «մեծ մայր» եւ հրեական օրագույցով յոթերորդ շեմիթահի անկումը լինելու է՝ 2240 թվականին\*2:

Ջոն Ջենկինսն իր «Galactic Alignment» գրքում փորձել է վերայական Ռահու-Կետու վիշապի «հարությունը»՝ գլխի եւ պոչամասի միացումը, բացատրել որպես տիեզերական աղետի վիպական ներկայացում, սակայն հաշվարկների առումով դա նրա մոտ չի ստացվել, որովհետեւ չի օգտագործված SAROS - 54 տարեփուլով կրկնվող խավարման երեւույթի հին շումերական ժամանակների հաշվարկները: Եվ ամենա-

\*1, \*2, - Jhon Major Jenkins, «Galactic Alignment», 2002, USA, p. 252-255.

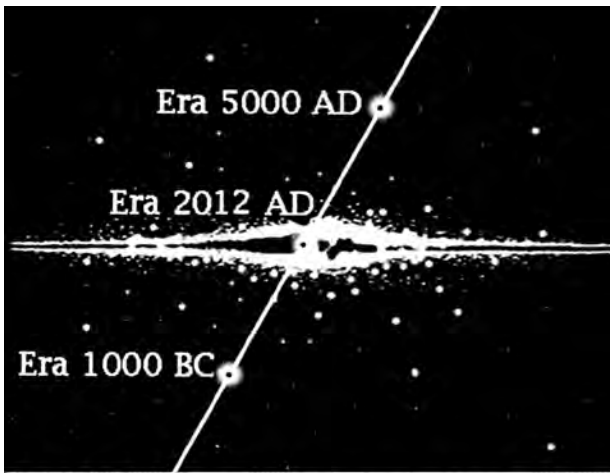

Figure 21.1. The alignment of the solstice meridian with the galactic equator

Արեգակի դիրքը Միջօրեականի եւ գալակտիկայի հասարակածի նկատմամբ՝ մ.թ.ա. 1000թ.-ին, 2012թ.-ին եւ 5000թ.-ին: Նկարը՝ Jhon Major Jenkins, «Galactic Alignment», 2002, USA, p. 249

կարնուորը, վերոհիշյալ հեղինակներից ոչ մեկը չունենալով «Մասնա Ծռեր» էպոսում տեղ գտած ինֆորմացիան, եւ չմտածելով որ տիեզերական աղետը պետք է միաժամանակ համընկնի լուսնի հարավային մակաձում արնի խավարման հետ (մի քան, որ 54 տարվա փուլային հաշվարկով կա հնագույն շումերական սալիկներում; F. Thureau-Dangin, *Tablettes d' Uruk, Paris 1922, Text no. 14*) \*1, սխալի մեծ շեղում ունի:

Ըստ հին քրմերի, երկրագնդի առանցքի տատանման մեկ ու կես փուլը՝ 38880 տարի է, որ իրենում «ներառում» է 720 հատ 54 տարեփուլով կրկնվող խավարման փուլ՝

$54 \times 720 = 38880$ : Տիեզերական մեծ տարին՝ 25920 տարի, ունի 480 հատ խավարման 54 տարեփուլ: Եվ քանի-որ, ինչպես Ջոն Ջենկինսն է ընդգծում իր գրքում, արեւը 36 տարում է անցնում մինչեւ գալակտիկայի հասարակածը եւ երկրագնդի առանցքի տատանումով՝ Precession-ի նրնույթով մեկ աստիճանը 72 տարի է: Այս դեպքում, տիեզերական մեծ տարվա վերջում արգակի գալակտիկայի կենտրոնին ընդուպ մոտենալը եւ 54 տարփուլով կրկնվող արնի խավարումը, ըստ իս (*իմ տեսակետը «Մասնա Ծռեր» էպոսի վերջի ուղերձով է հիմնավորվում*), պետք է «կայանա» միաժամանակ: Եվ գալիք «տիեզերական աղետը», եթե պիտի տեղի ունենա արեգակի գալակտիկայի հասարակածին մոտենալու պայմանով, ապա ըստ «Մասնա Ծռեր» էպոսի, այն կարող է լինել ոչ թե 2012 թվականին, ինչպես Մայաների հնագույն օրացույցն է ցուցում, այլ՝ 2013 թվականին: Եթե «տիեզերական աղետը» պետք է տեղի ունենա արեգակի գալակտիկայի Միջօրեականին ընդուպ մոտենալով, ապա այն կարող է լինել՝ 2222 թվականին, այլ ոչ թե Պատրիկ Վալլասի հաշվումներով՝ 2225թվին: Այս կարգի հաշվարկի համար, որտեղ հաշվի է առնված խավարման կրկնվող 54 տարեփուլը, մեզ համար հիմք է ծառայել մ.թ.ա. 585 թվականի Մայիսի 28-ին Հայկական լեռնաշխարհում տեղի ունեցած Թալեսի խավարումը\*2:

\*1,- B. L. Van der Warden, *Science Awakening II*, Oxford Univ. Press, N.Y. 1974, p. 103.

\*2,- Նույն աղբյուր, էջ 121:

**«Ու գարին նղալ քանց ընկույզ մի»:**

Գարու աղերսումը ընկույզի՝ «կակալի», «կակնի» հետ հետնւյալն է. տոհմի պապը, տոհմի հիմնադիրը հին հայերի մոտ, աղերսվում է ընկույզի՝ կակալի հետ: Էպոսի **Գագիկ-Կակո** թագավորը Սասնա դիցերի մորենական նախահայրն է, որից եւ դուրսագունների այս տոհմի սկիզբը դրվեց: Ընկույզը որպէս ամբողջ՝ գունդ, հնագույն համակարգում նախնական, ներունակ ամբողջի՝ գերագույն աստվածության ատրիբուտն է: Աթումը կամ նրա ատրիբուտ «Անգղ-Կարապի» համաստեղությունը աղերսվում է ժամանակների սկզբի հետ:

Փաստորեն, «Սասնա Ծռեր» էպոսի վերջաբանը, վերջին՝ անմահ եւ անժառանգ դից-հերոսի Ագռավաքարում սպասումն է, որի ելնելով աշխարհը կործանվելու է եւ ամենայն ինչ վերադառնալու է իր նախնական վիճակին: Եվ ժամանակների մոտ լինելու կանխանշանը՝ «Յորեն-Հացի Տուն-Օրիոն» աստեղատան **մսուրքին**՝ Կաթնածիրի կենդանակերպ աստղատներին վերադառնալն է: Փոքր Մհերի **սպասումը, հույսը**՝ իր հոր «Յորեն-հացի տուն» աստեղատան վերադարձն է դեպի **մսուրք**, երբ ժամանակները կլրանան: «Հացի տուն»՝ Դավիթը, շումերական **Դումուզի** աստվածության գուգահեռն է, նրա ԴՈՒՄՈՒ անունը հակադարձ կարդալու դեպքում՝ ՈՒՄՈՒԴ, սասնո բարբառով նշանակում է՝ «հույս, սպասում»<sup>\*1</sup>, որ այսօր էլ «որդի» եւ «հույս, սպասում» իմաստներով օգտագործվող եւ տարածված բառ է սասունցիների մոտ: Փաստորեն, յոթերորդ դիցը, որ մեռնող ու հառնող աստվածությունն է եւ որդի է, եւ հարության՝ բնության հարության սպասում, հույս է:

«Սասնա Ծռեր» էպոսի համարյա բոլոր պատումներում կա մի շատ կարևոր էպիգոդ: Յոթ տարեկան Փոքր Մհերը չճանաչելով իր հորը, կռվում է Դավթի հետ եւ գետնում է նրան (Ս. Ծ., հատոր Ա, մաս I, էջ 374):

«Օրիոն» համաստեղությունը մոտավորապէս ամեն 13 հազար տարին մեկ, «մոտենում է» Կաթնածիրին եւ գիշերահավասարի ժամանակ, նա այնքան մոտ է թվում հորիզոնին, որ կարծես «գետնված» լինի<sup>\*2</sup>: Մյուս կողմից Սասնա էպոսում Դավիթը ներկայացնում է արեւը, արեւի «արական կողմը», Փոքր Մհերը որպէս լուսնի իպոստաս, իր 54 տարեփուլային պտույտով, արեւի «խավարում» ստեղծող, այսինքն, Դավթին պատուհասող դիցն է: Էպոսի պատումներից մեկում Փոքր Մհերն այնպէս է ապտակում հորը, որ սրա դեմքը 180<sup>0</sup> շրջվում է: Էպոսում տեղ գտած այս դրվագը հիշեցնում է նրկրագնդի առանցքի տատանումով պայմանավորված Precession-ի օրենքը, քանի որ տիեզերական մեծ շրջափուլից հետո, արեւն «անս-

<sup>\*1</sup>,- «Սասնա Ծռեր», հատոր Բ, մաս II, /Բառարան/, Երևան 1951թ.:  
<sup>\*2</sup>, - G. Hancock, R. Bauval, «The Message Of The Sphinx», Jhon M. Jenkins, «Galactic Alignment».

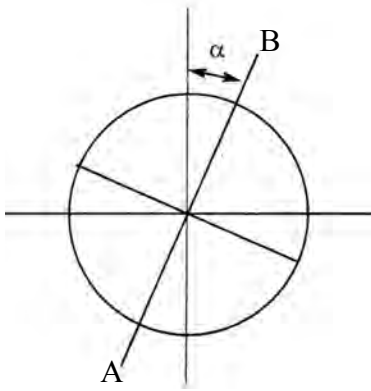

Երկրագնդի առանցքի շեղումը տատանվում է՝ 22.1° - 24.5°:  
 Առանցքի տատանման պատճառով Հյուսիսային բևեռի համաստեղությունը մեզ համար փոփոխվում է: Տատանման լրիվ փուլը՝ 22.1° → 24.5° → 22.1° մոտավորապես 39-40 հազար տարի է:

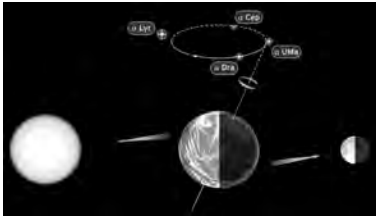

Հնում, ամենակարևոր աստեղատունը համարվում էր այն աստեղատունը, որտեղից գարնանային գիշերահավասարի ժամանակ, վաղ առավոտյան ծագում է արևը: 12 կենդանակերպ աստղատներից յուրաքանչյուրում՝ 30°, արևը «սահելով» մնում է՝ 2148-2160 տարի:

Յուրաքանչյուր աստեղատան մեջ՝ մոտ 2160 տարի, իսկ 12 աստղատրներով անցումը՝ 25800 - 25920 տարի, կոչվում էր տիեզերական մեկ մեծ տարջրան՝ 12 x 30° = 360°:

պասելի», 180° «դարձով», կսկսի ծագել հակառակ կողմում՝ այսօրվա արևմուտքում եւ ոչ թե արևելքում:

Իր հորը պատուհասող, եւ նրա կողմից անիծված որդու պատմությունը, հայկական ավանդապատումներում, Էպոսի Փոքր Մհերի գուգահեռ Արտավազին է, որ բանտարկվում է Մասիս լեռան քարայրում. երկու հավատարիմ շները կրծում են նրա շղթաները, որ ելնի ու աշխարհը կործանի: Ըստ հին ավանդության, երբ Արտավազը ծնվել է, Աժդահակի սերնդի վիշապագուն կանայք կախարդել են նրան, զոդացել են Արտավազին օրօրոցից եւ նրա փոխարեն դեւ են դրել\*1: Սակայն, 5-րդ դարի հեղինակ Եզնիկ Կողբացու հաղորդման համաձայն, հին հայերը իրենց փրկության հույսը կապում էին Արտավազի քարանձավից դուրս գալու հետ:

**ԵՋՐԱԿԱՑՈՒԹՅՈՒՆ**

Երկրագնդի առանցքի շեղումը տատանվում է՝ 22.1° - 24.5°: Առանցքի տատանման պատճառով հյուսիսային բևեռի համաստեղությունը մեզ համար փոփոխվում է: Տատանման լրիվ փուլը՝ 22.1° → 24.5° → 22.1°, մոտավորապես 39 - 40 հազար տարի է: Հնում, ամենակարևոր աստեղատունը համարվում էր այն աստեղատունը, որտեղից գարնանային գիշերահավասարի ժամանակ, վաղ առավոտյան, ծագում է արևը: 12 կենդանակերպ աստղատներից յուրաքանչյուրում արևը «սահելով» մնում է՝ 2150-2160 տարի (*յուրաքանչյուր աստղատունը՝ 30°, եւ 12 աստղատներում՝ 12 x 30° = 360°*): 12 աստեղատներով անցումը՝ 25800 - 25920 տարի, կոչվում էր տիեզերական մեկ մեծ տարեջրան: Այսօրվա աստղագիտության մեջ այս երևույթը կոչվում է՝ *Precession-ի նրնույթ*: Արևի ծագը վաղ առավոտյան՝ «Յուլ» (*գարնանային գիշերահավասար*), «Ադյուծ» (*ամառային արեւադարձ*), «Կարիճ» (*աշնանային գիշերահավասար*), «Ջրհոս» (*ձմեռային արեւադարձ*)՝ համաստեղություններում, ըստ հնագույն համակարգի եւ կրոնական միստիցիզմի, աղերսվում է ժամանակների **սկզբի** եւ վերջի հետ: Հին կտակարանում «Եզնկելի» եւ Նոր կտակարանում «Հայտնության» մեջ տեղ գտած նկարագրությունը, փաստորեն, աղերսվում է «արևի ելքի» հետ: «Արևի ելքի» այստեղ ներկայացված համադրումը եղել է 9 - 7 հազար տարի առաջ (տես էջ 426, նկ. #1 եւ #2):

\*1,- Ս. Հարությունյան, «Հայ հին վիպաշխարհը», էջ 76:

Մյուս կողմից, ըստ հնագույն համակարգի, գալակտիկայի կենտրոնը եւ եզրը համապատասխանում են լուսնի եւ արեւի ուղեծրերի հատման հանգուցակետերին՝ հարավային եւ հյուսիսային մակաձներ: Ըստ հնագույն վեդայական տեքստերի, երկնային գլխատված վիշապը՝ Ռահու(*գլուխ*) եւ կենու(*պոչամաս*), «ձգվում է» լուսնի այս երկու մակաձներով եւ փորձում է կուլ տալ արեւակը, բայց քանի որ նա գլխատված է դա նրան չի հաջողվում: Նրա գլուխը գտնվում է գալակտիկայի կենտրոնում, «Կարիճի» եւ «Աղեղնավորի» մեջտեղում, ավելի ճշգրիտ՝ «Աղեղնավորի» 3<sup>0</sup>-ում: Վիշապի պոչածայրը գտնվում է «Երկվորյակների» մոտ, գալակտիկայի եզրագծում: Հնում, շումերական ժամանակներում, լուսնի լրիվ պտույտը համարվել է մեկ եւ կես՝ 36տարի+18տարի կամ՝  $18 \times 3 = 54$  տարվա շրջանը, նրբ ամեն 54 տարին մեկ նույն օրը տեղի է ունենում խավարման նրեույթ: Շումերները սա կապում էին ՇԱՐ-ի հետ (մեկ Շարը = 3600 տարի), եւ 54 տարեփուլով մեկ ՇԱՐԸ հավասար է՝  $66.66 \times 54 \approx 3600$  տարի\*1:

Փոքր Մհերը, ինչպես հայկական «Սասնա» էպոսի մատենատիկական խնդիրն է ցուցում, ամեն 54 տարին մեկ, գարնանային գիշերահավասարին, դուրս գալով Ագռավաքարից, կես շրջան անելով նորից վերադառնում է (*գնալն ու վերադարձը՝ 360<sup>0</sup>*), համոզվելով, որ աշխարհը կործանելու իր ժամանակը դեռ չի հասել: Ինչպես էպոսն է ցուցում, քարանձավից ելքի եւ մուտքի համար, 54 մարդկային տարին, Փոքր Մհերի մեկ *սհաթն* է: Մհերի արագությունը բազմապատկելով 40-ով, քանի-որ էպոսում ոչ պատահականորեն նշվում է 40 օրը, ստանում ենք մեկ գողիակով սահելու 30<sup>0</sup> պրոցեսիայի աստղագիտական նրեույթի ժամանակը՝ 54 տարի  $\times$  40 = 2160 տարի: 12 աստեղատրներով սահելով՝ 30<sup>0</sup>  $\times$  12 = 360<sup>0</sup>, Մհերը լրում է տիեզերական մեծ տարին՝ 25920 մարդկային տարիների ընթացքում: Ինչպես հին հույները եւ քաղեագիներն էին 54 տարվա փուլը հաշվում  $3 \times 18 = 54$  եւ այն անվանում “Exeligmos” «լրիվ պտույտ» (*F. THUREAU-DANGIN, Tablets d’Uruk, Paris 1922, Text no. 14’; B. L. van der Warden, Science Awakening II, Oxford Univ. Press, N.Y. 1974, p. 103*), նույն կերպ հաշվելու դեպքում՝ երեք կես կամ մեկ ու կես, ստացվում է երկրագնդի առանցքի տատանման լրիվ փուլը՝  $22.1^{\circ} \rightarrow 24.5^{\circ} \rightarrow 22.1^{\circ}$ , որ 38800 տարի է: Եթե հայկական էպոսում, նախահայրեր Սանասարն ու Բադրասարը՝ *մեկ լիքը* եւ *կես բուռ* խմված ջրի արդյունք են, այսինքն, երկուսով միասին են ներկայացնում Precession-ի նրեույթը, ապա վերջին դից՝ Փոքր Մհերը, որը փակելու է շրջափուլը, ըստ էպոսի, Precession-ի նրեույթը միայնակ ներկա-

\*1- Հույները եւ բաբելոնացիք արեւի խավարման հաշվարկները կատարում էին 18 տարվա կտրվածքով: Փաստորեն, հայկական էպոսը պահպանել է ՇԱՐ-ով հաշվարկելու հնագույն սկզբունքը: Մ. Խորենացին էլ է թագավորների տարեփուլերը հաշվում ՇԱՐ-երով: Հայերն ՇԱՐ-ը շումերական Šar = 3600, նույն բառն է, նույն իմաստով:



յացնողն է: Մի քանի պատումներում Փոքր Մհերը սպանում է իր հինգ քեռիներին (*օրնակ՝ Ս. Ծ., հատոր Ա, մաս I, էջ 374*): Այս պատումում, Մհերը նստած տնդը, աջով հոր գոտկատնդից բռնելով նրան բարձրացնում է գլխից վեր ու զնտնով է զարկում ձախ կողմում: Մեկ ուրիշ պատումում, այնպես է ապտակում հորը՝ Դավթին, որ սրա դեմքը 180° պտտվում է (*Ս. Ծ., հատոր Ա, մաս I, էջ 467-469*): Էպոսում համանման էպիզոդները չեն կարող պատահական լինել: Եգիպտոս այցելած հույն պատմիչ Ներոդոտը (մ. թ. ա. 5-րդ դար) հաղորդում է **ժամանակների մասին**: Ըստ նրա, եգիպտական քրմերը ժամանակի խրոնոտոլոգիան գրանցել են հնագույն ժամանակներից՝ *«Այդ ընթացքում արևուր նրկու անգամ մայր է մտել այնտեղ որտեղից ծագում է, եւ նրկու անգամ ծագել է այնտեղ որտեղ մայր է մտնում»*: Ըստ ֆրանսիացի հայտնի եգիպտոլոգ, մատենատիկոս Շուայլե դե Լուբիցի վերլուծության, քրմերի ասածը հնարավոր է միայն Precession-ի նրկույթով. 25920 տարեփոխության ավարտով, մեծ շրջափուլից հետո, արևին «անսպասելի», 180° «դարձով», կսկսի ծագել հակառակ կողմում՝ այսօրվա արևմուտքում եւ ոչ թե արևելքում: Դավթիթը՝ շումերական **Ութու** արևի աստծո գուգահեռն է, **Արատտա** նրկուի Դումուզին է՝ «արևին» է: Արևի դեմքը 180° «դառնալը» կամ Փոքր Մհերի կողմից իր հինգ քեռիներին սպանելը, աստեղատների շարժի եւ նրանց դիրքերի փոփոխման մասին է: **«Կույս»** համաստեղությունից մինչև **«Չրիոս»**, վեց համաստեղությունների շղթայում միայն «Կույսն» է իզական, եւ նրանից հետո եկող հինգ համաստեղությունները «Կույսի» եղբայրներն են: Փոքր Մհերն իր մոր՝ Խանդուդի,- «Կույսի» համաստեղության հինգ աստեղատուն-եղբայրների սպանելը, ապա իր հորը՝ արև-Դավթին պատուհասելը, աղերսվում է 54 տարեփուլով, խավարման եւ 25920 տարվա շրջափուլի ավարտի համադրման հետ, երբ արևի ծագման դիրքը վեցյակ աստեղատներով փոխվում է 180°-շրջադարձով:

Ըստ «Սասնա Ծռեր» էպոսի, Փոքր Մհերի նախահայր Սանասարը գնում է հմայքների երկիր՝ գալակտիկայի կենտրոն, գլխատում է վիշապին եւ ազատելով Բառասուն-Ճյուղ-Ծամ Դեղձունին՝ արգակին, բերում է արտահայտված աշխարհ եւ ամուսնանում նրա հետ: Սա ժամանակների սկիզբն է. Սանասարը հաղթելով 60 փահլեւաններին, որ ժամանակի խորհրդանիշն են էպոսում, տիեզերքում հաստատում է ժամանակը: Փաստորեն, ըստ հայկական էպոսի «Երկվորյակները» լինելով գալակտիկայի եզրագծում՝ **լուսնի հյուսիսային մակաձ**, ուղեւորվում են դեպի գալակտիկայի կենտրոն՝ **լուսնի հարավային մակաձ**, եւ գլխատում են վիշապին ու գալակտիկայում կյանք են ստեղծում: Փոքր Մհեր վերջին դիցը, ի տարբերություն նյութական տիեզերքն արարող իր նախորդ աստվածությունների, փակում է փուլը:



Նկար-2. The Mithraic tauroctony (from Maarten Vermaseran, *Corpus Inscriptionum et monumentorum religionis mithriacae*. The Hague: Martinus Nijhoff, 1956)

Նկարում բոլոր կենդանիները ներկայանում են որպես երկնային համաստեղություններ: Միթրանիզմը որպես հավատամք, Կիլիկիայի ծովագնացների միջոցով տարածվելով հռոմեական կայսրության մեջ, I-III դդ. դարձավ կայսրության դոմինանտ կրոնը:

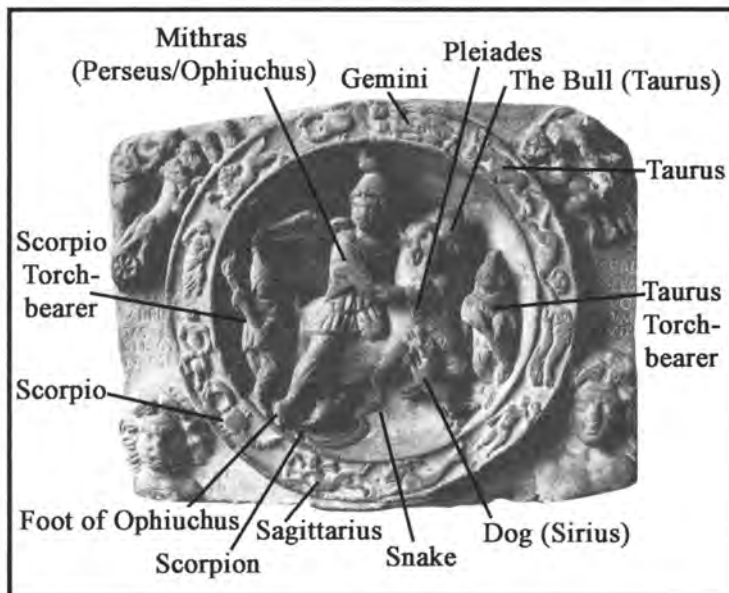

Նկար-1. Galactic framework of Mithraism (from Maarten Vermaseran, *Corpus Inscriptionum et monumentorum religionis mithriacae*. The Hague: Martinus Nijhoff, 1956)



Ցուլի պարանոցին քաղաստեղն է՝ Pleiades և

Նախ, ննտահարելով սպանում է իր հորնդերո որդի Աստղ Յուլածնին\*<sup>1</sup>, որ «Անգղ-Կարապ» համաստեղությունն է: Փաստորեն, «Անգղ-Կարապ»-ը՝ Գագիկ-Կակե նախապապ-սկիզբ աստվածության աստեղային ատրիբուտն է, որ ժամանակների վերջում նորից վերահառնել էր: Փոքր Մհերը սպանում է նրան: Ապա, ըստ մի քանի պատումների, սպանում է իր քեռիներին: Դավթի մահվան լուրը լսելով Խանդուղը ինքնասպան է լինում: Ըստ մի շարք պատումների, սպանված հոր վրեժը լուծելիս, Փոքր Մհերը իսպառ վերագնում է Խլաթի՝ լուսնապաշտների կլանի վերջին պառավին և **սև կատվին**, որ թաքնագիտական խորհրդաբանության մեջ վերարտադրության սիմվոլ-խորհրդանիշ է: Եւ վերջում, մինչև Ագռավաքար մտնելը կռվում է բարձրագույն Աստծո յոթ հրեշտակների հետ ու սրանք չեն կարողանում հաղթել Փոքր Մհերին: Կռվի ընթացքում Մհերի թուրն անցնելով անդրաշխարհ, հասնում է մինչև «սև ջուր» ու եթե Աստծո հրեշտակն իր թեւը դնւմ չտար թրի առաջ, ապա աշխարհը կկործանվեր: Փաստորեն, մինչև Ագռավաքար մրտնելը, Փոքր Մհերը կանխագծում է, թե ինչ է անելու Ագռավաքարից դուրս գալուց հետո: Այսինքն, այն ինչ նրան չի հաջողվում անել մինչև Ագռավաքար մտնելը՝ աշխարհը կործանել յոթ հրեշտակներին հաղթելով և սև ջուրը թրատելով, նա կանի դա քարայրից ելնելով:

Ըստ հնագույն թաքնագիտության, Մեծ Արջից արտահայտվող արական յոթ ճառագայթները միանալով Բազմաստեղի յոթ իզական ճառագայթների հետ ստեղծում են մեր այս երեք չափումնանի գոյաբանական կյանքը Ծիր Կաթնում: Սակայն միչև Ագռավաքար մտնելը, Փոքր Մհերը կռվում է յոթ արական հրեշտակների հետ, որ Մեծ Արջի կամ Սայլի համաստեղության յոթ աստղերի արական յոթ ճառագայթներն են: Կռվի ընթացքում նրա թրի հարվածը հասնում է մինչև «սև ջուր»՝ Բազմաստեղի իզական յոթ ճառագայթներ (Բազմաստեղը՝ «Յուլի» համաստեղության Պլեադաներ աստղերն են), և եթե հրեշտակը թեւը դնւմ չտար, ապա աշխարհը կկործանվեր վաղորոք, քան նախատեսված է: «Մասնա Ծոներ» հայկական հնագույն կարգականոնում, Փոքր Մհերը ժամանակների վերջում երեք ֆուկցիա պիտի կատարի: 1-ին, պետք է սպասի «Հացի տուն-Օրիոն» համաստեղության **մսուրքին**՝ Կաթնածիրին մոտենալու ժամանակներին, 2-րդ, պետք է իրեն արգելող «Մեծ Արջի» յոթ արական հրեշտակներին հաղթի, 3-րդ, պետք է «Բազմաստեղը» սրախողող անելով, սպանի «Յուլին», դրանով իսկ «փակի» տիեզերական հին շրջափուլը կամ ընդհակառակը՝ «Յուլին» սպանելով նոր տիեզերք արարի\*<sup>2</sup>:

\*1,- «Մ. Ծ.», հատ. Բ, մաս I, պատում Ը, էջ 347:

\*2,- «Մասնա Ծոներ» էպոսում, Մեծ Մհերն է սպանում սև եզին՝ «Յուլին»: Ըստ իս, սյուժետային այս էպիզոդում ժողովրդական պատմողի կողմից Փոքր և Մեծ Մհերների դերակատարություններն ու տեղերը խառնված, փոխված են:

Փոքր Մհերն ինքը տիեզերական մեծ տարվա պտույտն է, Precession-ն է, որ փակում է տիեզերածավալման հին փուլը և բացում է նոր փուլ, որը հին փուլի կրկնությունը չի՝ լինենու: Գերեզմանից հայրը՝ Դավիթը, որդուն պատգամում է՝ գնալ Ագռավաքար. *«Քո տեղ ենտեղն ի, չուր անծին ծնանի, անմախ մեռանի»*\*1: Փաստորեն, ըստ այս պատումի, Փոքր Մհերն իր ֆունկցիան կատարելուց հետո կարող է մեռնել՝ հանգստյան կոչվել, քանի որ միակ անմահ և անսերունդ դիցն էպոսում հենց ինքը՝ Փոքր Մհերն է:

Նախկին տիեզերածավալումը սկսվում է Գագիկ-Կակե թագավորով, նրա զավակներ՝ Ծովինարով և Թորոսով, ապա նրա թոռները՝ երկվորյակները, սպանելով առաջին վիշապին, հաստատում են կյանքը Ծիր կայծում: Փոքր Մհերը նոր փուլ բացելու համար սպանում է ոչ թե վիշապին, այլ՝ «Յուլին», որի արյունով նոր համակարգ, նոր շրջափուլ պիտի հաստատվի: Այս առումով, «Սասնա Ծռեր» էպոսի տարբեր պատումներում նույնպես կարևոր և ֆունկցիոնալ իմֆորմացիա կա: Էպոսի վերջում, չորս սերունդ աստվածությունների համար հավերժական Քնդի Թորոսն իմանալով Փոքր Մհերի փակվելը, կսկծու մեռնում է: **Քնդի Թորոսը նյութական տիեզերքի հյուսն է, ժամանակների վերջում նյութական աշխարհը պետք է լուծարվի, Քնդի Թորոսը պետք է մեռնի: «Յուլի» համաստեղությունը նաև աղերսվում է Թոր-Թեյշեբա-Թորգոմ-Քնդի Թորոսի հետ: Նա այս համաստեղության արական ուժականությունն է:**

Հարց է առաջանում թե «Սասնա Ծռեր» էպոսում ի՞նչ գործ ունի հակասական գծերով օժտված բացասական այս կերպարը: Ո՞վ է Փոքր Մհերը: Հնագույն կարգականոնն ասում է, որ նյութական աշխարհի շրջափուլը փակող վերջին դիցը, նյութական աշխարհը մերժողն է, նա ահեղ դատաստանն ինքն է, ինչպես Քրիստոսն իր երկրորդ գալստյան ժամանակ: Փոքր Մհերի թաքնագիտական, խորհրդաբանական սիմվոլները բացահայտում են նրա ով լինենը: *Սև թռչունը*, այս դեպքում ագռավը, ինչպես եգիպտական ԲԱ-ն, տիեզերական բարձրագույն «միտք-ոգու» սիմվոլն է: *Քարայրը*, որտեղ Փոքր Մհերը կենում է, Քիմերական գոտուց\*2 այն կողմ գտնվող բարձրագույն «բուն երկինքն» է՝ ութերորդ երկինքը, հոգևոր երկինքը: Մհերը, տիեզերքի նյութական շրջափուլի վերջում, իր մեջ ներառելով աշխարհի բոլոր հոգիներին, վերացնում է նյութական տիեզերքը և անցում է կատարում դեպի նոր՝ հոգևոր սֆերա: Փոքր Մհերի կերպարը՝ որպես նյութական աշխարհը վերացնող և մարդկությանը դեպի հոգևոր սֆերա տանող վերջին աստվածություն, պահպանված ձևով գոյություն ունի թե՛ հին եգիպտական, թե՛ հին վեդայա-

\*1,- Ս. Ծ., հատոր Ա, մաս I, էջ 377:

\*2,- Ա. Շիրակացի, «Մատենագրություն», 1979թ., Երևան, էջ 119:

կան եւ թե՛ արեւմտյան ուսմունքներում: Սակայն, այս առումով հայկական «Մասնա Ծռեր» էպոսը բացառիկ է. այն լիարժեք ներկայացնում է հնագույն աշխարհաճանաչողությունը եւ նյութական տիեզերքի ծավալումն իր ամբողջական փուլերով, մինչեւ բարձրագույն հոգեւոր սփերա: Նախահնդեւրոպական ժամանակների հնագույն կարգականոնը՝ **«Մայր հավատամք պատումը»** (*Basic myth*), տարածվելով արեւմուտք եւ արեւելք, ունեցել է բազմաթիվ աղավաղումներ, իմպրովիզացիաներ, կրճատումներ, սակայն իր ծննդոցում՝ Հայկական լեռնաշխարհում, իր լիարժեք չորս ճյուղերով այն պահպանվել ու հասել է մինչեւ մեզ: Հայ գեղջուկը չհասկանալով հնագույն հեթանոսական Ավետարանի՝ «Մասնա Ծռեր» էպոսի միստիկ իմաստները, քրիստոնեությունից հետո, իր բնագոյով պահպանել ու սերնդեւ սերունդ որպէս **հեքիաթ** փոխանցել է բազում հազարամյակների վաղեմություն ունեցող իր գեներտիկական հավատամքը, որ իր բազմահանճար քրմերի հաստատած կարգականոն է եղել:

Մ. թ. I -III դարերում, Միթրականությունը դոմինանտ հավատամք լինելով կայսերական արեւմուտքից մինչեւ կայսրական արեւելք տարածքներում, իր խոր ազդեցությունն է ունեցել քրիստոնեության վրա: Նոր կտակարանում տեղ գտած պատումներն ու դրվագները թաքնագիտական նշանակություններ ունեցող կողմնորոշված էպիգոներ են, որ լիովին առկա էին Միթրանիզմում:

«Որդի աստվածությունն» իր երկրորդ գալուստով, տարբեր հավատամքներում տարբեր անուններով նո՛յն աստվածությունն է, նո՛յն ֆունկցիաներով: Հնդկական համակարգում նա կոչվում է՝ Բրիջնա, արեւմուտքում՝ Բրիստոս, հնագույն հայկական հավատամքում նրա անունը Փոքր Մհեր է:

**Համբարձման գիշերը** Փոքր Մհերի ելնելու փորձի ժամանակ, նրա ընթացքի արագությունն ու ժամանակը, որ ներկայացրինք այս գլխի սկզբում, աղերսվում է խավարման 54 տարեփուլի, պրոցեսիայի երեւոյթով տիեզերական մեծ շրջապտույտի մեկ ու կես փուլի՝ 25920 + 12960, եւ վեղայական Բրահմի կյանքի տնտղության հետ (3110400000000 մարդկային տարի): Փոքր Մհերի մեկ ակնթարթը քարայրում (*քարայր խորհրդասիմվոլը նշանակում է՝ բուն երկինք*), հավասար է մարդկային կյանքի մեկ տարվան:

**«Կարմիր կիրակին հիրկվան պատարագ որ կըլնը,  
 Էն հիրկվան մեկ մարդ ուր ախչկան կ'ասը.  
 -Իլի կինա ժամ, մում կպը, ռխնուկ կրակ առ, բի:  
 Ախչիկ կըլնի տուս, կ'իրիշկը, կը տմսնա՝  
 Եդա քարեն ճրագի բուխ կեւնի.  
 Էդ ախչիկ ելավ կինաց էն ումուտով, թի ժամն ի,  
 Մտավ էնտեղ, զճրագ կպցուց,  
 Դարձավ, տը կընը, տուռ եկավ իրար.**

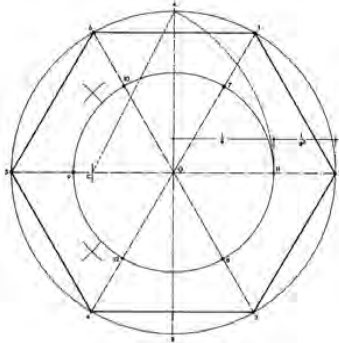

Հնքագոնը տարածաժափայլային խորանարդն է:

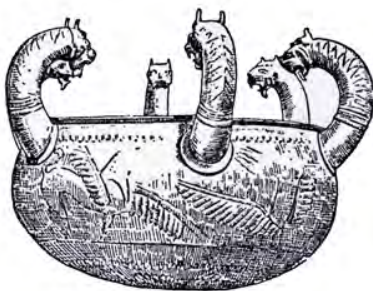
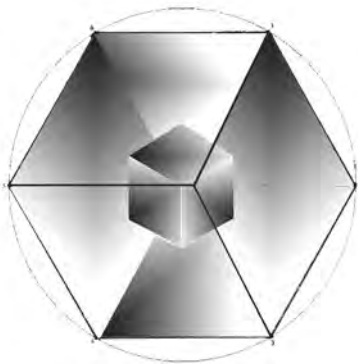

Ուրարտական շրջանի (մ.թ.ա. 9-7դդ.) վեց վիշապներով ծիսական ջրամանը, որը համապատասխանում է վեց եզր ունեցող երկրաչափական հնքագոնին:

Ախչիկ մնաց էնտնդ:  
Տեսավ, որ երկնուց մանանա իկի.  
Մհերն էլ առից, կերավ, ձին էլ, ախչիկն էլ:  
Էլ չբաղցազան մինչն: տարին թըմըմավ:  
Էն ավուր որ, ինչ տարին թըմըմավ,  
Ախչիկ զճրագ կպուց. Ինչ տուռ բացվավ, ելավ տուս,  
Ճրագ առից, եկավ տուն: Խնր ասաց, - Ախչիկ,  
Եսիկ տարին թըմըմավ, տու հո՞ւր էր կացի:  
Ախչիկ նսաց. - Խնրիկ, չէ՞ մս նուր կացի.  
Ճրագ կպուցիր, դարձիր իմ, Իսկի չիմ նստիր էնտնդ»:  
(Գրի է առնլ Գ.Հովսեփյանը, 1892թ., պատմող Մոկացի Հովան:  
«Ս. Ծ.», հատ. Ա, էջ 244-245, Երևան, 1936թ.):

Հնագույն հայկական արարչության մասին՝ «Վահագնի ծնունդ» հեթանոսական ծիսական երգը՝ «ոսկյա բանալին» է, որ նույն կարգակառույցն է՝ շրջանագծերի ներկայացմամբ: Եւ միջին Ծովից ծնված ԲԱՆ-ը, Լոգոսը(Վահագնը), տիեզերական արարչության եռահարկ արտահայտության մասին է:

«Շրջանագիծը» (կենտրոնում կենտով), եռանկյունին եւ հնքագոնը, իրար հետ տասնմեկ թվային հիմքով 9-ական համակարգ է, եւ նույնը՝ Լճաշենի 4 հազարամյա բրոնզե մողեկն է՝ «Կենաց Ծառը» կամ «Տիեզերական Ծառը», որտեղ երկրաչափորեն «աշխատում» են՝

- [0, 1, 3, 5, 7, 9, 11],
- [0, 2, 4, 8],
- [0, 1, 2, 3, 4, 5, 6, 7, 8, 9],
- [4 + 4 = 360° + 360°] բոլոր կոմբինացիաները:

Շրջանագիծը որպես միաստիկ խորհրդաբանություն, առկա է նաեւ հայկական պարերում: Եթե մեռածի գերեզմանի թաղման շուրջպարն է, ապա պարողների «շղթան» պտտվում է աջից ձախ, հարսանյաց պարերում՝ հակառակը (տես՝ Մրբուհի Լիսիգյան, «Հայկական հնագույն ծիսական պարեր»): Շրջանագծով ձախից աջ պտույտը՝ արտահայտված իրականություն-աշխարհն է, աջից ձախ պտույտով՝ մեռյալի հոգին ուղեկցում են դեպի հոգիների աշխարհ:

Վերնում արդեն խոսեցինք կաթնածիրի չորս աստղատրոնների՝ կարդինալ կետերի մասին: Եվ շրջանաշղթան, եւ խաչը խորհրդանշում են՝ քառակուսի = շրջանագիծ, որովհետեւ երկուսի դեպքում էլ՝ 4 անկյունների գումարը 360° է, որն «ամբողջի» խորհուրդն ունի: Երկու շրջանաշղթաները՝ 4 + 4 = 8



Սարդուրի 2-րդի սաղավարտը՝ 4+4=8 վիշապներով և 11 դռներով (ուրարտ. շրջան մ.թ.ա. 1-ին հազ.):



Երկու շրջանագծերի R-երի հարաբերությունները՝ 1/φ և 1/φ² է: Արարչական սկզբունք (ուրարտ. շրջան մ.թ.ա. 1-ին հազ.):



Երկու շրջանաօղակներով տիեզերքի կառուցվածքը: Մեծամորի առնանդամ հուշարձան (մ.թ.ա. 3-րդ հազ.):

«կայացած» տիեզերքի (արարչության) խորհուրդն էր հների հավատամքում, որ նախահնդեւրոպական թվային համակարգն էր (**Ութը հասկացվում էր՝ երկու անգամ չորս և փուլի ավարտ. սա նախահնդեւրոպացիների արխայիկ թվային համակարգն է եղել մինչև տասական համակարգին անցնելը**)<sup>\*1</sup>: Փաստորեն «Սասնա Ծռեր» էպոսի կառուցվածքը՝ չորս ճյուղ, արական և իգական աստվածություններով՝ 4 + 4 = 8, իր հիմքում կառուցված է նախահնդեւրոպական ժամանակների թվային համակարգով:

Տիեզերական Ոգին, որի սիմվոլը՝ շրջանագիծ = քառակուսին է, որ նաև քառաթևի խաչ է, արտահայտվում է նյութականի մեջ, որի սիմվոլի երկրաչափական ձևը նույնպես 4-ի հետ է աղերսվում՝ շրջանագիծ = քառակուսի: **Առաջին խորանարդը՝** Տեսությունն Աստծո, աղերսվում է նյութական տիեզերքի հյուսն՝ Թհոր-Թեյշեբա-Թորգոմ-Քեռի Թորոսի հետ, որտեղ բնակվում է **երկրորդ խորանարդը՝** տիեզերական Ոգին:

«Սասնա» էպոսն այս առումով նա պարունակում է համակարգի բացառիկ ճշտություն: Փոքր Մհերի Ագռավաքարում փակվելուց հետո, համարյա բոլոր պատումները «ընդգրծում» են, որ լուրը հասավ Քեռի Թորոսին (Թհոր, Թեյշեբա՝ 4-րդ աստվածություն, առաջին «խորանարդ») և նա՝ հավերժական Քեռին՝ կսկծու մեռավ, իմանալով Մհերի փակվելու մասին: Խորհրդաբանությունն այս է՝ երբ Ոգին «փակվում է բուն երկնքում», ապա նյութական տիեզերքը լուծարվում է: Արարչության «մատրիցայում», Փոքր Մհերը՝ երկրորդ «խորանարդը», գոյաբանական աշխարհի վերջին փուլը եզրագրծողն է, նաև՝ վերջին դիցն է, որ «վերադարձի շրջապտույտը» խորհրդանշողն է՝ անմահ-անժառանգն է: Նրանով «արարչությունը» լրացվեց, նա «մի փոքր ժամանակ» ու Որդի-դիցը Ագռավաքարից դուրս ելնելով, կործանելու է աշխարհը, մինչև նոր փուլ, նոր սկիզբ:

«Փոքր Մրիէր»-ը որպես գոյաբանական աշխարհի ժամանակները՝ սկիզբը և վերջը ներկայացնող խորհրդաբանական նշան, «ներկայանում է» նաև հիթթիթական աղոթական տեքստերում և Հին Կտակարանում:

\*1.-T. Gamkrelidze & V. Ivanov, "The Indo-European & The Indo-Europeans", p. 747.

ՊԱՏՄԱՀԱՅՐ ՄՈՎՍԵՍ ԽՈՐԵՆԱՅԻՆ

ԵՎ

«ՄԱՄՆԱ ՏՈՒՆ»

ՀՆԱԳՈՒՅՆ ՀԱՎԱՏԱՄՔ-ԷՊՈՍԸ



**ԳԼՈՒԽ  
ՏԱՍՆԵՐՈՐԴ**

«Սասնա Ծռեր» էպոսը հազարամյակների խորքերից բանավոր փոխանցմամբ հասնել է մեզ և բացառիկ ճշտությամբ պահպանել է թե՛ հնագույն հավատամքի արարչական  $1 \rightarrow 4+4 = 8$  կարգակառույցը ու նրանում հնագույն նախահնդեւրոպական ժամանակների բինարիզմի և դուալիզմի սկզբունքները և թե՛ աստվածների աստեղային կողերը՝ նրանց համապատասխան աստեղատները: Այն հարցին թե՛ ինչպե՞ս է դա հնարավոր, ունենք մի քանի կարևոր փաստարկներ:

**Առաջին.** Դարեր շարունակ, հայոց գյուղական կենցաղում, մինչև 19-րդ դարի վերջերը, երգով համեմված պատումը, աշխատանքից դուրս «զվարճանքի» միակ և ամենասիրված ձևն էր: Նույնը և այսօր է. ԱՄՆ-ի նման զարգացած երկրում, կինոն, որն ի վերջո պատում է, այսօրվա ամենամասսայական զվարճանքի (entertainment) ձևն է: Դուցազներգությունը կամ հեքիաթը որպես արվեստի՝ «հմայելու» միջոց, առ այսօր ամենամասսայական և կատարյալ ֆորման է:

Միջնադարում, դուցազներգություն կամ հեքիաթ պատմողը՝ ժողովրդական գուսանը, կարևոր դիրք ուներ հասարակության մեջ և կարողանում էր իր ապրուստը վաստակել պատմելու արվեստով: Եվ նման «մասնագետներն» իրենց «գործը» փոխանցում էին սերնդից-սերունդ՝ հորից-որդի հաջորդությամբ:

**Երկրորդ.** Երբ պատումը բացառիկ գունեղ է, ունի ընդգծված կերպարային լուծումներ ու սյուժետային կուռ կառուցվածք՝ հմայող ու տանող ընթացք, և նրանում կերպարների անօրինակ անունները, թվերը և սյուժետային ընթացքը այնքան է տպավորիչ և միստիկ, որ «հնարավոր չէ» այն փոփոխել, այլապես, որևէ ֆունկցիոնալ փոփոխություն կփլուզի ամբողջ սյուժետային ստրուկտուրան և կդառնա անհետաքրքիր (*սա կարող եք ընդունել որպես գրողի փորձառությամբ հաստատված կարծիք*), ապա տվյալ պատումը, ժողովրդական պատմող գուսանի համար դառնում է բացառիկ կարևոր ու թանկարժեք, և նա այն փոխանցում է հնարավորին չափ անփոփոխ:

**Յրրորդ.** Հնագույն քրմերի կողմից ստեղծած հավատամքային պատումները՝ հնագույն կարգակառուցը, հազարամյակներ շարունակ ժողովրդի կենցաղն էր, կյանքը: Հողագործը գիտեր, որ աստղի ծագումով է սկսելու իր աշխատանքը, երբ է թխելու ձմեռվա պաշար իր հացը, երբ է նշանդրների և ամուսնոթյան ժամանակները և այլն, և սրանք բոլորը աղերսվում էին աստվածների, հնագույն ծիսական տոների հետ, ինչպես նաև երկնակամարում աստղատների հետ, որը կարծես պրակտիկ **«երկնային ժամացույց»** լիներ: Փաստ է, որ հայ ժողովուրդը, քրիստոնեությունն ընդունելուց հետո էլ,

դարեր շարունակ պահպանել ու հիշում էր իր հնագույն հավատամքի հետ աղերսվող ծիսական տոները, գրույցները, նրզն ու պարը: Ինչպես 5-րդ դարից սկսած գրում են հայ մատենագիրները, ժողովուրդը չէր մոռացել՝ նրգում ու պատմում էր հեթանոսական ժամանակների իր ծիսական եւ «ԹՎեյաց նրգերը»: Թաղման եւ հարսանյաց շուրջպարերը՝ աջից ձախ եւ ձախից աջ, որ աղերսվում էին հոգևոր աշխարհի եւ հնագույն հավատամքի հետ, հայկական գյուղերում պահպանվեցին մինչեւ 20-րդ դարի առաջին կես:

**Չորրորդ.** Արեւապաշտների գյուղերը Հայաստանում, որոնք թաքուն էին պահում իրենց հավատամքը, գոյատևել են մինչեւ 19-րդ դար:

**Հինգերորդ.** Հին Հայաստանում, փաստորեն, պատումն անգիր անելու եւ պատմելու հաստատված ու մշակված դպրոց է եղել, որ ավանդաբար պահպանվել ու փոխանցվել է ուսուցչից աշակերտ եւ հորից որդի հաջորդականությամբ:

**Վեցերորդ.** Հայաստանում թաքնագիտական էզոթերիկ գաղտնի դպրոցները եւ եղբայրակցությունները, որոնք սերնդեւ սերունդ փոխացում էին իրենց էզոթերիկ գաղտնի գիտելիքները, պահպանվել են մինչեւ 1915 թվականները: Համաշխարհային հեղինակություն Ի. Գուրջինեւ իր էզոթերիկ, գաղտնի գիտելիքները ստացել է Անի քաղաքում, Սարմունք գաղտնի եղբայրակցությանը ուսանելով: Նույնիսկ Տիբեթում եւ Եգիպտոսում նա չգտավ իր փնտրած այն գաղտնի գիտելիքը, ինչ-որ ստացավ Անիում: Նրա հայտնագործություն համարվող իննական համակարգ-բանաձեւ-գծագրությունը, հոգևոր նրաժշտությունը եւ հոգևոր պարերը, որ իրենց մեջ միտում են գոյաբանական եւ հոգևոր աշխարհների համակարգը եւ կապի միջոցները, իրականում, հայկական ֆոլկլորից վերականգնված ոսկյա գոհարներ են:

**Յոթերորդ.** Դարեր շարունակ Հայաստանում թաքնագիտական հոգևոր դպրոցների առաքելություններից էր՝ հնագույն կարգականոնը թեկուզ որպես «հեքիաթ» ժողովրդի հիշողության մեջ պահպանելու եւ տարածելու խնդիրը: Որովհետեւ, ըստ թաքնագիտական իմաստության՝ ա)պատումը եւ աստվածների անունները վիբրացիոն համազարգ է, եւ քանի ասվում եւ պատմվում է հնագույն հեթանոսական աստվածաշունչ-կարգականոնը, այնքան մնում է կենդանի: Բ) Ըստ հնագույն կարգականոնի, տիեզերքը փուլային կրկնությունների շղթա է, եւ տիեզերական ձևերը՝ նրք գարնանային գիշերահավասարին արեգակը «Ձկների» համաստեղությունում է, տեսում է միայն 2160 տարի, որից հետո նոր արթնություն է սկսվում «Ջրհոսի» համաստեղությունում: Արթնության նոր փուլի ժամանակ, հնագույն կարգականոն-Աստվածաշնչի իմացությունը պարտադիր հոգևոր պայման է:

**Ութներորդ.** Հոգևոր և նյութական սֆերաների միդիատոր, կույսից ծընված, մեռնող ու հառնող աստվածության մասին պատմությունը, որ շումերների մոտ Դումուզին էր, Հնդկաստանում, վեդայական գրականության մեջ՝ կույս Մայա Դեուակիի որդի Քրիշնան է, եգիպտական համակարգում՝ Օգիրիսն էր, հունականում՝ Դիոնիսիոսն էր, հայկականում՝ Արա գեղեցիկը կամ «Սասնա Ծռեր» էպոսի Դավիթը, և նոր կրոնում՝ Քրիստոսն է, անփոփոխ պատում է, քանի որ հոգևոր կապի(բարձրագույն մեղիտացիա) և հոգևոր առաջընթացության համար (աստիճանական հոգևոր հրավերք) այն անհրաժեշտ պայման էր Դեյֆիի, Հելիպոլիսի, Խալդեական հոգևոր դպրոցներում\*<sup>1</sup>: Եվ այս անփոփոխ պատումն աղերսվում է մակրոկոսմոսի՝ տիեզերական մարդու հետ: Լուսնի հյուսիսային մակաձից մինչև հարավային մակաձ ձգված օձագալար գլխատված աներեւոյթ վիշապը, որ երկնքում ձգվում է՝ «Երկվորյակների» համաստեղությունից մինչև «Աղեղնավորի»-3<sup>0</sup>-ն, այդ տիեզերական մարդու օձահոր-կունդալինին է՝ հոգևոր առաջընթացի իր յոթ շակրաներով: Ըստ հին քրմերի, **Մակրոկոսմոսի**՝ «վիշապի» գորությունը գալիս է տիեզերական կենսատու աղբյուր գալակտիկայի կենտրոնից... Ինչպես վերնում այնպես էլ ներքեում բանաձևի համաձայն, մարդու հոգևոր անատոմիան՝ **միկրոկոսմոսն** է, որ **մակրոկոսմոսի**՝ տիեզերքի սկզբունքով ու նմանությամբ համակարգ է\*<sup>2</sup>: Եվ, «Սասնա Ծռեր» էպոսը այդ **մակրոկոսմոսի** ծննդի և փուլերով արտահայտվելու մասին է:

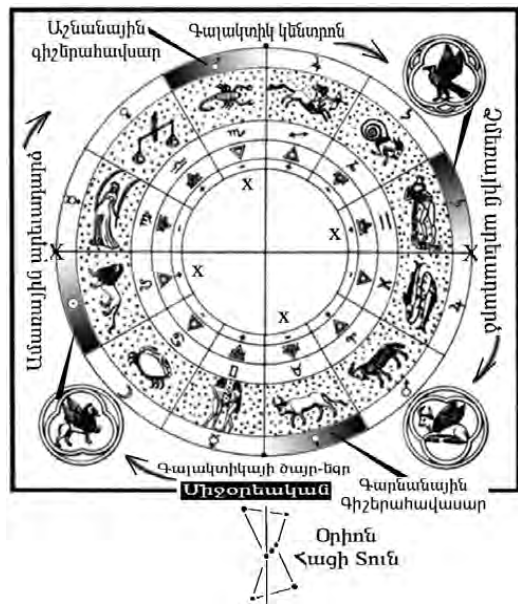

\*1,- Timothy Freke & Peter Gandy, «The Jesus Mysteries», 2000, USA, p. 21-26, 253-256.  
 \*2,- Jhon Major Jenkins, «Galactic Alignment», 2002, USA, p. 83.

Ստորև ներկայացնում ենք «Մասնա Ծներ» էպոսը պատմող գրչիների մասին\*<sup>1</sup>, որոնք փաստորեն, «գաղտնի» խմբեր են եղել և ունեցել են «ծածկագիր» լեզու: Թաքնագիտական սիմվոլների (*լեզվի*) և սրանց «գաղտնի» լեզվի համեմատությունը ցուցում է, որ դրանք լիովին համանման են: Հավաքագրող Ս. Հայկունին գաղափար անգամ չի ունեցել, թե իրականում ովքե՞ր են գրչիները, և-որ նրանց առաջին առաքնությունը ոչ թե բուրդ ծախելն է եղել, այլ «Մասնա Ծներ» «հերիաթը» տարածելը:

ԱՌԱՋԱԲԱՆ

(«Մասնա Ծներ» հ. I, Երևան, 1936թ., պատում՝ **Է,**)

Այս պատումն առաջին անգամ տպված է Եմինյան Ազգագրական Ժողովածուի Բ հատորում, 1901թ.: Պատումի վերջում Ս.Հայկունին ունի հետևյալ ծանոթությունը. «Յարգ ունեցած հետաքրքրություննս այն յնգրակացության հասած եմ, վոր Մասունա Դավիթ և Մհեր դյուցազնական վեպը Մոկացի գրարարներ\* տարածած են հեռու գավառներ, նաև փոքր մասամբ կուսանցի յնվ՝ Վոզմեցի գրարարներ: Սոքա իրենց արհեստը, ուր վոր ի գործ կը դնեն, անդ ևս կը պատմեն Սանասար ու Բաղդասար, Դավիթ և Մհեր, նաև այլ և այլ հերիաթներ:

Գարուն, ամառ, աշուն սոքա կը տարածվին Բշերի, Ռավանգա, Մահմրտանք, Մուշ, Բուլանլս, Խլաթ, Արծկե, Արճեշ, Ապադա և այլն, իսկ ձմեռն ևս Աճամ (Յերեվանա նահանգ):

Խումբ-խումբ կը տարածվին ամեն կողմեր. յուրաքանչյուր խումբ 5-10-15 հոգի կը լինի:

Այն խումբը առաջին տարին վոր գյուղի մեջ գրարարություն արած է, հաջորդ տարիներն ևս նույն խումբը պիտի անն. վոր և և մի ոտար խումբ չն կարող այդ գյուղը մտնել, յնթե համարձակի մտնել թեև հանկարծ՝ ձայն չեն հաներ, կռիվ ևս տեղի չունենար, սակայն յերբ հարմար վայր մի (իրենց հայրենիքի մեջ) այդ խմբի վոր և և մեկին, պատահեցան, կը սպանեն:

Գրարարները խիստ չարքաշ կյանք ունին, գյուղն գյուղ, տնն տուն ման կը գան, ցրտին և անձրեվին յերբեմն դուրսը, յերբեմն ներսը, յերբեմն անոթի, ծարավ և առանց անկողնո, շատ անգամ չոր հողի վերա, գլխու ներքեվ իբր բարձ մի քար դրած՝ կը մրափեն:

Յուրաքանչյուր խումբ ունի մի հատ **նաղ ասող**, վորպեսզի թե իրենք այդ չարքաշ կյանքի մեջ զբաղվին և թե վոր գյուղ գնան, զբաղեցնեն նույն գյուղացիքը:

\*1,- «Մասնա Ծներ» հ. I, Երևան, 1936թ., պատում՝ **Է,** պատմեց Մոկացի Սախո: Գրի է առել Ս. Հայկունին: Պատմողը պատումը լսել է կիսաթաքուն կյանք վարող գրչիներից. տես՝ առաջաբանը: Այս պատումն առաջին անգամ տպվել է Եմինյան ազգագրական Ժողովածուի Բ հատորում, 1901թ.-ին (Ս.Հայկունու ծանոթության մեջ սովորական են գրարար և գրար ձեւերը. թողնում ենք անփոփոխ: Խմբ):

Վոր մեկ խմբի մեջ վոր լավ նաղլ ասող կա, այդ խմբի պատիվը շատ է նույն խմբին լավ է առատ ուտելիք կը տրվի:

Մի խումբ յերբ առաջին անգամ մի գյուղ մտավ, գյուղի ողայի տները կամ ռեսը կը հարցնեն, յնթե իրենց մեջ լավ նաղլ ասող լինի, կ'ընդունեն:

### Ս. ՀԱՅԿՈՒՆԻ

Այդ գգրարարներու չարքաշ կյանքն, թե ագահությունն ասեմ՝ զիրենք մղած են գողության: Գողությունն արհեստ դարձած է իրենց համար:

Բրդի գողությունը շատ ճարպիկությամբ կը կատարեն, այնպես վոր զարդ վոչինչ զգալի անել տված չեն: Շատ անգամ կշեռքով բուրդը կը ստանան, թաղիք կը ձգեն, ապա թաղիքը կշեռքով կը հանձնեն տիրոջ, սակայն դարձյալ կը գողանան: Կշեռլու միջոցին կը խարդախեն, գելլու, ձգելու միջոցին, յերբ տները վերան կանգնած է, տիրոջ ուշադրությունն այլ կողմ կը դարձնեն մի վայր ցույց տալով. այն միջոցին գգրարն այնչափ բուրդ մի կողմ կը ձգեն, վորչափ վոր կշեռքի մեջ խարդախած էր:

Ապա ձայն կը տա յուր ընկերոջ, կասն. -Մուխսին գնաց Յերուսաղեմ:

Ընկերը կը հասկանա, վոր բուրդ դրված է մի կողմ, զայն պահել պետք է. յուր մի զգեստը կը ձգն բրդի վերան, բուրդը շորով վերցնելով՝ իբրեմ հագուստ կը զետեղել քրձերու մեջ: Արդեն յերբ տուն մի պիտի գան, քրձի մեջ խոտ լեցած՝ կը մտեն այդ տունը. տանտերը կը կարծեն, թե բուրդ է, այլ տներն իբրև վարձ ստացած են: Միջոց մի գործ չեն աներ, այս այն կողմ կը տնտնան, մի հարմար ժամանակ քրձի մեջի խոտը կը դատարկեն, վորպեսզի գողացած բուրդն այնտեղ զետեղեն:

Նաեւ երբ գգրարարներն մին զգաց, վոր յեղած գողությունը տները պիտի իմանա, մյուսին կը հասկացնեն «Խուզ գը մանն» (մարդը պիտի իմանա): Այս միջոցին վարպետը հանկարծ վեր կը թռչի, աշակերտին քանի ապտակ կը զարնն, աշակերտը կուլա, բրդի տները կը միջամտն, վոր չծնծն. այս միջոցին յերրորդ ընկերը կը պահն գողացված բուրդը:

Յերբեմն կը պատահի, վոր բրդի կեսը կը գողանան: Բուրդը չոր կը ստանան կշեռքով է թաց կը հանձնեն: Գգրարարներն ունին իրենց **գաղտնի խոսակցությունը**, զորս մասնավոր ինչ գրի առած են: Չեքրն, վոր 3 ֆունտ է, 20 փարայի կը ձգեն: Վերջին տարիները զգելու իրավունքը քիչ կը տան, սակայն իրենք էս գողության հնարները ավելացուցած են:

Այսպիսի գգրարարներն լսած են Սանասար-Բաղդասարի վեպն, զոր գրի առի:

Սանասար էւ Բաղդասարը պատմողն է Սախն:

Սախոյի հայրն Ջաղացպաննց տղան - Գգրար Թումաս:

Թումասի հայրը՝ յերգիչ Պողոս:

Պողոսի հայրը՝ Մուրատ, վոր գեղեցիկ սրինգ կ'ածեր:

Մուրատ նաև վեց յնդբայրներ ուներ, վորք վեց տուն յնդան:

Մուրատի հայրը Մարկոս, վոր Մոկաց մելիք կարգած էյին, նա կ'իշխեր ըստ ասության Սախոյի, Մոկաց գավառի հայոց վրա:

Սույն Մարկոսի մյուս վորդին (Մուրատի յնդբայրը) Վարդան էի Կիրակոս, վորք անվանի վորսորդ էյին. սոցա յնդբայրը Քեմալ, վոր հոտատեր յնդած է, վոչխարի ու այծի վրա շատ սեր ձգած է:

Սախոյի ազգատոհմ, վերեվեն առնելով՝ ա. Մելիք Մարկոս, բ. Մուրատ, վոր սրինգ կ'ածեր, վորո ժամանակ հարուստ յնդած են, ունեյին 400 կթու մաքի, 2 ջրաղաց, բազմաթիվ յնդ էի կով:

Մուրատ իր վեց յնդբայրներով այսոր քառասուն տուն յնդած է, վորք կը բնակին՝ 10 տուն իրենց բնիկ յերկիրն Առինձ, 2 տուն Խանիձոր, 4 տուն Կարս՝ Կուտեյլու, 6 տուն Բագրեվանդա Ղոււմլի-Պուճախ, 3 տուն Արշնձ, 1 տուն (Սախոն իր յնդբոր հետ) Ղըրխբուլախ (Շավարշան), 2 տուն Դաշբուռուն:

Մուրատի վորդին Պողոս, որ լավ յերգիչ էր, ծաղիկներու էի բույսերու վրա յերգեր կը հորիներ. Դավթի յոթ ճյուղն խիստ մեծ հաջողությամբ կ'ասեր սա 150 տարի ապրած է էի վերջին տարիները աչքերը վնասված:

Պողոսի 4 վորդիքն են՝ Գալուստ, Ոլխան, Թումաս էի Փոխան:

Թումաս ունի այժմ յերկու վորդի՝ Սախո էի Հարություն:

Սախոն լսած է սույն Սանասար Բաղդասարն իր պապեն (Պողոսեն), վոր 14 տարի առաջ Արճեշ մեռած է:

Սախոն Դավթի ցեղեն էի ճյուղերեն կը համարեն **«Բալաք աչառ»**, **«Շիրին շահ ու Բարակ շահ»**, վոր մենք այլ վեպերու շարքը դասած ենք:

Սախոյի հորնդբայրն այժմ Դաշբուռուն կը բնակի էի կը պատմեն Դավթի չորս ճյուղն: Սախոն Արճեշու Կտրած-քար գյուղը մնացած է 21 տարի, ուր փոքր ինչ գրել-կարդալ սովորած է. վերջին տարիները, 1890 թվին հետաքրքիր յնդած է մեր աշակերտ պ. Շավարշի մոտ ուսումը զարգացնել: Սա 12 տարի գիգ արած է. գիտն գորարարներու գաղտնի լեզուն էի հմուտ է անոնց գողության ձեվերուն: Արճեշի 1896 թվի կոտորածեն վերջ տնով պանդխտած էի Ղըրխբուլախ (Մակվա սահմանի մեջ) գյուղը հիմնողներեն մին յնդած է: Զինք լավ կը ճանաչեմ. քաջ էի յնասներ է. նա էի խիստ նախանձոտ, էի առավել շահասեր: Շահասիրությունն այն աստիճան մոլորեցուցած է զինք, վոր մի կոպեկի վրա բծախնդիր է, վորով չէ կարող վարվիլ այլոց հետ»:

**ՊԱՏՄԱՀԱՅՐ ՄՈՎՍԵՍ ԽՈՐԵՆԱՅԻՆ ԵՎ  
«ՄԱՍՆԱ ՏՈՒՆ» ՀՆԱԳՈՒՅՆ ՀԱՎԱՏԱՄՔ-ԷՊՈՍԸ**

Ընդունված տեսակետ է՝ «Սասնա Շոնր» էպոսը, միջնադարում 8-9 դարերում, արաբների դեմ հայ ազատագրական պայքարի ժամանակ, ժողովրդական բանահյուսության արտադրանք է որն առաջին անգամ գրի է առնել Գարեգին Սրվանձտյանը: Սակայն դա այդպես չէ: «Սասնա Շոնր» էպոսը բանավոր փոխանցումով մեզ հասած հնագույն հեթանոսական հավատամք-կարգականոն է և, Մեսրոպյան կոչվող այբուբենով այն առաջին անգամ գրի է առնել 5-րդ դարի փիլիսոփա և պատմահայր Մովսես Խորենացին:

Այսօր, ամերիկյան համալսարանների հայագիտական ամբիոնների դավադրությունը Մովսես Խորենացուն «սարքել» է 9-րդ դարի ստահող պատմություններ պատմող հեղինակ: Բացառել Մովսես Խորենացուն որպես 5-րդ դարի հեղինակ, նշանակում է՝ կտրել հայոց հնագույն հեթանոսական պատմությունը, և հայերին Հայկական լեռնաշխարհում համարելով եկվորներ, հարցականի տակ դնել նրա ինքնությունը: Ն. Գարսոյանի, Ռ. Թոմսոնի, Ջ. Ռասսելի, Գ. Սյունու նմանները ոչ թե գիտական, այլ քաղաքական նկրտումներից ելնելով կատարում են քաղաքական առաջադրանք: Եվ բանը հասել է այնտեղ, որ անտեղյակ լինելով, արդեն լուրջ գիտնականներն իրենց աշխատություններում, հայագիտության հետ առնչվող հարցերում մեջբերումներ են անում անգրագետ դավադիր՝ Ջ. Ռասսելից: Կովկասում սեփական շահեր ունենալու Ամերիկյան կայսրության քաղաքական խնդիրը ուղեկցվում է մշակութային էքսպանսիայով: Մի բան, որ նոր չէ նրա քաղաքականության մեջ: Ամերիկյան կայսրապաշտական քաղաքականությունը գիտն, որ տիրապետել որևէ երկիր, չի նշանակում միանգամից «պատերազմական» միջոցներ կիրառել: Խնդիրը հաղթահարելու համար անհրաժեշտ է սկզբից խարխլել և մոռացության տալ տվյալ ժողովրդի պատմությունը, ապա հոգևոր մշակույթը: **Մոռացության տվեր ժողովրդի պատմությունը, խարխլել նրա հոգևոր արժեքները և փոխարինենք դրանք կեղծ արժեքներով ու աշխարհը կառավարելի կլինի,-** ամերիկյան քաղաքական տեսաբան Ջիզմուդ Բժեժինսկու բանաձևը շատ հին մեթոդ է, որ օգտագործվում է նաև այսօր:

Թե վերոհիշյալ ամերիկացի «հայագետները» ի՞նչ փաստարկների հիմքի վրա են Խորենացուն սարքում 9-րդ դարի հեղինակ, հին, չարչրկված և վաղուց գիտականորեն մերժված պատմություն է: Սակայն, ամերիկացի **նորարդիստ** «հայագետների» էքսպանսիան սկսվեց 15 տարի առաջ, ԽՍՀՄ-ի փլուզումից և Հայաստանի անկախացումից հետո: Ինչու է, փորձենք այս

հարցը համառոտ անցումով ներկայացնել:

Խորենացու *մեզ հասած* «Հայոց Պատմություն» աշխատության մեջ հիշատակվում են Հայկական լեռնաշխարհի չորս վարչական միավորումները, այն դեպքում, որ Խորենացու ժամանակներում՝ 5-րդ դարում, դա հնարավոր չէր: «Առաջին, Երկրորդ, Երրորդ և Չորրորդ Հայք անուններով Հայաստանի հունական մասի ստորաբաժանումները սահմանված են Հուստինիանոս կայսեր 31-րդ նովեյլայով, 536 թվի Մարտի 18-ից: Նույն նովեյլայից նրևում է, որ այս թվականից առաջ էլ գոյություն է ունեցել Առաջին և Երկրորդ Հայք: Քանի որ Խորենացու Պատմության մեջ հիշատակվում են այս չորս Հայքն էլ, այս հանգամանքը ծառայել է իբրև անժխտելի ապացույց, թե Պատմությունը գրված է 536թվից հետո: Այս բանն առաջին անգամ ցույց տվեց Գուտչմիսը Բրիտանական Հանրագիտարանում զետեղված իր հոդվածում»<sup>\*1</sup>: Կամ մի ուրիշ օրինակ, որ ամերիկացի նորելուկ հայագետներին կարող էր «մոլորության» մեջ գցել: Խորենացու «Պատմության» մեջ հիշատակվում է Անին, որ 5-րդ դարում իհարկե գոյություն չի ունեցել: Սակայն Խորենացու մոտ ոչ թե հիշատակվում է Բագրատունյաց մայրաքաղաքը, այլ՝ «Այս Անին Բագրատունյաց մայրաքաղաք Անին չէ Ծիրակ գավառում, Ախուրյան գետի վրա, որ Խորենացուն բոլորովին հայտնի չէ, այլ հին բերդ է Դարանաղի գավառում, Բարձր Հայքում, որտեղ ըստ Փավստոսի թաղվում էին Հայոց Արշակունի թագավորները: Հաճախ կոչվում է ՀԱՆԻ, և ավելի ուշ դարերում՝ Կամախ»<sup>\*2</sup>: Սակայն, ասելի ծայրին սատանա ման գալու փոխարեն, պարզ տրամաբանությունն իսկ հուշում է, որ Խորենացու օրհանալ «Պատմություն» գիրքը մեզ չի հասել: Ավելի ուշ շրջանի արտագրող գրիչները, եկեղեցական խմբագիրները, ինչպես միջնադարում է ընդունված եղել, ընդմիջարկումներ, կրճատումներ և ավելացումներ են արել: Ինչպես Ստ. Մալխասյանն է գրում,- «Մեր ձեռքը հասած Խորենացու Պատմությունը սկզբնագիր չէ, այլ խմբագրություն ավելի ուշ ժամանակի (Է-Ը դարերում), և կրում է ընդմիջարկության հետքեր»<sup>\*3</sup>:

Որ Մ. Խորենացին իսկապես 5-րդ դարի պատմիչ է, եղել են գիտական մանրակրկիտ վերլուծումներ, համեմատական քննություններ, բազմաթիվ հոդվածներ և աշխատություններ<sup>\*4</sup>: Սակայն, այդ ամենի հետ միասին, առաջին հերթին կա նաև տարրական տրամաբանություն կոչվածը: Օրինակ, մաթեմատիկական բացասման բացասում օրենքի համաձայն, ենթադրենք, թե Մովսես Խորենացին 9-րդ դարի հեղինակ է (ինչպես Ջ. Ռասելի նմաններն են ներկայացնում պատմաիրքը), բայց իր գրած «Պատմության» մեջ, ինքն իրեն ներ-

\*1, \*2, \*3,- Մ. Խորենացի, «Հայոց Պատմություն», 1981թ., Երեւան, ծանոթագրություն Ստ. Մալխասյանի՝ էջ 467-468, էջ 489:

\*4,- Տես՝ Ստ. Մալխասյան, «Խորենացու առեղծվածի շուրջ»:



կայացնում է որպես 5-րդ դարի մատենագիր, եւ կատարում է ամենամեծ իշխանական տներից մեկի իշխան՝ Բագրատունու պատվերը: Հիմա պատկերացրեք, որ Բագրատունի իշխանը, ասենք թե 9-րդ դարում, ընթերցում է իր առաջադրած պատվերը՝ Խորենացու «Պատմությունը», եւ հայտնաբերում է, որ իր ժամանակի Խորենացին ապրել եւ գործել է 400 տարի առաջ՝ 5-րդ դարում: Չավեշտալի է, չէ՞: Սակայն հայագիտական ամբիոնի պրոֆեսոր Ջ. Ռասելի հայագիտական մանկամիտ հնարանքները նորություն չեն: Օրինակ, նրա գրքում Էրեբունին հիմնադրել է ոչ թե Արգիշտի առաջինը, այլ Արգիշտի երկրորդը: Ջ. Ռասելի «The Armenian People From Ancient To Modern Times» (Vol. I, II, ed. by R. Hovannisian, New York, 1997) գրքում տեղ գտած միտումնավոր անգրագետ հնարանքների մասին անրադաձել է Արմեն Պետրոսյանն իր «Ջ. Ռասելի հայագիտական հնարանքները» հոդվածում\*1: Բայց արի ու տես, որ վերջին տարիներին մի շարք հեղինակներ իրենց գիտական լուրջ աշխատություններում Խորենացուց մեջբերում անելիս նշում են, որ նա 9-րդ դարի հեղինակ է, եւ հենվում են հայագիտության մեջ հեղինակություն դարձած Ջ. Ռասելի «գիտական նորամուծությունների վրա»\*2:

**Մովսես Խորենացին եւ Հայոց հեթանոսական  
առասպել-այլաբանությունները:**

Մեր խնդիրն այս աշխատությունում այլ է: Ակադեմիկոս Հովսի Օրբելու տեսակետը, ըստ որի՝ պատմահայր Մովսես Խորենացին հայկական «Մասնա Ծռեր» կոսմիկական էպոսը մաս մաս ներկայացնում է իր «Հայոց Պատմություն» աշխատության մեջ, ոչ միայն լիովին ճիշտ ու գիտական է, այլ ավելին, ըստ իս առաջին հարցադրումը պետք է լինի՝ «Պատմությունը» գրելիս ո՞րն է եղել Խորենացու ելակետային նպատակայնությունը **նոր կրոնի պայմաններում**: Մովսես Խորենացու «Հայոց Պատմություն» աշխատության ծավալի մոտ կեսը հայոց ծագումնաբանության եւ հնագույն առասպելների մասին է: Եվ առասպելների մասին խոսելիս պատմահայրը հաճախ օգտագործում է «այլաբանություն» տերմինը: Խորենացին հայկական հնագույն առասպելները որպես այլաբանություն ներկայացնելիս ոչ միայն պատմում է հնագույն հեթանոսական հավատամքի այս կամ այն կտորը, այլ նաեւ տալիս է դրանց ներքին կառուցվածքը որպես փիլիսոփայական գաղտնագրված համակարգ: Այսինքն, այուժետի եւ ակնարկի տակ թաքնված ներքին ասելիքը փիլիսոփա-

\*1,- Ա. Պետրոսյան, «Ջեյմս Ռասելի «հայագիտական» հնարանքները», 2000թ., Երեւան, Պատմա-Բանասիրական Հանդես, 3/2000, էջ 241:

\*2,- Օրինակ՝ Calvert Watkins -ն իր «How To Kill a Dragon»(Oxford University Press, 1995, 2001) մեծարժեք աշխատության մեջ, Մ. Խորենացուց մեջբերում անելիս, նրան ներկայացնելով որպես 9-րդ դարի հեղինակ, Ջ. Ռասելի մասին գրում է. «In these as for that matter much late(Medieval and Early Modern) Armenian poetry I may quote the **eminent specialist** J. R. Russell», p. 251.

յական թաքնագիտության մեջ արվեստի լեզու է, որ որոշ մասնագետների կարծիքով, քրիստոնեա գնոստիկների ոճն է: Արեւմուտքում հոգևոր վարպետի՝ սագայի, սվամիի համար Պյութագորասի ներմուծած *փիլիսոփա* կոչում-տերմինը նշանակում է՝ փիլո = «սիրահար, սիրեկան» եւ Սոֆիա = «հոգևոր սֆերա»: Ինքը Պյութագորասը (մ.թ.ա. 580-500) ուսանելով եգիպտական եւ Խալդեական հոգևոր դպրոցներում, հոգևոր եռաստիճան վարպետ էր\*<sup>1</sup>: Հնտագայում, Հունաստանում, Սոկրատեսի աշակերտ Պլատոնի փիլիսոփայական դպրոցը համարվում էր Պյութագորասի հոգևոր ուսմունքի շարունակող:

Գալով Խորենացուն, պետք է ասել, որ առաջին հերթին նա փիլիսոփա էր: Պատահական չէ Խորենացու ակնարկը, որ Ալեքսանդրիա քաղաքում նա սովորել է պես-պես գիտություններ նոր Պլատոնից. «... Այլ ուսանել գորութիւնս պէսպէս իմաստից ի նորն Պդատոնէ, յիմն ասեմ վարդապետէ, որում ոչ անարժան գտայ աշակերտ եւ ոչ անկատար վարժամաբ ի յանգելնալ արունստից՝ ինքնացայ»\*<sup>2</sup>: Փաստորեն, Մ. Խորենացին առաջին հերթին փիլիսոփա է, եւ իրեն համարում է Նոր պլատոնական փիլիսոփայական դպրոցի հետնորդ:

Ալեքսանդրիայի «Նոր պլատոնականների» հոգևոր փիլիսոփայական դպրոցը՝ «Ընդունում էր վաղ ժամանակների փիլիսոփայական բոլոր դպրոցների ձեռքբերումները, եւ հատկապէս Պյութագորասի, Պլատոնի եւ Արիստոտելի սխտեմները»\*<sup>3</sup>:

Փաստորեն, Մովսէս Խորենացին որպէս «Նոր Պլատոնական» փիլիսոփայական ուղղության հետնորդ, պետք է փայլուն իմանար Պյութագորասի թվերի ուսմունքը, որպէս աստվածային արարչության փուլեր, նրան պետք է ծանոթ լիներ Բրահմայական համակարգը, քանի-որ Ալեքսանդրիայի նեոպլատոնական ուսուցիչներից եգիպտացի Պլոտինոսը այն ներմուծել էր դեռեւս մ.թ. III դարում\*<sup>4</sup>, եւ նաեւ ծանոթ պետք է լիներ գնոստիկների աշխատություններին:

Այսուամենով, նոր կրոնի՝ քրիստոնեա եկեղեցու աշխարհը հսկողության տակ, Մովսէս Խորենացին, որի «Պատմություն» աշխատության ծավալի կեսը նվիրված է հայոց ժողովրդի ծագումնաբանությանը եւ այլաբանական առասպելները ներկայացնելուն, ի՞նչ ելակետային նպատակ է ունեցել: Առաջ անցնելով ասեմք, որ մեր ժամանակների հեռվից նայելով, Խորենացու վաստակն այնքան մեծ է ու անգնահատելի, որ հայ ինքնության գիտակցությունը առանց Խորենացու թողած աշխատության անհնարին է պատկերացնել: Խորենացին իր ժամանակի եկեղեցու մոլեգնած ճիրաններից ոչ միայն փրկել

\*1,- Manly P. Hall, «The Secret Teachings Of All Ages», 2000, USA, p. LXIX- LXXII.

\*2,- Մ. Խորենացի, «Հայոց Պատմություն», 1981թ., Երեւան, էջ 428-430:

\*3,\*4,- Hegel, Vol. II, Plato & The Platonists, 1995, University Of Nebraska Press, p. 400, 404-406.

է՝ «Հայկին», «Վահագնին», հայ հնագույն հավատամքային պատումները եւ այլն, այլ նաեւ թաքնագիտության լեզվով՝ ակնարկներով, ներկայացրել է հնագույն համակարգի սխեմատիկ կարգակառույցը:

Ըստ հնագույն կարգակառույց-հավատամքի, շրջանածնի վիշապը խորհրդանշում է տիեզերական օվկիանոսը եւ այդ անհուն «բովանդակը» ներկայացնող շրջանի գագաթ-կենտրոնը՝ հրե լույս է, որը տրոհում է շրջանը (օղակածնի վիշապին)  $4+4=8$  մասի, քանի որ Աստծո արարչությունը արտահայտվում է՝  $1 \rightarrow 4+4=8$  համակարգով: Արարչական  $1 \rightarrow 8$  համակարգը խորհրդապաշտորեն աղերսվել է Մասիս լեռան հետ: Տրդատը, նմանվելով Հայկին, հսկայորեն **ութ քար** է բերում **Մասիսի գագաթից**, վկայարանների եւ եկեղեցիների հիմքում դնելու համար\*<sup>1</sup>: Մեհյանական տաճարը որպես երկնքի մոդել, նույնպես [ $1 \rightarrow 8$ ] համակարգն է հիմք ընդունում, ինչպես նաեւ հայկական քրիստոնեական ճարտարապետությունը, որ հնի ազդեցության շարունակողն է:

Խորենացին, ներկայացնելով վիշապների հետ կապված մի քանի հնագույն հեթանոսական «երգեր», դիմելով Սահակ Բագրատունուն (որի պատվերով գրում էր իր «Հայոց պատմությունը») ասում է. «Սրդ դու այստեղ առավել լապես չե՞ս գարմանա, թե՛ ինչպես պատմեցինք ճշմարիտը՝ բացատրելով մուտ պատմություններն այն վիշապների մասին, որ ապրում են ԱԶՍ-ն ի վեր, Մասիսի վրա»\*<sup>2</sup>: Մինչ այդ, պատմահայրը ընդգծում է, որ. «այս բանը **ճշմարտապես պատմում են եւ թվելյաց երգերը**»\*<sup>3</sup>:

Նախ, «Թվելյաց երգ»՝ նշանակում է թվային կարգակառույցով երգեր, եւ հնում թվերն աղերսվում էին ոչնչից արտահայտված գլխավոր աստվածների ( $1 \rightarrow 8$ ) հնագույն հավատամքային կարգակառույցի հետ, դրա համար էլ կոչվում էին՝ **Թվելյաց երգեր**: Արիստոտելի եւ Պյութագորասի փիլիսոփայական ուսմունքներին քաջածանոթ Խորենացին լավ գիտեր, որ հեթանոսական հնագույն հավատամքներում, թվերը եւ չափումները աղերսվում էին աստվածների անունների եւ «միստիկ ծավալների» հետ: Ըստ Արիստոտելի («METHA-PHYSICS-AS») պյութագորայան դպրոցը թվերի նկատմամբ ուներ հետևյալ վերաբերմունքը՝ *Դրախտը ներդաշնակություն է եւ թվեր,*

*Թվերը էությունն են ամբողջի,*

*Իրերի գոյությունը՝ թվային արտահայտություններ են:*

Յավոք, «Թունելյաց երգ»-ը մինչեւ այժմ սխալ է հասկացվել, այն բխեցրել են՝ **արտասանել** նշանակությունից:

Մ. Խորենացին **թվելյաց** հեթանոս երգերից հաղորդում է նրեք «պա-

\*1,- «Ագաթանգեղոս, «Պատմություն հայոց», Թիֆլիս, 1914թ., էջ 390:

\*2, \*3,- «Մովսես Խորենացի, գլ. Լ, ԼԱ, ԺԲ:

տում»՝ միեւնույն իմաստով, որոնք աղերսվում են համակարգի եւ Մասիս լեռան հետ: Խորենացին դրանք երրորդ դեմքով է ներկայացնում:

Առաջին՝ «Այլն ասում են.

Արգավանը ճաշ սարքեց ի պատիվ Արտաշեսի,  
եւ նրա դեմ դավ լարեց վիշապների տաճարում»:

«Ճաշ ասեն գործեալ Արգաւանայ ի պատիվ Արտաշեսի, եւ խարդաւանակ լեալ նմին ի տաճարին վիշապաց»<sup>\*1</sup>:

Երկրորդ՝ «Այլն ասում են.

Արտավագդը, Արտաշեսի քաջ որդին, Արտաշատի հիմնելու  
ժամանակ, մի փոքրիկ տեղ չգտնելով ապարանքի համար՝  
անցավ, ասում են, գնաց եւ Մարաց մեջ շինեց Մարակերտը»:

«Արտաւագդայ ոչ գտեալ, ասեն, Քաջի որդվոյն Արտաշեսի, տեղեկիկ ապարանից ի հիմնանալն Արտաշատո՝ նա անց, ասէ, գնաց եւ շինեաց ի մեջ Մարաց զՄարակերտ. որ է ի դաշտին՝ որ անուանեալ կոչի Ծարուրայ»<sup>\*2</sup>:

Երրորդ՝ «Այլն ասում են.

Տենչալով տենչում է Սաթենիկ տիկինը Արտախտոր խավարատ  
եւ տից խավարածի Արգավանի բարձերից»:

«Տենչայ, ասեն, Սաթենիկ տիկին: Տենչանս՝ զարտախտոր խաւարտ եւ զտից խավարծի ի բարձիցն Արգաւանայ»<sup>\*3</sup>:

Եւ անմիջապէս, թվելյաց երգերից **այս նրգները** հաղորդելուց հետո, պատմահայրը դրանք «կապում» է Ագատն ի վեր, Մասիսի հետ:

Այստեղ, փաստորեն, Արգավանն աղերսվում է Վիշապների տաճարի հետ, քանի որ ի պատիվ Արտաշեսի ճաշ է սարքում եւ, հրավիրելով, դավ լարում իր տանը՝ «ի տաճարին Վիշապաց»: Տրամաբանորեն եւ ըստ հնագույն հայակական սովորույթի, ճաշ են տալիս եւ պատվում սնվական տանը եւ ոչ թե ուրիշի տանը: Ուրեմն, Արգավանը վիշապ էր, եւ նրա տաճարը՝ Վիշապների տաճարն է: Վեդայական հավատամքում **ընդերքի վիշապը**՝ *Ahi- Budhnya*՝ ն, որից սկսվում է արարումը, Ավեստայում՝ **Azi**, հայերենում՝ **iz, oշապ, հուշապ**, որի նախահնդեւրոպական ձեւերը՝ **\*og<sup>hoi</sup>** եւ **\*ang<sup>hoi</sup>**, «վիշապ-օձ»-ն է<sup>\*4</sup>: ԱՐԳԱՎԱՆ-ը, այստեղ, ներկայանում է որպէս **խավարի դից** (զտից խավարծի): Այսինքն, ԽԱՎԱՐ «մութ, մթություն» իմաստով, Արգավանը՝ ընդերքի, անդնդի դիցն է, որ այստեղ ԱԺԴԱՀԱԿԻ զուգահեռն է: Խորենացու Գողթն գավառի հեթանոսական թվելյաց երգն ամբողջությամբ դառնում է անիմաստություն, երբ Հր. Աճառյանը **«արտախտոր», «խավարտ», «տից» եւ «խավարծ»** բառերը տանում կապում է ինչ-որ բույսերի հետ<sup>\*5</sup>:

<sup>\*1, \*2, \*3</sup>,- «Մ. Խորենացի, «Հայոց պատմություն», 1981թ., թարգմ.՝ Ստ. Մալխասյանց, էջ 101:  
<sup>\*4</sup>,- T. Gamkrelidze & V. Ivanov, “The Indo-European And The Indo-Europeans”, 1995, NY, p. 444.  
<sup>\*5</sup>,- Հր.Աճառյան, «Հայերեն արմատական բառարան», 1973թ., Երևան, հ. II, էջ 351-352:

Հնագույն աշխարհընկալման հավատամքային կարգակառույցը եւ թվային համակարգը լիովին բացահայտում են սրանց իմաստները: Մինչեւ Արգավանին հասնելը, նախ Խորենացին պատմում է վիշապագուն Աժդահակի մասին, որի կնոջը վիշապների մորը՝ Անույշին իր ընտանիքով, միֆական Տիգրանը (ոչ թե պատմական Տիգրան Բ-ն) բնակեցնում է մեծ լեռան(Մասիսի) ստորոտում: Դրանից հետո, հիշատակելով թվելյաց երգերը, պատմահայրը իրար հետևից ավելացնում է երեք տարբեր պատումներ ու վերջում ամփոփում, որ այդ վիշապների մութ պատմությունները աղերսվում են Մասիս լեռան հետ՝ «որք են յԱզատն ի վեր ի Մասիս»:

Փաստորեն, Աժդահակը եւ Արգավանը (պատումները), հավանաբար, տարբեր ժամանակներում, միեւնույն կամ համանման սյուժետով, հնագույն կրոնի խորհրդաբանական կարգակառույցին «հարմարեցված» պատումներ են: Ավելին, երբ Խորենացու «Պատմության» պատվիրատուն՝ Բագրատունի իշխանը, ցանկանում է, որ գրքում զետեղվի այդ հնագույն հավատամք-կառույցի պարսկական պատում-տարբերակը, Խորենացին, «կատարելով» պատվերը, նաև տալիս է նույն կարգակառույցի **թվելյաց երգերի** տարբերակը՝ Արգավանի, Արտաշեսի, Արտավազդի եւ Սաթենիկի մասին: Մեծ լեռը՝ Մասիսը, կոսմիկական արարչության կարգակառույցի խորհրդանիշն էր:

Նախ, Խորենացին պարզում է Բյուրասպ Աժդահակի ինքնությունը՝ «Եվ նա այս Բյուրասպի իսկական անունը ճանաչում են կենտավրոս Պյուռիդա, որ գտել են քաղղեական մատյանում»<sup>\*1</sup>, - ասում է պատմահայրը եւ մի քանի տող հետո նրան կապում է «աստեղաբանության» հետ, ակնարկելով Աժդահակի աստեղատուն լինելը: Ավելացնենք, որ Խորենացին զուգահեռ է տանում Աժդահակի եւ Ներքովթի(Բել) միջև: Բյուրասպն Աժդահակի կենտավրոս Պյուռիդա համաստեղությունն այսօրվա «կենտավրոս» համաստեղությունն է, որը նաև աղերսվում է «Քիմյուռն գոտու»<sup>\*2</sup> հետ: «Քիմյուռն գոտին», ըստ 7-րդ դարի մատենագիր Ա. Ծիրակացու «Քիմեռական գոտին»<sup>\*3</sup> է, որ կոչվում է «գրտերի համաստեղություն» եւ ուրարտական համակարգում համապատասխանում է «կենտավրոս Պարխարի» հետ<sup>\*4</sup>: Կոչվում «գրտերի համաստեղություն», որովհետև երկնականարում հայտնվում է Հոկտեմբեր 20-ից մինչև Փետրվար 20-ի ընթացքում, երբ եղանակը այս տարածքում սկսում է գրտել: Երկնականարում այս համաստեղությունը գտնվում է տեսանելի Ծիր կաթնի շրջանաօղակի եզրում, հարավում: Այս համաստեղությունը աղերսվում է անդրաշխարհի հետ : Իսկ Ծիր կաթնի կենտրոնն աղերսվում է «Անկղ-

\*1, \*2,- «Մովսես Խորենացի, «Հայոց պատմություն», 1981թ., Երևան, էջ 107, 99:

\*3,- «Անանիա Ծիրակացի», «Հայ մատենագիրներ», 1979թ., Երևան, էջ 119:

\*4,- Ա. Դավթյան, «Հայոց աստղային դիցաբանություն», 2004թ., Երևան, էջ 153:

Կարապ» համաստեղության հետ, որ հենրի տարվա սկզբ հանդիսացող գարնանային գիշերահավասարին՝ Մարտ 21, նրկնքում դառնում է «կենտրոնական» աստեղատունը: Մ. Խորենացու մոտ Աժդահակի՝ ստորերկրյա, խավարի դիցի զուգահեռ համարժեքը Արգավանն է: Սաթենիկը թվելյաց նրգում աղերսվում է Արգավանի **բարձի** հետ. «ի բարձիցն Արգաւանայ»: «Կենտավրոս» աստեղատան աստղերից են ուրարտական Բարձի(ա)՝ Barzi-a դիցուհու աստղերը\*1: Ծիր կաթնի շրջանաօղակը եւ նրա կենտրոնը հնագույն համակարգի աստղաբանական կառույցն է (36 աստեղատուն) եւ, Մեծ լեռ՝ Մասիսը, կոսմիկական արարչության կարգակառույցի խորհրդանիշն էր: Նրա օղակաձեւ հիմք-ստորտը համարվում էր մայր-վիշապ, իսկ գագաթը շրջանի կենտրոնը՝ լույս-դիցի «նստատեղ», որ բազմաթիվ հնդեւրոպական միջական պատումներում լույս-ամպրոպի աստծո կարգատեղն էր (Աթում, Ինդրա, Թոր եւ այլն): Եւ այս կենտրոնական լույս-աստվածությունը, ըստ տարածված հնդեւրոպական միջական, կոսմիկական պատումների, կամ «սպանում» է օղակաձեւ վիշապին, կամ «մերձենում» վիշապների մոր հետ\*2: Մի շարք հնդեւրոպական միջերի տարբերակներում, ամպրոպի աստվածը սպանում է «ամուսին» վիշապին, մյուս տարբերակներում ամպրոպի աստծո կինը դավաճանում է ամուսնուն՝ վիշապի հետ «մերձենալով»: Օրինակ, ըստ Վ. Իվանովի եւ Վ. Տոպորովի կողմից վերականգնած հնդեւրոպական նախահիմք մոդելի, ամպրոպի աստվածը՝ \*Per(Kw)uno-ն, հաղթում է իր հակառակորդ Վիշապին՝ \*wel-, որի հետ իր կինը «դավաճանական» ակտի մեջ էր մտել: Սրա տարբերակներից է նաեւ հայկական զուգահեռը, ըստ որի, Տիգրանը (Խորենացին նրան զուգահեռ է անցկացնում Արամազդի հետ) \*3, հակառակը՝ իր քրոջն է կնության ուղարկում Աժդահակին, որը սակայն նրա դեմ դավադրություն է փորձում կազմակերպել՝ ներգրավելով Տիգրանուհուն, բայց վերջինս հավատարիմ է մնում եղբորը եւ ոչ թե ամուսնուն:

Փաստորեն, Խորենացին հասկացնում է, որ նույն պատմության տարբերակներն են Թվելյաց նրգերը, որտեղ Աժդահակը՝ Արգավանն է, Արտաշեսը՝ Տիգրանը, եւ Արգավանը նրա դեմ դավ է լարում վիշապների դահլիճում (տաճարում): Նույն պատումի տարբերակներից է նաեւ «Սասնա Ծռեր» էպոսի առաջին մասը. ինչպես Տիգրանն է իր քրոջը՝ Տիգրանուհուն որպես «հարս» ուղարկում թշնամի Աժդահակին, այնպես էլ Թորոսն է համաձայնություն տալիս, որ իր քույր Ծովինարը գնա ու «դառնա» Սենեքերիմի կինը:

\*1,- Ա. Դավթյան, «Հայոց աստղային դիցաբանություն», էջ 152-153:

\*2,- В. Иванов, В. Топоров, “Основной Миф”, 1974, Москва.

\*3,- «Մ. Խորենացի, «Պատմություն», Գլ.՝ ԼԱ,- «եւ այսպես կոչված չորս Արամազդներից մեկն է միայն (ճիշտը) կունդ Արամազդը: Այսպես նաեւ շատերը կան Տիգրան անունով, բայց սա մեկ եւ միակն է Հայկազուններից, որ Աժդահակին սպանեց եւ գերի տարավ նրա տունը՝ Անուշին, Վիշապների մորը»:

Եթե այս պատումների հիմքում «տնսնենք» Ծիր Կաթնի վիշապ-օղակ եւ կենտրոն-զագաթում՝ լույս-շարժում, որ խորհրդաբանորեն կոսմիկական արարչության մասին հնագույն աշխարհընկալման մոդելն է, **ամբողջի եւ նրա տրոհման-արտահայտման գաղափարն է**, որը երկնքի, **աստղատրոնների եւ կենտրոնի՝ քառաթեւ «Անգղի» համաստեղություն գաղափարն է**, որի վրա շապիկի նման «հագցված» է հնդեւրոպական ընդհանրական պատումը՝ ամպրոպի աստվածը սպանում է անդնդի ջրային վիշապին, որից տիեզերք եւ գոյություն է առաջանում, ապա պարզ են դառնում Խորենացու կողմից բերված «ԹՎեյյաց երգերի» եւ Աժդահակի պատմության իմաստները ու դրանց մեջ զուգահեռներ անցկացնելու անհրաժեշտությունը:

Արգավանը եւ Սաթենիկը միասին շրջանակի օղակածեւ երկսեռ, երկու վիշապներն են՝ քույր-եղբայր եւ միաժամանակ՝ ամուսիններ (*հնագույն միջերում նման միությունը պարտադիր պայման է. «Ըրգ Վեդա» Ադիթի-Դակշա*):

**Սաթենիկի** անունը կազմված է **[-ենիկ]** մասնիկով, **սաթ** բառից (*ռուսերեն՝ янтарь, տևս՝ Հր. Աճառյան, էջ 342, «Հայոց անձնանունների բառարան», հ. Դ, 1948, Երևան*): Նույն աղբյուրում (Dumezil REA 9, 41-53), Սաթենիկը զուգահեռաբար համեմատված է Satana առասպելական հերոսուհու հետ, որ կովկասյան ժողովուրդների առասպելներում հաճախ է հանդիպում: Փաստորեն, SAT եւ ANA երկու բառերից կազմված այս առասպելական հերոսուհու անունը, հայկական ՍԱԹ-ԵՆԻ(Կ) (*հնչյուն վարսենիկ, Արփենիկ բուն հայ լեզվի տրամաբանությամբ կառուցված անուններն են*), ունի համանման հնչյունային արտաբերում՝ ՍԱԹ-ԵՆԻ(Կ) > ՍԱԹ-ԱՆ(ԻԿ): Եւ նրա անվան 2-րդ կեսը՝ ԱՆԱ = ԱՆ = ՀԱՆ = «մեծ մայր, նախամայր» եւ շումերերեն՝ «ԱՆ > երկինք», իմաստների հետ է աղերսվում: Իսկ նրա անվան 1-ին մասը՝ ՍԱԹ-ը, «սեւ գույն» նշանակությունն ունի\*<sup>1</sup>, որ խորհրդանշում է սեւ հերոսուհու՝ **«խավար», «գիշերային երկինք»** իմաստների հետ աղերսանքը: Այսուամենով, այս առասպելական աստվածուհին վիշապագուն է, կոսմիկական նախամայր է, բնութագրվում է «սեւ-մութ» գույով, եւ իր ամուսնու՝ Արգավանի «խավարի դից» լինելու հետ լիովին ներդաշնակ համապատասխանության մեջ է: Ընդգծենք, որ առասպելական Սաթենիկ տիկինը՝ կա՛մ իշխանուհի է կա՛մ թագուհի է, որովհետեւ «տիկին» բառը 5-րդ դարում օգտագործվում էր միայն այս դեպքերում: Սաթենիկ տիկինը, ըստ հնագույն կանոնակարգի, ընդերքի վիշապ Արգավանի քույրն է ու միաժամանակ կինն է, եւ ձգտում է, տենչում է Արգավանից բարձրին՝ Արտախուր > Արտ + հուր = Արտաշեսին, որ այս դեպքում, լեռան գագաթի խորհրդաբանական լույս-ամպրոպի հրեւ աստվածությունն է: Այս

\*1,- Հր. Աճառյան, «Հայերեն արմատական բառարան», հ. IV, էջ 154:

հնագույն արարչական խորհուրդը առկա է նաև Հին Կտակարանում, որպես խավարի մեջ լույսի ծննդի խորհրդապաշտություն: Եւ վերջապես առասպելական Սաթենիկ տիկինը եւ նրա անունը աղերսվում է Sabt-ի հետ: Sabt-ը՝ Սիրիոս Ծնաստղ աստղատունը, որի հետ հին եգիպտացիք կապում էին Սոտկական տարին՝ 1400-01 տարի, որպես մեկ շրջափուլ, համարվում էր արարող տիեզերական մայր, որը գտնվում է կենդանակերպի շրջանաշղթայից դուրս, եզրում (*M. Gadalla, "Egyptian Cosmology", p. 89, USA, 2001թ.*): Եւ աստվածուհու AUSET «Իզիս» > Sabt անվան SAT-ANA եւ ՍԱԹ-ԵՆ-ԻԿ > ՍԱԹ-ԱՆ-ԻԿ նմանությունը եւ առասպելների սյուժետային համանման գուգահեռները հիմնավորում են այս տեսակետը, առավել եւս, որ Մեծամորի (մ.թ.ա. 2600-2800թթ.) հնագույն հավատամքային կենտրոնի աստղադիտարանը «ֆիքսված» է եղել դեպի Սիրիոս աստղը (*տես՝ «Մեծամոր», ՀՄՍԿ Գիտութ. ակադեմիա, Երևան, 1973թ.*): «Աժդահակ-Կենտավրոս» համաստեղությունը խորհրդանշում է ձմեռային արևադարձը, իսկ «Սիրիոս-Sabt-Կանիս մեծ» համաստեղությունը՝ ամառային արևադարձը. սրանք իրար նկատմանք վեց ամսվա հեռավորություն կամ շրջանաշղթայում՝ 180°-ի «օպոզիցիա» են «ձևավորում», որ ըստ կանոնակարգի՝ արական եւ իգական գույգի սլանմատիկ կառույցի պայմանն է: Ի վերջո, Խորենացու բերած մեկ այլ պատումում, Սաթենիկը «հասնում է» Արտաշեսին. վերջինս շիկափոկ պարանով «որսում, փախցնում» է օրիորդին (*այս պատում-տարբերակում Սաթենիկն օրիորդ է*): Հեթանոսական երգում Արտաշեսը համեմատվում է սրաթեւ արծվի հետ, որ Ծիր կաթնի կենտրոնը միտող «Անգղի» համաստեղությունն է: Նա նույնիսկ անցնում է գետը. ո՞ր գետը, Քուռ-Արաքսը, թե՞ երկնային Ծիր կաթին գետը: Պատմահայր Խորենացուն Ալեքսանդրիայի նեոպլատոնականների դպրոցից լավ ծանոթ պիտի լիներ եգիպտական Հերմեսի՝ «ինչպես վերելում, այնպես ներքելում» բանաձևը: Այսինքն, վերելում՝ երկնակամարը, աստեղատները, հեթանոսական արարչության համակարգը պատմական դեմքերի ու համանման դեպքերի շապիկով ներկայացնելու թաքնագիտական ոճը, իրականը «անիրականի» հետ խառնելն ու հուշելը՝ որ նայի՛ր ու հասկացի՛ր, սա այլաբանություն է, Խորենացու վարպետությունն է: Եվ պատմական անունների ու դեպքերի քողի տակ, ժողովրդական բանասացի բերանը դնելով («այլն ասում են») հնագույն կարգակառույցը, պատմահայրը Արտաշեսի եւ Արգամի մասին նորի՛ց է պատմում. որը թեև նույն անուններով, սակայն «Թվեյաց երգերում» իր ներկայացրածից լրիվ տարբեր է: Նա կարծես հասկացնում է, որ «Թվեյաց երգերի»՝ Արգավանը, Սաթենիկը եւ Արտաշեսը հարմարեցված անուններ են: Պատմահայրը չէր կարող օրիգինալ, հին անուններով բացահայտ պատմել հայ հեթանոսական «Աստվածաշունչը»:



Նույնիսկ Վահագնին, որ հայոց հեթանոսական մեծ աստվածություններից էր, նա ստիպված դարձնում է Տիգրանի որդին, եւ ասում, թե նրան աստվածացրել են վրաց կողմերում: Այն դեպքում, երբ զգուշավոր Խորենացուն թեկուզ Ագաթանգեղոսի գրքից, լավ հայտնի պիտի լիներ Վահագնի հայոց աստվածություն լինելը:

Վերնում մենք ընդգծեցինք, որ պատմահայր Մովսես Խորենացու ելակետային նպատակը՝ իր «Պատմություն» աշխատությունը գրելիս, եղել է՝ հատկապես հնագույն հեթանոսական շրջանի հավատամքային կոսմոկոսական պատումները գալիք սերունդներին փոխանցելը: Եվ ինչպես Հովսեփ Օրբելին է դիպուկ նկատել, պատմահայրը դա անում է սիրով: Եվ նրա աշխատության ծավալի կեսից ավելին նվիրված է հայ ժողովրդի ծագումնաբանության եւ հնագույն հավատամքի «առասպելները» պատմելուն: Սահակ Պարթևից հետո հայոց քրիստոնեական եկեղեցին գտնվում էր ասորական ազդեցության տակ: Խորենացին, թեև ուներ Բագրատունի իշխանի նման հզոր պատվիրատու եւ աջակցող, սակայն եկեղեցու աշխուրջ հսկողությունից բացի, նա պետք է նաև մտածեր այն մասին, որ իր աշխատությունը ապագայում գոյատևի եւ չարգելվի: Իր ժամանակակից Դավիթ Անհաղթի նման, Խորենացին առաջին հերթին փիլիսոփա էր. *նոր պլատոնական փիլիսոփայական դպրոցի հետևորդի* համար քրիստոնեությունը չէր կարող դոգմատիկ, անբեկանելի ճշմարտություն լինել: Հնագույն հեթանոսական «Աստվածաշունչը» Խորենացու համար ոչ թե անունների եւ սյուժետային պատումների ներկայացում պետք է լիներ, այլ՝ արարչության համակարգ: Եվ, «Պատմությունը» գրելիս, Խորենացու համար միայն երկու հենարան կար. 1-ին՝ Բագրատունյաց մեծ իշխանը որպես պատվիրատու, եւ 2-րդ՝ նեոպլատոնականների թաքնագիտական լեզվի օգտագործումը: Հին կտակարանում տեղ գտած Նոյյան պատմությունը հիմք ընդունելով, նա հայոց ծագումնաբանությունը սկսում-ծագեցնում է նրա որդի Հաբեթից: Հայոց հեթանոսական պանթեոնի գլխավոր աստվածություն Արամազդի մասին թռուցիկ անցնելիս, օգտագործում է՝ **Կունդ (գունդ) Արամազդ** անունը\*<sup>1</sup>, երբ «գունդ» ծավալածելը Արիստոտել-Պլատոնյան համակարգում աղերսվում էր գերագույն աստվածության հետ: Միաժամանակ, Արամազդին զուգահեռաբար «համեմատում» է Աթահակի հակառակորդ Տիգրանի հետ, կարծես դա Տիգրանին է վերաբերում: «Գունդ»-ը եւ «Կունտն» բառերը միեւնույն «զնդաձեւ մարմին» նշանակությունն ունեն, եւ Արամազդի պարա-

\*1,- Կունդ Արամազդի՝ «Ճաղատ Արամազդ» թարգմանությունը, եւ ինչ-որ արձանի հետ կապելը՝ լիովին սխալ եւ անհիմն վերսիս է: Այստեղ «Կունդ»-ը նաև վերաբերում է Տիգրանին եւ ունի խորհրդաբանական իմաստ: «Մ. Խորենացի, «Հայոց պատմություն», 1981թ., Երևան, էջ 103:

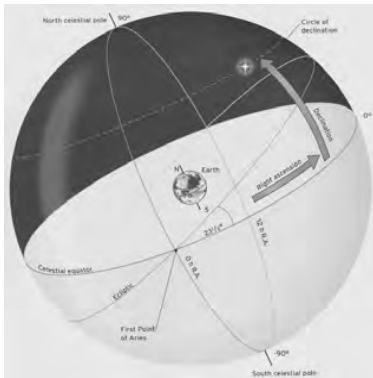

գայում, ըստ Պլատոն-Արիստոտելի, նաև պետք է աղերսվի «երկնականար» իմաստի հետ. «գունդ=երկնականար»<sup>\*1</sup>:

Հայկ եւ Բելի մասին գրելիս, Խորենացին որպէս ծածկագնտ, տալիս է Հայկի 180°-ի ընթացքը, որ «Անգղ-Կարապի» համաստեղության ընթացքն է երկնքում(տես «Գագիկ թագավոր» բաժինը): Խորենացու մոտ, Աժդահակի հակառակորդ Տիգրանը պատմական անձ Տիգրանի հետ որնէ կապ չունի: Սա միֆական մի կերպար է, որ ըստ Խորենացու՝ միակն է հայկագունի-ներից, որ սպանեց Աժդահակին եւ գերի տարավ նրա տունը եւ Անուշին՝ վիշապների մորը<sup>\*2</sup>: Թե՛ ինչո՞ւ է Խորենացին **Աժդահակ-վիշապին** հաղթող հայ հնագույն աստվածու-թյան անունը հատկապէս **Տիգրան** անունով «կնքել», ունի իր բացատրությունը: Նախ, այս հնագույն հնդեւրոպական հավատամքային պատումի հնդ-իրանական տարբերակում, վիշապ **Aži Dahāka**-ն սպանվում է հերոս՝ Thraētaona-ի կողմից (իրանական, Ավեստա)<sup>\*3</sup>, իսկ հնդ-վեդայական տարբերակում՝ **Viśvar-**

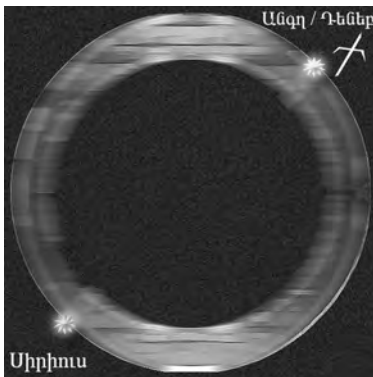

Ծիր-կաթինը, որպէս շրջանաօղակ, «հայր-մայր» երկու ֆիկսված աստեղատուն-կենտրոնով:

**աքա** հրեշը սպանվում է՝ Trita Āptya-ի կողմից(հնդկական, վեդայական)<sup>\*4</sup>: Սա նույն **նախահնդեւրոպական** հնագույն պատումի արձագանքով ավելի ուշ շրջանի երկու տարբերակներն են: Սրա հայկական տարբերակը Խորենացու՝ «Տիգրան եւ Աժդահակ» տարբերակն է: Պատմահայրը գուգահեռ տանելով Արամագդի եւ Տիգրանի միջեւ, հասկացնում է, որ ինքը **գլխավոր դիցի** մասին է պատմում, բայց տալիս է պատումի հնագույն հայկական տարբերակը: Նույն ֆունկցիան կատարող Ավեստայի Thraētaona եւ վեդայական Trita Āptya հերոսների անունները, որոնք սպանում են երեք գլխանի եւ վեց աչք ունեցող վիշապին, Բալվերտ Վաթկինսի կողմից ստուգաբանված են եւ նշանակում են՝ Trita «երեք, երրորդ»<sup>\*5</sup>: Վեդայական տարբերակում վիշապասպան հերոսի Āptya անունը՝ Āp-, աղերսվում է «ջուր» իմաստի հետ: Հնագույն համակարգում երրորդ աստվածությունը՝ հայր-մայր-**որդի**, իր մեջ «ամփոփում» է արարչական երրորդություն «երկինքը»՝ **քովանդակ ամբողջությունը**: «Հնդեւրոպական միֆական էպոսում երեք

\*1,- Հր. Աճառյան, «Հայերեն արմատական բառարան», հ. I, էջ 593-594:  
 \*2,\*3,-«Մ. Խորենացի, «Հայոց պատմություն», 1981թ., Երևան, էջ 103: էջ 89-90:  
 \*4,- Avesta, Yt. 14. 38, 40.  
 \*5,- C. Watkins, “How To Kill Dragon”, 1995, Oxford, p.314, 316.

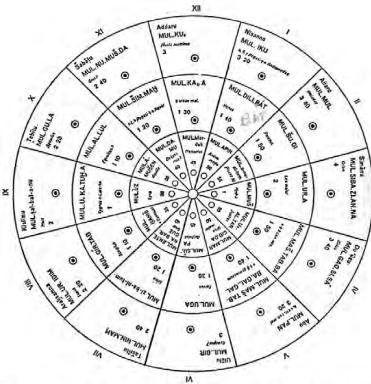

Fig. 6. Reconstruction of a Circular Astrolobe according to A. Sjörrist, Zeitschrift Deutsche Morgenl. Ges. 89, p. 302.

MUL.APIN-ը (գտնվում է Բրիտանական թանգարանում)

պերսոնաժները միասին ներկայանում են որպես մեկ ամբողջ՝ բովանդակ»<sup>\*1</sup>: Մյուս կողմից Thraētaona եւ Trita անունները նաեւ աղերսվում են՝ «համաստեղություն» իմաստի հետ. հունարեն՝ téreōn, Հոմեր՝ teírea եւ այլն<sup>\*2</sup>:

Վեդայական Trita Āptya հերոսի նախատիպը՝ Ինդրան, հե՛նց երրորդ աստվածությունն է, որ **երկնքի** եւ **երկրի** որդին լինելով, **երկինքն** ու **երկիրն** իրարից վերջնականապես բաժանեց: «Մասնա Ծոեր» էպոսում, երրորդը՝ որդի աստվածությունը, Սանասարն է: Սանասարն է, որ աղերսվում է «ջրի» հետ. էպոսում նա բազմիցս է ընդգծում իր ջրածին լինելը: Սանասարն է, որ սպանում է վիշապին: Սանասարն է, որ ոգիների աշխարհից ազատում է Դեդոնին եւ սրի մատնելով 60 փահլեւաններին հաստատում է «ժամանակը» ու նրա **անցած ճանապարհը**, ըստ «Մասնա Ծոերի» նկարագրության՝ **արեւի ուղեծիրն է**:

Խորենացու ներկայացված վիշապ Աժդահակին սպանող **Տիգրանը** նույնանուն է՝ Ավեստայի եւ Րիգ Վեդայի Thraētaona եւ Trita Āptya հերոսների հետ, ինչպես նաեւ զուգահեռ փոխարինողն է վեդայական Trita Āptya-ի նախատիպը հանդիսացող Ինդրա(An-dar), նույն ինքը՝ Սանասար(կամ եղբայրը՝ Անդրամէլեք) աստվածությունների: Հերոս դիցի՝ Thraētaona եւ Trita անունների հայկական տարբերակով **Տիգրան** անունը՝ ԴԻ(ք) + ՐԱՆ = ԴԻ> գից + ՐԱՆ իմաստավորված ստուգաբանվում է որպես՝ «աստվածների տնդ»: Մինչեւ հիմա էլ արեւմտահայերը **Տիգրան** անունը եւ արտասանում եւ գրում են՝ **Դիքրան** (դ>տ եւ գ<ք, բաղաձայնների անցում): Տիգրան-Սանասարը, որ խորհրդանշում է **արեւի ուղեծիրը**, իր օղակաձև արահետով, իսկապես ընդգրկում է՝ 12 < 6+6, աստեղատուն-աստվածների:

«Րիգ Վեդայի» **Trita Āptya**-ն, նույն ինքը՝ «Ավեստայի» **Thraētaona**-ն, Մովսես Խորենացու ներկայացրած վիշապ Aži Dahāka-ին հաղթող **Տիգրանը**, որը նույն **Ինդրան** է, նույն «Մասնա Ծոեր» էպոսի **Անդրամէլեքն** է, որ հիմքում՝ մ.թ.ա. II հազարամյակում **Հայասա երկրի** հավատամքային պանթեոնի աստվածություն՝ **Terittitūniš-ն** է:

Այս աստվածությունը՝ հայկական էպոսի **Անդրամէլեքն**

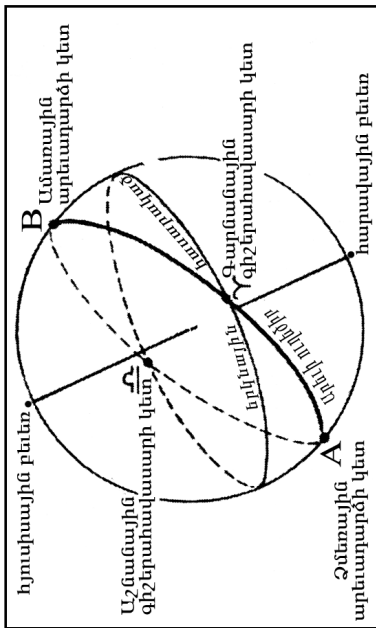

\*1, \*2, - T. Gamkrelidze & V. Ivanov, նույն աղբյուր, 1995, USA, p. 749; 591:



Նկ. # 1,  
Հայասա երկրի գլխավոր աստվածությունը: Մ.թ.ա. II հազարամյակ:



Երկինքը ծնող հիմք-աստվածներ

Նկ. # 2,  
Հայասա երկրի գլխավոր աստվածությունը: Սուսի Մելիշպակի կողմից պարապատկերից հատված:

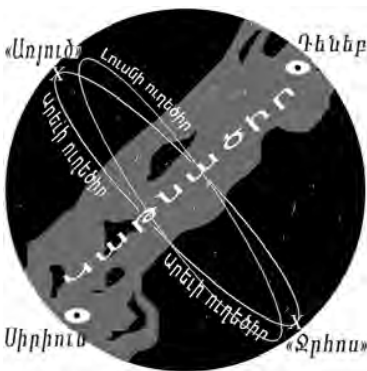

Նկ. # 3,  
Ծիր կաթնի առաջին օղակը ձևավորում են «Անգղ-Cygnus» եւ «Կանիս մեծ» աստղադասերը՝ Սիրիուս եւ Դեհներ կենտրոն աստղերով: Արեւի ու լուսնի շավիղները որպէս երկրոց օղակաշղթա, «ձևավորում» են՝ 4 + 4 = 8 համակարգի հաջորդ փուլը: Ամառային արեւադարձ. արևը «Առյուծի» համաստեղությունում է:

է, «Ռիգ վեդայի» **Ինդրան** է, ինչպես նաև Միջագետքյան Մարդուն է, որ Թիամատին թրատելով՝ երկինքը եւ երկիրը վերջնականապես բաժանեց իրարից: **Երկինքը միայն արևի ուղեծրով է բաժանվում երկու մասի (հյուսիսային եւ հարավային):** Եվ երկնքի այս «բաժանումը» տեսողական պնդակալված է, պարզ կարելի է տեսնել: Այս աստվածությունը հիթիթական տարբերակով նշանակում է՝ **«նազի»:** Միջագետքյան «The Epic Of Creation» պոեմում այս աստվածությունը երկինքը բաժանում է երեք մասի՝ **Անուի, Էնկիի** եւ **Էայի** արահետներ, որ MUL.APIN աստեղագանկում ներկայացված է՝ երեք օղակաձևի շարքերով (*հյուսիսային, միջին եւ հարավային*), յուրաքանչյուրում 12 աստղեր եւ աստեղատներ դասավորությամբ՝ 3 x 12 (*տես նախորդ էջի նկարները*):

Թե վերջապես՝ ո՞վ է Աժդահակին հաղթող Տիգրանը, հարցի պատասխանը «թաքնված» է Աժդահակի նրագում: Խորենացին նորից դիմում է ծածկագետի իր արվեստին, Տիգրանի ինքնությունը ներկայացնելով նրա գի այլաբանությամբ:

Աժդահակի նրագում, **լնան** բարձրություն, երկունքի ցավերով բռնված **ծիրանագոնստ** կինը Խորենացու «վահագնի ծնունդ» արարչության մասին նրագում՝ **Ծիրանի ծովն** է, եւ «Մասնա Ծոնը» հնագույն էպոսի **Ծովինարն** է: Լեռը՝ **Մասիսն է:** Հայկազյան տունը համարվում էր՝ **«արևնիք»:** Ըստ Խորենացու, Կնոջ երեք զավակներն ունեին այսպիսի տեսք՝ Առաջինն **առյուծին** հեծած սլանում էր դեպի **արևմուտք**, երկրորդն **ինձ** հեծած դիմում էր դեպի **հյուսիս**, երրորդը **վիշապ** սանձած արշավում էր **հարավ:**

Խորենացու մոտ վիշապը համեմատվում է արծվի հետ. «արծուոյ իմն արդարեւ սլացեալ թևոք տեսի յարձակյալ»<sup>\*1</sup>:

Այստեղ, սկզբում, Խորենացին ներկայացնում է Հայասա հնագույն պետության Ներգալ գերագույն աստվածությանը՝ **վիշապ-Անգղ-հովազ-վիշապ** աստեղային նկարագրությամբ (*նկ. # 1*), որ Ծիր կաթնի օղակաձև ամբողջությունն է՝ **ընձառյուծի** եւ **անգղի** գլուխներով:

Քրիստոնեության մեջ Հայասա երկրի այս հնագույն Ներգալ աստվածությունը նոր կրոնում դարձել էր՝ **Ննեղ** (*հին կտակարանից՝ Դանիել Է, Նոր կտակարան մտած՝ Հովհանու հայտնություն գլ.*

\*1, - «Մովսես Խորենացի, «Հայոց պատմություն», 1981թ., Երևան, էջ 89-90:

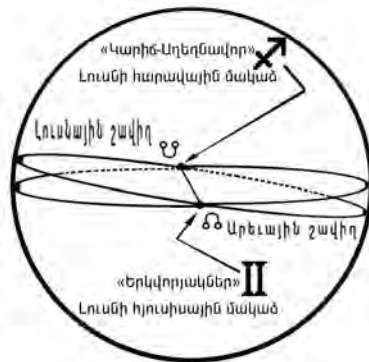

Արեւի եւ Լուսնի շավիղներ:  
 Լուսնի հարավ. մակած → ☾  
 Հյուսիսային. մակած → ☽

ժԲ, ժԳ), եւ պատմահայր Խորենացին չէր կարող այս հնագույն աստվածության ճիշտ անունը տալ կամ բացն ի բաց ներկայացնել թեկուզ հայկական, բայց հեթանոսական հնագույն աստվածությանը:

Խորենացու ներկայացրած Տիգրանը՝ **Որդի աստվածությունն** է, որ աղերսվում է Արեւի եւ լուսնի շավիղների հետ: Արեւի ուղեծրով պայմանավորված գոդիակների **օղակի** «իշխող տունը» ըստ հնագույն աստղաբախշության՝ «Առյուծ» համաստեղությունն է, նրբ արեւը, որը «սլանում» է արեւելքից դեպի արեւմուտք, ամառային արեւադարձին՝ իր բարձրագույն դիրքում մտնում է «Առյուծի» համաստեղություն (տես՝ համակարգչային ծրագիր Sky Glob 3.5):

Խորենացու առասպելական **Տիգրանը**՝ հայկական էպոսում «Երկվորյակներից» Անդրամեդիան է, եւ նրա հակառակորդ Աժդահակը՝ Կենտավրոս Պյուռիդան, այսօրվա «Աղեղնավոր» համաստեղությունն է: **Հայկի** աստեղատունը՝ «Կարապ-Անգղի» համաստեղությունն է, իսկ նրա հակառակորդը՝ **Բնիլը** որպես «ժամանակի» աստված Քրոնոս, աղերսվում է **Հուշկապարիկի**(վիշապ = օշապ = հուշապ).- հյուսիսային բևեռի **«Դրակոնիս»** համաստեղության հետ: Ըստ Խորենացու Բնի կամակատար վիշապ Աժդահակի աստեղատունը՝ «Աղեղնավորն» է, որ հնում, ըստ իս, ներկայացնել է՝ այսօրվա «Աղեղնավորի» եւ «Օձակիրի» աստղերից կազմված համախմբով (նույն ինքը՝ *Azi Dahaka = Visivarupa = Vritra*)\*1: Աժդահակին հաղթող Տիգրանը՝ «Ավեստայում» դարձել է Thraetaona\*2, հնդ-վեդայական կառույցում՝ Trita Āptya\*3, որի նախնական, առավել վաղնջական տարբերակը՝ **Ինդրան** է («Ավեստայում»՝ *Ան-դար*), որ «Սասնա Ծռեր» էպոսի Անդրամեդիան է:

Հնագույն աստղագիտության մեջ, արեւի եւ լուսնի **շավիղներն** ունեն **հյուսիսային հատում՝ մակած**, որը գտնվում է **«Երկվորյակներ»** համաստեղությունում եւ **հարավային մակած**, որը գտնվում է **«Աղեղնավոր»** համաստեղությունում: Աժդահակին որպես **աստեղատուն** պատմահայր Խորենացին ներկայացնում է՝ **Կենտավրոս Պյուռիդա** անունով, որ հին հույների մոտ «Աղեղնավորի» համաստեղությունն էր: Խորենացու մոտ, վիշապ հեծած հերոս-աստվածությունը (*Տիգրան = Տրանտաօնա = Ինդրա = Անդ-րամեդիլը*) հյուսիսից՝ «Երկվորյակների» համաստեղությունից, դեպի հարավ՝ Աժդահակի «Աղեղնավորի» համաստեղության վրա գրոհողն է, որ գլխատնվով վիշապին՝ իրարից հավիտյան անջատում է **երկինքն** ու **երկիրը**:

Միջագետքում, կասիտական շրջանում, այս դիցը հանդես է գալիս Մար-

\*1,- RV, 2.11.19. \*2,- Avesta, Yt. 14. 38, 40. \*3,- RV, 2.11.19.

դուկ անունով, որ բաժանում է նրկինքն ու նրկիրը: Համնդհանուր հնդ-  
 նիրոպական պատումներում, **Երկվորյակները**, որ հայկական էպոսում՝ Սա-  
 նասարն ու Բադրասար (կամ Ադրամելեք) անունով դիցերն են, նրկնքի գերա-  
 գույն աստվածություն **Դուաուսի**, որդիներն են, որ խորհրդանշում են **արնի  
 և լուսնի շավիղները**: Խորենացու այս կտորում, Տիգրանը՝ «Սասնա Ծոնը»  
 էպոսի Սանասարն է: Նրա նրք որդիները՝ Բաք, Տիրան և Վահագն, հայ  
 հնագույն էպոսում, ուղիղ համեմատական գուգահեռներով՝ Յռան Վերգո,  
 Չենով Օհան, Մեծ Մհեր դիցերն են, որ համապատասխանում են՝ «Կշնք»  
 (աշնանային գիշերահավասար), «Ջրիոս»(ծմնային արևա-դարձ), «Առյուծ»(ամառային  
 արևադարձ) համաստեղություններին (ման-րամասն տես՝ «Երկվորյակներ» բաժնում,  
 էջ՝ 287-344):

Եթե մենք հայ հնագույն Աստվածաշնչի՝ «Սասնա Տուն» էպոսի {սան =  
 հոգի, սուն = բխել,- «Աստծո շնչի տուն»}, գլխա-վոր դիցերին գուգահեռաբար  
 համադրենք պատմահայր Մովսես Խորենացու բերած հայ հնագույն «առաս-  
 պելների» հերոսների հետ՝ ըստ նրանց կատարած ֆունկցիաների և ոչ թե  
 ըստ անունների, ապա մեզ համար լիովին կարգավի, որ հնագույն հնդնիրո-  
 պական հավատամքային պատում՝ «Սասնա Ծոնը» էպոսը, քրիստոնեություն-  
 նից հետո, առաջինը գրի է առել պատմահայրը՝ մեծն Մովսես Խորենացին:



Լուսնի հյուսիսային մակաճը գտնը-  
 վում է «Երկվորյակների» համաստե-  
 ղությունում, իսկ հարավային մա-  
 կաճը գտնվում է՝ «Կարիճի» և  
 «Աղեղնավորի» արանքում: Ինդրայի  
 կողմից աներևույթ Ռահու-Կետու  
 վիշապի գլխատումով (Աժդահակ),  
 արեգակը քաջանց՝ ոգիների աշխար-  
 հից արտահայտվում է արտաշխար-  
 հում: Գլխատված վիշապը փորձում  
 է կուլ տալ արեգակին և չի հաջողում:  
 Ժամանակների վերջում, նրբ նրա  
 մարմինը և գլուխը միանան, ապա  
 նա կլլելու է արեգակը:

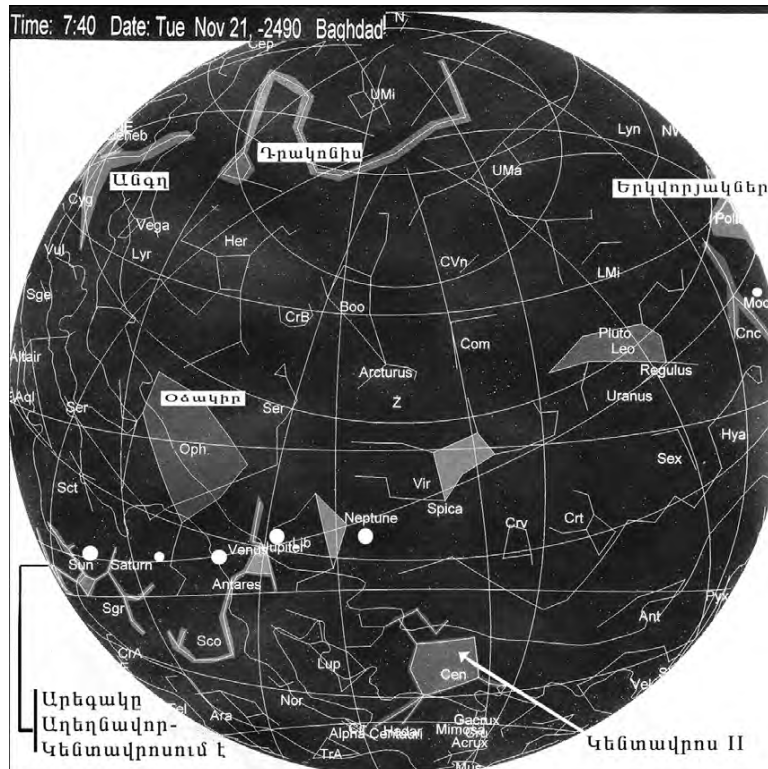

«Մասնա Ծռնր»	ըստ Մովսես Խորենացու	«Աստղատունը»
<p>Հայոց թագավորը՝ 1. Գագիկ=Աստղիկ= =Խաչապաշտ=Թնայթորոս: <b>Առաջին Դիցամայրը՝</b> Ծովինար=Սարան: <b>Հայոց 1-ին թշնամին՝</b> Սենեքերիմ: <b>Երկվորյակներ՝</b> Սանասար, Ադրամելլեք=Բադդասար: <b>Սանասարի նրնք</b> <b>որդիները՝</b> Վերգո, Օհան, Մեծ Մհեր:</p>	<p><b>Առաջին Նահապետը՝</b> 1. Հայկ  <b>Առաջին Դիցամայրը՝</b> Ծիրանի Ծով=ծիրանագգնատ կին <b>Հայոց 1-ին թշնամին՝</b> Բել=Նեբրովթ <b>Հայոց առասպելական արքան՝</b> Տիգրան  <b>Հայոց արքայի</b> <b>նրնք որդիները՝</b> Բաբ, Տիրան, Վահագն:</p>	<p>«Անգղ-Կարապ» = = <b>Cygnus</b>, կենտրոնը՝ Դենեք: <b>«Կանիս Մեծ»,</b> կենտրոնը՝ <b>Սիրիոս:</b> <b>«Հուշկապարիկ»</b>= = <b>«Դրակոնիս»</b>  <b>«Արևի ուղեծիր»</b>  «Կշեք», «Ջրիոս», «Առյուծ»:</p>
<p>Էպոսի <b>Վերգոն</b> և <b>պապ(Բաբ) Ֆրենկը</b> և Խորենացու <b>Բաբը</b>՝ նույնն են: Էպոսի <b>Մեծ Մհերը</b> և Խորենացու <b>Վահագնը</b>՝ նույնն են: Էպոսի <b>Չենով Օհանը</b> և Խորենացու <b>Տիրանը</b>՝ նույնն են: Բաբ-Վերգոն՝ <b>աշնանային</b> գիշերահավասարն է՝ <b>«Կշեքի»</b> համաստեղություն: Չենով Օհան-Տիրանը՝ <b>ձմեռային</b> արևադարձ՝ <b>«Ջրիոս-ձուկ»</b> համաստեղություն: Մեծ <b>Մհեր-Վահագնը</b>՝ ամառային արևադարձ՝ <b>«Առյուծի»</b> համաստեղություն:</p>		
<p><b>Հաջորդ դիցը՝</b> Մեծ Մհեր <b>Մասնա հաջորդ դիցը՝</b> Դավիթ</p>	<p><b>Հաջորդ դիցը՝</b> Վահագն <b>Հայոց հաջորդ արքան՝</b> Արա Գեղեցիկ</p>	<p><b>Արևի</b>, աստեղա- տունը՝ <b>«Առյուծ»:</b>  <b>«ձույ»</b></p>
<p><b>Դավիթ -Արա Գեղեցիկը</b>՝ գարնանային գիշերահավասարն է, արևը գտնվում է <b>«ձույի</b> համաստեղությունում», Մարտ 21, Նոր Տարի: Թե՛ Դավիթը, թե՛ Արա Գեղեցիկը մեռնում են թշնամուց՝ կնոջ հետ կապված պատմության պատճառով, որն աղերսվում է լուսնի հետ:</p>		
<p><b>Հայոց կին թշնամին՝</b> Չ'մշկիկ</p>	<p><b>Հայոց կին թշնամին՝</b> Շամիրամ</p>	<p><b>«Լուսին»</b></p>
<p>Քառաթևի համակարգի լրումից հետո հայտնվում է վերջին դիցը. նա անմահ է և անժառանգ ու փակվում է քարայրում:</p>		
<p><b>Մասնա վերջին դիցը՝</b> Փոքր Մհեր</p>	<p><b>Հայոց վերջին հերոս դիցը՝</b> Արտավազդ=Արայան Արա</p>	<p><b>Արևի ուղեծրի</b> 12 աստեղատները</p>

**ԵԳԻՊՏԱԿԱՆ**

ԱԹՈՒՄ

ԹԵՆՆԱԹ ԸՈՒ

ՆԱԹ ԳԵԲ

ՆԵՆԹԻՍ ՍԵԹ

ԻԶԻՍ ՕԶԻՐԻՍ

---

**ԵԹԵՐ-Dodecahedron**

ՀՈՐՈՍ

**ՀԱՅԿԱԿԱՆ «ՄԱՍՆԱ ՏՈՒՆ»**

ԳԱԳԻԿ < ԿԱԿԻ

ԾՈՎԻՆԱՐ ԹՈՐՈՍ

ԴԵՂՁՈՒՆ *Բառասուն ճուղ* ՍԱՆԱՍԱՐ

ԱՐՄԱՂԱՆ ՄԵԾ ՄՀԵՐ

ՄԱՆԴՈՒԴ ԴԱՎԻԹ=ՏԱՎԻԹ

---

**ՓՈՔՐ ՄՀԵՐ**



Խորենացու «Պատմությունում» թվելյաց երգերից երկրորդը, որտեղ Արտավազդի մասին է երգվում, նույն հնագույն կարգակառույցի մասին է, որի խորհրդաբանական սիմվոլն աղերսվում է՝ **Մասիս** եւ **Մասիոս** լեռների հետ է: Փաստորեն, ըստ երգի, Արտավազդը Արտաշատ հիմնելու տեղ չգտնելով, գնաց եւ շինեց ի մեջ Մարաց **Մարակերտը** <sup>\*1</sup>, որը **Շարուրա** անունով դաշտում է գտնվում: Կա երկգագաթ Մասիս լեռը՝ Սիս ու Մասիս, եւ կա Վանա լճից հարավ, Հյուսիսային Տիգրիսից վեր՝ **Մասիոս** լեռները, ըստ Հին Կտակարանի՝ **Արարադի** լեռները: Խորհրդաբանությունը հասկանալու եւ տեղանքը ճշգրտելու համար նախ եւ առաջ մի քանի զուգահեռների մասին: Պատմահայրն իր աշխատության **«Ը»** գլխում, փաստորեն, կողմնակիորեն մեզ համար «փաստում-պարզում» է, որ **«Եւ զՇարաշան ի տանէ Մարասարայ»** եւ «Շարուրա» անունով դաշտը (երկրամասը) նույն տեղանքի մասին է, որ ժամանակին, հավանաբար, մեծ բղնջխություն է եղել, ընդգրկելով Կորդվաց եւ Սասնո գավառները<sup>\*2</sup>: *Եւ պատահական չէ, որ մի քանի անգամ հայ միջնադարյան հեղինակների մոտ Նոյյան տապանի «ջրհեղեղից փրկելու կանգառ»՝ սրբազան լեռան անունը կանչվում է Մարաբադ<sup>\*3</sup>, աղերսվելով «Սասնա Շոնր» էպոսի Մարասար = Սանասար > Սանասար = հոգի + շրջան, գլխավոր հերոս աստվածության անվան հետ:*

Խորենացին ուղղակի «տեղյակ» է պահում նաեւ ԾԱՐ = ՍԱՐ = 3600 տարի (կամ 360° ամբողջ շրջան) շրջապտույտի տիեզերական մեծ տարվա՝ 25920, 36000, 432000, մասին (տես՝ նույն աղբյուրը, էջ 32): Եւ փաստորեն, Շարուրա դաշտում **Արտաշատ** (մայրաքաղաք = կենտրոն) հիմնելը, ոչ թե քաղաք հիմնելու, այլ՝ կենտրոն, իմաստով է ներկայանում: Արտավազդը **Արտաշատ** հիմնելու համար, անցավ գնաց եւ շինեց Մարաստանում **Մարակերտը**: Բայց ուզում էր Արտաշատ հիմնել, չէ՞, եւ ոչ թե՛ Մարակերտ: Այս կտորը անհեղինակություն է դառնում, եթե թվելյաց երգերի այս կտորում Մարաստանը եւ Արտաշատ հիմնելը փորձենք հասկանալ քառացի՝ Մարաց երկրի եւ կոնկրետ քաղաքի իմաստներով: **Մարակերտ** անունով քաղաք չի էլ եղել: **ՄԱՐ-Ա-կերտն** աղերսվում է **մայր** բառի հետ, որպես կենտրոն՝ մայրաքաղաք, իմաստով: Թաքնագիտական ասելիքը (կոսմիկական առասպելը) «իրական-պատմական» երեւոյթով ներկայացնելը հնագույն թաքնագիտական դպրոցների «ոճ»-ն էր, որը հատուկ է թե՛ Խորենացուն, թե՛ այլոց՝ Փ. Բյուզանդ, Ա. Շիրակացի եւ այլն: Խորհրդաբանական հիմքով ներկայացված ՄԱՐ-ը՝ բխում է ՄԱՅՐ-ից՝ «մթություն, լավար», անկախորեն գործածված չէ, բայց պահված է մի քանի դարձվածքների մեջ, ինչպես՝

<sup>\*1</sup>,-Մարաց մեջ կամ Մարաց կողմերը՝ «Մասիսից բռնած Արաքսի կողմերում մինչեւ Նախիջուան եւ Ջուղա, մինչեւ Գողթն գավառի սահմանները» տարածքն է (տես՝ «Վարք Մաշտոցի», Մ. Աբելյան, 1962թ., Երևան, էջ 11):  
<sup>\*2</sup>,- «Մովսես Խորենացի, «Պատմություն», 1981թ., Երևան, էջ 130:  
<sup>\*3</sup>,- «Ի լիրինս հայոց, ի լեռան Մարաբադայ ի սահմանս Այրարատեան տներութեան...», «Փավստոս Բյուզանդ, «Հայոց պատմություն», 1987թ., Երևան, էջ 36:

**ի մայրն դառնալ, ի մայր մտանել** «արևի մայր մտնել» իմաստներով(տես՝ Տր.Աճառյան, «Հայերենի արմատական բառարան», հ. III, էջ 248):

Փաստորեն, ժողովրդական հնագույն հավատալիքը՝ **«Արեգակը գնում է իր մոր մոտ հանգստանալու»** կամ՝ **«Արևը մոր ծոցից ելալ»** ընկալումը, տիեզերական արարչության մասին վաղնջական հավատամքային կարգակառույցի հետ լիարժեք համապատասխանության մեջ է: Նախահընդերուպական \*mor-/\*mar ձևը՝ «ծով, լիճ, ճահիճ» նշանակությամբ (հայերեն՝ mawr)\*<sup>1</sup> հնդեւրոպական մի շարք լեզուներում, հարակից եւ նման հնչյունային արտահայտությամբ միեւնույն կամ համանման իմաստն են արտահայտում, որը հնագույն միջոլոգիական ընդհանրական կոնցեպտում՝ խավարի ջրային մայր վիշապի խորհուրդն է ներկայացնում:

Այս գրքի «Աստղագիտություն» բաժնում ներկայացված է Արեգակի եւ լուսնի **հարավային** եւ **հյուսիսային** շրջադարձային **մակաձները**՝ «Կարիճ» եւ «Երկվորյակներ» համաստեղություններում, եւ դրանց աղերսումը երկրի վրա՝ «ինչպես վերնում, այնպես ներքնում» հերմետիկ բանաձևի համաձայն՝ Մեծ Մասիս եւ Մասիոս (Սարարդի լեռներ) կենտրոնների հետ: Հնագույն համակարգում այս երկու կարդինալ աստեղատուն կենտրոններով է ձգվում գլխատված աներնույթ Ռահու-Կետու վիշապը, որն ըստ «Մասնա Ծռեր» էպոսի, Փոքր Մհերն է, որ Համբարձման գիշերը աշխարհը կործանելու համար փորձում է ելնել քարայրից եւ չի հաջողում: Նրա 180<sup>0</sup> ընթացքը (տես գրքի «Փոքր Մհեր» բաժինը) երկնակամարում լուսնի հյուսիսային մակաձից մինչև հարավային մակաձն է՝ «Երկվորյակներից» մինչև անդրաշխարհի մուտք՝ «Կարիճի» համաստեղություն է, որ երկրի վրա՝ Սարարդի (Մասիոս) եւ Մեծ Մասիս լեռներ-կենտրոններն են: Արտավազը դեռ բարուրում, ըստ Մ. Խորենացու բերած գրույցների, վիշապ Աժդահակի սերունդների կողմից փոխված է, եւ նրա տեղը դեւ-վիշապ է դրված: Ուրեմն, Արտավազը-Փոքր Մհերը վեղայական նույն Ռահու-Կետու վիշապն է, որ միտում է լուսնի հյուսիսային եւ հարավային մակաձները:

Թվելյաց այս երգը (#2),- **«Արտաւազդայ ոչ գտնալ, ասնն, Քաջի որդվոյն Արտաշեսի, տնդեկիկ ապարանից ի հիմնանալն Արտաշատու՝ նա անց, ասէ, գնաց եւ շինաց ի մեջ Մարաց զՄարակերտ. որ է ի դաշտին՝ որ անուաննալ կոչի Ծարուրայ»**(Մ. Խորենացի, էջ 101), պետք է հասկանալ այսպես՝ Արտավազը դիցի **ելքի կենտրոնն** իր իսկ կառուցած Մարակերտն է՝ Սարարդ(Մասիոս) կենտրոնն է, լուսնի հյուսիսային մակաձ(երկնքում՝ «Երկվորյակների աստեղատուն»): Նրա մայր մտնելու մուտքի կենտրոնը՝ Մեծ Մասիս անձապն է, որտեղ նա հետո կկալանվի:

\*1,-T. Gamkrelidze & V. Ivanov, նույն աշխատություն, 1995, USA, p. 580.

# ՀԱՎԵԼՈՒՄՆԵՐ

HALDI դիցանուն

եւ

«Մհերի դուռ»

Նշումներ՝

\*Մաշտոցյան այբուբեն

\*Շարականներ

**HALDI դիցանուն եւ «Մհերի դուռ».**  
**տարբերություններն ու համատեղությունը**  
**որպես թվային եւ ժամային արտահայտություններ:**

Վան քաղաքից դեպի հյուսիս, փոքրիկ լեռնագոտու վրա է գտնվում **«Մհերի դուռ»** կոչված հայտնի այն ժայռը, որի վրա սեպագրված են «ուրարտական» շրջանի հայկական աստվածների անունները՝ նրանց գոհաբերվելիք ցուլերի եւ խոյների «թույլատրելի» թվաքանակներով: Ու թեև շարքում չկան «Մհեր» կամ «Ագռավ» անունները, սակայն քարաժայռը ժողովրդի մեջ հիշվել է հենց այս անուններով: Հայ հնագույն էպոսի որոշ դիցանուններ, օրինակ՝ Թորոս-Թեյշեբա, Սարդի (Շիվինի) – Սանասար (?), նմանություններ ունեն «Մհերի դասն» կամ Վանի թագավորության դիցանունների հետ, սակայն առկա է նաև տարբերությունը: Օրինակ, հատկապես Մհերի անունը («Մհերի Դուռ»), որով հայտնի է ժայռաբլուրը, բացակայում է: Շարքի աստվածների անուններից եւ ոչ մեկը նույնիսկ չի սկսվում (M) տառահնչյունով:

Արդյո՞ք հայկական էպոսը «գործ չունի» հին հավատամքի հետ: Հայկական լեռնաշխարհում, հյուսիսային Միջագետքում եւ Անատոլիայում հիթթիթական, հայասական, հուրրիական, ուրարտական շրջանների մի խումբ առանձնացող դիցեր եւ դիցանուններ, համարյա անփոփոխ «գոյատևել» են անհիշելի ժամանակներից, որը խոսում է տվյալ տարածքներում ապրող ժողովուրդների էթնիկական ազգակցականության կամ միատարրության մասին: Անհիշելի ժամանակներից այս տարածքների պանթեոններում գլխավոր աստվածների «ֆունկցիոնալ փոփոխություններ» չեն եղել: Մ.թ.ա. III հազարամյակից միջև I հազարամյակ, կենցաղային մշակույթը, ճարտարապետությունը, արվեստը, գիտությունը եւ հավատամք-կրոնը՝ իրարից անջատ տիրույթներ չէին, ինչպես այսօր, այլ՝ հնում եղել է ամբողջական, միաձույլ հավատամք-մշակութային համակարգ:

Հարց է առաջանում. արդյո՞ք հայկական էպոսն իր հիմքում, իր նախնականությանը, հեթիաթների ու առասպելների հավաքածու է եւ «կապ» չունի հին հավատամքի հետ (*ապա ինչո՞ւ է Ագռավաքարը կոչվում «Մհերի դուռ»*), թե՞ մենք գործ ունենք երկու տարբեր հավատամքների՝ ՀԱԼԴԻ-ի շարքի աստվածությունների եւ **Սասնա դիցերի** պաշտամունքային կարգականոնների հետ (հին եւ նո՞ր): Սակայն, փաստ է եւ գիտականորեն համընդհանուր ընդունված է, որ **Մհեր-Միհր**-ի պաշտամունքը Հայկական լեռնաշխարհում, գոյություն է ունեցել առնվազն մ.թ.ա. II հազարամյակում\*1 եւ հյուսիսային Միջագետքից դեպի արևելք՝ Հնդկաստան (*գուցե այսօրվա Պարսկաստանի տարածքով*) «արտահանվել» է մոտավորապես նույն ժամանակաշրջանում\*2:

\*1,- Միտանիական արքա ՄԱԹԹԻՎ ԱԶԱՆ (մոտ 1400 մ.թ.ա.), երբ պայմանագիր է կնքում հիթթիթական արքա ՇՈՒՓՓԻԼՈՒԼԻԱՄՍՅԻ հետ, վկաներ է կանչում մեծ աստվածներ՝ Միթրային, Ուրունային, Ինդրային, Նաշատիային: Նույն աստվածների պաշտամունքը Հնդկաստանում, համապատասխանում է՝ Միթրա, Վարունա, Ինդրա, Նասուրիաի հետ:

\* 2,- J. Duchesne-Gulemin, La Religion De Iran Ancien, Paris, 1962.

Համապարփակ վերլուծությունը ցույց է տալիս, որ հնագույն հավատամքը **արարչության մասին համակարգ է՝** եւ՛ իր թվային, եւ՛ իր աստղագիտական ներկայացմամբ: Միեւնույն աստվածությունն ուներ արարչության մեջ իր ֆունկցիոնալ դերակատարությունը բնորոշող՝

- 1) **«անձնանունը»,**
- 2) **իր ծածկանունը՝ «թվային համարժեք անունը»,**
- 3) **աստղաբաշխական ներկայացումն ու սիմվոլը:**

Իրականում հայ հնագույն էպոսի գլխավոր դիցերի ու նրանց անունների եւ ուրարտական շրջանի աստվածությունների միջեւ «հակասություն» չկա, առավել եւս, երբ ընդունում ենք այն փաստը, որ հայկական էպոսը մեզ է հասել հազարամյակների խորքերից, բանավոր փոխանցման ձեւով, եւ բնականորեն, բաց թողումներ եւ շեղումներ պետք է ունենար:

Ստորեւ կներկայացնենք հնագույն հավատամքի գլխավոր աստվածության անվան վերլուծությունները՝ 1) **անձնանուն եւ սիմվոլ**, 2) **թվային ծածկագիր անուն եւ սիմվոլ**, 3) **աստղային անուն եւ սիմվոլ** գուգահեռներով:

**ԱՆՁՆԱՆՈՒՆ, ԽՈՐՀՐԴԱՆՇԱՆ (սիմվոլ),**  
**ԱՍՏԵՂԱՏՈՒՆ, ԾԱՎԱԼ, ԺԱՄԱՆԱԿ**

Նախեւ առաջ, ներկայացնենք մի հատված Ա. Մովսիսյանի «Haldi դիցանվան գրության, նշանակության եւ հարակից հարցերի շուրջ» զեկուցումից:

«1. Վանի թագավորության դիցարանում առանձնանուն են մի խումբ դիցանուններ (Լալդի, Արդի, Սարդի, Ծինուարդի, Մելարդի (Շիլարդի), Արծիբիդի(նի)), որոնք ավարտվում են **di** վանկով, որում ուսումնասիրողներն իրավամբ տեսնում են բնիկ հայերեն **դի**՝ «աստված» (**\*dhes**) բառը:

2. Հատուկ ուշադրության է արժանի այն հանգամանքը, որ դիցանվան գրության հարյուրավոր դեպքերում, առանց բացառության, առաջին վանկը գրվել է միայն **hal** վանկով (Քելիշինի արձանագրության բիայներեն մասի առաջին կեսի A1di տարբերակը գրագրի վրիպակի արդյունք է, ինչը երևում է նույն մասի երկրորդ կեսում եւ ասորերեն մասում առկա Haldi ձեւից): Ողջ բիայնական սեպագրության մեջ (ավելի քան 600 արձանագրություններում) ուրիշ ոչ մի տեղ այն չի հանդիպում): **hal** վանկն արտահայտելու համար այլ դեպքերում կիրառվում են **ha-al**, **ha-li**, **ha-lu** կապակցությունները, որոնք երբեք չեն գործածվում **Haldi** դիցանվան գրության մեջ: **Hal** վանկի՝ բացառապես գերագույն աստծո անվան գրության մեջ հանդես գալը **di** «աստված» բաղադրիչից առաջ, չի կարող պատահական լինել եւ հատուկ նշանակություն չունենալ:

3. Վանի թագավորության սնպագիր սալիկների ուսումնասիրության արդյունքում Ի.Մ.Դյակոնովը նկատեց, որ քիայնական դպիրների կողմից կիրառված որոշ նշանաձևեր գործածությունից դուրս էին եկել դեռևս հին բաբելոնյան գրչության կենտրոններում, սակայն առկա են Բ.ա. III հազարամյակում եւ Բ.ա. II հազ. կեսերի խնթական եւ խուռիական դպրության կենտրոններում: Տրամաբանորեն, քիայնական սնպագրության ակունքները պետք է գան Բ.ա. III հազարամյակից կամ Բ.ա. II հազ. կեսերից: Այդ հենքի վրա **hal** վանկի բացառիկ կիրառության պարզաբանումը նոր հարց է առաջադրում. ի՞նչ իմաստ ու նշանակություն է ունեցել այդ վանկանշանը սկզբնապես:

4. Շումերական պատկերանշան-գաղափարագրերից ծագող սնպագրերի զարգացումը դիտարկելիս՝ մեր հարցին ստանում ենք ուշագրավ պատասխան: **Hal** վանկը չունի երկրորդ նշանակություն (մինչդեռ բազմանշանակությունը չափազանց տարածված է միջագետքյան սնպագրության մեջ) եւ ծագում է շումերական «լուսավորել» եռաբաղադրիչ աստղի տեսք ունեցող գաղափարագրից (**ψ**): Այս ուշագրավ երևույթը գալիս է լրացնելու մեր պատկերացումները Խալդիի պաշտամունքի մասին, ընդգծելով դրանում երկնային լույսի գաղափարի կարևոր տեղը:

Սնպանշանի նախաձեռն-գաղափարագրի նմանակը՝ դեպի վեր ուղղված եռաժանի, հանդիպում է քիայնական արքայական կնիքների պատկերներում՝ խորհրդանշելով Խալդիին: Այդ նշանը համադրելով շումերական, խնթա-լուվիական, միջնադարյան հայկական մատյաններում վկայված գաղափարագրերի հետ՝ ժամանակին մեկնաբանել ենք որպես Haldi «արարիչ»:

5. **Hal** վանկի «լուսավորել» իմաստը, սակայն, չի նշանակում, թե այն դիցանվան մեջ չի ունեցել հնչյունային կիրառություն (այդ են վկայում ոչ քիայնական աղբյուրներում եւս դիցանվան **Haldi** հնչյունային գրությունը, հատկապես, Բ.ա. 8.-րդ դարով թվագրվող նորագյուտ արամեերեն արձանագրությունն Իրանական Ադրբեյջանից, որում դիցանունն ունի HLDY գրությունը): Չփորձելով հաստատել կամ մերժել **hal** վանկին նախկինում տրված մեկնությունները («երկինք» - Կ. Ֆ. Լեհման-Հաուպտ եւ ուրիշներ, «հայ» ցնդանուն – Ի. Ի. Մեշչանինով, «ժամանակ» - Գ. Բ. Չահուկյան), ենթադրում ենք, որ դիցանունը կարող էր արտացոլել գերագույն աստծո մասին տոտեմական պատկերացումները: Ելնելով մի շարք փաստերից՝ Խալդիի տոտեմը կարելի է համարել այժը (**քաղը**), իսկ դիցանունը մեկնաբանել **քաղ-դի**՝ «Այժ(ատեսք)-աստված» (վաղագույն պատկերացումներում այժը կապվել է եւ պտղաբերության (արարում), եւ երկնքի ու ամառոսի («լուսավորել»), եւ ժամանակը հաշվելու ու այլ գաղափարների հետ): Եթե այս ենթադրությունը հաստատվի, նշանակում է գործ

«ՆՇԱՆԱԳԻՐՔ ԻՍՄԱՏՄԻՑ»		Վ	Սկզբն
ԵԳԻՊՏԱԿԱՆ			
ԵՌՄԵՐԱԿԱՆ	← Sbr, ափսոսու	Վ	Մեծ
ԻԵՅԱԼԼՈՒՎԱԿԱՆ		Մ	Տ Ե Ր
ՔԻՄԵՐԱԿԱՆ	← Haldi; Աստված	Վ	Haldi; Արարիչ (?)

↑  
\* Արուսյակը՝ Ա. Մովսիսյան, «Նախամաշտոցյան Հայաստանի գրային համակարգվոր», Երևան, 2003թ., էջ 37:

ունենք հնագույն դիցաբանական մտածողությանը բնորոշ մի երևույթի հետ, երբ աստծո անունը համարվել է անճանելի, եւ նրան կոչել են մակդիրով, տիտղոսով կամ այլ կերպ...»: [Լույս է տեսել «Հայկական քաղաքակրթությունը հնագույն ժամանակներից մինչեւ քրիստոնեության ընդունումը»։ Գիտաժողով (Զեկուցումների թեզեր), 2000թ., Երևան, էջ 33-35]:

Փաստորեն, HALDI, HAL վանկը չունի երկրորդ նշանակություն, ունեցել է բացառիկ կիրառություն, աղերսվելով միայն գերագույն Աստծո անվան հետ, եւ սեպանշանի նախածե-գաղափարագրի նմանակը՝ դեպի վեր ուղղված եռաժանին ծագում է շումերական «լուսավորել» եռաբաղադրիչ աստղի տեսք ունեցող գաղափարագրից:

**HAL** վանկին տրված են հետևյալ մեկնությունները՝

- 1) «երկինք» - (Կ. Ֆ. Լեհման-Հաուպտ),
- 2) «Հայ» ցեղանուն – (Ի. Ի.Մեշչանինով),
- 3) «ժամանակ» - (Գ. Բ. Ջահուկյան) եւ
- 4) «Քաղ-դի», - այծ(ատնք) – (Ա. Մովսիսյան):

Վերոհիշյալ հեղինակները ճիշտ են յուրովի: HAL-ը որպես գերագույն աստվածություն, կարող է միաժամանակ նշանակել եւ «երկինք», եւ «հայ», եւ «ժամանակ» ու նաեւ «Քաղ+դի», քարայծի արտահայտությունն ունենալ: Սակայն, վերոհիշյալ գիտական մոտեցումներում չկա հիմնահարցը՝ ինչո՞ւ, ի՞նչ սկզբունքային աշխարհաճանաչողության հիմք ունեն բերված չորս իմաստները, եւ ինչո՞ւ է ուրարտական Հալդիի պանթեոնի աստվածությունների մասին արձանագրության քարաժայռը ժողովուրդը կոչել՝ **ՄՀԵՐԻ ԴՈՒՌ**: «Մհերի դու» արձանագրության շարքը սկսվում է՝

**«6 այծ Հալդի Աստծուն, որպեսզի լինեն զենված»:**

Ուրեմն այս աստվածության «թիվը» կամ «թվային կարգավիճակը» պետք է աղերսանք ունենա «6» թվի հետ: Բայց մինչ թվային համարժեքների մասին խոսելը, վերլուծենք Ա. Մովսիսյանի «Քաղ-դի»՝ «քարայծի տոտն» տեսակետը:

Համապարփակ դիտարկումը ցույց է տալիս, որ **Քաղ-դի** «այծ-աստվածը» եւ ընդհանրապես **կենդանու տոտնը** հնագույն հավատամքներում (հատկապես մ.թ.ա. IV-III հազարամյակներում) գաղափար արտահայտելու՝ սիմվոլի նշանակություն ունի եւ հիմնականում աստղաբաշխության հետ է աղերսվում (12 կենդանակերպ աստղատներ) ու **որնեւ կապ չունի** նախնադարյան **տոտնապաշտության** հետ:

Ա. Մովսիսյանի ընդգծած «Քաղ»-ը, ոչ թե՛ **«այծ»**, այլ՝ **«նրկինք»** իմաստի հետ է աղերսվում: Ընդունված է, որ օրինակ, «Քաղդեացիների» անունը՝ **նրկինք - ա- գնտ** իմաստն ունի (հավանական է՝  $\text{Ր} > \text{Ղ}$  անցումը):

Եւ եթե՛ մենք աստեղատուն կենդանակերպերի (զոոդիակների) հնագույն անունները փորձենք վերլուծել, կարգվի է, որ հայերենում, մի շարք, կենդանակերպ համաստեղություններն իրենց անվան հիմքում ունեն «ՔԱՐ»-ը, որից «արտահայտվում» են կենդանակերպերը:

կենդանակերպ աստեղատան անունը	հին անվանումը	հնարավոր հոմանիշը եւ տրոհումը
1) Այծեղջյուր	Քաղ-ի	Քարայծ → <u>Քար</u> - այծ
2) Կարիճ	Քար-իճ	Քարիճ → <u>Քար</u> - իճ
3) Խեցգետին	Քար-ճանկ	Քարճանկ → <u>Քար</u> - ճանկ

4) Չուկ \*dhegh- > [\*-u] գետնի տակի կենդ. աղերսվում է՝ **Քար-ա-ձուկ**, ՀՆԽ՝ «երկիր» բառի հետ՝ հուն.՝ ikhtus, հայ.՝ ձուկ\*1:

Ինչպես նաեւ՝

5) Կույս = **Քարակույս** = **Քառակուսի** = կիւն = «երկիր» = **քար** (?)

6) Ագռավ-ա-քար > **Քար-ա-ագռավ** (?)

Թ. Գամկրելիձեի եւ Վ.Իվանովի հնդեւրոպական լեզվի ֆունդամենտալ ուսումնասիրությունը պարզում է, որ հնդեւրոպական «ժայռ» կամ **«քար»** բառը նաեւ նշանակում է՝ **«նրկինք»**:

**«Հնդեւրոպական լեզվում «քար»-ի համար ամենաճիշտ բառը նաեւ նշանակում է՝ «նրկինք»\*2:**

Հոմերոսի մոտ, Ջնւր երկու սալաքար է կախում Հերայի ոտքերից, երբ նա երկնքից գլխիվայր էր իջել: Հնդեւրոպական լեզուներում «քարը»-ը օգտագործված է, որպէս ամպրոպի աստվածություն՝ «քար = երկինք» իմաստով: ԹՀՈՐ աստվածությունը քարեր է նետում երկիր\*3: Հայկական էպոսում Սանասար-Բաղդասարը երկու ջաղացքարերով են սպանում գոմշավիշապին, Փոքր Մհերը փակվում է Ագռավա **քար**-ում եւ այլն:

Փաստորեն, «ժայռաքարի», այսինքն՝ «լեռան» խորհուրդը, միանշանակ, հատուկ կարեւորություն ունի հնագույն հավատամքային բոլոր պատումներում, միտելով **«նրկինք»** իմաստը: Եվ պատահական չեն հավատամքային հնագույն կենտրոնների փաստացի տեղադրությունները: Եթե պաշտամունքային կենտրոնը գտնվում է Եգիպտոսում կամ դաշտավայրային Միջա-

\*1,- T. Gamkrelidze & V. Ivanov, “The Indo-European & The Indo-Europeans”, 1995, USA, p. 453.

\*2, \*3,- Նույն աղբյուր, էջ 575:



գնտրում, ապա, դեպի երկինք ձգված լեռնատիպ «քարի»՝ **գիկկուրատի** կամ **քուրգի** գոյությունը «պարտադիր» է: Եթե տվյալ տերիտորիան լեռնային է, ապա հավատամքային՝ «Աստծո հետ հարաբերվելու» կիզակենտրոնը դառնում է կամ Օլիմպոս լեռը (Հունաստան), կամ Սինա լեռը (Պաղեստին), կամ Տիբեթը կամ Հիմալայան լեռները (Հնդկաստան), կամ հայկական լեռնաշխարհում՝ Մասիսի, Սասնո, Վանա լեռները: Ի դեպ, Հունական Օլիմպոս լեռը 9,570 ոտնաչափ բարձրություն ունի, հայկական Մասիսը՝ 16,345 ոտնաչափ, Տյան Շան լեռնաշղթայի Kungur Shan՝ 25,325 ոտնաչափ (հինդու հավատ. կենտրոն Kush-ի շրջան), ինչպես նաև Հիմալայանների հյուսիս արևմտյան կաշմիրի շրջանում՝ K-2 լեռնագագաթը՝ 28, 250 ոտնաչափ, զարմանալիորեն, բայց ոչ պատահական, բոլորն էլ գտնվում են երկրագնդի **44°-45°** լայնության տարածքում եւ հայտնի են որպես արարչության հետ աղերսվող հոգևոր, սրբազան լեռներ:

Ուրեմն, եթե գերագույն աստծո անունը երկնքի եւ աստեղատների հետ է աղերսվում, ապա **«քար»**-ը այն մատրիցա-բաղադրիչն է՝ հիմքը, որից «արտահայտվում» են աստեղատները՝ կենդանակերպերը: Այնպես-որ հայերենում, աստեղատների՝ կենդանակերպերի անունների «Քար» հիմքը՝ **«ք-վանդակ երկինք»** նշանակությունն ունի: HALDI-ն, աստղաբաշխության ներկայացմամբ, այն **«քարն»** է, ամբողջն է՝ **աներնույթ, անընկալի «վերին երկինքը»**, որ նյութականորեն արտահայտվում է որպես՝ **Քաղ-ի** («Այծեղջյուրի» համաստեղույթ.), **Քար-իճ** («Կարիճի» համաստեղույթ.) եւ այլն, աստեղատներ: Եւ պատահական չէ, որ Փոքր Մհեր կոչված «վերջին տիեզերածավալումը»՝ արարչության շրջափուլն ավարտող վերջին դիցը, «վերադառնում-փակվում է» ՔԱԸ-ի մեջ (Ագռավաքարում), որ աներնույթ **վերին երկինքն** է: Այսինքն, վերադարձ դեպի նախնականություն, նյութական անգոյություն:

Անանիա Ծիրակացին (VII դար) հայտնում է, որ հեթանոս իմաստունները՝ **«լինելիության պատճառը հյուլեն համարեցին, իսկ գոյի հիմքը՝ նյութը»**<sup>\*1</sup>: Ըստ իս, Ծիրակացին ուղիղ իմաստով «քարը» նկատի ունի, նրբ հենց «Տիեզերագիտություն» բաժնում, երևութաբար քննադատելով (երբեմն համաձայնվելով) հնագույն աստղաբաշխության հետ, չի խորանում, թե «հյուլն» եւ «նյութ» ասելով, ինքն ինչ նկատի ունի, կամ հեթանոս իմաստուններն ինչպես են այն մեկնաբանել:

«Քար բառը բնիկ հայերեն բառ է, ՀՆԽ՝ **Kar-** «քար». կարծր արմատից, որ (հնդեւրոպ.) ցեղակիցների մեջ կրկնվում է կրկնությամբ կամ ածան-

\*1,- «Հայ մատենագիրներ, «Անանիա Ծիրակացի», 1979թ., Երևան, էջ 64:

գական իմաստներով»<sup>\*1</sup>: Սանսկրիտ՝ **kara-kara-** «կարծր», «կոշտ», լատ.՝ **cancer** «խնցգեղձ», շվեդ.՝ **har** «քարքարոտ գետին», շումերերեն՝ **g'ar** «ադամանդ», ֆինն.՝ **kari** «ժայռ», լատիներեն՝ **qarbi** «քարեր», սանսկրիտ՝ **karaka-** «կոկոսի ընկույզ»<sup>\*2</sup> եւ այլն: Ինչպես նաեւ՝ Ավեստա **asman-** «քար, երկինք», Սանսկրիտ՝ **asman-** «քար, ժայռ, քարե գործիք, քարե մուրճ, ամպրոպի աստվածության քար, երկինք»<sup>\*3</sup>:

Երբ Սասնա էպոսում Փոքր Մհերի, - **մինչեւ գարին չդառնա քան ընկույզ մի**, - արտահայտությունը, տիեզերքի՝ «**քար-երկնքի**» տրոհում, ծավալումից հետո, նորից դեպի ետ, դեպի «ամբողջ մեկ»-ը վերադառնալու իմաստով է ասված, որ հետագայում պատմող գուսանները չհասկանալով խորհրդաբանությունը, այն կապել են «լիություն» իմաստի հետ<sup>\*4</sup>: Փաստորեն, Փոքր Մհերը **Ազրավ+ա+Քարի** մեջ է փակվում եւ սպասում է այն օրվան, երբ քարը՝ երկինքը, դառնա ընկույզ՝ ամբողջություն: Շումերական սեւ գնդի գաղափարագիրը՝ «բովանդակ, ամբողջ», «կատարյալ» նշանակություններն ունի՝ ●, ○, իսկ անունը՝ KHA<sup>\*5</sup>:

HALDI գերագույն աստվածության HAL վանկի «եռաժանի» գաղափարագիրը, որ օգտագործվել է «բացառիկության սկզբունքով» եւ նշանակում է արարիչ-աստված, իրենում ունի «երրորդությամբ արարելու» գաղափարական մոտեցումը: Գլխավոր աստվածությունը, որից «սերում» են մնացյալ դիցերը, անշուշտ ունեն արարելու ֆունկցիան, բայց նաեւ բազմախորհուրդ արտահայտություններ պիտի ունենան: Երկնքում նա «կենտրոն» է, որից արտահայտվում են աստեղատները: «**Քարը**» որպես «երկինք-ընդերք» եւ HALDI աստվածությունը որպես՝ «**երկինք**», համապատասխանության մեջ են, եւ այս առումով, Կ. Ֆ. Լեհման-Հաուպտը ճիշտ է: Սակայն երկնականարի փուլ առ փուլ շրջապտույտը, հատկապես գարնանային եւ աշնանային գիշերահավասարների կտրվածքով, երբ օրվա եւ գիշերվա ժամերը հավասարվում են՝ 12ժամ + 12ժամ, ենթադրում է նաեւ «ժամանակ» հասկացողությունը, որը հնում հիթթիթերեն կոչվել է՝ **Մահուր = Մհեր = «ժամանակ»**: Հայկական **ՄԸՀԷՐ**-ը՝ Մահ+Էր (**ԷՐ > ԱՐ**), հնդեւրոպական «լուսին» եւ «արեւ» իմաստների հետ է աղերսվում, եւ Լուսինը, լուսնային սլենմատիկ տարին՝ 360 օր, հնում համարվել է որպես **ժամանակի** չափում:

«Լուսին»՝ **\*meH-**<sup>\*6</sup>: Սանսկրիտ՝ **m áh**, պարսկերեն՝ **māh**, հայերեն՝

\*1, \*2,- Հր.Աճառյան, ՀԱԲ, հ. IV , էջ 558-559

\*3,- T. Gamkrelidze & V. Ivanov, “The Indo-European & The Indo-Europeans”, 1995, USA, p. 453.

\*4,- Այս մասին տես՝ «Փոքր Մհեր» բաժնում:

\*5,- L. A. Waddel, “A Sumer-Aryan Dictionary”, plate IV, 1927, London.

\*6,- T. Gamkrelidze & V. Ivanov, “The Indo-European & The Indo-Europeans”, 1995, p. 590-591.

**māhi-(k)**, բոլորի նշանակությունն էլ՝ **«լուսին»** է: Եվ հայերեն «արնի»՝ **arew** զուգահեռ համեմատական է սանսկրիտ՝ **ravi’- «արնի»**, հիթթիթերեն՝ **har(u)wanai-** «ներքնի»<sup>\*1</sup>, ինչպես նաև հուրրիերեն՝ **hur** «հուր» բառերի հետ: ԷՐ > ԱՐ > ԱՐ(վի) > ԱՐԵՎ: Հայկական ՄԸՀԷՐ աստվածության ՄԻԹՐԱ-ՎԱՐՈՒՆԱ վեդայական (հնդկական) զուգահեռ՝ գիշերային արնի՝ որ **լուսինն** է եւ օրվա,- ցերեկային **արնին** է: ՄԸՀԵՐ = ՄԻՀՐ = ՄԻԹՐԱ աստվածության Գառնիի հեթանոսական տաճարի 24 գլխավոր սյունները՝ օրվա 24 ժամերի խորհրդաբանությունն ունեն: Եվ եթե օրը՝ 24 ժամը (շումերական ժամանակների ժառանգություն) վայրկյանների վերածենք եւ մեկ վայրկյանն ընդունենք աստվածային տարի, ապա կստանանք՝ Բրահմայի 12 ժամվա կյանքի տևողություն՝ **Մահա-յուգա** [ $60^3 \times 20 = 4$  միլիոն. 320 միլիոն մարդկային տարի]: Ահա թե ինչու է բիայնական ՀԱԼԴԻ գերագույն աստվածության արձանագրության ժայռը՝ Ագռավաքարը, ժողովրդի հիշողության մեջ մնացել որպես՝ **ՄՀԵՐԻ ԴՈՒՌ**: Ուրեմն, HALDI-ն = MHER, որ նաև իր արարած աշխարհի ժամանակի տերն ու չափման միավորն է: Երբ Գ.Բ. Ջահուկյանը HALDI-ն «կարդում է» որպես՝ **«ժամանակ»**, նույնպես չի սխալվում, բայց թե՛ ինչպե՞ս... անհրաժեշտ էր լիովին պարզաբանել գերագույն աստվածության «ժամանակ» կատեգորիա լինելը:

Հայտնի է, որ շումերների, բաբելյացիների, եգիպտացիների եւ այլն, գլխավոր աստվածությունները ներկայանում են նաև թվային արժեքների զուգահեռներով (տես էջ՝ 61-75): Ուրեմն, HALDI-ն նաև ծածկագիր թվային արժեք ու միաստիկական չափի ու ծավալի իմաստ պետք է ունենա: Նրա եռաժանին՝ երեք ուղահայացների միասնությունը՝ (111 = 666) իր թիվն է բնորոշում:

Հայտնի է, որ հեթանոս իմաստասերների «ագությունը» բնորոշող անունը՝ **«քաղ-դնացի»**<sup>\*2</sup>, նաև **«աստղագետ»** կամ **«նրկինք -ա- գետ»** իմաստով էր հասկացվում, որն ըստ իս, **ՀԱԼԴԻ** (**Հալ+դի = քաղ+դի = նրկինք+դից**) աստվածության հավատամքային պատկանելիությունից սերված անուն է<sup>\*3</sup>: Ա. Շիրակացին այս մասին շատ կարևոր մանրամասներ է հաղորդում. թե՛ ինչպես են պատկերացրել «վերին նրկինքը»՝ գոյության հիմքը, քաղդնացի վարդապետները:

**«Դառնանք դեպի վիթխարի սահմանակետը՝ վերին նրկինքը, որին հույները նթեր են անվանում, իսկ քաղդնացիները՝ խտացած կրակ: Այն անարատ մարմին է, պարզ կրակ, որը ոչնչից չի առաջացել եւ ոչ մի բան նրանից չի առաջացել: Առանձնակի մի մարմին է՝ չհատվող, չկոտրվող, չծավող, առանց խորշերի, կոկ, անկոր, որը**

<sup>\*1</sup>, - T. Gamkrelidze & V. Ivanov, “The Indo-European & The Indo-Europeans”, 1995, p. 590-591.

**պարփակելով ամեն ինչ եւ ծածկելով բոլոր գոյացություններն իր ներքո, տարածվեց, պատեց ամենուր, շրջափակում է իր մեջ բոլոր տեսակի գոյացությունները եւ բոլորակաձեւ նրկնի սերտությամբ բոլոր տարրերն ընդգրկում է իր տակ: Եւ բավական նշանակալից ծատարած շրջանը, որը շրջափակում է արտաքինից ամեն ինչ, որպեսզի ցույց տա իր հսկայական փորված ծոցի գնդաձեւությունը, որին նրանք [բարի փիլիսոփաները] հավիտենական եւ կատարյալ ձեւ են անվանում, որը եւ պտույտ է գալիս անդադար, անչափելի, անթվարկելի ու անտեսանելի արագությամբ: Եւ այդ ըմբռնել կարելի է միայն մտքով, այն էլ ոչ բոլորի կողմից, այլ միայն նրանց կողմից, ովքեր ի վիճակի են տրամաբանորեն ըմբռնելու, այն էլ՝ ոչ այնպես, ինչպես կամենում են, այլ ինչպես նրա շրջագայության գոյացությունն է, որին նրանք նրկնակամար են անվանում»<sup>\*1</sup>:**

Ա. Ծիրակագին ընդգծում է նաև այն կարծիքը, որ այս բուն երկինքը (ոչ թե արտաքին երկինքը) «մտավոր հասկացողություն է եւ ոչ՝ նյութական»<sup>\*2</sup>:

**«ՀԱԼԴԻ»** (կամ՝ **Խալդի**) գերագույն Աստծո մասին որպես՝ **«բուն երկինք»** արտահայտություն, **«մտավոր հասկացողություն»**, **«խտացած կրակ»**, **«անկոր»** - [խորանարդ?], որ **«ձեւավորում է մեծատարած գնդաձեւություն»**, բոլոր նկարագրությունները հասկանալու համար «բանալի-միջոց» է հայերեն ԽՈՐԱՆ եւ ԽՈՐԱՆԱՐԴ բառերի ստուգա-

\*2,- Անանիա Ծիրակագի, (մ.թ. VII դար), 1979թ., Երևան, էջ 68, 70:

\*3,- Որ քաղղնագիները ծագմամբ Հայկական լեռնաշխարհից են, տես՝ պարականոն Ավետարան, Չուդիթ 4, 5: «The New English Bible» with the apocrypha, Oxford Study Edition; N.Y. Oxford University Press, 1976; editors: S. Sandmel, M. J. Suggs, A. J. Tkacik. Երբ Nebuchadnezzar թագավորի օրոք, ասորական գործի հրամանատար՝ Հոլոպերնեսին հայտնեցին, որ իսրայելիցները պատրաստվում էին պատերազմի, նա իր մոտ կանչելով քաննացիների առաջնորդ Աբիորին հարցնում է քաննացիների եւ լեռնային երկրի հետ նրանց կապի մասին, Աբիորը պատասխանում է՝ «... իրենք սերում են Խալդեացիներից (**Խալդեացի կամ Խալդեացի, հայկական միջնադարյան մատենագրության մեջ՝ քաղղնացի**)»: Եվ մի ժամանակ, նրանք (**«իսրայելիցների նախահայրերը»**,- ընդգծ. մերն է) հաստատվեցին Միջագետքում, որովհետև **Խալդեա** երկրում նրանք մերժեցին պաշտել իրենց հայրերի աստվածներին, որովհետև սկսեցին պաշտել Աստծուն, որին այժմ ճանաչում են, որը դրախտում է: Խալդեացիներն իրենց երկրից նրանց քշեցին դեպի Միջագետք, որտեղ նրանք ապրեցին երկար ժամանակ: Հետո նրանց Աստվածը նրանց ասաց, որ լքեն իրենց նոր տունը եւ գնան Քանան»: Հազարամյակների ընթացքում, Հայկական լեռնաշխարհից դավանանքի պատճառով քշված լուսնապաշտ արիացիների եւ սեւամորթ քոչվոր բեղվիների միաձուլումը ձեւավորեց սեմիտ արքայներին, որոնց մեկ ճյուղն էլ սեֆերդիկ (ոչ աշքենագի) հրեաներն են: Իսրայելիցները ձուլվածքն են՝ արիացիների եւ սեմական ցեղերի, որոնց լեզուն փոխվել է, պահպանել են միայն մի շարք հնագույն՝ հնդեւրոպական ծագումի հավատամքային անուններ, հավատամքային համակարգեր եւ այլն: Իսկ հետագայում, նրանց դեպի արևելք միգրացված ճյուղը, խառնվելով խազարական՝ ալթայական ցեղերի հետ, ձեւավորեց աշքենագի(**աշքենագ անունը՝ հետագայում վերցված անուն է**) հրեայի տեսակը: Այսօր, հրեաները բաժանված են՝ **սեֆերդիկ** եւ **աշքենագի** երկու ճյուղերի, եւ ոչ մի ընդհանուր (լեզվական, գենետիկական) բան չունեն միայն հիշողություն դարձած իրենց հնագույն հնդեւրոպացի հայրերի հետ: Այսօր, աշխարհում, հրեաների 80%-ը աշքենագ է:

\*1, \*2,- «Անանիա Ծիրակագի», 1979թ., Երևան, էջ 68, 70:

բանումները: Հր.Աճառյանի ՀԱԲ, հ. II-ում, հայերեն խոսքի հետ զուգահեռ համարժեք է շումերերեն՝ **g'ar** «երկինք, անդունդ» բառը<sup>\*1</sup>:

Հնթանոսական հնագույն տաճարներում, «արարչության» մասին պատկերացումների համաձայն, **խորանը** գտնվում էր կենտրոնում՝ շրջանաձև, խորը, որ բնորոշում էր շրջանաձև «բուն երկինքը», անդունդը՝ ընդերքը, կենտրոնում՝ կրակի խորհրդապաշտությանը: **ԽՈՐԱՆ** եւ **ԽՈՐԱՆԱՐԴ** հնագույն բառերը, որ ոսկեդարյան հայերեն մատենագրությունից են արդեն հայտնի՝ ԽՈՐ + ԱՆ = խոր ընդերք, ԽՈՐ+(Հ)ԱՆ > «մեծ մայր»<sup>\*2</sup>, աղերսվում են հնագույն հնթանոսական հավատամքային կարգականոնի հետ: ԽՈՐԱՆԱՐԴ բառն, ըստ իս, նույնպես հնագույն գաղափարագրից է առաջացել: ԽՈՐԱՆԱՐԴ = ԽՈՐ-ԱՆԱՐԴ + Դ(ի), ՆԱՐ-ը՝ հայկական էպոսի ԾՈՎԷԻ + ՆԱՐ<sup>\*3</sup> եւ հնթանոսական «երկնեց երկինք...» արարչության մասին երգի մեջ՝ ԾԻ-ՐԱՆ մեջտեղից հակադարձ կարդալու դեպքում՝ ԾԻ+ՆԱՐ, մատնանշում են «խորանարդի» հիմքը՝ **քառակուսին**, որի հին հայերեն հոմանիշն է՝ **«Քառակույս»**<sup>\*4</sup> բառը: Հայ էպոսի ջրային բնույթ ունեցող ծովի ՆԱՐԸ՝ կույս է: Հայերենում՝ ԿՈՅՍ=«կողմ»<sup>\*5</sup>, քառակուսի = քառա-կույս = քառակողմ: Նանի՝ «խորանարդ» բառի երրորդ մասը՝ **ԱՐԴ** -ը (ԽՈՐ-ԱՆ-ԱՐԴ < ՀՈՐ + ՀԱՆ + ԱՐԴ) կարող է նկատվել որպես՝ ՀԱՆ-ի(մեծ մոր) **ԱՐՏ**, որի հոմանիշներն են՝ **հանդ, անդակ, հանտն, անդ, հանդակ, խոզան** եւ այլն<sup>\*6</sup>, որ հայ էպոսում, արտատեր պառավն է, իսկ աստղագիտության մեջ՝ «Պեգասոս» համաստեղության քառակուսին<sup>\*7</sup>, որ «խորանարդ» բառի մեջ ունի հավատամքային համարժեք իմաստ: Սա հնագույն շումերական՝ սրբազան համարված չափն է՝ 60 x 60, որը վեց նիստերով հավասարաչափ խորանարդի հիմք հանդիսացող մեկ նիստի՝ քառակուսու չափն է եւ «իզական» է՝ «կույս» է,- քառակուսի < քառակույս, ծովիՆԱՐ է՝ ջրային բնույթով նախամայր, եւ թի՛վ է՝ 60x60=3600,- շումերական շրջանի սիմվոլ: ԽՈՐ+ԱՆ+ԱՐԴ = խորանարդի սիմվոլը՝ հնագույն անդրոզեն աստվածությունն է՝ հայր + մայր = էր + կի(ն) = էրիկ + կին = «երկինք», որ սրբազան խորանարդի սիմվոլով շումերերեն կոչվում է՝ **g'ar** «երկինք, անդունդ», հայերեն՝ **Ք'ար** եւ հնթանոս

\*1,-Հր.Աճառյանի ՀԱԲ, հ. II, էջ 406:  
 \*2,- **Տալ**՝ մեծ հայր = նախահայր, **Տան**՝ մեծ մայր = նախամայր:  
 \*3,-Հայերենում բնիկ հայկ. \*ՆԵՐ = «ներքին», «մեջ» բառը, որ ՀՆԻՆ՝ **ner-** ձևից է, եւ սանսկրիտ՝ **naraka**, որ «ստորերկրյա աշխարհ» իմաստն ունի, աղերսվում են սանսկրիտ՝ **\*narda** «եղեգ»-ի հետ, որն առակա է հնագույն հնդեւրոպական կոսմոսիկական արարչության մասին թե՛ հայկական՝ **«Երկնեց երկինք...»**, թե՛ միջագետքյան՝ **«Երբ վերնում»** պատումներում, որտեղ Եղեգնիկից ծնվում է աստվածությունը (հայկ. Վահագնը): ՆԱՐԱ -ն եւ ՆԱՐԻ-ն գերագույն գոյության՝ Բրահմի արական եւ իզական «կողմերը»՝ արտահայտություններն են:  
 \*4, \*5, - Հր.Աճառյանի ՀԱԲ, հ. II, էջ 629-630, էջ 406:  
 \*6, - Ա. Սուրիայան, «Հայոց լեզվի հումանիզմների բառարան», Երևան, 1967թ.:  
 \*7,- Ա. Դավթյան, «Հայոց 36 գրանշան-թվանշանները եւ 36 աստղերի սրբազան կանոնը», «Գարուն» ամսագիր, 1/2003թ.:

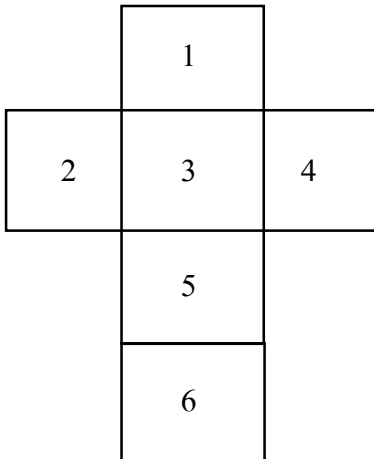
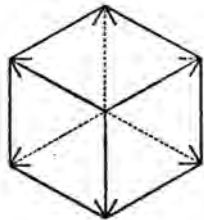
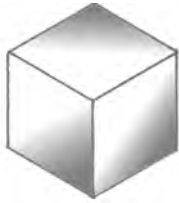

վարդապետների կողմից կոչվել է ԲՈՒՆ ԵՐԿԻՆՔ, ի տարբերություն «արտաքին նրկնքի»<sup>\*1</sup>: Այս ԲՈՒՆ ԵՐԿԻՆՔ «ձեւավորում» է **արտաքին նրկնքի** գնդաձեւությունը: Ա. Ծիրակացին(մ.թ. VII դար) ներկայացնելով հեթանոս վարդապետների աշխարհճանաչողությունը, ուղղակի ասում է. **«Եւ քավական նդավ նրա մեծատարած շրջանը, որը շրջափակում է արտաքինից ամեն ինչ, որպեսզի ցույց տա իր հսկայական փորված ծոցի գնդաձեւությունը»**<sup>\*2</sup>:

Հեթանոսությունից քրիստոնեական հավատամք «մուտք գործած» յոթ թիվը եր խաչը, հեթանոսական նույն «6» թվի եւ 6 նիստերով հավասարաչափ խորանարդի արտահայտությունն է գումարած կենտրոն-կետը: Խորանարդը «բացելու» դեպքում, մենք նորից ունենք 6 քառակուսիներ: Հորիզոնական երեք քառակուսիները եւ ուղղահայաց չորս քառակուսիները՝ յոթն են, իրար վրա դնելով խաչ սարքելու դեպքում՝ #3-րդ քառակուսին կրկնվում է:

Եզրափակելով կամ ի մի բերելով կրկններ, որ՝

**ՀԱԼԴԻ=Սասնա էպոսի ԿԱԿԻ (Գագիկ)=Ք՝ԱՐ=խորանարդ (60 x 60 x 60) = ԺԱՄԱՆԱԿԻ հայր (60 վրկ. 60 րոպ.) = ԵՐԿԻՆՔ (բուն) = գերագույն աստվածություն,** որին Ծիրակացին **ԱՐՓԻ** է կոչում, որից կենսականություն է ստանում ԱՐԵԳԱԿԸ եւ որն անտեսանելի է<sup>\*3</sup>: Այս ամենը գաղտնի քրմական կաստայի, թաքնագնտների իմացության շրջանակներում փակված կառույցն է, արտաքին վիպական դիցապատումների տակ քողարկված միջուկը, որի մասին Ծիրակացին ասում է. **«գիտն ծածկագետը, որ չեմ ստում»**<sup>\*4</sup>:

Նոր հավատամքում, Քրիստոս՝ տիեզերական ԲԱՆ-ը, նրկրորդ Լոգոսը, նույնպես աղերսվում է ՔԱՐ = նրկինք իմաստների հետ, խորհրդանշելով ՔԱՐ-ի՝ նրկնքի ՈՐԴՈՒՆ (Հորոս, Փոքր Մհեր, Քրիստոս եւ այլն): Քրիստոս անունը վերցված է **խալդեական Նոյի** անունից՝ **Xisuthros = Khasisatra**<sup>\*5</sup>, եւ խորհրդանշում է խորանարդը՝ *տապան-քար-նրկինքը՝ 60 x 60* չափով: Հայերեն ՔԱՐ = qar + bi (խալդերեն)<sup>\*6</sup>: Խալդեական Նոյյան ջրհեղեղը, ինչպես նաեւ դրա Հին Կտակարանի տար-

\*1,- «Անանիա Ծիրակացի», 1979թ., Երևան, էջ 68, 70:  
 \*2,- «Անանիա Ծիրակացի», 1979թ., Երևան, էջ 68, 70:  
 \*3, \*4,-Նույն աղբյուր, էջ 90, 74:  
 \*5,- Ignatius Donnelly, “Atlantis”, 1976, NY, “The Deluge of the Chaldeans”, p. 75.  
 \*6,- Հր. Աճառյան, ՀԱԲ, հ. IV , էջ 559:

Քիւնի Մարտի	Երեւել Լուսնի	Շուրի Մարտի	Երեւել Լուսնի	Շուրի Մարտի	Երեւել Լուսնի	Շուրի Մարտի
↑	↑	↑	↑	↑	↑	↑
Մ	Մ	Մ	Մ	Մ	Մ	Մ

↑ \* Արուսյակը՝ Ա. Մովսիսյան, «Նախամաշտոցյան Հայաստանի գրային համակարգերը», Երևան, 2003թ., էջ 37:

1	10	60	600	3600
D	O	D	⊙	○
	a=10	šuš=60	rēru=600	sar=3600

© \*Dick Teresi, "Lost Discoveries", 2002, USA, p. 47.

բերակը, տիեզերական եւ օկուլտ խորհրդաբանություն ունի, որի «արմատները» շումերական թվային 60-ական համակարգն է: Խալդեական Նոյը՝ Xisuthros-ը՝  $64800 \div 60 = 1080$  սրբազան չափի՝ IK-ի,- 60 x 60 քառակուսու անկյունագիծն է՝ 1080:

Ջրհեղեղյան խորհրդաբանությունը՝ հոգևոր 2-րդ Լոգոսի անկումն է՝ նրա նյութական (տիեզերական) արտահայտությունը: Աղավնին եւ Ագռավը խորհրդանշում են նրա ցածրադիր կենդանական եւ բարձրադիր աստվածային էությունները՝ «Հոգի-շունչ» եւ «Միտք-ոգի» (soul, spirit):

Գիտական, ընդունված տեսակետների համաձայն, «HAL + DI» ուրարտական շրջանում պանթեոնի գլխավոր աստվածության HAL սնպանշանի նախածեր ծագում է շումերական «լուսավորել» եռաբաղադրիչ աստղի տեսք ունեցող գաղափարագրից, սակայն նշանակության առումով մեկնաբանում են տարբեր՝ «երկինք», «ժամանակ» եւ այլն: Ստուգաբանման կամ մեկնաբանման առումով, եթե «գործ ունենք» գերագույն արարչի հետ (եւ նրա անվան հետ), անհրաժեշտ է հաշվի առնել հների գործածած թվային համակարգը, որը աղերսվում է արարչության մասին հնագույն հավատամքի հետ:

Նախ, HAL վանկի նշանագիրը (Ψ) պետք է «կարդալ» վերնից եւ ընդունել, որ այն ենթադրում է նաեւ «սկիզբ», ինչպես որ նույն նշանագիրը թեթեւ «վերախմբագրմամբ», գուցե հնագույնի պարզաբանմամբ՝ հայ միջնադարյան ձեռագրերում է օգտագործվել (վերնում «կետ» դնելով, Ψ): **Կետը**, որը՝ չափ, ծավալ եւ կշիռ չունի, ըստ Պյութագորասի, որի աշխարհայացքը հին եգիպտական եւ խալդեական դպրոցների ազդեցությունների արդյունք էր, **ամենայնի ծնողն** էր եւ «մեկ» թվի «գորությունն» ուներ\*1:

Արտահայտվելով (ծիրելով) աջ եւ ձախ թելերով, նա՝ «կետը», այսպես ասած, «արարում» է աշխարհը՝ նրորդության (ոսկյա եռանկյունի): Մյուս կողմից, ինչպես վերնում ասվեց, շումերների մոտ 60-ական համակարգը ընդունված էր որպես «հիմք» ամենայնի եւ, 60 x 60-ը սրբազան չափ էր: Ուտնապիշտիմի տապանի արտաքին մակերեսը սրբազան

\*1,- Manly Hall, "The Secret Teaching of All Ages", 2000, USA, p. LXVII.

A	6	32	3	34	35	1	B
	7	11	27	28	8	30	
	19	14	16	15	23	24	
	18	20	22	21	17	13	
	25	29	10	9	26	12	
C	36	5	33	4	2	31	D

Արևի մոզական քառակուսին: 1-ից 36 թվերի գումարը՝ 666 է. բոլոր հորիզոնական, ուղղահայաց եւ անկյունագր-ծերով դասավորված թվերի գումարները՝ 111 է:  
 Օրինակ՝  
 $AD=6+11+16+21+26+31=111$ ,  
 $CD=36+5+33+4+2+31=111$   
 $AC=6+7+19+18+25+36=111$   
 եւ այլն:

HALDI աստվածություն HAL վանկի սեպագիր-գաղափարագիրը

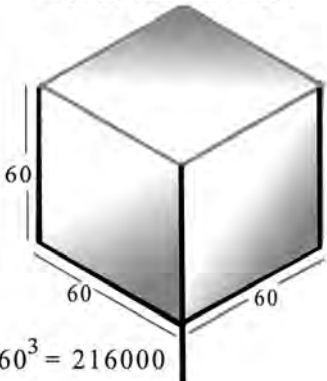

$60^3 = 216000$   
 $2 \times 60^3 = 432000$

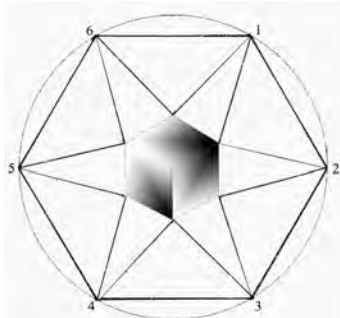

Ներագոյն «ձեւավորում» է խորանարդը

չափի հիմքով (մեկ նիստը՝  $60 \times 60$ ), հավասար է՝  $60^3 = 216000$ , իսկ ներքին մակերեսը նույնքան՝ 216000: Սրանց գումարը վեղայական Բրահմի օրվա 12 ժամն է՝ 432000:

Շումերական համկարգում, **mehr** էր կոչվում քառանկյան մակերեսը: Եվ սրբազան համարվող չափն ընդունելով որպես խորանարդի մեկ նիստի մակերես՝  $60 \times 60 = 3600$ , իսկ խորանարդն ունի վեց նիստեր, մենք ստանում ենք խորանարդի մակերեսը՝ 216000, եւ ներքին ու արտաքին մակերեսների գումարը՝ 432000, որը վեղայական Բրահմի նույն ցերեկային 12 ժամերն են վայրկյաններով արտահայտված, երբ նրա քնից արթնանալով, սկսվում է «ծավալվել» նյութական տիեզերքը:

Վերադառնանք խորանարդին: Ուրեմն, սրբազան խորանարդը՝ երկնքի խոհրդապաշտական սիմվոն է: **Երկինք-խորանարդի մակերեսը նռաստիծան չափում է՝ լայնություն, երկարություն, բարձրություն, որ «ստեղծում է» Հայդիի նռաժանին:** «111» թիվը (այսօրվա նշանակությունը) շումերների մոտ՝ «մեկ հարյուր», «մեկ տաս» եւ «մեկ մեկ» - արժեքները նախանշում են՝ «մեկի» արժեքը = 6, «տասի» արժեքը = 60 եւ «հարյուրի» արժեքը = 600, որ փաստորեն՝ «666» թիվն է, որ համարվում էր ամենայնի «սկիզբը», այսինքն՝ «արարչություն», քանի որ ըստ շումերական համակարգի վեց թվի մոզական քառակուսին՝  $6 \times 6 = 36$ , 1-ից մինչեւ 36 թվերի ճիշտ համադրումով, բոլոր ուղղություններով շարված թվերի գումարը՝ 111-ի է հավասար: Եվ, 1-ից մինչեւ 36 թվերի գումարը՝ 666 է,  $111 \times 6 = 666$ : Սա Անհունի՝ Արփիի (նաեւ արեգակի) թաքնագիտական թիվ-համակարգն է, եւ մաշտոցյան համարվող հայկական այբուբենը նույն համակարգի կառույց է: HALDI-ի «նռաժանին» «սկիզբ-կենտն» է, որն ի վերջո ձեւավորելու է «սրբազան ծավալը»՝ հավասարաչափ խորանարդը՝  $60 \times 60$  քառակուսու հիմքով ( $6 \times 60 \times 600 = 216000$ , ըստ կաթալլայի, Յահվեի ծածկագիր անվան թվային համարժեքն է եւ կիսատ է՝ **216,000=432000:2**, այսինքն, միտում է միայն արտաքին նյութական կողմը): Այսինքն, խորանարդը այն երկնային «Լույս-Քարն» է, որից «ձեւավորվում» է տիեզերք-աշխարհը:



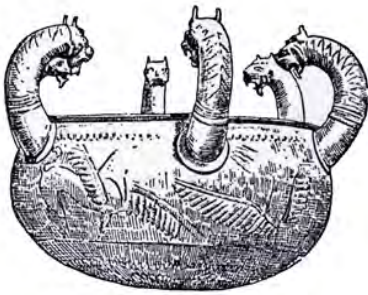

Ուրարտական շրջանի (մ.թ.ա. 9-7դդ.) վեց վիշապներով ծիսական ջրամանը, որը համապատասխանում է վեց եզր ունեցող նրկրաչափական հնքագոնին: «վեց այծ Հալդիին»:

Ժամային առումով, եւ շումերները, եւ բաբելացիք օրը սահմանել էին 24 ժամ, որը 4 x 6, «վեց» թվի հիմքով էր արտահայտվում: Այսինքն, HALDI-ն եւ անձնանուն է, եւ լույսի խորհուրդն է, եւ թիվ է (Քար-ժավալի մոզական խորանարդի ստեղծողն է). եւ նրկինք է, եւ **ժամանակի** խորհուրդն է: ՀԱԼԴԻ-ի գլխավորած պանթեոնի աստվածների անունների եւ նրանց գոհաբերվելիք անասունների թվաքանակների արձանագրությունը քարաժայռի վրա կոչվում է նաեւ՝ «Մհերի դուռ», որովհետեւ ՀԱԼԴԻՆ նաեւ «ժամանակ» կատեգորիան է, եւ «Հալդի-ժամանակ»-ը արտահայտված է հնագույն հիթթիթերեն՝ «**ժամանակ**»՝ *Մահուր* եւ շումերական՝ *mehr* «**մակերես**» տերմին բառերով:

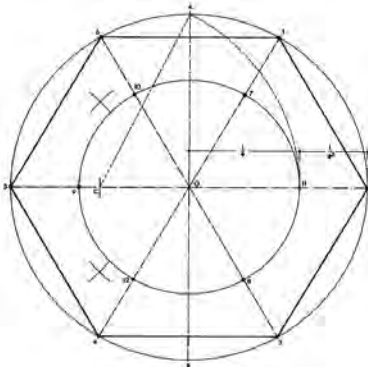

Երջանագծի մեջ 6 կողմերովը՝ հնքագոնն է:

«Մհերի Դռան» վրայի աստվածներին գոհաբերվող կենդանիների թվաքանակի արձանագրության մեջ, մինչեւ Հալդիի գլխավորությամբ աստվածներին ցուլեր եւ ոչխարներ գոհաբերվող թվաքանակները, ցուցակը սկսվում է՝ **6 այծ Հալդիին** հաղորդումով:

Այժը որպես գոհաբերության կենդանատեսակ միայն մեկ անգամ է հիշատակվում, եւ այն էլ 6 հատ եւ միայն գոհաբերվում է գերագույն աստվածությանը՝ **Հալդիին**: «վեց» թիվի հիմքով համակարգը՝ 6-60-ը, շումերական ժառանգություն, «շրջանաօղակ-ժամացույց»-ի թվային համակարգն էր:

**«Շումերներն ունեին նրկու համակարգային սիստեմ: Նրանք հաշվում էին նրկու՝ 10 ական եւ 60 ական համակարգերով: վեցական (sexagesimal)» համակարգը մեր՝ 60 րոպեն = 1 ժամի, 60 վրկ. = 1 րոպեի, որը նաեւ 360 աստիճան ցուցող կողմնացույցն է (6 x 60)»\* 1:**

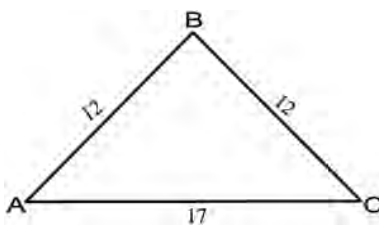

Հալդին = 17-ի,  
 $12^2 + 12^2 = 144 + 144 =$   
 $V \sqrt{288} = 17:$

Որեմն, «Մհերի դռան» վրա գրված,- **6 այծ Հալդիին**: Հալդին «ամբողջ նրկինքն» է, որպես «Տիեզերական վիշապ», «շրջանավիհն» է, որն իր մեջ ներառում է ամենայնը: Երջանագծից՝ անհունից հետո, **առաջին գոյությունը** հարթապատկերային **հնքագոնն է**, որ ունի 6 կողմեր: Հնքագոնը նաեւ խորանարդի հարթապատկերն է:

\*1,- D. Teresi, «Lost Discoveries», 2002, USA, p. 48, 51.

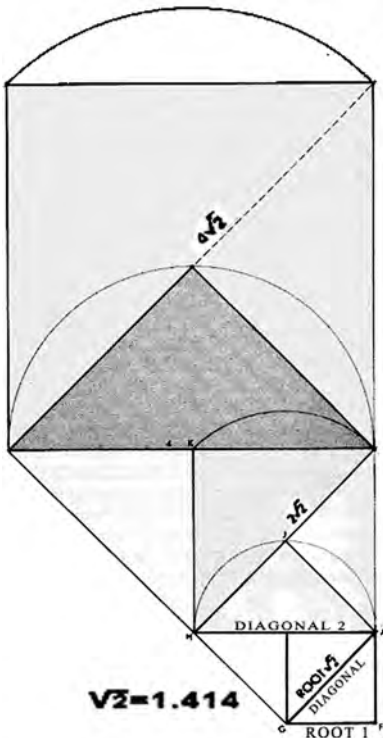

Գծագիր # 1

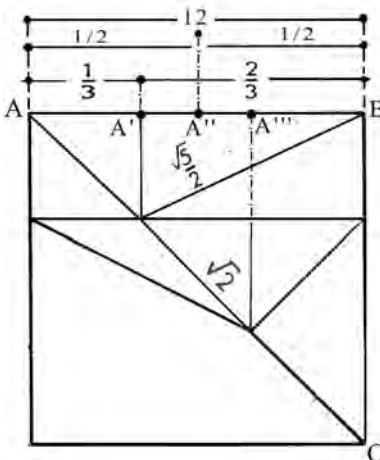

Գծագիր # 2

AC=17, 17 ցուլ Հալդիին:  
 AA''= 6, A'B =6, AB = 12,  
 Թեյնեթային՝ 6 ցուլ եւ 12  
 ոչխար:  
 AA' = 4, A'A'''=4, AA''' = 8,  
 Շիվինիին՝ 4 ցուլ եւ 8 ոչխար:  
 Շարունակելով մինչեւ՝  
 Խոտուիին՝ 2 ցուլ եւ 4 ոչխար,  
 Տուրանի՝ 1 ցուլ եւ 2 ոչխար:

**«17 ցուլ եւ 34 ոչխար Հալդիին»:**

Որպէս երկրաչափական հարթապատկեր Հալդին՝ հեքսագոնն է, որ իր մեջ ներառում է ամենայնը: Նրա 6 կողերից յուրաքանչյուրը 17 միավոր է: Ուրեմն **հեքսագոնի** պարագիծը՝  $17 \times 6 = 102$  է: Վանա Քարի վրայի արձանագրության ցանկում գրված բոլոր արարկան աստվածներին զոհաբերվելիք ցուլերի թվաքանակը՝ 102 է:

Համակարգը «քառակուսիներով» ներկայացնելու պարագայում, եթե առաջին քառակուսու կողերը 17 է, ապա հաջորդ քառակուսու անկյունագիծը 12 է, եւ քառակուսիների անկյունագծերը համապատասխանաբար ենթարկվում են՝  $2\sqrt{2}$ ,  $\sqrt{2}$  հաջորդականությամբ ( $\sqrt{2}=1.414$ , տես գծ. #1):

Այս նույն **հեքսագոնը**, փաստորեն, երկրաչափական հավասարաչափ **խորանարդի** հարթապատկերն է:

Երկրաչափական հավասարաչափ խորանարդի յուրաքանչյուր կողերի արժեքը 12 է, իսկ խորանարդի 6 նիստերից (**= 6 այծերի**) յուրաքանչյուր նիստի անկյունագիծը՝ 17 է: Փաստորեն, **Հալդի** գերագույն աստվածությունը հեքսագոնն է, որ որպէս ծավալաձեւ՝ խորանարդ է: Եվ այս խորանարդը «ձեւավորում է» հաջորդ՝ 1.Թեշեյբա, 2.Շիվինի, 3.Խոտուիինի, 4.Տուրանի աստվածությունները՝ 6-12, 4-8, 2-4, 1-2 հարաբերությամբ (տես երկու տարբերակներով՝ գծ. #1, նաեւ՝ գծ. #2, #3):

Նույն մոտեցմամբ է «Սասնա Տուն» էպոսի հերոս աստվածների «ծավալային կարգավիճակը»: Գագիկ = Կակե՝ «ամբողջ», սիմվոլը՝ ընկույզ, ուրեմն՝ սֆերա,- գունդ, շրջանաօղակ: Քեռի Թորոս՝ 6 ոտանի լազգի ձիով շրջելը կարելու ատրիբուտ է, որ խորանարդի ակնարկն է էպոսում. խորանարդն ունի 6 նիստ եւ 12 եզր: Սանասար եւ Բաղդասար՝ **երկվորյակներ**, սրանց ծավալային ատրիբուտը՝ օկտահեղրոնն է եւ այլն:

«Սասնա Ծոռը» էպոսի **Փոքր Մհեր** ճյուղի համարյա բոլոր պատումներում տեղ գտած խնդրը՝ Մհերի Համբարձման գիշերը ելնելու փորձ անելը, նույնպէս աղերսվում է ուրարտական արձանագրության հետ:

«Տարին նրկու դիր դուս կը բացվի՝ Ձինք աշխարհ թամաշա կ'անի: Դավթի տղա Մհեր Համբարձման գշրը դուս կ'ըլնը, քառսուն հավուր ճամբախ՝ մնկ սհաթա կ'նրթա. Քար որ բացվի՝ քառսուն օր վնր քարիբու կ'նրթա. Ինչ խուղը՝ վրեն ընկընը՝ ձին կը խընդկի, Չկերի քելա, հիտ կդառնա:

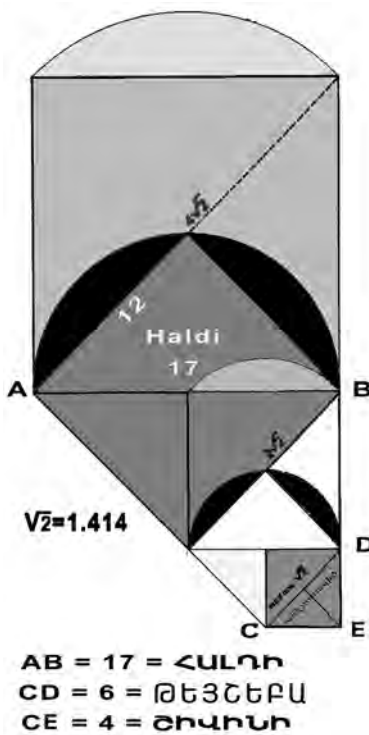

**Գծագիր #3**

Հնում մեկ տարին(սխեմատիկ տարին) 360 օր էր հաշվվում: Գիշերահավասարի ժամանակ օրը՝ 12 նւ գիշերը՝ 12 ժամ: Ըստ էպոսի, Մհերը նրկնքով է անցնում գիշերը, ուրեմն այստեղ, Մհերը որպես գիշերային, նրկնային լուսատու է նկատի առնված: **Մեկ ավուր ճանապարհը՝** 12 ժամվա ճանապարհ է: Փոքր Մհերը 40 ավուր ճանապարհը մեկ ժամում է անցնում: Ուրեմն, նրա արագությունը մեկ ժամում՝  $12 \times 40 = 480$  ժամ/ճանապարհ է: 40 օր գնալով հասնում է հողին (ուրեմն նրկնքով էր գնում, չէ՞): 40 օրը՝  $12 \times 40 = 480$  ժամ է: 40 օրվա նրա անցածը՝  $480 \times 480 = 230400$  ժ./ճանապարհ, Մհերի անցած ճանապարհն է մինչև հողին հասնելը. հողը նրա ծանրությունը չի կարողանում պահել, վերադառնում է: Ետադարձը՝ նույն արագությամբ, կրկնությունն է՝ 230400 ժամ/ճանապարհ: Ամբողջ գնալ-գալը՝ կես/կես կամ  $180^\circ + 180^\circ = 360^\circ = 2 \times 230400 = 460800$  ժամ/ճանապարհ, որը ամբողջ շրջանն է՝ գնալն ու ետ դառնալը նւ 19200 օր է, որ սխեմատիկ տարվա՝ 360 օր «ժամանակով»,- լինում է 640 ամիս, որը՝  $53.333 \approx 54$  տարի է: Սա պարբերական **խաղաղման** փուլն է, որ կրկնվում է ամեն.- մոտ 54 տարին մեկ՝ **53 + 1/3**, որի մասին հիշատակվում է շումերական Ուրուկում գտնված կանիֆորմի սալիկի վրայի տեքստում (F. THUREAU-DANGIN, *Tablets d'Uruk, Paris 1922, Text no. 14*: B. L. van der Warden, *Science Awakening II, Oxford Univ. Press, N.Y. 1974, p. 103*): Հայկական էպոսում տեղ գտած խնդիրը, ինչպես շումերական հաշվարկները, արված են ՇԱՐ = 3600-ի հիմքով\*1: Փաստորեն, Փոքր Մհերի 54 տարեփուլը մենք ստացանք՝ **480 x 480 x 2** գործողությամբ, բառացի հետևելով էպոսի վերջաբանին: Եթե 54 տարին բազմապատկենք նւ 480 թվով, որ համակարգի կարգակառույցն է միտում՝ 4 - 8 - 0, ապա կստանանք՝ 25920 տարի, որը նրկրագնդի առանցքի տատանումով, **Precession**-ի նրկնվույթի համաձայն, տիեզերական մեծ տարվա ժամանակն է:

«Սասնա Շոնր» հնագույն էպոսում Փոքր Մհերի Ագռավաքարից դուրս ելնելու տարեփուլը նւ ուրարտական թագավորության ժամանակների «Մհերի դու» կոչված քարի արձանագրությունում տեղ գտած աստվածների գոհաբերվիք կենդանիների թվերը համատեղվում են: Գծագիր # 4-ում մենք

\*1,- B. L. Van der Warden, *Science Awakening II, Oxford Univ., 1974, NY, p. 103.*

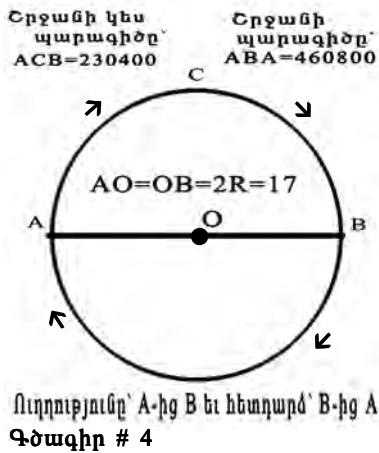

տնանում ենք, որ շրջանագծի պարագիծը՝ 460800 ժամ/ճանապարհ կամ՝ 54 տարի է: Սա «Սասնա Շռեր» էպոսում Փոքր Մհերի Ագռավաբարից պարբերաբար ելնելու եւ նրա անցած ճանապարհի ընթացքն է, ուրեմն, 54 տարի/ճանապարհը շրջանագծի պարագիծն է: Եվ ուրեմն, շրջանագծի տրամագիծը՝ 17 է: **«17 ցուլ զոհաբերել Հալդիին»**, - հրամայելով ցուցում է «Մհերի Դու» կոչված քարաժայռի վրայի արձանագրությունը (ուրարտական շրջան՝ մ.թ.ա. I հազարամյակ): Գծագրում #4, շրջանագծի պարագիծը՝ 54, համապատասխանում է «Մհերի դուան» աստվածների ցուցակում նրեք գլխավոր աստվածություններին՝ Հալդի, Թեյշեբա, Շիվինի, զոհաբերվող ռչխարների թվաքանակին, - 34 + 12 + 8 = 54:

Փոքր Մհերի Ագռավաբարիվ ելնելու 54 տարեփուլը, որ Precession-ի երեւոյթով պայմանավորված խավարման փուլային կրկնոյթյան ժամանակն է, եւ աղերսվում է **Հնդարիական**, վեդայական գերագույն աստվածություն՝ հայր **Մահա**-ի կյանքի, եւ օրվա ժամանակների հետ:

Հնդկական համարվող, վեդայական սանսկրիտ տեքստերում, գերագույն աստվածություն՝ **հայր Մահա** -ի (Pita Maha) անունը, ուղղակի աղերսվում է՝ Pita՝ **«հայր»** եւ **\*Máha «լուսին, ժամանակ»** իմաստների հետ: Բրահմի նյութականորեն արտահայտվելու կյանքի տեւողոյթունը կամ նրա 100 տարին՝ 3110400000000 մարդկային տարի է\*<sup>1</sup>: Հնագույն «հնդեւրոպացիների մոտ լուսինը համարվել է որպէս ժամանակի չափման տերմին, որ բխում է \*Meh- ձեւից»\*<sup>2</sup>: Բրահմի 12 ժամվա ընթացքում (4 միլյարդ 320 միլիոն տարի), երբ նա արթուն է «ձեւավորվում» է նյութական տիեզերքը՝ չորս ժամանակափուլերով:

**Շրջաններ**

1) Ոսկի = 60 <sup>3</sup> x 8 = 1728000	Թորոս + Ծովինար	Կրիտա Յուգ
2) Արծաթ = 60 <sup>3</sup> x 6 = 1296000	Սանասար + Դեղձուն	Տրետա Յուգ
3) Պղինձ = 60 <sup>3</sup> x 4 = 864000	Մեծ Մհեր + Արմահան	Դ-Վափարա Յուգ
4) Երկաթ = 60 <sup>3</sup> x 2 = 432000	Դավիթ + Խանդուղ	Կալի Յուգ
<b>Ընդհանուրը՝ 4,320000:</b>		

\*1,-Ն. Վ. Բարգինսկայա, «Օրագույց», հոդվ., «Ì è ò ú í à ð ï â ì è ð à», à I, Ì. 1980, c. 612-615.  
 \*2-, T. Gamkrelidze & V. Ivanov, “Indo-European & Indo-Europeans”, New York, 1995, p. 591.

Գերագույն աստվածություն Հալդիի օրվա, որի ընթացքում արարվում է գոյաբանական աշխարհը, չորս փուլերը «ձեւավորում» են ուրարտական՝

- 1. Թեշեյբա,
  - 2. Շիվինի,
  - 3. Խուտուինի,
  - 4. Տուրանի
- < ՀԱԼԴԻ

աստվածությունները, որ ըստ «Սասնա Ծռեր» էպոսի՝

- 1. Թորոս,
  - 2. Սանասար,
  - 3. Մեծ Մհեր,
  - 4. Դավիթ
- < ԿԱԳԻԿ թագավոր

աստվածություններն են:

Փոքր Մհերի հետ աղերսվող, Լուսնի մակաձով պայմանավորված խափարման 54 տարվա փուլը, փաստորեն, հիմնարար թիվ է գերագույն էակ Բրահմի կամ Հալդիի օրվա 12 ժամերի չորս փուլերի համար, որ կոչվում են չորս Մահայուզաներ՝  $54 \times 32 = 1728$ ,  $54 \times 24 = 1296$ ,  $54 \times 16 = 864$ ,  $54 \times 8 = 432$ : Ուրարտական արձանագրության մեջ աստվածների թվաքանակը պետք է լինի՝ 80, քանի-որ՝  $32 + 24 + 16 + 8 = 80$ :

**Երջաններ**

1) Ոսկի = $60^3 \times 8 = 1728000$	Թորոս + Ծովինար	Կրիտա Յուզ
2) Արծաթ = $60^3 \times 6 = 1296000$	Սանասար + Դեղձուն	Տրևտա Յուզ
3) Պղինձ = $60^3 \times 4 = 864000$	Մեծ Մհեր + Արմահան	Դավախարա Յուզ
4) Երկաթ = $60^3 \times 2 = 432000$	Դավիթ + Խանդուղ	Կալի Յուզ

**Ընդհանուրը՝ 4,320000:**

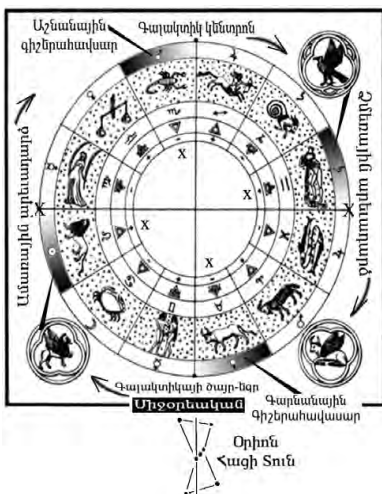

Թիվ 666-ը նույնպես հաստատուն է՝  $80 \times 66.6 = 53.38 \approx 54$  տարի: 54 եւ 666 թվերի հիմքով նաեւ կարելի է որոշել երկրագնդի առանցքի լրիվ տատանումը՝ տիեզերական մեծ տարի՝ 25920 տարի, գումարած նրա կեսը՝ 12960տարի =  $25920 + 12960 = 38880$  տարի:



**ԼՐԱՅՈՒՄՆԵՐ**

«Քար» բառից է «Քարադի» բուի տնասակից մի թռչուն, որի համար հները առասպելաբանում էին, թե մահը գուշակում է եւ հիվանդությունները ոչնչացնում»: Նաեւ՝ «Քարք» -արքայիկ օձ, ՀՆԽ՝ **krp**, բնիկ հայերեն բառ է»<sup>\*1</sup>:

Երկուսն էլ՝

**Քարադր** > «բու կամ ագռավ», եւ **Քարք** < «արքայիկ օձ կամ վիշապ», հնագույն թվային, ծավալային սիմվոլների եւ աստղաբաշխության հետ են աղերսվում:

Երկնքում, 12 գոդիակներից դուրս, հյուսիսային բևեռում, **Վիշապի (Ալֆա Դրակոնիսի աստղատուն), Թռչունի (Cygnus-ի աստղատուն, Դենեք աստղով)** եւ **Յուլի (հյուսիսային բևեռում Յուլ աստղատունը՝ Վարագ՝ հնդիրանական տարբերակով**<sup>\*2</sup>, այսօրվա **Cepheus-Կնփհնու աստղատունն է**) նրեք աստղատուներն ամեն 36000 տարեվիուով (կամ 1/2, - 18 հազար տարին մեկ) «հայտնվում» են դեմ-դիմաց «տիեզերական Ծառի» (Ծիր կաթնի գետ) շուրջ, խորհրդանշելով տիեզերական նոր շրջափուլ՝ «սկիզբ» կամ ավարտ՝ «վերջ»: Տիբեթական «տարբերակը» կամ ընկալումը (տես «Աստղագիտություն» բաժինը) տիբեթական չէ, այլ համընդհանուր է հնագույն բոլոր հավատամքային պատումներում:

**Թռչուն՝ Քարադր:**

Մ.թ.ա. 2750-2400-ականներին, նրբ Եգիպտոսում (Ռ-Ա > ՐԱ > ԱՐ) Ռ-Ա-արևի պաշտամունքն իր գենիթում էր, «Cygnus»՝ Դենեքի աստղատունը (կռունկ, ագռավ՝ ի վերջո՝ **թռչուն**) համարվում էր «առաջնայինը», որից ծնվել է Ռ-Ա-ն՝ արևի աստվածությունը<sup>\*3</sup>:

**Յուլ՝ (Քարքառ** (հյուսիսային բևեռի ցուլը):

Աստղատուների եգիպտական պատկերագրերը ցուցում են, որ հյուսիսային բևեռում համաստեղություններից մեկը համարվել է՝ ՅՈՒԼ-Վարագ(Cepheus-Կնփհնու աստղատունն է):

Երկնքի հյուսիսային բևեռի այս **նրեք աստղատուներն**, ի տարբերություն 12 գոդիակ աստղատուների, համարվել են «անշարժ» (նրանք միշտ պտտվում են տնդում) եւ նրկնքի կենտրոն(տես «Աստղագիտություն» բաժինը):

**ՔԱՐ-ԵՐԿՆՔԻ** հետ է աղերսվում ԿԱԼ բառը՝ բրբ. ԿԱԼ = ցորեն կալելու տնդ, բակ, որ , քանի որ ըստ հների՝ ԿԱԼ= «լուսնի կամ արևի շուրջը բակ»<sup>\*4</sup>:

\*1 - Հր.Աճառյան, ՀԱԲ, հ. IV , էջ 560, էջ 561:  
 \*2,- «**Հայոց արքա Տրդատը վայրի խոզ դարձավ**» խորհրդապաշտական ներկայացումը, **վարագի՝ հյուսիսային բևեռի** (Cepheus) աստղատան հետ է աղերսվում. ոչ թե ունի բառացի նշանակություն, այլ խորհրդանշում է հնագույն պաշտամունքի աստեղային ատրիբուտը:  
 \*3,- Dick Teresi, “Lost Discoveries”, USA, 2002, p. 128.  
 \*4,-Հր.Աճառյան, ՀԱԲ, հ. II , էջ 483:

### Հայոց մաշտոցյան այբուբենի շուրջ:

Մաշտոցյան այբուբենի 36 տառերը, մեր խորին համոզմամբ, մոռացված ու լրացումներով վերականգնված հնագույն համակարգն է, որի գուգահեռն է MUL.APIN -ում տեղ գտած 36 աստղերի եւ աստեղատների համակարգը: Մաշտոց անունը նշանակում է՝ MASH = MUSH «վիշապ», այնպես ինչպես հոգևոր մեծ վարպետ Պյութագորասի անունն է միտում՝ Pita «վիշապ» իմաստը: «Մաշտոցը լեռան կատարին երեք տարի ճգնեց» հաղորդումը թաքնագիտական նշանակություն ունի (Ճգնելու համար երեք տարին ծիծաղելի ժամանակ է. հայտնի ճգնավորները ճգնել էին՝ 30, 40 եւ ավելի տարիներ. Անտոն անապատական, հայր Պողոս եւ այլն): «Մաշտոցը լեռան կատարին երեք տարի ճգնեց» հաղորդման մեջ՝ լեռը, **քար-ժայռ-երկնքի** նշանակությունը եւ իմաստն է կրում: «Երեք տարի» ծածկագիրը՝ Մաշտոցի հոգևոր երրորդ աստիճանն է ցուցում (մարմնում չորրորդ հոգևոր աստիճան հնարավոր չէ ունենալ): Փաստորեն, թաքնագիտական այս ներկայացմամբ, հաղորդվում է, որ Մաշտոցը գուգահեռաբար հավասարվում է եգիպտական Հերմես-Թոթին, Պյութագորասին, եւ ներկայանում է որպես Աստծո դպիրը երկրի վրա: Երկնքում դպրության աստեղատուն աստվածությունը՝ շումերաբաբելական Նաբուն է, եգիպտական Թոթն է, հայկական Տիրն է, որ երկնքում «Աղեղնավորի» համաստեղությունն է:

«Աստծո Ձեռքը, **Քարի** վրա, Մաշտոցի համար գրեց 36 տառերը» թաքնագիտական հաղորդումը բացվում է հետևյալ կերպ: Ինչպես բազմաթիվ անգամ փաստել ենք այս գրքում՝ **Քարը** եւ **Երկնքը** համարժեք են: **Ձեռքը**՝ աստեղատուն է երկնքում, հունական Քիրոնն է\*1, եւ հայկական Տրե՝ ՏԻՐ դպրության դիցի անունով ամիսը համապատասխանում է «Աղեղնավոր» համաստեղության հետ\*2: Փաստորեն, Աստծո ձեռքը՝ «Աղեղնավոր», գրում է քարի՝ «երկնքի» վրա հայոց 36 տառերը\*3, որոնք ի վերջո 36 աստղերն ու աստեղատներն են:

Հայկական այբուբենում Մաշտոցը ներմուծեց մեհյանական դպրության մեջ չգրվող յոթ ձայնավորները, որոնք յոթ մոլորակների հնագույն նշաններն էին՝

հ	չ	♂	☉	♀	♀	☾
Սատուրն	Յուպիտեր	Մարս	Արեւ	Մերկուրի	Վեներա	Լուսին

Ա - ☉ - Արեւ,      Ե - ♂ - Մարս,      Է - Չ - Յուպիտեր,      Ը - հ - Սատուրն,  
 Ի - ☾ - Լուսին, (ու) Ի - ♀ - Վեներա,      Ո - ♀ - Մերկուրի:

\*1,\*2,- Ա. Դավթյան, «Հայոց աստղային դիցաբանություն», էջ 150-151:  
 \*3,- Քիրոնը = Թոթ = Տիր՝ գերագույն աստվածության դպիրն է: Քիրոնը՝ հայկական Տիրը, Աստծո այն ձեռքն է, որ ըստ Մ. Խորենացու («Հայոց Պատմութ.» Երեւ. 1981թ., էջ 404-405), քարի վրա (ըստ *թաքնագիտության՝ քար = բուն երկնք*) գրեց 36 գրերը, որն իրականում 36 աստեղատներն են:



A	B				
6	32	3	34	35	1
7	11	27	28	8	30
19	14	16	15	23	24
18	20	22	21	17	13
25	29	10	9	26	12
36	5	33	4	2	31

**C** **D**

Արևի մոզական քառակուսին: 1-ից 36 թվերի գումարը՝ 666 է. բոլոր հորիզոնական, ուղղահայաց և անկյունագր-ծիրով դասավորված թվերի գումարները՝ 111 է:

Օրինակ՝  
 $AD=6+11+16+21+26+31=111$ ,  
 $CD=36+5+33+4+2+31=111$   
 $AC=6+7+19+18+25+36=111$   
 և այլն:

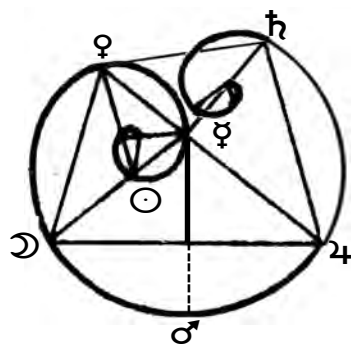
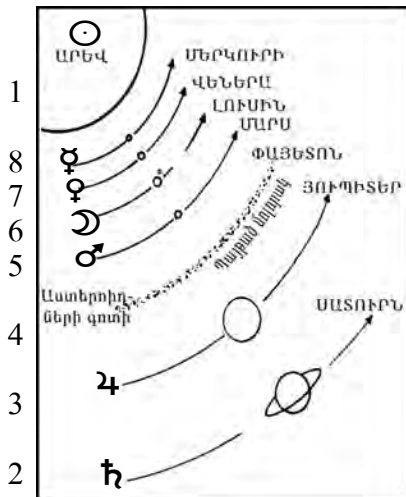

**Արևը կենտրոնում՝** թաքնագիտական դասավորու-թյունը համապատասխանում է արևից հետո վեց մոլորակ-ների դասավորությունը: Ըստ հնագույն աստղաբախշության արեգակի գաղտնի կոդ թիվն է՝ 666, որը 1-ից մինչև 36 թվերի գումարն է: Թե ինչո՞ւ է արևին աղերսվում 36 թվի հետ,- շատ պարզ է, արեգակը Precession-ի նրնույթի համաձայն 36 տարում է անցնում գալակտիկայի հասարակածով: Փաստ է, որ հնագույն ժամանակներում քրմերը գիտեին այս մասին, սակայն պարզ չէ՝ թե՛ ինչպե՞ս գիտեին:

Արևի մոզական քառակուսին, ըստ որի կազմված է հայոց այբուբենը՝  $6^2=36$  է, որտեղ արևի թիվ կողը՝ 666 է,-  $1 + 2 + 3 + 4 + \dots + 36 = 666$ , Մերկուրիինը՝  $8^2=64$ , և այլն: Հայկական այբուբենում «Ա» տառը աղերսվում է 6 թվի հետ՝ ԱՅԲ =  $1 + 300 + 2 = 1+3+0+0+2=6$ : ԲԷՆ =  $9000 + 7 + 400 = 9+0+0+0+7+4+0+0 = 2$ : ԱՅԲ + ԲԷՆ =  $6 + 2 = 8$ : «Ես եմ Ալֆան և Օմեգան, առաջինը և վերջինը» հնթանությունից քրիստո-նեություն ներմուծված «Որդի աստծո» արտահայտությունն ասում է, որ նա ութերորդն է՝ Մերկուրին է, քանի-որ եթե արևին առաջինն է, ապա սպիրալածնի դասավորությամբ՝ Մերկու-րին շարքում դառնում է վերջինը: Ծարքում, պետք է հաշվել նաև հունական դիցաբանության մեջ հայտնի՝ «պայթած» Փայնտոն մոլորակը (տես նկարը): Այսպիսով, «Ես եմ Ալֆան և Օմեգան, առաջինը և վերջինը» արտահայտությունը մատ-նանշում է՝ «Որդի աստծուն», որի մոլորակային ատրիբուտը Մերկուրին է:

Ըստ Ներսես Ծնորհալու հաղորդման, մեր այբուբենը՝ ԱՅԲ-ից ԲԷՆ, արևի ելքով են՝\*: Մ. թ.ա. V-IV հազարամյակ-ներում, նոր տարուն՝ գարնանային գիշերահավասարին, արևը սկսում է իր ընթացքը «Յուլի» համաստեղության **Պլնադա** աստղերից, նրբ հնագույն Հայասա երկրի գերագույն աստվածության **Անգղ-Կարապի** համաստեղությունը **տն-սանելի նրկնքի կենտրոնում է**: Նա է նրկնային արքան. **ամառային արնադարձին, մ.թ.ա. V-III հազարամյա-կում, արեգակը մտնում է «Աշուծի» համաստեղություն և միակցվում է Ռեզիլուս(թագավոր) աստղի հետ**: Աստ-րական և երբայական այբուբեններում առաջին տառը՝ ԱԼԵՖ

\*1,- Ա. Դավթյան, «Հայոց 36 գրանշան-թվանշանները և 36 աստղերի սրբազան կանոնը», «Գարուն» ամսագիր, 1/2003թ.:

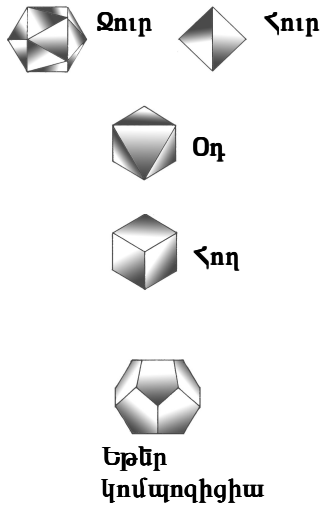

նշանակում է՝ ԵԶ, ՅՈՒԼ, հունականում՝ ԱԼՖԱ: Հայերենում «Յուլ» համաստեղության անունը՝ «ԱՐՁԱՌ» է: Հայերենում **Արջառ, Արևու** եւ հնագույն Հայասա երկրի **Անգղ** երկնային աստղերի եւ աստեղատների անունները սկսվում են **«Ա»** տառով: Յոթնագրյանքի ծածկագրված տեքստերն ասում են, որ ԱՅԲ-ը թագավոր է՝ **արքա**:

**Շարականների մասին:**

Հնագույն հեթանոսական ժամանակներից մեզ հասած Շարականների եւ խազերի վերծանության խնդիրը միշտ կլինի փակի տակ, եթե վերծանողները չուսումնասիրեն հեթանոսական հավատամքային համակարգի մաթեմատիկական մատրիցան: Օրինակ, պատահական չէ, որ հնագույն ծիսական երգերի հավաքականությունը կոչվում է՝ «Շարականներ»: ԾԱՐ՝ նշանակում է շրջան 360° եւ 3600 թվի անունն է: Օրիգինալ, հնագույն շարականների թիվը պետք է լինի՝ 36 կամ 360 հատ: Հիմքում այն բաժանվում է չորս հիմնական թեմատիկ մասերի՝ **գարուն, ամառ, աշուն, ձմեռ**, որ աղերսվում են՝ ծննդի, հասունության այլն հետ, մինչև շրջափուլի փակում: Սրանք համապատասխանաբար նաև՝ բնության մեջ գոյություն ունեցող չորս սոլիդներ՝ ծավալներն են (**իկոսահեդրոն, տետրահեդրոն, օկտահեդրոն, խորանարդ**), որ խորհրդանշում են՝ **ջուր, հուր, օդ, հող** ատրիբուտները: 360 շարական եւ յուրաքանչյուր շարականը՝ տաս տող, որ լրացնի 3600 թիվը: Յուրաքանչյուր շարականի մեկ տողը պետք է լինի՝ 4 + 4 վանկայաին համակարգ: Խազերը նմանապես պետք է լինեն՝ 360: Հնում ձայնային վիբրացիաների այս համակարգը ստեղծում էր կապ հոգևոր սֆերաների հետ: Հնագույն համակարգում՝ երաժշտությունը, մաթեմատիկական, աստղագիտությունը եւ արարչության մասին հավատամքային կարգականոնը մեկ համակարգ էր:

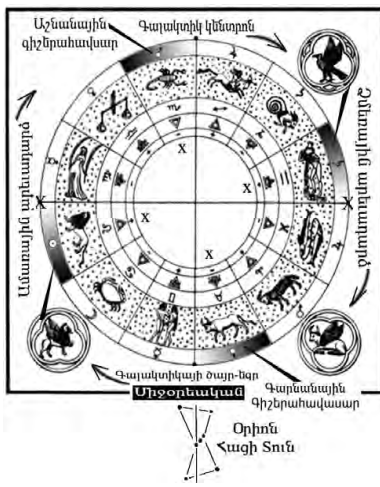

ՎԵՐՋ ԱՌԱՋԻՆ ՀԱՏՈՐԻ

**ԱՐԹՈՒՐ ԱՐՄԻՆ**  
(Արթուր Լևոնի Բաբայան)



Արթուր Արմինը հեղինակ է չորս գրքերի, բազմաթիվ ակնարկների, հոդվածների:  
«Նամակներ մենության հեռուներից», 1989 թվական, Երևան:  
«Փոքր Մհեր» 1996 թվական, ԱՄՆ:  
«Բնագանգություն», 2003 թվական, ԱՄՆ:  
«Հնագույն հեթանոսական Աստվածաշունչ՝ Սասանա Ծոեր էպոսը»,  
2007 թվական, ԱՄՆ:  
1996-1998 թթ., Լոս Անջելեսում հրատարակվող «Եղիցի Լույս»  
մշակութային հանդեսի հրատարակիչ, խմբագիր:  
1999 թվականին ստեղծում է Լոս Անջելեսի  
«SPURK-DIASPORA» հասարակական մշակութային կազմակերպությունը:  
2000 թվականին, ԱՄՆ-ում «60 Բոպե» CBS հեռուստահաղորդաշարի պատվերով,  
մասնակցում է լեզենդար բժիշկ Ջաք Գեյորգյանի (Doctor Death) դատավարության  
մասին փաստավավերագրական ֆիլմի ստեղծմանը՝  
որպես սցենարի հեղինակ եւ համապրոդյուսեր:  
Որպես բանաստեղծ եւ լրագրող արժանացել է հետևյալ մրցանակներին՝  
«BOSTON POET'S SOCIETY», 1997թ., ԱՄՆ,  
«CALIFORNIA MOTION PICTURES», 1998թ., ԱՄՆ:  
2003 թվականին, Հայաստանի Գիտությունների Ազգային Ակադեմիայի  
օղակաձևի արահում, Արթուր Արմինին շնորհվեց  
«Բնության եւ Հասարակության Մասին  
Գիտությունների Միջազգային Ակադեմիայի»  
պատվավոր դոկտորի եւ Ակադեմիայի իսկական անդամի կոչում:

«Բնության եւ Հասարակության Մասին  
Գիտությունների Միջազգային Ակադեմիա»



Այսօրվա դյուցազներգությունները հնագույն քրմական տաճարների հավատամքային ավետարան-կոթողներ են, որ հին ժամանակներում ձեւավորել են մարդկանց հոգեւոր եւ բարոյական նկարագիրը: Հնագույն հավատամքային պատումներում փորձել են բացատրել գոյության գաղտնիքը եւ մեկնաբանել բնությունը՝ որպէս հոգեւոր-աներեւոյթ սֆերայի տրանսֆորմացիա՝ նյութականացված պրոբլեմի, որը երեք չափումնանի մեր գոյաբանական աշխարհ-իրականությունն է: «Մասնա Ծռերը» նույնպէս պատկանում է այդ էպոսների ընտանիքին եւ հնագույն ժամանակների աշխարհաճանաչողության ու արարչության մասին վիպականացված պատում-կառույց է:

